



TA'LIM FIDOYILARI

RESPUBLIKA ILMIIY-USLUBIY JURNALI

2022

PHILOLOGICAL SCIENCES

PEDAGOGICAL SCIENCES

SOCIAL SCIENCES AND
HUMANITIES

EXACT SCIENCES

NATURAL SCIENCES

ECONOMICS

ART AND CULTURE

MEDICAL SCIENCES

TECHNICAL SCIENCES



VOLUME 1



ISSN: 2181-2160



+998 97 277 78 01



WWW.REANDPUB.UZ



INFO@REANDPUB.UZ



CYBERLENINKA



BASE



OpenAIRE



Google
Scholar



«TA'LIM FIDOYILARI»

ILMIY-USLUBIY JURNALI

BARCHA SOHALAR BO'YICHA

12-SON, 1-JILD DEKABR 2022 1-QISM





EDITOR IN CHIEF

ABDURAHMONOV ABDUSHOKIR ABDUKARIMOVICH

PREPARING FOR PUBLISHING

HAKIMOVA AZIZA XAYDARALIYEVNA

BOSH MUHARRIR

ABDURAHMONOV ABDUSHOKIR ABDUKARIMOVICH

NASHRGA TAYYORLOVCHI

HAKIMOVA AZIZA XAYDARALIYEVNA

TAHRIR KENGASH A'ZOLARI

Azimov Jumanazar Turg'unovich

O'zbekiston Respublikasi Qurolli kuchlari Akademiyasi dosenti. Fizika-matematika fanlari falsafa doktori. PhD.

Dr. Israilov Mamarakhim

Doctor of Philosophy (Ph.D) Technics., Associate professor of the Department of "Natural Sciences" of the Academy of Armed Forces of the Republic of Uzbekistan

Максудова Фируза Хуршидовна

Тошкент фармацевтика институтининг «Дори воситаларининг саноат технологияси» кафедраси мудири

Кожикбаева Зияда Адилбаевна

Қорақалпоқ давлат университети Журналистика кафедраси доценти

Аллаберганова Гулчехра Машариповна

Навий давлат кончилик ва технологиялар университетининг "Умумий физика" кафедраси доценти

Shamshiyeva Hulkar

Toshkent shahri Olmazor tumani Abdulla Qodiriy nomidagi ijod maktabi matematika o'qituvchisi

Soliyev Hayitboy Mirzadavlatovich

Namangan muxandislik-qurilish instituti Transport fakulteti Transport logistikasi kafedrasini, texnika fanlari bo'yicha falsafa doktori PhD, dotsenti

Ustaboyev Abdullo Raximjonovich

Namangan muxandislik-qurilish instituti Transport fakulteti Transport logistikasi kafedrasini, texnika fanlari bo'yicha falsafa doktori PhD, katta o'qituvchi

Matyakubova Yulduzxon Amanbayevna

Urganch davlat Universiteti Tabiiy fanlar fakulteti Biologiya kafedrasini, qishloq ho'jaligi fanlari nomzodi, dotsent

Мирзабдуллаева Гулнора Мухаммаджон қизи

Наманган муҳандислик-қурилиш институти менежмент кафедраси ассистенти

Berdikulov Sirojjon Nasipkulovich

Academy of the Ministry of internal affairs of the Republic of Uzbekistan Social-Humanitarian professor of the Department of Sciences, Doctor of philosophy, professor

Shukhrat Batirovich Djabbarov

Ph.D. (Tech.), Department of "Wagons and wagon facilities", Tashkent State Transport University

Baratova Maxbuba Mubinjanovna

O'zbekiston davlat jahon tillari universiteti dotsenti, falsafa fanlari nomzodi, dotsent

Даулетмуратова Замира Уснатдиновна

Қорақалпоқ давлат университетининг Қорақалпоқ тилшунослиги кафедрасининг ассистент-ўқитувчиси

Шокирова Ҳавасхон Нурмаматовна

Фарғона халқ таълими бошқармаси Таълим маркази директори

Erkaboy Yu. Derdibaev

Тошкент давлат аграр университети, Дехкончилик ва мелiorация кафедраси профессори

Saidova Markhabo Xabibullo kizi

DOCTOR OF PHILOSOPHY (PH.D) in ECONOMICAL SCIENCES

Xakimniyazov Jolmurza Xojabekovich

Qoraqalpoq Davlat Universiteti Tarix fakulteti Tarix fanlari nomzodi docent

Қодиров Зиёдин Мамадалиевич

Андижон давлат университети ўзбек тилшунослиги кафедраси катта ўқитувчиси

Алимжон Тожиёв Мўйдинович

Андижон давлат университети ўзбек тилшунослиги кафедраси доценти

Тожибоева Гулхумор Рахмонжоновна

Андижон давлат университети умумий психология кафедраси катта ўқитувчи

Юнусова Гулшод Назиховна

Наманган давлат университетининг «Амалий математика ва ахборотлартехнологиялари» кафедраси катта ўқитувчиси

Ergashev Bobirjon Boxodirovich

Pedagogik innovatsiyalar, kasb-hunar ta'limi boshqaruv hamda pedagog kadrlarini qayta tayyorlash va ularning malakasini oshirish instituti Malaka oshirish va qayta tayyorlash fakulteti dekani

Abdugapparov Farkhod Sultonakhmadovich

PhD, Senior Lecturer, Department of Chemistry, Andijan State University, Republic of Uzbekistan.

Набиева Саидахон Абдувахабовна

Тошкент давлат техника университети Саноат иктисодиети ва менежменти кафедраси доценти (PhD)



САМЫЕ НЕОБЫЧНЫЕ РУССКИЕ ИМЕНА XXI ВЕКА

Бердиева Хуршида Анарбаевна
Студентка 4 курса Джизакского Государственного
Педагогического Университета
Факультет русского языка и литературы

Аннотация: в статье представлен анализ современных русских имен и их значение на материале русского языка.

Ключевые слова: личные имена, антропонимы, антропонимика, тенденция.

Логика развития науки о языке определила сферу интереса современных лингвистов, постепенно нарастающий крен в сторону антропоцентризма вывел на первый план языковые феномены, связанные с человеком. Одним из таких феноменов является личное имя. Личные имена - антропонимы представляют собой область ономастики. Известно, что антропонимы «представляют собой систему, для которой характерна повышенная нестабильность». Самой нестабильной, на наш взгляд, является именно область личных имён со всеми их формами и модификациями, поскольку наборы онимов, собранные в разные исторические срезы, на разных территориях, в разных социумах и возрастных группах, существенно отличаются на коннотативном уровне (коннотации оценочности, нормативности, эмоциональности, экспрессивности, а также документальности, разговорности, жаргоничности, архаичности, заимствованности, социальности, популярности, национально-культурной окрашенности и т. д.). Недаром формы личных имён, их образование и функционирование в разных социальных группах привлекали внимание многих учёных.

Все мы знаем, что имя несет важную информацию о человеке. Многие считают, что именно оно частично определяет будущее ребенка. Уже написано множество книг, читая которые люди находят в себе те качества, присущи этому имени. Не зря ведь говорят: «Как корабль назовешь, так он и поплывет». Но конечно, у всех правил есть исключения.

В древности имена давались по человеческим особенностям и характеру: Добрый, Сильный, Зоркий глаз, Большак. Позже славяне использовали имена,



созвучные с качествами, которыми хотели наделить ребенка: Богослав, Добролюб, Любомир, Милослава, Светлана.

Не зря, в 2017 году президентом России был подписан указ, запрещающий давать детям имена, которые содержат цифры, знаки препинания, бранные и неэтичные слова, а также указывать вместо имени аббревиатуры и титулы. По словам работников ЗАГС, с вводом этого запрета фантазию родителей немного присмирили. Но мода на необычные имена не уменьшилась, и детей продолжают называть странными именами, которые довольно сильно режут слух россиянам: Мартин, Люцифер, Сирень, Карамель, Марфа.

Самыми необычными именами 2020 года стали Малина, Радость, Мадонна, двум новорожденным мальчикам дали имя Космос, еще одного малыша назвали Люцифер. Также в этом году зарегистрированы такие имена, как Олимпий и Олимпиа, Олимпиада, Сталина, Весна, Августа, Июлиан. Встречались и "книжные" имена: Гамлет, Оливер, Ассоль.

Уточняется, что сохранялась тенденция выбирать греческие, латинские и древнеславянские имена. К примеру, были зарегистрированы семь Любав, четыре Агафии, по одной Агриппине и Любомиле. Шесть мальчиков назвали именем Трифон. Также среди мальчиков неоднократно встречались имена Ярополк, Одиссей, Ермолай, Светозар, Елизар и Енисей. По одному маленькому москвичу назвали Властиславом, Володомиром, Драгославом, Пересветом и Феофаном.

Люцифер. Верите в сверхъестественное, рай и ад? А вот одна семейная пара из Перми, увлекающаяся сатанинской субкультурой точно в это верит. Они назвали своего старшего сына Люцифер. Мама объяснила это тем, что после рождения ребенок был на волоске от смерти, и мама для спасения чада заключила сделку с покровителем подземного мира. Ребенок остался жив, вот его и нарекли звучным именем в честь «спасителя». Родители не настаивали на принятии ребенком их религии и мировоззрения, но после тайного крещения детей родственниками (младший сын Вольдемар), мама была настроена провести обряд раскрещивания и посвятить их в свою веру.



Аладдин. Диснеевские мультики и сейчас остаются самыми красивыми и добрыми. Многие выросли на Русалочке, Аладдине, Красавице и чудовище. Но вот одна семья, после свадьбы была так счастлива, что решила начать новый род, и взяла себе новую фамилию – Сказочные. Действительно, если у людей все сказочно, то пусть так и остается. Но когда на свет должен был появиться долгожданный малыш, Сказочная семья долго раздумывала как бы созвучно назвать малыша, и в итоге у них родился Аладдин Сказочный. Мило, не правда ли? И спешим вас уверить, среди креативных родителей это имя было принято как должное. У Аладдина уже даже появилась невеста с именем Жасмин.

Весна. Солнышко, птички поют, травка зеленеет... Нет, мы не об этой весне, а о самой настоящей девочке с чудесным именем Весна (Стешина). Родилась она в Петербурге и родителям хотелось добавить капельку света и тепла в их будни. И теперь фраза «Весна пришла» уже звучит в их доме каждый день, а не только первого марта. Несмотря на нежное имя и милое личико, девочка мечтает стать спортсменкой чемпионкой и уже активно занимается боксом и катанием на лыжах. Вот она «обманчивая внешность».

Путин и Шойгу. Знаете, что такое вера в своего лидера? Это когда ты настолько им восхищен и горд, что хочешь увековечить его имя на долгие лета. Так, в одной семье из Таджикистана двоюродных братьев назвали именами Путин и Шойгу. Решающее слово было за дедом и ослушаться его не посмели. По словам семьи, следующий ребенок будет назван Собяниным. Посмотрим, очень интересно, сколько именитых «политиков» появится в их семье.

Медмиа и Влапунал. Годы идут, а люди таки не меняются. Помните времена Советского Союза, когда лозунг «Да здравствует первое мая!» и горделивое выражение «Первая космическая ракета» повлекли за собой волну новых имен для малышей – Даздраперма, Перкосрак, Стартразав, Ленгенмир и другие. Они повергали в шок многих граждан. Сегодня же на смену им пришли не менее смелые имена. Так девочку, родившуюся в Омске (2011 год), любящий папа назвал в честь бывшего президента Дмитрия Медведева, составив имя из первых букв. Так он хотел отдать

дань уважения лучшему, на его взгляд, президенту. Ударение в имени, по уточнению родителей, нужно ставить на последний слог. Но мы знаем еще одно, не менее интересное – Влапунал. Расшифровка у него простая «Владимир Путин – наш лидер». Но в сети это имя уже обозначили коррупционным, разделив его на свой лад: «В лапу нал». Сложно представить, как ребенок будет справляться с критикой со стороны сверстников.

Список можно продолжать бесконечно. За последние годы в России появились малыши с именами: Бельчонок, Заря-Заряница, Принцесса, Арья (героиня из сериала «Игра престолов»), Сирия, Россия, Выборина, Автомобиль, Каспер, Саммерсет Оушен, Эрос, Лексус, Варис.

Да и взрослые порой хотят изменить свою жизнь и примеряют новые необычные имена. Так юноша, захотев кардинальных изменений, сменил имя и фамилию с Александра Петрова на Джона Сноу. По его словам, теперь приходится соответствовать имени, да и девушки больше стали обращать внимание. Несколько даже хотят получить его фамилию вместе со штампом в паспорте.

Мода на необычные, редкие имена поддерживается и звездными родителями. Среди самых интересных:

Сыночек-ангелочек Сергея Жукова получил имя Энджел, и оно ему необычайно идет;

Ирина Юдина назвала дочь своим сценическим псевдонимом – Аврора. На оклик теперь они отзываются вместе;

Ксюша Бородина выбрала для дочери имя Тея (божественная);

Король эстрады Филипп Киркоров тоже выделился, назвав дочь Аллой-Викторией, а сына Мартином;

А вот сына Пугачевой и Галкина зовут Гарри, ходят слухи что в честь юного волшебника из книг Джоан Роулинг (Гарри Поттер).

Чаще всего родители объясняют свое стремление дать ребенку необычное имя заботой о том, чтобы у новорожденного в будущем был свой уникальный путь. Часто

родители вкладывают в имя младенца какие-то собственные идеи, интересы и переживания.

А так звучат необычные имена маленьких нижегородцев:

мальчики: Гедеон, Феникс, Эрнст, Радогор, Ной, Космос, Арарат, Роял, Алмаз, Гектор, Северьян, Дарий и Сильвестр;

девочки: Ясна, Воля, Исидора, Сапфира, Багиня, Герда, Царина, Медина, Дея, Шахризада, Матрона и Юна.

Уникальные имена для новорожденных выбирают и омичи. В 2020 году в Омской области на свет появились Эрнест, Андрэас, Леон, Марсель, Вильгельм, Михаэль, Бэнн, Николь, Мэтть, Инсая, Эльзара, Евсения, Таяна, Татев, Дунё, Эрнар, Юнис.

Оригиналы есть и в Самарской области. У малышек с такими именами точно не будет шанса столкнуться с тезкой в детском саду (или будет?). Перечислим: Волга, Кассиопея, Ассоль, Ермак, Силантий, Лучезар, Славяна.

А эти необычные имена записаны в свидетельствах о рождении маленьких новосибирцев:

мальчики: Анникадим, Володар, Влас, Мечислав, Северьян, Ждан, Оливер, Яр, Гектор, Муслим, Дарий, Данислав, Леон, Патрик;

девочки: Хиония, Георгия, Луна, Лореанна, Альмира, Афина, Виденя, Женевьева, Герда, Юнесса, Лилианна, Этери, Саяна, Эстер и Ангелина-Бетельгейзе.

Среди наиболее необычных имен, помимо приведенных выше Зевса и Байдена, можно также отметить Элтон, Форрест, Мирана, Лунара, Инвокер, Каель, Кай, Герда. Дают также имена славянского типа: Радосвет, Светломир, Златогор, Лучезар. Была зарегистрирована девочка по имени Малина, а другой москвич назвал свою дочь Психосоматикой.

У людей накопленный дефицит внимания, и таким образом они пытаются привлечь окружающих с помощью своего ребенка. Реализоваться, так сказать, в настоящем времени. Правда, многие из них совершенно не задумываются, как самому ребенку будет жить с таким именем (Гус, Приватизация, Лимон, Соуп, Лунио и



другие). Родители не думают о последствиях. Ведь ребенку идти в школу, где подростки порой могут быть очень жестоки, и дразнилки это не самое страшное, что может ожидать их чадо. Психологи советуют адекватно смотреть на вещи, и быть реалистами при выборе имени своему малышу. Чтобы в дальнейшем ему не пришлось менять его самостоятельно, спасаясь от чрезмерного и не всегда доброго внимания.

Список литературы:

1. Сальмон Л. Личное имя в русском языке: Семиотика, прагматика перевода. - М.: Индрик, 2012. С. 7.
2. Ганжина И.М. Функционирование личных имен и их форм в речевой культуре современных школьников // Вестник славянских культур. Москва, 2009. – №4. С. 53 – 58.
3. Горбаневский М.В. В мире имен и названий. 2е изд., пераб. и доп. - М.: Знание, 1987. – 208 с.

МЕТОДЫ И СПОСОБЫ ПРЕОДОЛЕНИЯ СТРЕССА

Дусчанова Саражон Юлдошевна
Ленинградский государственный
университет имени А.С.Пушкина
Магистр

Аннотация: статья посвящена понятию стресса и методам преодоления различных стрессовых ситуаций. В повседневной деятельности человек зачастую сталкивается с эмоционально трудными обстоятельствами. Данная проблема является очень актуальной в современном мире, ведь эмоциональное состояние прямо и косвенно влияет на психологический фон человека и окружающих его людей.

Ключевые слова: стресс, здоровье, психологическое состояние.

Хорошее качество жизни в настоящее время невозможно без достаточного уровня устойчивости к стрессу, высокой личной эффективности, рационального распределения времени и усилий. Жизнь в условиях постоянного рабочего стресса, с высокой информационной емкостью усложняет профессиональную работу, потому что приходится сталкиваться с постоянным стрессом и нехваткой времени. Многие профессии требуют ежедневных, почасовых затрат умственной силы и энергии.

Стресс может иметь разные симптомы, поэтому его важно вовремя распознать и не допустить дальнейшего развития.

Все признаки стресса по сферам их проявления делятся на:

1. физические,
2. эмоциональные, 3. поведенческие.

Физические признаки проявляются в затрудненном дыхании и усиленном сердцебиении, мышцы напряжены и ощущаются боли в животе, спине, груди, шее. Отмечается высокое артериальное давление, головные боли, затруднение речи и др.

К эмоциональным признакам стрессового состояния относится раздражительность, повышенная возбудимость, путаница в мыслях, агрессивность, беспомощность, безнадежность. Человек не может сосредоточиться и теряет контроль над ситуацией и над собой, возникает чувство паники.

Поведенческие признаки стресса проявляются в снижении или повышении аппетита, усиленном курении, потерей интереса к внешнему облику. Возникает стремление куда-то успеть, начинается поиск виновных, происходит резкое изменение социального поведения.

Стресс - это состояние психического напряжения, возникающее в процессе повседневной деятельности человека, зачастую в чрезвычайно непростых ситуациях. В зависимости от характера стресса, он может оказывать как благоприятное так и негативное воздействие на эмоциональный фон человека. Необходимо знать, что стресс является одним из главных факторов различных типов болезней людей. Опыт и контроль над стрессом являются основными решениями многих человеческих проблем. В стрессовом напряжении человек может испытывать чувство рассеянности, дискомфорта от чувства, что он нерационально распределяет время, несмотря на все усилия. Под стрессовым напряжением подразумевается не равновесие между задачей и доступными возможностями, протекающим наряду с такими состояниями, как паника, агрессия, депрессия и другие.

Находясь в стрессовом состоянии достаточно долгое время, желательно проконсультироваться с врачом, который может помочь предпринять меры по восстановлению организма.

У каждого человека есть возможность саморегуляции, следовательно, он может самостоятельно влиять на явления, происходящие с ним. Желаемого результата можно добиться при помощи упражнений с дыханием, манипуляций для прогрессивного расслабления мышц, упражнения для изменения нереалистичных выводов.

Обычно дыхание человека поверхностное. Это не помогает снять психофизическое напряжение. Следовательно, чтобы снять дискомфорт, необходимо дышать глубоко.

В состоянии обиды, агрессии, гнева мышцы напряжены. Следовательно, снижая мышечную активность, можно добиться снижения уровня эмоционального стресса. Вследствие релаксации выделяются несколько фаз: попытка расслабиться;

расслабиться и наблюдать за ним; наблюдение за переходом от стресса к релаксации; «Опыт» релаксации. Процесс релаксации должен охватывать каждую часть тела человека. Также может помочь такая активная деятельность как посещение спортзала, сауны, прогулка на свежем воздухе.

Чтобы избавиться от целого ряда стрессоров в первую очередь необходимо изменить свои стереотипы поведения.

Приемы профилактики стресса, которые сегодня советуют специалисты, самые разные. Прежде всего, к ним относится повышение эмоциональной устойчивости – с помощью волевого усилия заменить отрицательное эмоциональное состояние на положительное, включать интеллект между негативным стимулом и ответной реакцией, фиксировать собственный опыт успехов и использовать систему релаксации.

Для релаксации предлагаются такие приемы:

- в удобной одежде занять удобное положение, ощутить расслабление всего тела;
- отдых в позе кучера тоже возможен – сесть на край стула, развести ноги в стороны и упереться стопами в пол, сгорбить спину и свесить голову к груди, при этом, делая вдох и выдох на 8 счетов;
- заварить зеленый чай или кофе и медленно потягивать напиток, сидя в удобной позе – внимание концентрировать на вкусе, запахе напитка и на возникших ассоциациях;
- под звуки любимой музыки прилечь на кровать и полежать 5-10 минут;
- целительная сила воды имеет огромное значение – встать под струи воды с головой или полежать в ванной, чтобы снять напряжение;
- неторопливые прогулки на природе или в городском парке.

Истоком неблагоприятного опыта могут быть неуместные выводы, которые могут привести к пиковым состояниям в эмоциях и поведении. Чтобы достичь победы над стрессом, нужно преобразовать неконструктивные умственные установки в конструктивные.



К числу других способов снятия стресса и поддержания психического здоровья можно отнести следующее:

- В любой ситуации следует сохранять оптимизм.
- Стремиться к разумной организованности в жизни, работе, быту.
- Научиться говорить себе нет, не брать на себя решение слишком многих проблем, тем более чужих, определив границы собственных возможностей.
- Учиться радоваться жизни.
- Не быть максималистом.
- Не копаться в своем прошлом и тем более не сожалеть о том, что не сделал когда-то или сделал не так.
- Соблюдать правильный режим питания, сна и отдыха.
- Не злоупотреблять алкоголем, воздерживаться от вредных привычек.
- Вести здоровый активный образ жизни, занимаясь ежедневно физическими упражнениями и самомассажем головы, шеи, плеч, ступней.
- При необходимости – снижение темпа жизни и пересмотр некоторых жизненных позиций.

Стресс - это повседневное явление. Незначительные стрессы неизбежны и безвредны. Чрезмерный стресс создает проблемы для человека, потому что прямо и косвенно увеличивает стоимость достижения целей и снижает качество жизни. Необходимо избегать стрессовых ситуаций, умело выделять время для работы и отдыха. Нельзя преувеличивать опасность и обманывать себя спекуляциями. Всегда есть выбор, и каждый, прежде всего, несет ответственность за свой образ жизни, свое здоровье и качество своей жизни.

Список литературы:

1. Адлер А. Практика и теория индивидуальной психологии. – М.: Изд-во Института Психотерапии, 2019. – 214 с.
2. Александровский Ю. А. Состояния психической дезадаптации и их компенсация. М., 2001.



3. Гремлинг С., Ауэрбах С. Практикум по управлению стрессом. – СПб.: Питер, 2020. – 240 с.
4. Еникеев М.И. Общая, социальная и юридическая психология. - Санкт-Петербург, 2017.
5. Леонова А. Костикова Д. На грани стресса / В мире науки 2018. № 4

DISCOURSE ANALYSIS

Termez State University

Teacher of faculty of foreign languages philology

Temirova Hayotxon Bayramali qizi

Contact details: Hayyothayyot@gmail.com

+998971922252

Abstract: This article highlights the issue of modern understanding of such key concepts of linguistics as "language" and "speech". Due to the fact that at each stage of the formation and development of linguistics, the content of these concepts has changed, the actual interpretation of the relationship between "language" and "speech", on the one hand, is based on previous ideas of linguists, on the other hand, acquires new shades of understanding.

Keywords : linguistics; speech; language; reading, text.

The traditional "chalk and talk" method of teaching, which has persisted for hundreds of years, now performs worse than the more modern and revolutionary teaching methods available for use in schools today. Closer interaction with students is encouraged, lines of authority are violated, and emphasis is placed on enjoying grades.

Sometimes the use of the same styles in language teaching can negate a student's interest in the language. Some types of training are used so as not to reduce interest in a foreign language.

Dialogic speech - in this way, students creatively talk to each other. "The modern methodology of teaching English puts speaking in dialogues in the first place for the development of conversational skills. These skills can be learned through a variety of

teaching aids, including fiction texts. Such dialogues make it possible to avoid the traditional transmission of texts and turn them into living English speech.” Moreover, all vocabulary is remembered much better. In dialogues, students train in fluency, quick reactions, acting skills and, of course, grammatical correctness.

The student reads the text himself and reports the meaning. Reading is interactive. Reading stories, novels and other literary works by famous Uzbek, English and American writers is very important in learning the language. As an English teacher, you can apply different reading strategies, analyze literary elements, use different strategies to read unfamiliar words and build vocabulary, prepare, organize and present literary interpretations.

Listening comprehension - in this way, students can improve their speech skills.

Listening is a receptive form of speech activity. Listening comprehension is mainly based on auditory sensations. Perceiving, reproduce what we hear in the form of inner speech. Listening comprehension is impossible without the work of the speech motor analyzer. Of course, inner speech requires the ability to speak this language. Understanding of sounding speech at the moment of understanding is accompanied by intellectual activity, which includes recognition of speech means and interpretation of the content.

Learning English through watching movies. Currently, teachers are taking into account the needs of students to watch real stories from films along with reading books, magazines and newspapers. Because, as you know, not only printed materials can serve as an excellent source of learning, but also songs and films play a key role in learning foreign languages.

The importance of learning vocabulary. Vocabulary is one of the aspects of the language that is taught in institutes. In addition to learning new vocabulary, the student needs to be able to use strategies to cope with unknown vocabulary encountered while listening or reading text, to fill gaps in productive vocabulary when speaking and writing, to learn to freely use known vocabulary and learn new ones. words in isolation. Learning

vocabulary in and of itself is not a thing. A rich vocabulary makes it easier to practice listening , speaking, reading and writing skills.

By type, traditional-style learning is divided into several aspects, such as oral speech, analytical reading, reading at home, grammar practice, and practical phonetics. As a result, 3-4 teachers teach students different styles, and as a result, the connection of aspects is not ensured.

Some students learn grammar well, but in speech they encounter difficulties in pronouncing words. There are questions along the way. This may be true, but in the course, all aspects of teaching a new style run in parallel. The theory is published, consolidated by various exercises, games, discussions in the same class. We have talked about groups that have achieved good results in the following ways:

- the level of knowledge of students and the possibilities of assimilation are studied, and then tasks are given in this way;
- attracting the attention of students is fully implemented and no student is ever left without attention;
- students during the lesson speak mainly in a foreign language, the translation of incomprehensible words is not pronounced instantly, but they try to realize them with facial expressions;
- students are divided into small groups and use the following methods: “develop discussions”, “express their opinion”, “implement together”;
- give students the opportunity to think and express their thoughts freely, and their mistakes are not corrected instantly, but after the student's speech they are discussed together;
- organized various grammar, phonetic and other types of games. Thus, students divide roles according to their knowledge;



- retell the text, diversify the pictures and watch short films and discuss them together, listen to the news on the topic and try to implement them.

In all these approaches, the most important thing to recognize is that they are clearly oriented towards the involvement of both the student and the teacher. When teachers are treated like the smart professionals they are, and given the flexibility to take teaching and learning approaches that go beyond the archaic models they are often attached to, students respond differently and education improves.

REFERENCES:

1. Rogova G.V. Methods of teaching English. - Leningrad, 2015.
2. Elliott , DC, "Teaching Purpose: Models, Strategies, and Methods that Work." - California, 2015.
- 3 . Satya R.K. Modern methods of teaching English. - Moscow, 2018.



Hokimiyat bo'linishi tizimida sud hokimiyati tushunchasi va uning o'ziga xos xususiyatlari.

Toshkent viloyati yuridik texnikumi o'qituvchisi
Djalilov Nig'matulla Karimovich

Annotatsiya: mazkur maqolada sud hokimiyati tushunchasi va uning hokimiyatlar bo'linishidagi tutgan o'рни va bu borada tadqiqotchi olimlarning turli xil yondashuvlari shuningdek, hokimiyatlar bo'linishida sud hokimiyatining o'ziga jihatlari atroflicha muhokama qilingan.

Аннотация: в данной статье подробно рассматриваются понятие судебной власти и ее роль в разделении властей, различные подходы ученых-исследователей на этот счет, а также аспекты самой судебной власти в разделении властей.

Abstract: in this article, the concept of judicial power and its role in the separation of powers, various approaches of research scientists in this regard, as well as aspects of the judicial power itself in the separation of powers are discussed in detail.

Huquqiy davlat va fuqarolik jamiyati qaror topishining asosiy, birinchi darajali shartlaridan biri – inson huquqlarini jamiyat va davlatda oliy ne'mat sifatida e'tirof qilish, ular hamma uchun majburiy bo'lishini ta'minlashdir. Shubhasiz, bu holat huquqiy davlatning eng asosiy belgisi bo'lgan qonun ustuvorligini ta'minlangan holdagina mavjud bo'lishi mumkin. Shu bilan birga, inson huquqlari hamma uchun majburiy bo'lishini ta'minlashda hokimiyatlar bo'linishi muhim ahamiyatga ega, chunki huquqiy davlatchilikning asosiy inson huquqlarining institutsional kafolatlarini yaratadigan hokimiyatlar bo'linishidir.

Hokimiyatlar bo'linishi prinsipi O'zbekiston Respublikasi Konstitutsiyasining 11-moddasida o'z ifodasini topgan, mazkur normaga binoan, "O'zbekiston Respublikasi davlat



hokimiyatining tizimi – hokimiyatning qonun chiqaruvchi, ijro etuvchi va sud hokimiyatiga bo'linishi prinsipiga asoslanadi". Hokimiyatlar bo'linishi prinsipining amalda mavjud bo'lishi tufayli davlat hokimiyatining tizimida davlat hokimiyatining tarmoqlari va nazorat qilishga imkon beradigan va hokimiyatning bir shaxs yoki organning qo'lida to'planishiga imkon bermaydigan davlat hokimiyatining tarmoqlari o'rtasida o'zaro munosabatlar tartibi o'rnatiladi. Hokimiyatning har bir tarmog'i (qonun chiqaruvchi, ijro etuvchi va sud) mustaqil va o'z vakolatlarini amalga oshirishda erkin hisoblanadi, hokimiyatning hech qaysi tarmog'i hokimiyatning boshqa tarmog'i vazifalarini o'z zimmasiga yuklatishga haqli emas. Uchala davlat organlari ham o'z vakolat doirasida faoliyatini amalga oshiradi. Shu bilan birga, hokimiyatning barcha tarmoqlari bir-biriga bog'liq hamda ular birgalikda harakat qiladilar va yaxlit davlat tizimini vujudga keltiradilar.

Tadqiqotchi A.Egamberdiev: "Ma'lumki, inson erkinligi va shaxsiy daxlsizligiga bo'lgan munosabat, uning huquqiy himoyalanganlik darajasi – sud hokimiyati huquqlar va erkinliklarni davlat tomonidan himoya qilish funksiyasini bajaradigan haqiqiy huquqiy davlatning real ko'rsatkichi hisoblanadi. O'zbekiston Respublikasida mustaqillik yillarida sud-huquq sohasida tub islohotlar amalga oshirilib, ular sud hokimiyatining davlatdagi o'rni va rolining o'zgarishiga olib keldi. SHuningdek, ushbu islohotlar jamiyat uchun eng jiddiy xavflardan biri bo'lgan jinoyatchilikka qarshi kurashga qaratilgan hamda shaxslarga nisbatan majburlov choralari qo'llanishiga yo'l qo'yadigan jinoyat-protsessual qonunchiligida aks etmasligi mumkin emas edi" degan fikrni bildiradi. Bu fikr to'g'ri. Lekin sud-huquq tizimi faqat jinoyatchilik bilan bog'lik desak, masalaga tor va bir tomonlama yondashgan bo'lamiz.

Hokimiyatlar tarmog'ining bo'linishi prinsipi davlat hokimiyatini tashkil etish va amalga oshirishda davlat hokimiyatining organlari bir-birini tiyib turishi va muvozanatni saqlash mexanizmining o'rnatilishini nazarda tutadi, qonun chiqaruvchi, ijro etuvchi va sud hokimiyati organlarining mustaqil harakat qilishini va mustahkam aloqada ishlashini ta'minlaydi. Shu bois, davlatda avtoritar va totalitar intilishlarning rivojlanishiga to'siq



bo'ladigan, jamiyatda shaxs erkinligini, inson va fuqaroning huquq va erkinliklarini ta'minlaydigan qo'shimcha huquqiy mexanizmlar vujudga keladi.

Professor G.To'laganovanning fikricha: "Sud-huquq tizimida amalga oshirilayotgan keng ko'lamlı islohotlar pirovard natijada inson manfaatlari, huquq va erkinliklarini ta'minlash, jamiyatda qonuniylik hamda qonun ustuvorligini kafolatlash va bu borada sud hokimiyatining nufuzini yanada yuksaltirishda muhim omil bo'lib xizmat qilmoqda. Xususan, qabul qilingan qonun hujjatlarida fuqarolar huquq hamda qonuniy manfaatlari rioya etilishini ta'minlash, sud, huquqni muhofaza qiluvchi va nazorat organlari faoliyati samaradorligini oshirishga qaratilgan ilg'or ilmiy-texnika vositalari hamda axborot-kommunikatsiya texnologiyalarini, ishni tashkil etishning zamonaviy shakl va usullarini joriy etish hamda sud qarorlari ijrosiga oid qonun hujjatlarini takomillashtirish vazifalari belgilangan bo'lib, bu borada salmoqli natijalar qo'lga kiritildi". Bizningcha, ushbu fikr sud hokimiyati mustaqilligini ta'minlashda to'liq va kompleks xususiyatga ega.

Qayd etish joiz, O'zbekiston Respublikasi inson huquqlari bo'yicha 70 ta asosiy hujjatga qo'shildi, BMT tomonidan ushbu sohada qabul qilingan 10 ta asosiy xalqaro shartnoma ishtirokchisiga aylandi. Mamlakatimizda amalga oshirilayotgan sud-huquq islohoti fuqarolarning huquq, erkinlik va qonuniy manfaatlari himoya qilishda huquq va sud hokimiyatining birligini ko'zda tutadi. Jumladan, 2017–2021-yillarda O'zbekiston Respublikasini rivojlantirishning beshta ustuvor yo'nalishi bo'yicha Harakatlar strategiyasida ham qonun ustuvorligini ta'minlash va sud-huquq tizimini yanada isloh qilishga yo'naltirilgan sud hokimiyatining chinakam mustaqilligini hamda fuqarolarning huquq va erkinliklarini ishonchli himoya qilish kafolatlarini mustahkamlash, ma'muriy, jinoyat, fuqarolik va xo'jalik qonunchiligini, jinoyatchilikka qarshi kurashish va huquqbuzarliklarning oldini olish tizimi samarasini oshirish, sud jarayonida tortishuv tamoyilini to'laqonli joriy etish, yuridik yordam va huquqiy xizmatlar sifatini tubdan yaxshilash nazarda tutilgan.

Sud-huquq tarmog'ining o'zaro aloqasi mustaqil sudyalarning faqat qonunga bo'ysunishini sud hokimiyati mustaqilligining asosiy sharti sifatida nazarda tutgan



O'zbekiston Respublikasi Konstitutsiyasining 106- va 112-moddalarida o'z ifodasini topgan. Bu holat, o'z navbatida, fuqarolarning huquq va erkinliklarini himoya qilish bo'yicha odil sudlovning xolisligini ta'minlashga xizmat qiladi.

Sudlarda konstitutsiyaviy nazorat qilish vazifasi paydo bo'lishi – alohida ahamiyatga ega. Ta'kidlash kerak, sudning huquqni qo'llaydigan subyekt sifatida asosiy vazifasi (va sud hokimiyati tarmog'ining mavjudligi belgisi) odil sudlovni amalga oshirish orqali Konstitutsiya va qonunning ustunligini ta'minlashdan iborat. Har qanday jamiyat yoki davlat mustaqil va odil sud yo'qligida huquqiy bo'la olmaydi. Konstitutsiyaviy nazorat qilish vazifasining real amalga oshirilishi natijasida davlat sud hokimiyati tarmog'ining hokimiyatning boshqa tarmoqlariga ta'sir etish, ular tomonidan qabul qilingan qarorlarni bekor qilish imkoniga ega bo'ladi.

Konstitutsiyaviy nazorat qilish vazifasini Konstitutsiyaviy sud amalga oshiradi[1]. Mazkur sud qonun chiqaruvchi va ijro etuvchi hokimiyat tarmoqlarining hujjatlari Konstitutsiyaga qanchalik mosligiga doir ishlarni ko'rganida va xulosalar berganida faqat O'zbekiston Respublikasi Konstitutsiyasining normalariga rioya qilganligi uchun umumiy yurisdiksiya sudlaridan farq qiladi.

Sud hokimiyati tushunchasi quyidagi ikkita qismdan iborat:

birinchidan, mazkur hokimiyat maxsus ta'sis qilingan organlar – sudlar tomonidan amalga oshiriladi;

ikkinchidan, ushbu organlar faqat ularga xos bo'lgan vakolatlar va ta'sir choralari qo'llash imkoniyatlarga ega (belgilangan protsessual shakllarga qat'iy rioya qilgan holda hamda protsessual va moddiy qonun normalarining talablariga muvofiq ular vakolatiga kiritilgan ishlarni hal qilish bo'yicha tegishli vakolatlar).

Mazkur belgilar o'zaro aloqador va bevosita bog'liqdir, ularni bir-biridan ajratib bo'lmaydi. Respublikamiz qonunchiligida sud hokimiyati tarmog'ni amalga oshirishining quyidagi shakllari mustahkamlangan:

1. Qonun chiqaruvchi va ijro etuvchi hokimiyat tarmoqlarining hujjatlari Konstitutsiyaga qanchalik mosligiga doir ishlarni ko'rish;

2. Sudga qadar ish yuritish ustidan nazorat qilish (qamoqqa olish yoki uy qamog'i tarzidagi ehtiyot chorasini qo'llash haqidagi yoxud qamoqda saqlash yoki uy qamog'i muddatini uzaytirish to'g'risidagi, ayblanuvchini lavozimidan chetlashtirish haqidagi, shaxsni tibbiy muassasaga joylashtirish to'g'risidagi yoxud ayblanuvchining tibbiy muassasada bo'lishi muddatini uzaytirish haqidagi, murdani ekskumatsiya qilish to'g'risidagi, pochta-telegraf jo'natmalarini xatlash haqidagi, amnistiya aktiga asosan jinoyat ishini qo'zg'atishni rad qilish to'g'risidagi yoki jinoyat ishini tugatish haqidagi iltimosnomalar va boshqalar);

3. Sud hujjatlarining (hal qiluv qarori, hukm, ajrim, qarorlarning) ijro etilishini ta'minlashga, shuningdek, hakamlik sudlarining hal qiluv qarorlari bo'yicha ijro varaqalari berishga doir ishlarni ko'rish;

4. Qonun hujjatlarini qo'llash masalalari bo'yicha tushuntirishlar berish;

5. O'zbekiston Respublikasi Oliy Majlisi Qonunchilik palatasiga qonunchilik tashabbusi huquqini amalga oshirib, qonun loyihalarini kiritish;

6. Sudlar faoliyatini tashkiliy jihatidan ta'minlashda, sudyalarni tanlash va lavozimlarga tavsiya etishda ishtirok etish;

7. Odil sudlovni amalga oshirish[2].

Oxirgi besh yil davomida sud hokimiyatini amalga oshirishda bevosita ta'sir etadigan sud tizimida, sudyalar korpusini shakllantirish tartibi, ularning ijtimoiy moddiy ta'minoti va faoliyatining kafolatlarida qator tub islohotlar amalga oshirildi. Xususan, sudlar faoliyatida zamonaviy texnologiyalarni keng joriy etish bo'yicha amalga oshirilgan tadbirlar fuqarolar va tadbirkorlik sub'ektlariga o'z huquqlari va manfaatlarini himoya qilish uchun sudga murojaat qilishni erkinlashtirish, umuman odil sudlovga erishishni oshirish hamda sudlar faoliyatida ochiqlik va shaffoflikni ta'minlash imkonini berdi.

Prezidentimizning 2017 yil 30 avgustdagi PQ–3250-son qarori bilan tasdiqlangan 2017-2020 yillarda “Sudlar faoliyatiga zamonaviy axborot-kommunikatsiya texnologiyalarini joriy etish” dasturining ijrosi natijasida sudlarga masofadan turib murojaat qilish, sud majlislarida videokonferensiya aloqa tizimidan foydalanib ishtirok etish, sudyalarning o‘rtasida ishlarni avtomatik tarzda taqsimlash, sud qarorlarini internet tarmog‘ida e‘lon qilish, ijro hujjatlarini elektron shaklda majburiy ijroga yuborish tizimlari joriy etilganligi amaliyotda o‘zining yaxshi samarasini berib kelmoqda.

Hozirda fuqarolik ishlari bo‘yicha sudlar faoliyatiga “E-SUD” milliy elektron sudlov axborot tizimi joriy etildi va ayni chog‘da undan samarali foydalanib kelinmoqda. Tumanlararo sudlariga bugungi kunga qadar arizalar elektron shaklda kelib tushmoqda. Milliy elektron sudlov axborot tizimi joriy etilishi natijasida sudlarda ish yuritish samaradorligi sezilarli darajada oshgani, fuqarolar, tadbirkorlik sub‘ektlari va boshqa murojaat qiluvchilarga sudga bevosita tashrif buyurmasdan, ya‘ni uyidan yoki ish joyidan da‘vo arizalari, arizalar, iltimosnomalar hamda ularga ilova qilinadigan hujjatlarni sudlarga to‘g‘ridan-to‘g‘ri internet tarmog‘i orqali elektron shaklda jo‘natish, sud jarayonlarining borishi haqida xabardor bo‘lib turish va hatto, chiqarilgan sud hujjatlarini elektron shaklda qabul qilish imkoniyati yaratilgani, sudlarda ishni ko‘rish muddatlari qisqargani, ortiqcha qog‘oz sarfiga chek qo‘yilib, sud hujjatlarini tuzish hamda rasmiylashtirish, sud statistikasiga oid turli hisobotlarni tayyorlash jarayonlari avtomatlashtirilgani alohida e‘tirof etish mumkin[3].

Shuningdek, jinoyat, fuqarolik, ma‘muriy va iqtisodiy nizolarni ko‘ruvchi uch pag‘onali sudlar tizimi shakllantirilib, ushbu sudlarning sud ishlarini yuritish sohasida sud hokimiyatining oliy organi sifatida O‘zbekiston Respublikasi Oliy sudi belgilandi; O‘zbekiston Respublikasida sud hokimiyatining mustaqilligi konstitutsiyaviy prinsipiga rioya etilishini ta‘minlashga ko‘maklashish uchun O‘zbekiston Respublikasi Sudyalarning oliy kengashi tuzildi sudyalarning faoliyatini kafolatlash va ularning qonuniy hamda adolatli faoliyatini rag‘batlantirish uchun ularni birinchi marta besh yillik muddatga, navbatdagi o‘n yillik muddatga va sudyalik lavozimida bo‘lishning muddatsiz davriga belgilangan tartibda tayinlanishi yoki saylanishi belgilandi va boshqalar.

Prezidentimiz SHavkat Mirziyoevning Oliy Majlisga yo'llagan Murojaatnomasida 2021 yilda sud-huquq tizimida amalga oshirilishi lozim bo'lgan islohotlar va sa'y-harakatlar yanada qat'iy mazmun-mohiyat bilan izchil davom ettirilishini bildirib, joriy yildan «bir sud – bir instansiya» tamoyili joriy etilishi alohida ta'kidlandi.

2021 yildan boshlab fuqarolik, iqtisodiy va jinoyat ishlari bo'yicha viloyat darajasidagi 3 ta sudlar bitta sud sifatida birlashtiriladi. Mazkur yangilik aholi va tadbirkorlarga katta qulayliklarni yaratadi.

Sud muhokamasiga qadar sudda ishlarni dastlabki eshitish amaliyoti yangi tartib sifatida joriy etiladi. Bunda ishni to'xtatish yoki tugatishga asos etarli bo'lsa, sud ishni avvalgiday tergov yoki prokurorga qaytarmasdan, o'zining yakuniy qarorini qabul qiladi.

Bunda, tumanlararo, tuman (shahar) sudlarining qarorlarini viloyat va unga tenglashtirilgan sudlar tomonidan, viloyat va unga tenglashtirilgan sudlarning birinchi instansiya sudi sifatida chiqargan qarorlarini esa Oliy sudning sudlov hay'atlari tomonidan apellyasiya tartibida, apellyasiya tartibida ko'rib chiqilgan sud qarorlarini Oliy sudning sudlov hay'atlari tomonidan kassatsiya tartibida, Oliy sud sudlov hay'atlari tomonidan kassatsiya tartibida ko'rib chiqilgan ishlar bo'yicha chiqarilgan sud qarorlarini Oliy sud raisi, Bosh prokuror va ular o'rinbosarlari protestiga ko'ra kassatsiya tartibida takroran ko'rib chiqish belgilanmoqda.

Shuningdek, Jinoyat-protsessual kodeksida birinchi instansiya sudining hukmi va ajrimi ustidan apellyasiya tartibida shikoyat berish muddati 10 kundan 20 kunga, fuqarolik, ma'muriy va iqtisodiy ishlar bo'yicha apellyasiya shikoyatlarini berish muddatlari 20 kundan 1 oyga qadar uzaytirilmoqda. Sudlarga kassatsiya tartibida shikoyat berishning 6 oy bo'lgan muddati 1 yil etib belgilanmoqda.

Sud-huquq tizimida - jazoni engilrog'i bilan almashtirish va shartli ozod qilish to'g'risida taqdimnoma kiritish vakolati jazoni ijro etish muassasalaridan yangi tashkil etiladigan insonparvarlik komissiyalariga o'tkaziladi. Mazkur komissiyalar o'z nomi bilan insonparvarlik tamoyiliga asoslanib ishlaydi va xalqning ishonchini oqlaydi.

Muhim yangiliklardan yana biri shuki – investorlar huquqlarini munosib himoya qilish maqsadida Oliy sudda investitsiyaviy nizolar va raqobatga oid ishlarni ko‘rish bo‘yicha maxsus sudlov tarkibi tashkil etiladi. Endilikda investorlar, o‘z xohishiga ko‘ra, nizoni hal qilish uchun to‘g‘ridan-to‘g‘ri Oliy sudga murojaat qilishi mumkin[4].

Yuqoridagilardan shunday xulosaga kelishimiz mumkin. Mamlakatimiz taraqqiyotining yangi bosqichida o‘z tanlagan yo‘lidan olg‘a siljimoqda. Huquqiy-demokratik davlat va fuqarolik jamiyati shakllanishida sud islohotlari alohida o‘rin tutadi. U davlatimizdagi uchta hokimiyat tarmog‘ining asosiylaridan biri sifatida, fuqarolarimizning huquqlari, erkinliklari daxlsizligi, qonun oldida barchaning barobarligi, mamlakat manfaati va el farovonligi yo‘lida qabul qilinayotgan qonunlar va ular ijrosining Konstitutsiyaga muvofiqligini ta‘minlash – bir so‘z bilan aytganda jamiyatda qonun va adolat tamoyillarini barqaror tutish kafolatidir. Fikrimizcha, sud hokimiyatini isloh etish bo‘yicha amalga oshirilayotgan tub islohotlar, fuqarolarimizning odil sudlovga erishish darajasini yuksaltirib, sudlarda adolatli va qonuniy sud qarorlarini qabul qilish uchun taraflarning tengligi va tortishuvchanligini amalda ta‘minlashga xizmat qiladi.

Foydalanilgan adabiyotlar ro‘yxati:

1. “O‘zbekiston Respublikasining Konstitutsiyaviy sudi to‘g‘risida”gi O‘zbekiston Respublikasining 2021 yil 27 apreldagi Konstitutsiyaviy Qonuni O‘RQ-687-son.
2. O‘zbekiston Respublikasi Prezidentining 2017 yil 30 avgustdagi “Sudlar faoliyatiga zamonaviy axborot-kommunikatsiya texnologiyalarini yanada kengroq joriy etish chora-tadbirlari to‘g‘risida”gi PQ-3250-son Qarori.
3. O‘zbekiston Respublikasi Prezidenti Shavkat Mirziyoevning Oliy Majlisga murojaatnomasi.
4. O‘zbekiston Respublikasining 2000 yil 14 dekabrda “O‘zbekiston Respublikasining “Sudlar to‘g‘risida”gi qonuniga o‘zgartishlar va qo‘shimchalar kiritish haqida”gi 162—II-son Qonuni.

АНАЛИЗ И ОЦЕНКА МАСШТАБОВ КАНАЛОВ ВЛИЯНИЯ НА ИНФЛЯЦИЮ КУРСА ВАЛЮТ

Буриева Феруза Нажмиддиновна

Узбекистон Миллий Университети магистратура талабаси

Аннотация:

В данной статье рассматриваются такие моменты, как анализ и оценка масштабов каналов влияния курса на инфляцию.

Ключевые слова:

инфляция, факторный метод, индекс цен, измерение, влияние, финансовый результат, предприятие

Валютный курс играет активную роль в международных экономических отношениях, а также в воспроизводстве, выступая в качестве инструмента связи между ценностными показателями национальных и мировых рынков. Предприниматель сравнивает затраты на собственное производство с ценами на мировом рынке, используя обменный курс. Данная мера позволяет определить результат внешнеэкономических операций отдельного предприятия или целой страны. Товар, являющийся национальным продуктом труда при реализации товара на мировом рынке, признается общественностью как интернационализованная единица измерения стоимости. А на мировом валютном рынке определяется паритет Интернациональной стоимости валют. На основе соотношения курсов валют рассчитывается эффективный обменный курс с учетом удельного веса этой страны в мировой торговле. Обменный курс в определенной степени влияет на соотношение экспортных и импортных цен, конкурентоспособность фирм, прибыль предприятий. Резкие колебания валютных курсов усугубляют дисбаланс международных экономических, в том числе валютно-кредитных и финансовых отношений и

приводят к негативным социально-экономическим последствиям, у одних государств-к убыткам, у других-к выигрышам.

Внутренние факторы, влияющие на обменный курс, включают денежно-кредитную политику, проводимую в стране, колебания обменного курса населения и предпринимателей, а также инфляционные ожидания.

В частности, Центральный банк может влиять на уровень спроса и предложения на иностранную валюту, предотвращая рост денежной массы высокими темпами за счет реализации соответствующей денежно-кредитной политики, а также повышая привлекательность активов в национальной валюте.

Наиболее общее, традиционное определение инфляции - переполнение каналов обращения денежной массой сверх потребностей товарооборота, что вызывает обесценение денежной единицы и соответственно рост товарных цен. Есть и другие определения инфляции: Инфляция – это обесценивание денежной единицы, уменьшение ее покупательской способности. Другие считают, что инфляция – это рост цен, вызванный переполнением денег, сфер обращения бумажными деньгами сверх их нормальных потребностей. Инфляция – это повышение общего уровня цен в стране, возникающее в связи с длительным неравновесием на большинстве рынков в пользу спроса. Инфляция – это социально-экономическое явление, порождаемое диспропорциями воспроизводства. Инфляция – это превышение количества денежных единиц в обращении над суммой товарных цен.

Инфляция - есть многофакторное явление, обусловленное действием ряда причин, ведущих к росту диспропорций общественного производства и оказывающих влияние на цены в сторону их повышения.

Однако определение инфляции как переполнение каналов денежного обращения обесценивающимися бумажными деньгами нельзя считать полным. Инфляция, хотя она и проявляется в росте товарных цен, не может быть сведена лишь к чисто денежному феномену.



Это сложное социальное явление, порождаемое диспропорциями воспроизводства в различных сферах рыночного хозяйства. Инфляция представляет собой одну из наиболее острых проблем современного развития экономики во многих странах мира.

Инфляция - это повышение общего уровня цен в стране, которое возникло в связи с длительным неравновесием на большинстве рынков в пользу спроса. Другими словами, инфляция - это дисбаланс между совокупным спросом и совокупным предложением. Независимо от состояния денежной сферы товарные цены могут возрасти вследствие изменений в динамике производительности труда, циклических и сезонных колебаний, структурных сдвигов в системе воспроизводства, монополизации рынка, государственного регулирования экономики, введения новых ставок налогов, девальвации и ревальвации денежной единицы, изменения конъюнктуры рынка, воздействия внешнеэкономических связей, стихийных бедствий и т.п. Следовательно, рост цен, вызывается различными причинами. Но не всякий рост цен - инфляция, и среди названных выше причин роста цен важно выделить действительно инфляционные.

Инфляция - это повышение общего уровня цен на товары и факторы производства. Это, конечно, не означает, что повышаются обязательно все цены. Даже в периоды довольно быстрого роста инфляции некоторые цены могут оставаться относительно стабильными, а другие падать. Одно из главных больных мест инфляции - это то, что цены имеют тенденцию подниматься очень неравномерно. Одни подскакивают, другие поднимаются более умеренными темпами, а третьи вообще не поднимаются. Ранее инфляция возникала, как правило, в чрезвычайных обстоятельствах. Так, во время войн государства часто выпускали большие количества необеспеченных бумажных денег для покрытия военных расходов. В последние двадцать - тридцать лет инфляция стала хроническим заболеванием экономик многих стран мира.

Классификация видов инфляции происходит по различным основаниям.

1) В зависимости от экономической системы государства выделяют:

а) открытая инфляция – в рыночной экономике. В условиях относительной гибкости и мобильности ценового сигнала, превышение совокупного спроса над совокупным предложением выражается в росте общего уровня цен.

б) скрытая (подавленная) инфляция – характерна для экономики с регулируемым ценами и проявляется в товарном дефиците, ухудшении качества продукции, вынужденном накоплении денег, развитии теневой экономики, бартерных сделок.

Развивается вследствие поддержания государством товарных цен ниже цен рыночного равновесия.

2) В зависимости от темпов развития выделяют:

а) умеренная (ползучая) инфляция – темпы до 10% в год. Это низкий темп инфляции, при котором обесценение денег настолько незначительно, что сделки заключаются в номинальных ценах.

б) галопирующая инфляция – ограничена рамками от 10 до 100% в год. Деньги обесцениваются довольно быстро, поэтому в качестве цен для сделок используют устойчивую валюту, либо в ценах учитываются ожидаемые темпы инфляции на момент платежа. Другими словами, сделки (контракты) начинают индексироваться.

в) гиперинфляция – в странах с развитой рыночной экономикой определяется темпами свыше 100% в год. Для стран с неустойчивой экономикой этот критерий значительно выше. Рабочий показатель гиперинфляции для многих экономистов – тысяча процентов в год.

3) В зависимости от соотношения роста цен по различным товарным группам:

а) сбалансированная инфляция – цены изменяются в одном направлении и примерно одинаковыми темпами.

б) несбалансированная инфляция – цены могут колебаться одновременно с разной скоростью и разнонаправлено на межотраслевом и внутриотраслевом уровне.

В одних секторах цены растут разными темпами, а в других могут сокращаться.



4) В зависимости от степени ожидаемости выделяют:

а) непредвиденная инфляция – доходы произвольно перераспределяются за счет получателей фиксированного дохода, кредиторов и владельцев сбережений.

б) ожидаемая инфляция – лица и фирмы могут принять меры, чтобы уменьшить или полностью исключить ее негативные последствия.

Инфляция считается опасной болезнью рыночной экономики не только потому, что она быстро распространяется после своей разрушительной деятельности и углубляется. Ее очень трудно устранить, даже если исчезают вызвавшие ее причины. Это связано с инертностью психологического настроя, который сформировался ранее.

Данная эмпирическая работа построена на количественной оценке базовой инфляции в Узбекистане со стороны факторов спроса, предложения, импортируемой инфляции и монетарного компонента. Подход к изучению инфляции через эффекты **спроса и предложения** (измеряемые разрывом выпуска и индексом цен производителей, соответственно), применяется в исследованиях Банка Международных Расчетов (BIS, 2001). В модель также были включены валютный курс, отражающий влияние обесценения на базовую инфляцию (импортируемая инфляция) и разрыв¹ денежной массы, который, служит в качестве одного из индикаторов совокупного спроса в развивающихся странах и, следовательно, инфляционных ожиданий (BIS, 2001). Анализ проведен с помощью динамической регрессионной модели (DOLS²), преимущества которой состоят в том, что она дает более точные и корректные оценки коэффициентов эластичности³ инфляции, чем простая регрессионная модель.

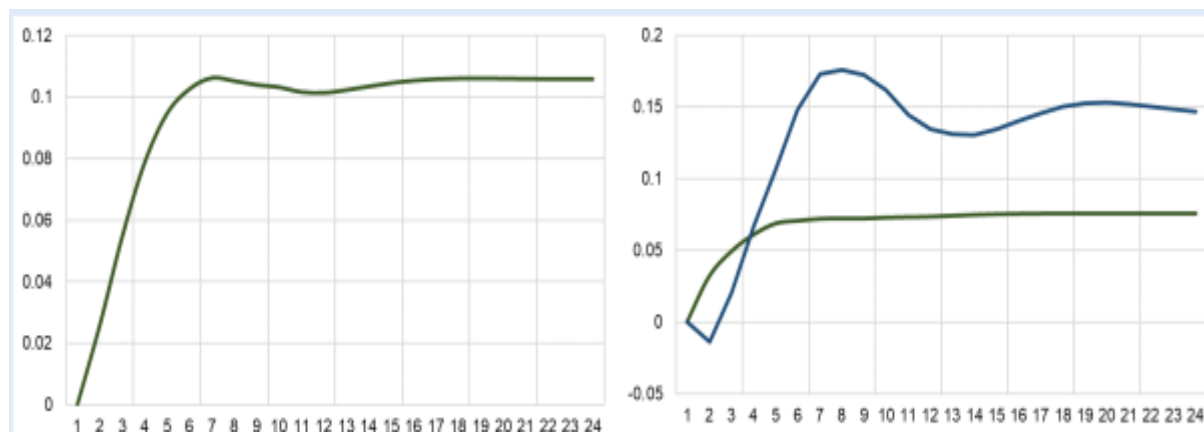

В

заклучении анализа, проведенного с помощью двух эконометрических моделей – DOLS и ARDL по оценке факторов базовой инфляции в Узбекистане, можно выделить следующее:

- **цены в экономике** чувствительны как к факторам спроса, так и к факторам предложения. Со стороны факторов спроса существенную роль играют **разрыв выпуска и денежное предложение**.

В свою очередь, основными драйверами чрезмерного спроса могут выступать **стимулирующая фискальная политика и рост доходов населения**. Следовательно, более осмотрительные государственные расходы и увеличение доходов, которое должно соответствовать росту производительности в экономике, могут способствовать сдерживанию роста цен;

- со стороны факторов предложения давление оказывает **индекс цен производителей**, влияние которого может быть ограничено снижением зависимости местных производителей от импорта и повышением эффективности всего производства.

Расчет денежных потоков в рублях следует производить в текущих (прогнозных) ценах. Исчисление показателей эффективности проекта также могло бы быть произведено в прогнозных ценах, но только при условии достоверной информации о ситуации в будущем в области ценообразования. Оценку инфляции осуществляют государственные органы, профессиональные союзы, аналитические службы, хозяйствующие субъекты и другие лица. Финансово-



кредитные учреждения при предоставлении кредитов приплюсовывают ее ожидаемый уровень к процентным ставкам за кредит. При индексации пенсий и заработной платы ее фактический уровень прибавляется к соответствующим доходам. При низких темпах инфляции, не влияющих на конечные показатели деятельности хозяйствующих субъектов, оценка инфляции может быть проигнорирована. При высоких темпах она также необходима, как и меры, устраняющие ее влияние (например, переоценка стоимости активов).

Список литературы

1. Райская Н.Н., Сергиенко, Я.В., Френкель, А.А. Использование интегральных индексов в анализе циклических изменений российской экономики // Вопросы статистики. 2009. № 12.
2. Фетисов Г.Г. Инфляция и рост регулируемых цен // Финансы. 2005. № 7.
3. Фетисов Г.Г. Монетарная политика России: цели, инструменты, правила // Вопросы экономики. 2008. № 11.
4. Юдаева К.В., Иванова Н. Макроэкономический обзор: инфляция // Банковское дело. 2008. № 5.

ҚЎРИҚЛАШ ШАРТНОМАСИ БЎЙИЧА ТАРАФЛАРНИНГ ҲУҚУҚ ВА МАЖБУРИЯТЛАРИ

Р.Д.Рузиев

Ўзбекистон Республикаси Жамоат хавфсизлиги
университети “Фуқаровий-ҳуқуқий фанлар”
кафедраси профессори

Н.Н.Шамшетов

Ўзбекистон Республикаси Жамоат хавфсизлиги
университети

Магистратура тингловчиси

Аннотация: Мақолада қўриқлаш шартномаси мазмуни ҳуқуқий муносабатлар сифатида, яъни тарафларнинг ҳуқуқ ва мажбуриятлари таҳлил қилинади, уларнинг ўзига хос хусусиятлари ўрганилади.

Калит сўзлар: қўриқлаш шартномаси, ҳуқуқий муносабатлар, тарафлар, шартнома мазмуни, ҳуқуқ, мажбурият.

Аннотация: В статье анализируется содержание договора охраны как правоотношения, то есть изучаются права и обязанности сторон, а также их особенности.

Ключевые слова: договор охраны, правоотношения, стороны, содержание договора, право, обязанность.

Annotation: The article analyzes the content of the custody agreement as a legal relationship, i.e. the rights and obligations of the parties, and their specific features are studied.

Key words: custody agreement, legal relations, parties, content of the agreement, right, obligation.

Фуқаролик ҳуқуқида фуқаролик-ҳуқуқий шартномани ўрганишда олимлар томонидан уч томонлама ёндашув мавжуд [1]. Таниқли цивилист олим О. С. Иоффеинг таъкидлашича, шартноманинг мазмун-моҳияти билан ҳар томонлама танишиш учун уни юридик факт сифатида ҳам, ҳуқуқий муносабат сифатида ҳам, уни тузишда фойдаланиладиган шакл сифатида ҳам ўрганиш лозим бўлади [2].



Маълумки, фуқаролик ҳуқуқий муносабатлар мазмуни ҳақида сўз борганда, ушбу муносабатда иштирок этувчи тарафларнинг ҳуқуқ ва мажбуриятларини белгилаш назарда тутилади, Чунки фуқаролик субъектив ҳуқуқи тегишли фуқаролик ҳуқуқий мажбурият билан бирликда фуқаролик ҳуқуқий муносабатларнинг мазмунини ташкил қилади.

Шу ўринда, ижрочининг қўриқлаш шартномаси бўйича мажбуриятларига тўхталиб ўтадиган бўлсак, энг умумий шаклда, уларни учинчи шахсларнинг ноқонуний тажовузларидан ҳимоя қилиш орқали қўриқланаётган мулкнинг сақланишини таъминлаш сифатида белгилаш мумкинлигини қайд этиш лозим. Объектнинг хусусиятларига, шунингдек, қўлланиладиган қўриқлаш турлари ва усулларига қараб, ижрочининг вазифалари фарқ қилади.

Ўзбекистон Республикаси Фуқаролик кодекси 3-бўлими қоидалари [3] таҳлили шуни кўрсатадики, шартномавий муносабатларни тартибга солишда тарафларнинг ҳуқуқ ва мажбуриятлари шартнома предмети белгилашда алоҳида аҳамият касб этади.

Шундай қилиб, саф бўлинмалари ёки харбийлаштирилган қўриқлаш бўлинмалари кўринишидаги қўриқлаш хизматини кўрсатиш шартномаси бўйича ижрочининг мажбуриятлари қуйидагилардан иборат [4]:

- объектда постлар дислокациясига (патруль йўналишига) мувофиқ қўриқлаш нарядини жорий этиш;

- мазкур Шартномада ва унинг иловаларига мувофиқ объектни ҳамда қўриқлашга топширилган моддий қимматликларни қўриқлашни ташкил этиш ва таъминлаш;

- қўриқланаётган ҳудуддаги, лекин бинодан ташқарида жойлашган моддий қимматликларнинг миқдори, ассортименти, ўралган ёки қадокланган ҳолатини текшириб, қайта ҳисоб-китоб асосида қабул қилиш-топшириш журналида рўйхатдан ўтказган ҳолда ҳамда Ижрочи ва Буюртмачи вакиллари томонидан имзоланган ҳолда қабул қилиб олиш;

- объектда кириш-чиқиш ва объект ички тартибига риоя этиш, объект ҳудудига белгиланган тартибда моддий қимматликлар олиб кирилиши ва чиқилишини назорат қилиш;

- пропуск режими мавжуд бўлган объектларда кун давомида назоратдан ўтказиш пунктдан бир марталик кириш рухсатномаси билан объектга киритилган ташриф буюрувчиларнинг чиқиб кетишини таъминлаш;

- объектни қўриқлаш вақтида жойдаги ёнғин хавфсизлиги қоидаларининг бажарилишини таъминлаш;

- объектда ёнғин чиқиши ёки ёнғиндан қўриқлаш сигнализациясининг ишлаб кетиши ҳолатида зудлик билан ёнғин бўлимига ва Буюртмачига хабар бериш;

- объектга бегона шахсларнинг кириб кетганлиги аниқланганда зудлик билан Буюртмачининг вакилини чақириш ва объектнинг дахлсизлигини таъминлаш;

- ёнғиндан қўриқлаш сигнализацияси ишлаб кетган ҳолатларда сигнализациянинг ишлаб кетиш сабабларини аниқлаш ва объектни қайта топшириш учун Буюртмачи вакилини чақиртириш, текшириш натижалари ва объектни қайта топшириш бўйича икки нусхада далолатнома тузиш;

- ижрочининг ходимлари томонидан хизматни ташкил қилиш ва амалга ошириш, қўриқлаш турларига мос бўлган кийим-бош, кийим-бош анжомлари (экипировкаси), курул-аслаҳаларининг мавжудлигини таъминлаш;

- объектни қўриқлашга қабул қилганда ва топширганда объектдаги техник мустаҳкамлик бўйича ва қўриқлашнинг техник воситалари билан боғлиқ аниқланган барча камчиликлар ҳақида Буюртмачини хабардор қилиш;

- буюртмачи билан биргаликда ҳар чоракда камида бир марта объектнинг техникавий жиҳатдан мустаҳкамлигини, қўриқлашнинг техник воситалари билан таъминланишини, жумладан ёнғиндан қўриқлаш сигнализациясини текшириш кўригини ўтказиш, Буюртмачи томонидан аниқланган камчиликларни бартараф этиш муддатлари ҳамда Ижрочини бу ҳақда хабардор қилиш муддати ва тартибини кўрсатган ҳолда томонларнинг вакиллари иштирокида икки нусхада далолатнома тузиш.

Агар шартноманинг предмети хонадон ёки бошқа объектни муҳофаза қилиш бўлса, ижрочининг мажбуриятлари қўйидагилардан иборат бўлади:

- буюртмачининг илтимосига кўра, белгиланган тартибда қўриқланадиган хонадонни қабул қилишни белгиланган тартибда амалга ошириш;

- объектдаги сигнализация тўғрисида маълумот олгандан сўнг, сигналнинг сабабларини аниқлаш учун дарҳол ходимлар гуруҳини хонадонга юбориш ва зарурат туғилганда хонадонга кирган бегона шахсларни ушлаб туриш чораларини кўриш;

- ижрочи томонидан имзо остида қабул қилинган хонадон, кириш ва даҳлиз эшиклари калитларининг сақланишини таъминлаш;

Бундан ташқари, маълум бир қўриқланадиган объектнинг ўзига хос хусусиятларидан катъи назар, ижрочининг давом этиш ёки қўриқлаш шартномаси бўйича мажбуриятларидан бири кўп ҳолларда қўриқлаш хизматлари тарифларини белгиланган муддатда ёзма равишда ўзгартирганда буюртмачини ёзма равишда хабардор қилиш мажбуриятидир. Хорижий манбаларда[5], шунингдек, ижрочининг шартнома бўйича ўз жавобгарлигини суғурталашни мажбуриятига айлантириш зарурлигига эътибор қаратилган.

Шундай қилиб, ҳар бир қўриқлаш шартномаси ижрочининг мажбуриятлари қўриқланадиган объектнинг табиати ва қўриқлаш хизматларини кўрсатишда қўлланиладиган усуллар, шунингдек, шартнома асосида тақдим этиладиган қўриқлаш хизматларининг ўзига хос хусусиятларига эгаллиги ҳақида хулоса қилишимиз мумкин.

Буюртмачининг мажбуриятларига келсак, улар ҳам шартнома асосида тақдим этиладиган қўриқлаш хизматларининг ўзига хос хусусиятлари билан белгиланади.

Қўриқлаш шартномасига кўра, буюртмачининг мажбуриятлари доирасига қўйидагиларни киритиш мумкин:

- мазкур шартноманинг ажралмас қисми ҳисобланган кўздан кечириш далолатномасига асосан қўриқлашга топшириладиган объектни, алоҳида хоналарни техник мустаҳкамлаш бўйича тадбирларни бажариш, ўз ҳисобидан техник қўриқлаш воситалари билан жиҳозлаш ва зарур ҳолларда уларни таъмирлаш;

- ҳар қандай моддий қимматликларни объект ҳудудининг девор тўсиғидан узоқликда жойлаштириш;

- ижрочи билан биргаликда ҳар чоракда камида бир марта объектнинг техник мустаҳкамлигини, қўриқлашнинг техник воситалари билан таъминланганини, шу жумладан ёнғиндан қўриқлаш сигнализацияси ҳолатини текшириш кўригини ўтказиш, аниқланган камчиликларни бартараф этиш муддатлари, ижрочини бу ҳақда хабардор қилиш муддати ва тартибини кўрсатган ҳолда тарафларнинг вакиллари иштирокида далолатнома тузиш;

- белгиланган қўриқлаш режими талабларини бажариш ва техник қўриқлаш воситаларининг тегишли ҳолатини таъминлаш;

- бинода режалаштирилаётган капитал таъмирлаш ишлари, объектларни қайта жиҳозлаш, иш режимини ва ишлар профилини ўзгартириш, моддий қимматликларни сақлаш жойини ўзгартириш ёки янгиларини очиш, объект ёки унинг бир қисмини бошқа шахсларга ижарага бериш ёки мулк ҳуқуқини ўтказиш, қўриқлаш турини, постлар дислокациясини ўзгартириш ёки қўшимча қўриқлаш сигнализацияси воситаларини ўрнатиш бўйича тадбирларнинг ўтказилиши ҳақида Ижрочини бундай ишларнинг бошланишидан (келишилган муддатда) олдин огоҳлантириш;

- объектда иш куни якунида қўриқлаш сигнализациясини ёқиш, унинг носозлиги ҳолатида бу ҳақда ижрочини огоҳлантириш ва носозлик бартараф этилмагунга қадар объектни ташлаб кетмаслик ва белгиланган тартибда қўриқлашга топшириш;

- объектни, ёнғиндан қўриқлаш сигнализацияси билан жиҳозланган ҳар бир алоҳида хонани кундалик қўриқлашга топшириш, эшиклар қулфи, деразалар, дарчалар, люклар, вентиляция тешиклари ёпилганлигини ҳамда автоном қўриқлаш сигнализациясини ва ҳудуднинг ёритилиш ҳолатини текшириш, қўриқланадиган биноларда электр жиҳозларининг, бошқа ёнғин манбаларининг ёқилган ҳолда қолиб кетишининг олдини олиш ва бегона шахсларнинг объектда қолишига йўл қўймаслик;

- қўриқланаётган ҳудудда бинодан ташқарида жойлашган моддий қимматликларнинг миқдори, ассортименти, ўралган ёки қадокланган ҳолатда қайта ҳисоб-китоб асосида қабул қилиш-топшириш журналида рўйхатдан ўтказган ҳолда

хамда ижрочи ва буюртмачи вакиллари томонидан имзоланган ҳолда кўриқлашга топшириш;

- махсус журналда ўз вакили томонидан имзо қўйиш йўли билан объектларни, алоҳида хоналарни кўриқлашга топшириш, кўриқлаш тугаганидан сўнг кўриқлашдан чиқариш;

- кўриқланадиган хоналарнинг бутунлиги бузилганлиги ҳақида ёки объектга бегона шахсларнинг кириши натижасида зарар етказилганлиги аломатлари мавжуд бўлганда зудлик билан ижрочини хабардор қилиш ва объектга ижрочи вакили етиб келгунига қадар кўрсатилган жойларнинг дахлсизлигини таъминлаш;

- бегона шахсларга кўриқлаш ва сигнализация тамойиллари ва тизимини, шунингдек, берилган пулт рақамларини ошкор қилмаслик;

- ижрочи вакиллари объектдаги ички тартиб ва техника хавфсизлиги қоидалари билан уларнинг ўз вазифаларини бажаришга оид қисми билан таништириш.

Бошқа ўзига хос хусусиятлар сигнализация билан жиҳозланган объектни шартнома бўйича буюртмачининг техник топшириқларига хос. Кўп жиҳатдан, кўриқлаш усулининг ўзига хослиги - кўриқлаш сигнализацияларидан фойдаланишдир.

Бундан ташқари, хонадонларни кўриқлаш бўйича буюртмачи қуйидагиларга мажбурдир:

- хонадонни кўриқлашга топширишдан олдин деразаларни, шамоллатиш тешикларини, сигнализация билан жиҳозланган ешикларни ёпиш, уларнинг ўз-ўзидан очилишини олдини олиш ва доимо яхши ҳолатда сақлаш;

- бир неча кун муддатга кўриқлаш остидаги хонадонни топшириш тўғрисида ижрочини хабардор қилиш;

- хонадонни қуролсизлантиришда, хонадоннинг шартли рақами ва исми-шарифини кўрсатган ҳолда, дарҳол ижрочига телефон орқали хабар бериш (автоматлаштирилган тизим билан хонадонни кўриқлашда, кодни индивидуал жавобгарга қўйиш);



- агар квартира икки ёки ундан ортиқ кун давомида муҳофазага олинмаган ёки икки кундан ортиқ муддатга кўриқхонага ижарага берилган бўлса, квартирани кўриқлаш учун синовдан ўтказиш орқали сигнализация тизимининг ишлашини текшириш;

- кулфлар ёки кодларни ўзгартирганда, шунингдек калитларни йўқотганда, ижрочига ўз вақтида хабар бериш ва икки нусхадаги калитларни дарҳол алмаштириш;

- кўриқланадиган хонадоннинг яхлитлиги бузилганлиги аниқланганда, бу ҳақда ижрочига дарҳол хабар бериш;

- бегона шахсларга сигнализация воситаларидан фойдаланиш қоидаларини ошкор қилмаслик.

Бундан ташқари, техник кўриқлаш марказларига уланган кўриқлаш сигнализацияси билан жиҳозланган объектни кўриқлаш шартномасида буюртмачининг айби билан ижрочи ходимларининг "ёлғон" қўнғироқларга кетиши учун қўшимча ҳақ тўлаш мажбурияти назарда тутилиши мумкин. Бундай ҳолатлар сигнализация тизимидан фойдаланиш қоидалари бузилган ҳолларда, масалан, объектни ўчириш тўғрисида ўз вақтида хабар бермаслик, телефон линиясининг носозликларини бартараф этиш чораларини кўрмаслик ва ҳоказоларда юзага келиши мумкин.

Буюртмачи ва ижрочининг кўриқлаш шартномаси мажбуриятлари бўйича ҳуқуқларига келсак, аксарият ҳолларда, улар асосан ўз мажбуриятларига мос келади ва шунинг учун махсус қамров талаб этилмайди. Айтиш керакки, айрим ҳолларда, фақат хонадонни кўриқлаш шартномаси бўйича ижрочи кўриқланадиган хонадонни ўзида мавжуд бўлган икки нусхадаги калитлар билан очиш ва уни буюртмачининг илтимосига биноан холислар иштирокида ёки уларсиз текшириш ҳуқуқига эгалигини билдиришимиз мумкин.

Хулоса ўрнида айтиш мумкинки, кўриқлаш шартномаси тарафларининг асосий ҳуқуқ ва мажбуриятлари, ижрочининг хизмат кўрсатиш мажбуриятини ва буюртмачининг ушбу мажбуриятга мос келадиган мажбуриятни бажаришни талаб қилиш ҳуқуқини, шунингдек, буюртмачи кўрсатилган хизмат учун ҳақ тўлаши ва



ушбу мажбуриятга мос келадиган ижрочиниг бундай тўловни талаб қилиш ҳуқуқи хисобланади. Таъкидлаш жоизки, қўриқлаш шартномаси тарафларининг ҳуқуқ ва мажбуриятлари ҳуқуқий муносабат сифатида мазкур шартноманинг мазмунини ифода этади. Бунда тарафларнинг ҳуқуқ ва мажбуриятлари ҳажми, мазмун-моҳияти шартнома мақсади ва турига, аниқроғи, унинг предметиға, яъни ўзига хос қўриқлаш туриға боғлиқ бўлади.

Фойдаланилган адабиётлар:

1. Мильков А.В. Права и обязанности сторон по договору охраны // Бизнес в законе. 2008. С. 263 – 266.
2. Иоффе О. С. Общее учение об обязательствах // Иоффе О. С. Избранные труды: В 4 т. Т. III. СПб., 2004. С. 75.
3. Ўзбекистон Республикасининг Фуқаролик кодекси. Расмий нашр. –Т: Адолат, 2021.
4. Ўзбекистон Республикаси МГнинг 13.09.2022 йилдаги 257-сонли "Қўриқлаш хизмати кўрсатиш бўйича намунавий шартномани тасдиқлаш ҳақида"ги буйруғи. -Т.: Адолат, 2022.
5. Лишанков Е. Н. Организационно-правовые основы охраны объектов подразделениями вневедомственной охраны при органах внутренних дел Российской Федерации: Дисс. ... к.ю.н. М., 2000. С. 87.

CHIROQCHI TUMANNIDA AHOLI JOYLANISHIGA TA'SIR KO'RSATUVCHI GEOGRAFIK OMILLAR

Mirzo Ulug'bek nomidagi O'zbekiston Milliy Universiteti

Geografiya va tabiiy resurslar fakulteti

Geografiya (o'rganish obyekti bo'yicha) yo'nalishi

2-bosqich magistri Normatov Sunnat Axmadovich.

Ilmiy rahbar: g.f.d. prof. Z.N.Tojiyeva

normatovsunnat030@gmail.com

Annotatsiya: maqolada aholi manzilgohlari shakillanishiga ta'rir ko'rsatuvchi geografik omillari ularning vujudga kelish qonuniyatlarini tahlil qilingan. Aholi joylashuviga ta'sir ko'rsatuvchi omillar Chiroqchi tumani misolida ko'rib chiqilgan

Kalitso'zlar: aholi, aholi manzilgohlari, shahar, qishloq, migratsiya, urbanizatsiya,

GENERAL-ECONOMIC DEVELOPMENT OF CHIROQCHI DISTRICT

Normatov Sunnat Axmadovich

Annotation: the article analyzes the geographical factors affecting the formation of settlements, the laws of their emergence. Factors affecting population location are considered in the case of Chirakchi region.

Keywords: population, population settlements, city, village, migration, urbanization.

Aholi joylanishi ma'lum bir o'lcham va turdagi xilma-xil shakillarga ega bo'lgan aholi manzilgohlari tizimi hamda turini vujudga keltiradi. Aholi joylanishini o'rganish muhim geografik demografik vazifalardan bir hisoblanadi. Aholi manzilgohlarida odamlarning yashash joyi, moddiy va ma'naviy boyliklarni ishlab chiqaradigan va isti'mol qiladigan markazlari, avloddan avladga barpo bo'ladigan ijtimoiy hayot o'chog'i hisoblanadi. Aholi manzilgohlari-ijtimoiy va iqtisodiy revojlantirish darajasiga ko'ra o'zaro tafovutlarga ega



bo'lgan, muayyan miqdorda aholi istiqomat qiladigan hududlardir. Aholini hududiy tashkil etishning shakli-aholi manzilgohlardir.

Aholi va aholi manzilgohlarining joylanishini inson tomonidan yaratilgan odamlar hayoti uchun zarur bo'lgan moddiy shart-sharoitga ega, muayyan hududda yashovchi aholining joylanishidir. Jamiyat hayotining asosi uchun inson tomonidan moddiy boyliklarni ishlab chiqarishni tashkil etadi. har qanday ishlab chiqarish faoliyati muayyan aholi manzilgohining vujudga kelishiga, rivojlanishiga zamin bo'lib xizmat qiladi. Turli kattalikdagi aholi manzilgohlari, ularning murakab tizimlari aholining hududiy tashkil etish shakillaridir. uning ijtimoiy tashkil etish shakillariga har xil yosh va jins, millat, elat, kasb-hunarga mansub kishilar uyushmasi kiradi. Mamlakat ijtimoi- iqtisodiy rivojlanishida aholi manzilgohlari muhim o'rin egallaydi, U milliy iqtisodiy hududiy tizimda tabiiy resurslar, ijtimoiy ishlab chiqarish va infrastrukturani bir- birlari bilan bog'lovchi vazifani bajaradi. Chiroqchi tumanida (*Ko'kdala tumanini*) hisobga olganda 1018- yil holatiga ko'ra 400,0 ming kishini tashkil etdi, 2021- yilda esa 445,5 kishini tashkil etdi. Bu kursatkich bo'yicha chiroqchi tumani Qashqadaryo viloyati tumanlari orasida birinchi o'rinda turar edi . 2022. 17 – mart oyi holatiga ko'ra tuman aholisi (*Ko'kdala tumanini*) hisobga olmagan holda 254,2 ming kishini tashkil etdi.

Chiroqchi tumani 1926- yili 29 sentabrda Qashqadaryo viloyati tarkibiga kiritilgan. Qisqa muddat, 1962-yildan to 1964-yilgach Yakkabog' tumani bilan birlashtiriladi. 1964. yilda esa yana mustaqil tuman sifatida tashkil etildi. Qashqadaryo viloyatidagi tuman hududi 2.8 ming km² shundan 171 ming gektar maydoni **Ko'kdala** tuman tarkibiga o'tkazildi. Aholisi 445.5ming kishi, shundan 176 ming 300 nafar aholi Ko'kdala tumani tarkibiga o'tkazildi.

Yillar	2018-yil	2019-yil	2020-yil	2021-yil	2022-yil
Aholi soni .	400.0	410.4	419.8	432.0	254.2
Erkaklar	203.0	208.6	213.5	219.9	129.0
Ayollar	197.0	201.8	206.3	212.1	125.2
Shahar a	95.8	97.6	99.4	101.5	38.2
Erkaklar	48.9	49.9	50.8	51.3	19.8
Ayollar	46.9	47.7	48.6	49.7	18.4
Qishloq a	304.2	312.8	320.4	330.5	216
Erkaklar	154.1	158.7	162.7	167.4	109.2
Ayollar	150.1	154.1	157.7	162.1	17.8

Yuqoridagilardan kelib chiqib, ushbu ishning bosh maqsadi Qashqadaryo viloyatida o'zining iqtisodiy ko'rsatchilari bilan alohida o'rin egalovchi Chiroqchi tumanini ijtimoiy-iqtisodiy rivojlanishida aholi salohiyati bilan tutgan o'rni va rolini ochib berishdan iborat. Shimolda Samarqand viloyatining Nurobod va pastdarg'om tumanlari g'arbda Ko'kdala tumani sharqda Kitob, Shahrisabiz va Yakkabog' tumanlari janubda esa Qamashi tumani bilan chegaradosh.

Garchi Chiroqchi tumanida aholi soni va imkoniyatlari katta bo'lishiga qaramasdan, 2021- yilda ahol Qayd etilishishcha bugungi kunda tuman markazidan eng chekka qishloqacha bo'lgan masofa 65-100 kilometrni, jumladan, Toshli qishlog'i -100 kilometr Sarson qishlog'i-93 kilometr Quruqsoy qishlog'i-65 kilometrni tashkil etadi. Tuman markazigacha bo'gan masofaning qisqarishi qator muomolarni oldini olishga yordam berdi Ayniqsa, yo'llar va transport masallalari juda og'riqlidir sababi, oilalarda farzandlar tug'ilishi Tibbiy xizmatga bo'lgan talab yoki odamlarning tuman markaziga turli



yumushlar bo'icha borishi v.h.. Bugungi kunda tuman hududining ikkiga bo'linishi masofani 50 kilometirga qisqartiradi .

Foydalanilgan adabiyotlar

1. Soliyev A. O'zbekiston geografiyasi . Darslik T. :“Universitet” 2014.
2. Soliyev A. Bo'riyeva M.R va boshqalar qishloq joylar demografiyasi –T.,2005.- 140 b.
3. Atamirzayev O., To'xtaliyev N. O'zbekiston tabiati, aholisi va iqtisodiyoti. “O'zbekiston ensiklopediyasi”-T., 2009.
4. Soliyev A. va boshqalar. Mintaqaviy iqtisodiyot.- T.,-2003.
5. Soliyev A. Nararov M.O'zbekiston qishloqlari (qishloq joylar geografiyasi),-T.;<<Fan va texnologiya >>2009.-212 b.
6. 6 Chiroqchi tuman pasporti

Axborot manbalari

1. www.geogr/msu.ru
2. <http://www.geografiya.ru/>
3. www.uzgeo.uz

Teaching vocabulary for the intermediate level pupils

Nigora Ruziyevna Azimova

Nasiba Nurkobil kizi Khushbakova

Abstract: This article shows that there are more words to be learned than can be directly taught in even the most ambitious program of vocabulary instruction. Word-learning strategies include dictionary use, morphemic analysis, and contextual analysis. For ELL Whose language shares cognates with English, cognate awareness is also an important strategy. Dictionary use teaches students about multiple word meanings, as well as the importance of choosing the appropriate definition to fit the particular context.

Key words: strategies, vocabulary, dictionary, cognate, consciousness, knowledge, definition, methodology, research, method.

Introduction

A more general way to help students develop vocabulary is by fostering word consciousness, an awareness of and interest in words. Vocabulary is the knowledge of words and word meanings, As Steven Stakl,(2005) puts it, vocabulary knowledge is knowledge, the knowledge of a word not only implies a definition, but also implies how that word fits into the world. Vocabulary knowledge is not something that can ever be fully mastered. It is something that expands and deepens over the course of a life time. Instruction in vocabulary involves far more than looking up words in a dictionary and using the words in a sentence.

Methodology

The National Reading Panel(2000) concluded that there is no single research based method for teaching vocabulary. Intentional vocabulary teaching specific word instruction selecting words to teach word- learning strategies Dictionary Use. Morphemic Analysis Cognate Awareness (ELL) Explicit instruction of vocabulary is highly effective. To develop vocabulary intentionally, students and learners should be explicitly taught both specific words and word learning strategies.

Result and Discussion

It will be developed if you teach it with its definitions to teach advanced vocabulary. These four stages of word knowledge were summarized.

I have never seen it before

I have never heard it, but I do not know what it means

I recognized it in the context it has something to do with... I know it.

I believe that words should be taught with their synonyms and definition only then will every student and pupils learn perfectly.

Search: search means to try to find something.

Prohibit: prohibit means to forbid something by law.

Integrate: integrate means to mix with and join society

Contact: contact means to communicate with somebody.

Analyze: means to examine something in detail.

Purchase: purchase means to buy

Predict: predict means to estimate something that will happen in the future.

Survive: survive means to continue to live.

Involve: involve means to include somebody or something in an activity, situation

Evaluate: evaluate means to judge or calculate the value of something

It is necessary to teach students that one word comes in more than one category.

Live: tirik o'lmagan (adjective)

Live: yashamoq (verb)

Live: to'g'ridan to'g'ri bevosita (adverb)

Mean: anglatmoq (verb)

Mean: xasis, baxil, ziqna (adjective)

Mean: pul, boylik, vosita (noun)

Fall: tushib ketmoq tushmoq (verb) fall: tushish yiqilis(noun)

Break: sindirmoq, sinmoq(verb)

Break: buzmoq (verb)

Break: tanaffus (noun)

Run: yugurmoq, chopmoq (verb)

Run: yugurish chopish (noun)

Accord: bermoq, kursatmoq (verb)

Accord: kelishuv bitim (noun).

Conclusion: If we teach each students or learners words with their categories the leaners' fluency will develop. That is, we can convey many meanings to the students with one word. In conclusion we use the above in teaching vocabulary, it will develop and expand students vocabulary. I think that we combine the vocabulary with its english deginations, they will increase in every way. This makes it easier for students and learners so that increase their vocabulary.when we ask them to say the word, they will give the defination in English and if we give the defination, they will say the word.

References:

- 1.Allen, J. (2007). Inside words. Portland, ME: Stenhouse. Allen, J. (1999). Words, words, words: Teaching vocabulary in grades 4–12. Portland, ME: Stenhouse.
- 2.Anderson, R. C., & Nagy, W. E. (1991). Word meanings. In R. Barr, M. L. Kamil, P. B. Mosenthal, & P. D. Pearson (Eds.), Handbook of reading research (pp. 690–724). New York, NY: Longman.
- 3.Anderson, R. C., Wilson, P. T., & Fielding, L. G. (1986). Growth in reading and how children spend their time outside of school. Technical Report No. 389. Urbana, IL: University of Illinois, Center for the Study of Reading.
- 4.Anfara, V. A., Jr., Andrews, P. G., Hough, D. L., Mertens, S. B., Mizelle, N. B., & White, G. P. (2003). Research and resources in support of This We Believe. Westerville, OH: National Middle School Association.
- 5.Baumann, J. F., & Kameenui, E. J. (1991). Research on vocabulary instruction: Ode to Voltaire. In J. Flood, J. M. Jensen, D. Lapp, & J. R. Squire, (Eds.), Handbook on teaching the English language arts (pp. 604–632). New York, NY: Macmillan.

Ona tili darslarida o'quvchilarning nutqini rivojlantirish.

Sulaymonova Nasibaxon Komiljon qizi Farg'ona viloyati Farg'ona tumani 7-sonli o'rta ta'lim maktabi ona tili va adabiyot fani o'qituvchisi

Annotatsiya: Ushbu maqolada ona tili darsi o'qitish metodikasi, dars jarayonida olib boriladigan ishlar, ona tili darslarida o'quvchilarning nutqini rivojlantirish haqida ma'lumotlar berilgan.

Kalit so'zlar: Ona tili, o'qitish metodikasi, nutq, so'z, so'z birikmasi, gap, sintaktik qurilish, lug'at, pedagogika, adabiyot.

Nutq o'stirish nima? Agar o'quvchi va uning tilidan bajargan ishlari ko'zda tutilsa, nutq o'stirish deganda tilni har tomonlama faol amaliy o'zlashtirish tushuniladi. Agar o'qituvchi ko'zda tutilsa, nutq o'stirish deganda, o'quvchilarning tilning talaffuzi, lug'ati, sintaktik qurilishi va bog'lanishli nutqni faol egallashlariga yordam beradigan metod va usullarni qo'llash tushuniladi. Nutq o'stirishda uch yo'nalish aniq ajratiladi: 1) so'z ustida ishlash; 2) so'z birikmasi va gap ustida ishlash; 3) bog'lanishli nutq ustida ishlash. Ko'rsatilgan uch yo'nalish parallel olib boriladi: lug'at ishi gap uchun material beradi; so'z, so'z birikmasi va gap ustida ishlash bog'lanishli nutqqa tayyorlaydi. O'z navbatida bog'lanishli nutq hikoya va insho lug'atini boyitish vositasi bo'lib xizmat qiladi. Yozma nutqni rivojlantirish og'zaki nutqqa qaraganda ancha murakkab jarayon sanaladi. Chunki u o'quvchilardan grammatik va mazmun jihatidan to'g'ri jumla qurishni, har bir so'zni o'z o'rnida to'g'ri qo'llashni, fikrni ixcham, izchil, ifodali, uslub jihatidan sodda va ravon ifodalashni, bayon qilingan fikrlar sosida xulosalar chiqarishni talab etadi. Bu nutqning murakkab tabiati yana shundaki, u imlo, tinish belgilari va uslub bilan bog'liq. So'zni to'g'ri yozish, tinish belgilarini o'rinli qo'llash, fikrni uslub talabiga muvofiq bayon qilish o'quvchidan katta mas'uliyatni talab etadi. Shu sababli nutqning bu turi ancha sekin va murakkab kechadi. Yozma nutqning o'ziga xos xususiyatlaridan yana biri uni tekshirish, tuzatish, takomillashtirish mumkinligidir. Bu jihatdan u og'zaki nutqqa qaraganda ancha qulay imkoniyatlarga ega. O'quvchi yozma nutqdagi xato va kamchiliklar ustida ishlaydi, ularni bartaraf etadi, keyingi ishlarida bu xato va kamchiliklarga yo'l qo'ymaslikka intiladi. O'qituvchi shuni ham unutmaslik lozimki, ko'pincha o'quvchilar yozma ishlarda imlo va tinish belgilariga katta e'tibor berib, matnning mazmuni ustida yetarli ish olib bormaydilar. Matnlarda ko'pincha mavzuga aloqasi bo'lmagan fikrlar ustunlik qilib, asosiy fikr e'tibordan chetda qoladi. Shuning uchun ona tili mashg'ulotlarida o'quvchilar diqqati faqat imlo va tinish belgilariga emas, balki bayon qilinayotgan fikrning asosli dalillarga ega bo'lishi, materialning to'g'ri joylashtirilishi, fikrning nutq sharoitiga mos holda to'g'ri bayon qilinishiga ham qaratilishi lozim. Ona tili mashg'ulotlarida shunday holatni vujudga keltirish lozimki, o'quvchi yaratgan matnidan qoniqish hosil qilsin. Bu uni o'z nutqini takomillashtirib borishga ilhomlantiradi. O'quvchilar mustaqil ravishda ijodiy fikrlasalar fikr mahsulini nutq sharoitiga mos ravishda og'zaki, yozma shakllarda to'g'ri, ravon



ifodalay olsalar, demak, ona tili mashg'ulotlari samarali o'tgan bo'ladi. O'zbekiston Xalq ta'limi vazirligi, viloyatlarning xalq ta'limi boshqarmalari olib borgan tekshirish natijalari, shuningdek shaxsiy kuzatish va tajribalarimiz bizni o'quvchilar nutqining rivojlanganlik darajasi hali talabga javob bermaydi degan xulosaga olib keladi. Bolalar maktabda o'qish davomida 750 dan ziyod har xil grammatik tushuncha va ta'riflarga duch keladilar, 6500-7000 atrofida turli hajm va murakkablikdagi topshiriqlarni bajaradilar, ammo ularning nutqida sezilarli o'zgarishlar ko'zga tashlanyapti. Ko'pchilik o'quvchilar ijodiy fikrlash, fikr mahsuli og'zaki va yozma ravishda to'g'ri ifodalashga qiynaladilar; o'zbek adabiy tilining boy imkoniyatlarini nutqiy jarayonlarda qo'llay olmaydilar. Buning sabablarini aniqlash uchun bolalarning nutqiy taraqqiyotini belgilovchi omillar: ularning so'z boyligi, so'z va so'z birikmalaridan gapda o'rinli foydalanish mahorati, gapni grammatik jihatdan to'g'ri qurish malakalari, fikrni turli nutq uslublarida to'g'ri, ixcham, ravon, tushunarli bayon qilish ko'nikmalari kabilarni alohida-alohida tahlil qilishga to'g'ri keladi. O'quvchi nutqining muhim ko'rsatkichlaridan biri uning so'z boyligidir. Pedagogik adabiyotlarda berilgan ilmiy ma'lumotlarga qaraganda, 2 yoshli bolalar 30dan 100 gacha, 4 yoshli bolalar 1000 dan 4000 gacha, 7 yoshli bolalar 3000 dan 7000 gacha, 10-11 yoshli bolalar 8000 dan 15000 gacha, 14-15 yoshdagilar 11000 dan 18000 gacha so'zni bilishlari lozim. Ammo, afsuski, ona tili mashg'ulotlarida fikrni og'zaki va yozma shaklda bayon qilish zaruriyati tug'ilganda o'quvchilardagi so'z qashshoqligi darrov sezilib qoladi. Nutqda so'zlarni takroriy qo'llash, berilgan so'zni uning ma'nodoshi, uyadoshi va qarama-qarshi ma'noligi bilan almashtira olmaslik, ma'lum bir sohaga qarashli so'zlar lug'atini tuzishda uchraydigan qiyinchiliklar, shubhasiz, o'quvchilarning so'z boyligi yetarli emasligidan dalolat beradi. Ona tili mashg'ulotlarida o'quvchilar nutqining rivojlanishini qiyinlashtirayotgan omillardan yana biri o'quvchilarning uyda, ko'chada yoki sinfdan tashqari paytlarda tojik, turkman, qirg'iz yoki boshqa (sheva) tilda so'zlashib, maktabda o'zbek tilida o'qishidir. Etnografik ma'lumotlar shuni ko'rsatadiki, jumhuriyatimiz hududida juda ko'p tojiklar, turkmanlar, qirg'izlar, qozoqlar yashaydi. Ularning ko'pchiligi uyda tojik, qirg'iz va hokazo tilda so'zlashib, maktabda o'zbek tilida o'qishdi. Bu hol, shubhasiz, o'quvchilarda tilning boy imkoniyatlaridan foydalangan holda o'z fikrini erkin bayon qilish imkoniyatini chegaralaydi. Yuqorida sanab o'tilgan salbiy omillardan tashqari ona tilimizdan sinfdan va maktabdan tashqari olib boriladigan ishlarning mundarija va mazmun jihatdan bo'shligi, yagona nutq rejimiga hamisha ham rioya qilmaslik, ota-onalarning bola nutqi ustida yetarli ishlamasligi kabi o'quvchilarning og'zaki va yozma nutqini rivojlantirishga salbiy ta'sir qiladi. Xullas, o'quvchi nutqini rivojlantirish murakkab jarayon bo'lib, unga monelik qilayotgan omillar ham faqat ta'lim mazmuni yoki o'qituvchigagina bog'liq emas. Barcha imkoniyatlar to'laligicha ishga solinsagina fikrni og'zaki va yozma ravishda to'g'ri, ravon ifodalashga o'rgatish jarayoni oson kechadi. O'quvchi nutqini rivojlantirishga keng yo'l ochadi. Bizga ma'lumki, o'quvchilar bir xillikdan zerikadi. Shuning uchun ularni nutqini o'stirishda doimo har xil metod va o'yinlardan foydalanish lozim. Quyida shulardan ba'zilarini misol tariqasida keltiraman. "Hikoya" O'qituvchi xattaxtaga bir nechta so'z yozib



qo'yadi. Masalan: Nafisa, soat, yomg'ir, kitob kabi. O'quvchilar mustaqil ravishda shu so'zlar ishtirokida hikoya tuzadilar.

“O'zaro bog'liqlik”

O'quvchilarga rasmi kartochkalar tarqatiladi. Ular kartochkalar bilan tanishib chiqqach, o'quvchi rasmdagi predmet haqida gapirib beradi.

Masalan: “Bu olma. Olma bog'da o'sadi va mevalarga kiradi. Uni o'quvchilar juda yaxshi ko'rishadi”. Keyin ikkinchi bola ham o'zidagi predmet haqida gapiradi va o'zidagi predmet bilan birinchi o'quvchidagi predmetni o'zaro bog'liqligini aytishi kerak.

Masalan: “Bu quyosh. Quyosh chiqsa havo isiydi. Uni o'quvchilar yaxshi ko'rishadi. Quyosh isitib tursa, olma va boshqa mevalar pishadi”. Keyin uchinchi o'quvchi o'zidagi predmet haqida gapiradi va ikkinchi boladagi predmet bilan o'zidagi predmet orasidagi bog'liqlikni topishi kerak. O'yin shu tartibda davom etadi.

“Umumiylikni izlash”

O'quvchilar aylana qurib o'tiradilar. Olib boruvchi o'quvchilardan biriga to'pni otayotib, bir-biri bilan bog'lanmagan ikkita so'zni aytadi. Masalan: maktab va o'quvchi, kitob va javon, quyosh va gul... To'pni tutib olgan o'quvchi so'z juftligi orasidan umumiy belgini aytib to'pni qaytaradi.

“Safar”

O'quvchilarga maktabdan yoki uylaridan ma'lum bir joygacha bo'lgan yo'lini tasvirlash topshirig'i beriladi. O'quvchilar bir necha kun davomida “obyekt”ni mustaqil kuzatadilar va uni og'zaki tasvirlab beradilar. Sinchkovlik, ziyraklik, kuzatuvchanlik, atrof-muhitga diqqat-e'tibor talab etiladigan bu o'yin vositasida Vatanni sevish, tabiatga muhabbat, chor-atrofga e'tiborli bo'lish hislarini tarbiyalash mumkin. Bundan tashqari, mazkur o'yinlardan foydalanganda o'quvchilarning nutqi rivojlanadi, lug'at boyligi yanada ortadi, mustaqil fikrlash malakasi shakllanadi.

Yuqorida keltirilgan ta'limiy o'yinlar o'quvchilarning darsda faolligini oshirish bilan birga bilimlarni o'zlashtirish jarayonini yengillashtirish va mustahkamlash, nutq o'stirishga yo'naltirilgan har bir mashg'ulotni qiziqarli tashkil etishga xizmat qiladi. Jamiyatimizni erkinlashtirish g'oyasi bevosita ta'lim jarayonida o'z ifodasini topib, uni yangidan tashkil qilish va mazmunini o'zgartirish, yanada insonparvarlashtirish, ijtimoiylashtirish va demokratlashtirish asosida ta'minlanadi. Prezidentimiz Shavkat Mirziyoyev ta'kidlaganlaridek, “Havas qilsa arziydigan ulug' ajdodlarimiz bor. Havas qilsa arziydigan beqiyos boyliklarimiz bor va men ishonaman, nasib etsa, havas qilsa arziydigan buyuk kelajagimiz, buyuk adabiyotimiz va san'atimiz ham albatta bo'ladi.

Foydalanilgan adabiyotlar:



1. Abdullayeva Q. Nutq o'stirish. – T.:O'qituvchi, 1980.66-bet
2. Karimova V.M., Sunnatova R.I., Tojiboyeva R.N. Mustaqil fikrlash. –T.:Sharq, 2000. 110-bet
3. Muhiddinov A.G'. O'quv jarayonida nutq faoliyati. – T.: O'qituvchi, 1995. 78-bet

Экологические аспекты добычи горючих сланцев

Hasanov Elyorjon Erkinjon ug'li Toshkent Davlat Texnika Universiteti Neft va Gaz fakulteti Neft va gazni qayta ishlash obyektlari kafedراسи 2-kurs talabasi

Eshmuhamedov Murod Azimovich Toshkent davlat texnika Universiteti Neft va Gaz fakulteti, Neft va gazni qayta ishlash obyektlari kafedراسи dotsenti

Аннотация: в статье. Показаны элементарный состав и эффективность теплоты сгорания горючих сланцев. Эффективность переработки горючих сланцев, экологические аспекты добычи сланца.

Ключевые слова: горючие сланцы, теплота сгорания, технологический процесс, тепловая эффективность, технологические свойства.

В настоящее время Подтверждённые запасы природного газа в Узбекистане на 1 января 2021 года оценивались в 1 трлн 866,9 млрд кубометров, и добыта 56,3 млрд м³. Так же в 2021 году в Узбекистане добыто в общей сложности 774 тысячи тонн нефтяного сырья. Об этом сообщает Госкомстат.

Из-за огромных запасов газа в республике была построена в декабре 2021 года первый GTL-завод по производству синтетического топлива

Горючие сланцы - полезное ископаемое из группы твёрдых каустобиолитов, дающее при сухой перегонке значительное количество смолы (близкой по составу к нефти). данный вид топлива характеризуется высоким содержанием минеральных пород (зольностью), а также повышенным содержанием серы, иногда азота и кислорода, в результате чего смола горючих сланцев может также содержать значительные доли сернистых и азотистых веществ. Это отражается на технологиях переработки – они усложняются и оптимизируются под конкретное сланцевое месторождение. Также добыча сланцевого газа и нефти в разы дороже чем добыча природного газа и нефти. Эти затраты связаны с гидроразрывом пласта, закачки рабочего раствора и безопасно утилизировать отработанный шлам. Безопасная утилизация не всегда по карману так как само оккупация сланцевой нефти и газа возможно только при высоких ценах газа и нефти, так же закачиваемые химикаты наносят огромный вред окружающей среде а использование пресной воды для закачки в пласт не является рациональным использованием воды так как эти воды

напичканные химикатами которого и так мало что в данное на территории Узбекистана.

Работают эти установки так: бурится скважина глубиной около двух километров, а затем от вертикального ствола скважины бурится множество горизонтальных тоннелей протяжённостью также два-три километра, рекордная длина горизонтальной скважины составляет около 12 километров, после этого в скважину закачивается либо вода с химикатами, либо специальный газовый гель, после чего производится гидродобыча газонасыщенных пластов. Скважина, соответственно, начинает поднимать газ из глубины земли на поверхность.

С 2009 года, когда в Техасе начали активно добывать сланцевый газ и когда случилась так называемая сланцевая революция, количество небольших землетрясений на территории добычи сланцевого газа выросло в шесть-девять раз. Точнее, скажем так: ещё не было случаев, чтобы после начала добычи сланцевого газа в той или иной местности не начинались бы серии небольших землетрясений магнитудой до 5 по шкале Рихтера.

Землетрясения и нарушения привычной морфологии нижних слоёв земли изучены в мире значительно меньше, чем технология добычи сланцевого газа. То есть, как добывать газ, люди выяснили довольно давно, а вот какие последствия влечёт за собой добыча этого газа — люди практически не знают.

Достаточно сказать, что впервые эту технологию гидроразрыва на угольных пластах применили в СССР, в Донбассе. Первый сланцевый газ из твёрдых пород извлекли ещё в 1949 году. Но тогда эта технология не нашла широкого применения, сланцевый газ в середине XX века был попросту нерентабельным. Он и сейчас выходит на уровень рентабельности далеко не каждый год.

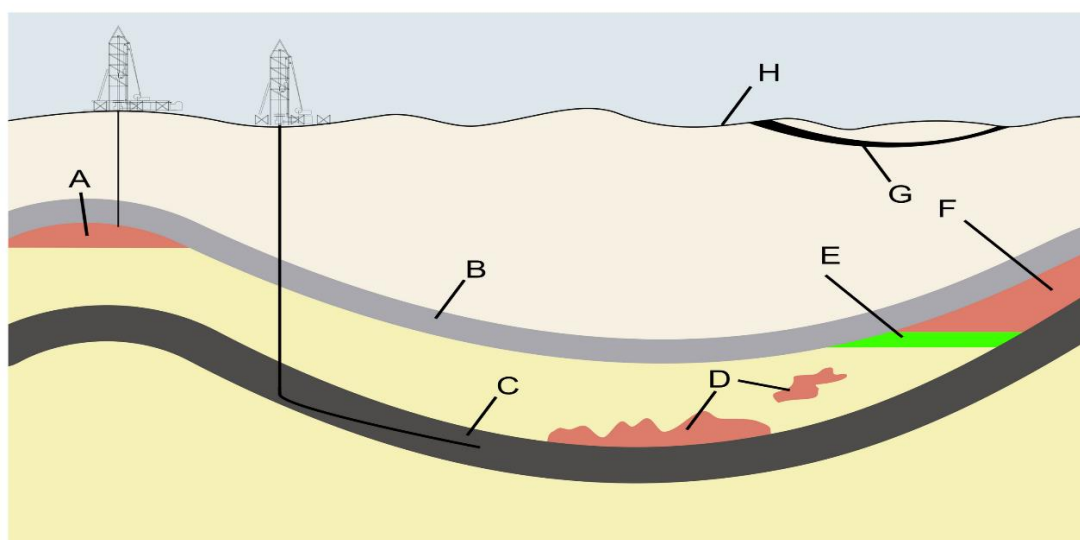

Типы природного газа: обычный (A), сланцевый (C), из жёсткого песка (D), попутный (F), угольный метан (G). Фото © Wikipedia



Повторимся, хоть сланцевый газ научились добывать ещё в середине прошлого века, активно разрабатывать сланцевые залежи начали только в двухтысячных годах. То есть масштабно добыча газа ведётся не более 20 лет.

Для примера, нефтяные буровые вышки в морях и океанах работают уже почти 80 лет, крупнейшая же экологическая и техногенная катастрофа в Мексиканском заливе случилась всего десять лет назад и была вызвана исключительно преступной халатностью компании BP.

Итак, в настоящее время с помощью фрекинга и пропанового фрекинга (при фрекинге под землю закачивается водяная смесь с химикатами и специальными гранулами, при пропановом фрекинге под землю закачивается газовый гель) США активно взрывают недра нескольких своих штатов. После того как в той или иной местности начинают добывать сланцевый газ, происходит загрязнение грунтовых вод, проседание грунта, химическое отравление окружающей почвы и колоссальное отравление воды. При гидроразрыве в скважину закачивают миллионы кубометров воды, затем её же выкачивают, но уже загрязнённую, и процесс очистки не очень тщательный. Данная технология наносит колоссальный вред окружающей среде. Независимые экологи подсчитали, что применяемый при бурении раствор содержит более ста наименований химикатов: ингибиторы коррозии, загустители, кислоты, биоциды, ингибиторы для контроля сланца, гелеобразователи. Десятки тонн раствора из сотен химикатов смешиваются с грунтовыми водами и вызывают широчайший спектр непрогнозируемых негативных последствий.

Плюс потери метана при, собственно, его же добыче. Только на месторождении Haynesville за десять дней обратного притока потери метана достигали 6,8 млн кв. м, или в среднем по 680 тыс. кв. м в день. А что такое метан? Метан — это тот самый прекрасный газ, который провоцирует парниковый эффект в атмосфере.

То есть американцы как лидеры добычи сланцевого газа не забывают загрязнять окружающую землю. К счастью, свою пресную воду, к счастью, свою землю. А мировую атмосферу, к сожалению, общую.

Природный газ, чтобы вы понимали, это такой же метан, с такими же примесями, но добывают его без гидроразрыва — после бурения скважины он сам стремится на поверхность, потери метана при его добыче в сотни раз ниже.

Неэкологичность добычи сланцевого газа привела к тому, что разработки месторождений в Европе в настоящее время фактически полностью остановлены. Единственная страна, которая до сих пор надеется стать энергетической сверхдержавой за счёт удачного местоположения, — Польша. На её территории обнаружены значительные запасы сланцевого газа, и его, разумеется, уже пытались разрабатывать американцы близ Люблина. Однако экологические последствия их попыток были таковы, что даже сверххлояльные американцам поляки попросили притормозить. В настоящее время Польша добывает сланцевый газ в гомеопатических дозах, скорее, делает видимость, что добывает.

Ну хорошо, мы добыли сланцевый газ и даже сумели при этом выжить и сохранить какие-то остатки природы вокруг. Но с ним есть ещё одна проблема. Если природный газ можно сразу же после очистки от примесей направлять в газопровод, то сланцевый газ из США, если требуется доставить его в Европу, нужно провести через процедуру сжижения.

Вы же понимаете, что эта процедура тоже не бесплатная для окружающей природы? Требуются огромные рефрижераторы, требуется энергия для сжижения газа, требуются резервуары для его хранения. Требуется, наконец, целый флот специальных танкеров, приспособленных для перевозки сжиженного газа. А на принимающей стороне будет требоваться обратная инфраструктура для расжижения газа и закачки его в газопровод.

Да, танкеры идут через океан совсем не бесплатно, они тоже были произведены зачастую на корейских верфях, тоже требуют огромного количества топлива для движения и тоже оставляют за собой чудовищный углеродный след, о котором так пекутся наши западные друзья.

В то же время газопровод, тем более уложенный по морскому дну с соблюдением всех норм, дальнейшего влияния на окружающую природу практически не оказывает. Корабли-трубоукладчики пришли и ушли, трубопровод проверили на герметичность, разместили на двух берегах две условно компрессорные станции — и приступили к процессу перекачки природного газа из недр на Ямале или ещё где-то в Мюнхен и Гамбург, далее — по всей Европе и, конечно же, по всей России.

Мы не преследуем задачи, в отличие от американского Министерства энергетики, заявить, что какой-то один газ однозначно хуже другого. Тем более по составу, особенно после процесса очистки, оба этих газа практически идентичны.

Дело в другом. Дело в том, что технология гидроразрыва и то, как эта технология работает сейчас, действительно оказывает разрушительное воздействие на окружающую среду. В первую очередь из-за того, что само это воздействие тщательно не изучено и не оценено. Невозможно исключать такого развития событий, при котором газовые поля США, на которых сейчас активно добывается этот самый сланцевый газ, не превратятся в один прекрасный день в образцовые пустыни из-за обезвоживания почвы, из-за химического её загрязнения и из-за разрушения нижних слоёв недр на глубину от нескольких сотен метров до нескольких километров.

Природный же газ добывается гораздо более просто, гораздо более экологично и с большим общим международным опытом такого метода добычи. Наносит ли его добыча вред окружающей среде? Однозначно да. Меньше ли этот вред, чем вред от добычи сланцевого газа, точно так же — да. Плюс гораздо меньшие издержки при его транспортировке и хранении.

Поэтому все яркие заявления наших товарищей из США о чудовищно грязном русском газе, который вот-вот загрязнит всю Европу, нужно рассматривать



исключительно через призму необходимости борьбы за новые рынки. США в настоящее время добывают до 1 трлн кубометров газа в год, Россия — почти на 40% меньше. США на собственные нужды расходуют около 600–700 млрд кубометров газа в год и ищут, куда и кому продать избыток этого сланцевого газа. Разумеется, Европа, как давний партнёр и платёжеспособный клиент, — крайне заманчива.

Но если говорить об экологии, то приобретение американского сланцевого газа — это приближение гибели планеты.

Впрочем, сначала США уничтожат этой варварской добычей сами себя. Может быть, "Газпрому" стоит поговорить с США о постройке СПГ-терминала в Мурманске? Там мы будем покупать дешёвый американский сланцевый газ и далее по трубе отправлять его в Европу. А природу пусть наши уважаемые партнёры у себя на континенте уничтожают.

Негативное влияние сланцевого бурения наносит колоссальный вред окружающей среде, считают ученые. При бурении горизонтальных скважин и использовании ГРП растёт сейсмоактивность в связи с изменением структуры недр, загрязняются грунтовые воды, поверхностные воды и почвы, в атмосферу выбрасывается метан. Технология требует огромных запасов воды. Для одного ГРП используется от 5000 до 20000 т смеси воды, песка и химикатов, а таких ГРП производится в год десятки на одной скважине. Вблизи месторождений скапливаются большие объёмы отработанной загрязненной химическими веществами воды, которая неизбежно попадет в почву. Добыча сланцевого газа приводит к загрязнению грунтовых вод толуолом, бензолом, диметилбензолом, этилбензолом, мышьяком и другими опасными веществами. В частности, в сентябре 2014 г. в водозаборной скважине сланцевого месторождения Barnett shale, одного из самых крупных газовых хранилищ Техаса, было обнаружено небезопасное количество мышьяка. Для одной операции ГРП используется до 500 наименований химикатов общим объём от 80 до 300 т. Высока вероятность и загрязнения радиоактивными веществами, которые будут выноситься на поверхность в результате добычи газа.

При довольно подробном освещении всех плюсов и минусов горизонтального бурения сланцевых пластов и, в частности, негативных экологических последствий применения ГРП, практически не затрагивается проблема микроэлементного (МЭ) состава как самих сланцев, так и сланцевой нефти. Однако при разработке и добыче нефтегазовых ресурсов сланцевых формаций необходимо учитывать большие содержания металлов и неметаллов, концентрирующихся в них. Причем значительное количество элементов относится к категории потенциально токсичных опасных для среды обитания.

В целом сложилась парадоксальная ситуация. На фоне сравнительно высокой изученности свойств и последствий воздействий углеводородов на окружающую среду практически без исследований остались многие токсикоопасные МЭ, присутствующие в УВ сырье. Но около 15–20% добываемого УВ сырья уже



содержат в своем составе токсические микроэлементы в количествах, превышающих их безопасный уровень, и объемы его добычи с годами возрастают. Наиболее миграционно-подвижные и летучие из них ртуть, кадмий, мышьяк и др. В числе прочно химически связанных в комплексных металлоорганических соединениях в углеводородах – медь, никель, цинк и др. Они биологически инертны в природной нефти и битумах, но опасны в микродисперсном состоянии после техногенного, особенно высокотемпературного воздействия на сырье. Актиноиды, вне зависимости от прочности связи с молекулярными структурами УВ, входят в класс активно опасных в любом состоянии. Поэтому содержания таких высокотоксичных и летучих элементов, как молибден, селен и др. необходимо оценивать на предварительных этапах разработки любых месторождений, в том числе и сланцевых.

Тепловое воздействие на пласт, увеличение давлений, закачка химических реагентов при ГРП при большом количестве перфораций на протяжении длинного горизонтального участка может привести к высвобождению элементов и их выбросу в окружающую среду. Так, известно, что теплхимические методы, например, метод внутрипластового горения при выработке запасов ванадиеносных нефтяных, неприемлемы в виду значительных потерь металлов в пласте, а также из-за возможного попадания ванадия и никеля в вышележащие водоносные горизонты, используемые для водоснабжения населения. Подобное уже зафиксировано на участке внутрипластового горения месторождения Каражанбас в Казахстане. В горючих сланцах Байхожинского месторождения в Казахстане отмечаются также высокие содержания рения – редкоземельного металла, широко применяемого в катализаторах и тугоплавких сплавах.

В последние годы особое внимание уделяется оценке объемов экологически опасного загрязнения окружающей среды ртутью и ее соединениями, образующимися в результате добычи различных видов углеводородного сырья и его переработки. Наибольшее число подобных исследований выполнено в США. Даже по самой низкой оценке среднего содержания Hg в нефти при расчете на минеральное вещество она во много раз выше, чем в осадочных породах и земной коре. Ртуть присутствует в нефти в виде обладающих высокой летучестью капель металлической ртути. В нефти обнаружена также самородная ртуть и ее амальгамы.

Естественная радиоактивность горючих сланцев обусловлена содержанием в них естественных радионуклидов (ЕРН): урана, тория, изотопа ^{40}K и продуктов радиоактивного распада Th, U, в первую очередь радия и газообразного радона. Из всех ЕРН горючих и черных сланцев наибольшая информация имеется по урану, который заметно накапливается в них. Его среднее содержание в черных сланцах 8–13 грамм на тонну. При переработке сланцев могут образовываться продукты с повышенной радиоактивностью по сравнению с исходными.



Ученым стоит задуматься о тех невозвратных потерях ценных промышленно значимых металлов, которые происходят из-за отсутствия рентабельной и экономически эффективной технологии их добычи из нефтидов, а, с другой стороны, при ГРП возможно попадание потенциально токсичных элементов как из сланцев, так и из содержащихся в них углеводородов в скважинное оборудование и окружающую среду

Проблемы экологической безопасности подземных термических технологий горючих сланцев: деформация земной поверхности над выработанным пространством; нарушение гидрогеологического режима; значительный объем отходящего газа; трудности, возникающие при контроле термического процесса и, вследствие этого, потери сырья.

Но в мире введутся множество научных работ по устранению минусов добычи горючего сланца и пока еще не будет найден новый более рентабельный и меньшим вредом для экологии метод или технология нашей стране не стоит рисковать добычей столь хоть такого ценного ресурса в ущерб экологии

Литература:

1. <https://nangs.org/news/upstream/tamponazhnyy-servis-tatnefti-vyshel-v-sosednie-regiony>
2. <https://ru.wikipedia.org/wiki/>
3. Рудина М.Г. Справочник сланцепереработчика / М.Г.Рудина, Н.Д.Серебрянникова. Л.: Химия, 1988. 256 с
4. Shawabkeh A.Q., Abdulaziz M. Shale hold time for optimum oil shale retorting inside a batchloaded fluidized-bed reactor. Oil Shale 2013. Vol. 30(2), P. 173-183.
5. World Shale Gas Resources: An Initial Assessment of 14 Regions outside the United States. Washington, 2011.
6. Technically Recoverable Shale Oil and Shale Gas Resources: An Assessment of 137 Shale Formations in 41 Countries outside the United States. Washington, 2013.



MODERN ENDODONTICS: PROBLEMS AND SOLUTIONS

Dildora Kasimovna Mardonova, EMU University assistant

In recent years, there has been a separation and development of independent sections of dentistry. There has been a clear trend towards separating endodontics into an independent section - a major subsection of dentistry, which has its own formed goals and objectives. In practical dentistry, endodontic treatment, used in the treatment of complicated forms of caries (pulpitis, periodontitis), is one of the most difficult types of treatment.

The urgency of the problem is due to the fact that the number of patients with complicated forms of caries, especially among young people, is increasing every year. Important points for the success of endodontic treatment are knowledge of the anatomical and topographic features of the structure of the tooth cavity and the root canal system, compliance with the rules of drug and instrumental treatment of the root canal, the correct choice of filling material for filling the canal, and dynamic observation using modern visual examination methods. It is necessary to develop an algorithm for the prevention of complications at the stages of endodontic treatment.

Key words: quality, endodontic, prevention, caries complications, root canal.

СОВРЕМЕННАЯ ЭНДОДОНТИЯ: ПРОБЛЕМЫ И ПУТИ РЕШЕНИЯ

Мардонова Дилдора Касимовна, ассистент EMU University

В последние годы отмечается выделение и развитие самостоятельных разделов стоматологии. Совершенно чётко наметилась тенденция к выделению в самостоятельный раздел эндодонтии — крупного подраздела стоматологии, имеющего свои сформированные цели и задачи. В практической стоматологии эндодонтическое лечение, используемое при лечении осложнённых форм кариеса (пульпит, периодонтит), относится к наиболее сложному виду лечения. Актуальность проблемы обусловлена тем, что число пациентов с осложненными формами кариеса, особенно среди лиц молодого возраста, с каждым годом увеличивается. Важными моментами успешности эндодонтического лечения являются знание анатомо-топографических особенностей строения полости зуба и системы корневых каналов, соблюдение правил медикаментозной и инструментальной обработки корневого канала, правильный выбор пломбировочного материала для заполнения канала и динамическое наблюдение с использованием современных визуальных методов обследования. Необходима разработка алгоритма профилактики осложнений на этапах эндодонтического лечения.

Ключевые слова: качество, эндодонтия, профилактика, осложнения кариеса, корневой канал.

Build a toothache are considered the most important as long as the correct diagnosis is effective and the effectiveness of the dentist is treated. An emergency condition in endodontic refers to cases of acute toothache, edema caused by various stages of inflammation, an infectious process in the pulp or in the periodical tissue. The causes of toothache, as a rule, are caries, trauma, and damaged restoration. The term endodontic means "endo" - inside, "dont" - tooth. That is, it is a complex of tissues located inside the tooth and including pulp and dentin, which are interconnected morphologically and functionally. These tissues develop from the dental papilla and are inextricably linked.

The pulp and dentin are connected through the processes of odontoblasts, which fill the dentinal tubules and penetrate the entire depth of the dentin. The "pulp-dentin" complex is also called the morph functional complex of the endodontic. In addition to dentin, the pulp of the tooth is connected with the periodontium through a neurovascular bundle that surrounds the tooth and ensures its tropism and fixation in the alveolus. Changes in the pulp lead to changes in the periodontium. Endodontics is a science that studies the structure and functions of the pulp and tissues surrounding the tooth root (periodontium), as well as a set of measures aimed at treating and preventing apical periodontitis [17]. Working with root canals always requires a highly qualified specialist, jewelry precision and care.

Endodontic is a field of dentistry that studies the structure and functions of the endodontist, the methodology and technique of manipulations in the oral cavity in case of trauma, pathological changes in the pulp, periodontium, and various other indications. Inside the tooth there is a cavity in which the coronal and root parts are distinguished. The second is also called a root canal. Its part, which goes into the coronal cavity, is the mouth of the root canal. The opening through which the tooth cavity communicates with the periodontium is called the apical apical foramen.

Endodontics is a field of dentistry that studies the structure and functions of the endodontist, the methodology and technique of manipulations in the oral cavity in case of trauma, pathological changes in the pulp, periodontium, and various other indications. Inside the tooth there is a cavity in which the coronal and root parts are distinguished. The second is also called a root canal. Its part, which goes into the coronal cavity, is the mouth of the root canal. The opening through which the tooth cavity communicates with the periodontium is called the apical apical foramen.

Endodontics is a field of dentistry that studies the structure and functions of the endodontist, the methodology and technique of manipulations in the oral cavity in case of trauma, pathological changes in the pulp, periodontium, and various other indications. Inside the tooth there is a cavity in which the coronal and root parts are distinguished. The second is also called a root canal. Its part, which goes into the coronal cavity, is the mouth of the root canal. The opening through which the tooth cavity communicates with the periodontium is called the apical apical foramen.

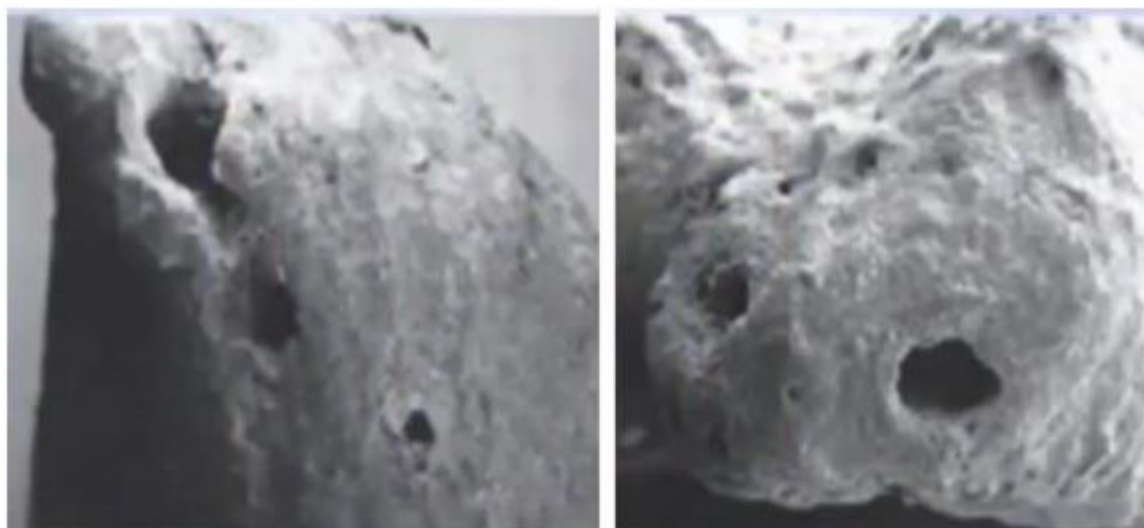

Pic 1. Micrographs of the apical foramen

The micrograph of the apical openings of the root canal of the tooth (Pic. 1) clearly shows that the tooth cavity communicates with the periodontium through the main root canal and additional ones, which, in turn, often open in the region of the root apex, or in the middle third of the root, as well as in bifurcation areas (in molars). Endodontics is a high-tech industry that combines biology, medicine, physics, chemistry, pharmacology and microbiology. The ability to use technology and apply knowledge, to operate scientific research and study new trends, to question marketing theories and to follow medicine and biology are the most important qualities of a modern endodontist practitioner. Treatment of diseases of the pulp, periodontium and endodontic preparation of teeth to restore their structure and function are the most important part of practical dentistry.

Speaking about the apical foramen, it is necessary to distinguish between the anatomical apex, radiological and physiological: - the anatomical apex is the place where the root canal actually exits on the root surface; - X-ray - this is the apex of the root, which we see on the radiograph; - the physiological apex is the place of the histological transition of the pulp tissues into the periodontium. It is characterized by a narrowing of the root canal in this area. There is also a dentin-cement border here. The distance between the anatomical and physiological apex is from 0.5 to 3 mm.

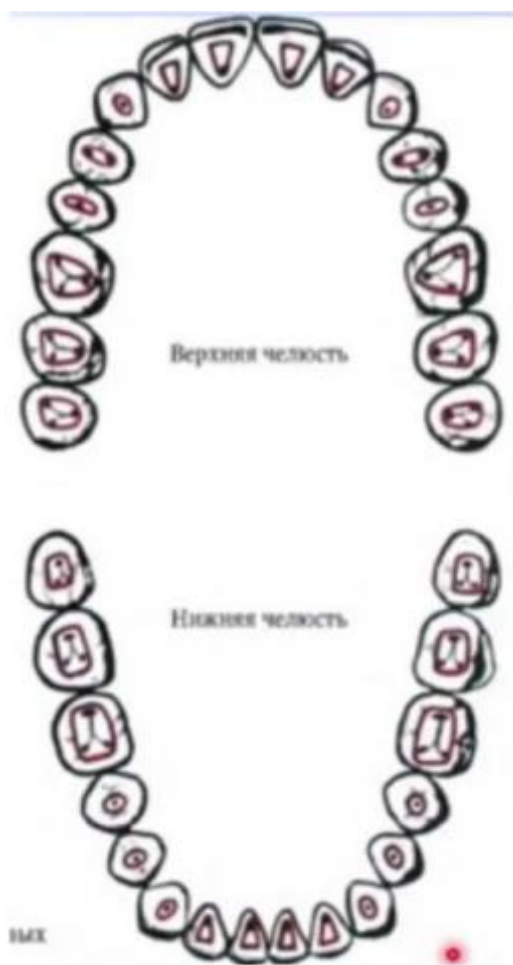

Pic 2. The topography of the mouths of the root canals

On pic. 2 shows the topography of the mouths of the root canals. Many problems that arise during endodontic treatment are associated with insufficient knowledge of the anatomical and morphological features of root canals. It is important to note that, in addition to the main root canals, there are additional ones - lateral ones. They are very common, in about 50% of cases, and can be found in any part of the root, in different groups of teeth and at different canal levels. But most often they are found in the apical third of the root - just in the part where it is especially difficult to perform all endodontic manipulations. For the first time, additional channels were identified in 1970. At the same time, it was noted that in 70–90% of the flows of substances entering the pulp, they pass through the lateral channels. They usually branch off at an angle and may terminate blindly or communicate with the periodontium. There are many classifications of root canals. One of the most common is the Weine classification (Fig. 3).

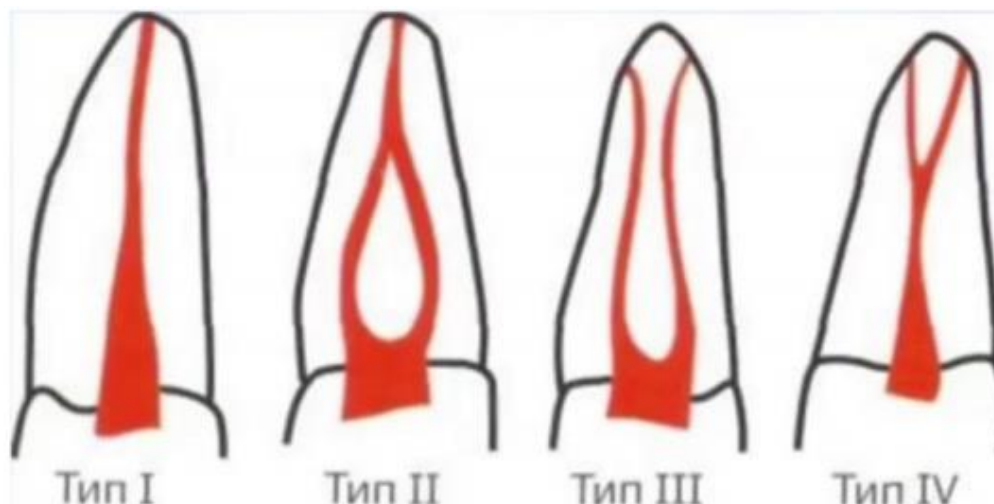

Pic.3 Classification

It includes four types of root canals:

Type I - one root canal without branches;

Type II - two root canals that converge at the apex;

Type III - two parallel root canals;

Type IV - one root canal, branching into two in the lower third of the root canal. Types II and IV are the most difficult to treat. Before starting work in the root canal of the tooth, it is necessary to determine its working length. The working length of the tooth is the distance from the physiological apex to any landmark on the crown of the tooth (preserved tubercle of molars, premolars, canines, or the cutting edge of the incisors). The working length of the tooth is usually less than the radiographic length by 1–1.5 mm. It is believed that between the physiological and anatomical opening there is pulpoperiodontal tissue, which has reparative abilities. Its cells, cementoblasts and odontoblasts, are capable of producing cement and dentin, forming a biological filling, a barrier that prevents the spread of infection. Treatment of pulp and periodontal diseases and endodontic preparation of teeth to restore their structure and function are an essential part of practical dentistry.

Prevention of complications after endodontic treatment is of particular relevance due to the increase in the number of patients with complicated forms of caries, the difficulties in performing a number of medical manipulations, possible errors and complications during and after endodontic treatment. One of the causes of inflammation of the pulp and apical periodontium is dental caries. The epidemiological aspects of endodontics, compared with the epidemiology of caries and periodontal tissue diseases, have not been studied enough [6,10,14]. Studies by a number of authors have shown that 79.4% of patients had destructive changes at the root apex, resulting in poor-quality obturation of the root canal. The intensity of complicated caries per each examined averaged 3.17 teeth. High-quality obturation of root canals took place in only 40.4% of cases. The need for retreatment of root canals of teeth is almost 2.5 times higher than the need for their primary treatment



Untreated or poorly treated dental foci of infection are the cause of tooth extraction, the development of odontogenic sinusitis, chronic sepsis, which lead to temporary disability; inflammatory processes in the maxillofacial region, which sometimes cause death. One of the main problems in endodontic practice is the complexity of the topography of root canals, the so-called "problem canals". In clinical practice, a dentist often encounters situations when, after treating a tooth for pulpitis, its sensitivity to temperature stimuli remains. Patients complain of spontaneous pain or pain when biting on the tooth, which may continue for a considerable time after endodontic treatment. Dentists often explain such symptoms as a reaction to canal filling, which may be an individual sensitivity to the components of the filling material. Quite often there are clinical cases when the pulp remains in the additional root canal or the remains of the pulp in the already sealed root canal. Poor removal of the pulp from the additional root canal and its obturation is a consequence of the lack of timely diagnosis of the tooth structure and incomplete opening of its cavity.

The most problematic are the first molars of the upper jaw (medial buccal root), the incisors of the lower jaw, where additional canals are recorded. It has been established that very complex types of root canal structure do not allow to fully clean and qualitatively process the entire surface of the root canal walls. During the formation of channels, some areas remain undertreated, which negatively affects the quality of endodontic treatment. It has also been found that almost 50% of the root canal dentin wall surface can remain out of contact with endodontic instruments. The presence in the root canal system of lateral branches (93% of teeth) and branches of the apical delta (96% of teeth), which are located in the lower third of the root; in molars, additional tubules are determined in the area of bifurcation, which casts doubt on the possibility of a thorough removal of pulp tissues. The following errors are distinguished due to the complex anatomy of the root canals: in 40% the lower incisors have two root canals, in 58% the second premolar of the upper jaw has two root canals, in 31% the first premolar of the lower jaw has two root canals, in 20% the anterior teeth have lateral branches from the main root canal. Another important problem is the presence of microorganisms in the root system. Microorganisms that cause endodontic diseases and consist of 90% obligate anaerobes infect not only the soft tissues of the pulp, but also the parietal predentin of the root canal to a depth of 1.2 mm. According to statistics, the main reason for the ineffectiveness of endodontic treatment is insufficient destruction of bacteria in the root canal system (76%), incorrect determination of indications for treatment (22%), and refusal to perform radiography. Removal of pathogenic microflora from the endodontium is an etiological vector that determines the clinical course of the disease treatment and treatment plan. Root canal disinfection is essential for the regeneration of periradicular tissues. One of the necessary conditions is a thorough study of the state of the periodical tissues in the entire oral cavity. Lack of response to a temperature stimulus, tooth immobility usually indicates endodontopathology, which requires therapy. Proper endodontic treatment of the canal can eliminate periodontal pathologies of endodontic etiology, even if they have developed over a long time.



Endodontic errors associated with insufficient instrumentation, removal of microbial infection or obscuration of root canals are often caused by negligence of the doctor, misunderstanding of the concept of treatment, ignorance of the anatomy of root canals. The root of the tooth is not accessible to visual control, the channels are different in their anatomical structure, quite often there are individual features of their structure. This is the reason for the difficulties of their processing and filling. Another very important issue is the quality of canal filling, which determines the success of endodontic treatment. Studies have shown that errors in endodontic treatment, i.e. poor-quality filling of the root canal, in the analyzed material there was an incomplete filling of the canal, when the root filling occupied $\frac{2}{3}$ or $\frac{1}{2}$ of the canal. The root filling should tightly fill the canal and be located at the level of the physiological root apex, at a distance of 1-1.5 mm from the anatomical one. In 23% of observations, the filling material covered only the walls of the canal, leaving the central and apical parts of the canal empty; in some teeth, the filling mass covered only the mouth part of the canal; in 19%, the root filling at different levels of the canal was interrupted; in 15% of cases, there was excessive removal of the material beyond the apical foramen, while the root canal was obturated poorly. Currently, it is generally recognized that the removal of the filling material beyond the apex, even in destructive forms of periodontal disease, is impractical [13]. It is not uncommon for teeth with unfilled or filled canals to have pathological changes in the root apex with minimal or extensive radiological manifestations.

The final success or failure in endodontic treatment must necessarily be assessed using radiological control. One of the important points in the prevention of complications in endodontic treatment is the organ-preserving function of the tooth and the prevention of the development of odontogenic inflammatory processes in the maxillofacial region. One of the fundamental conditions for the effectiveness of endodontic conservative intervention is knowledge and understanding of the anatomy of the root canal system.

Conclusion. The given literature data indicate that the prognosis of endodontic treatment is influenced by intra- and extra-root factors. Thus, the analysis of literature data indicates the relevance of endodontic treatment at all its stages. Important points for the success of endodontic treatment are knowledge of the anatomical and topographic features of the structure of the tooth cavity and the root canal system, compliance with the rules of drug and instrumental treatment of the root canal, the correct choice of filling material for filling the canal, and dynamic observation using modern visual examination methods. The existing problems during endodontic treatment require the development of an algorithm for the prevention of complications at the stages of endodontic treatment. The results of our observations indicate the prospects of studying this problem by conducting a clinical and statistical analysis of medical records to identify the causes that contribute to various complications, and the need to develop an algorithm for preventing complications.

Literature



1. Аксамит Л. А., Бабич Т. Д., Цветкова А. А. Особенности лечения пульпита зубов с проблемными каналами // Клин. стоматол. - 2015. - №3. - С. 4-6.
2. Бер К. Canal Leader-2000: эндодонтический угловой наконечник // Клин. стоматол. - 1997. - №2. - С. 14-19.
3. Биберман Я. М., Наумова И. П. Анализ заболеваемости с временной утратой трудоспособности по данным хирургического отделения стоматологической поликлиники // Стоматология. - 1979. - №2. - С. 65-69.
4. Бир Р., Бауманн М. А., Ким С. Эндодонтология / Пер. с англ. проф. Т. Ф. Виноградовой. - М., 2004.
5. Боровский Е. В. Клиническая эндодонтия. - М.: АО Стоматология, 2001. - 176 с.
6. Боровский Е. В. Проблемы эндодонтии по данным анкетирования // Клин. стоматол. - 1998. - №1. - С. 6-9.
7. Боровский Е. В. Проблемы эндодонтического лечения // Клин. стоматол. - 1997. - №1. - С. 5-8.
8. Боровский Е. В., Жохова Н. С. Эндодонтическое лечение: Пособие для врачей. - М.: Медицина, 1997. - С. 3-5.
9. Боровский Е. В., Жохова Н. С., Макеева И. М. Рабочая длина зуба и методы ее определения // Клин. стоматол. - 1998. - №2. - С. 8-11.
10. Боровский Е. В., Протасов М. Ю. Распространенность осложнений кариеса и эффективность эндодонтического лечения // Клин. стоматол. - 1998. - №3. - С. 4-7.



11. Боровский Е. В., Свистунова И. А., Кочергин В. Н. Да или нет резорцинформалиновому методу // Клин. стоматол. - 1997. - №3. - С. 16-18.
12. Де Пабло О. В. Исследования анатомии корневых каналов первых моляров нижней челюсти у населения Испании с помощью компьютерной томографии // Dent. Tribune. - Rus. Ed. - 2011. - Vol. 10, №6. 13. Зазуревская Л. Я. Проблемы терапевтической стоматологии. Кто виноват, и что делать? // Казахстанский стоматол. журн. - 2005. - №1. - С. 8-11.
14. Захарова Е. Л. Сравнительное исследование эффективности витальной и девитальной пульпэктомии: Автореф. дис. ... канд. мед. наук. - Тверь, 2006.
15. Максимова О. П. Повторное эндодонтическое лечение - реальность сегодняшней стоматологической практики // Клин. стоматол. - 2005. - №2. - С. 20-24.
16. Максимова О. П., Петлев С. А. Клинические размышления о биологических основах и путях развития эндодонтии сегодня // Казахстанский стоматол. журн. - 2005. - №1. - С. 12-16.
17. Максимовский Ю. М. Как оценить успех или неудачу в планируемом эндодонтическом лечении // Клин. стоматол. - 1997. - №3. - С. 4-7.
18. Мхитарян А. К., Агранович Н. В., Кузнецова О. В. и др. Распространенность основных стоматологических заболеваний среди трудоспособного и пожилого населения Ставропольского края // Современ. пробл. науки и образования. - 2015. - №1. - С. 1-8. 19. Петрикас



- А.Ж., Захарова Е.Л., Ольховская Е.Б. и др. Распространенность осложнений кариеса зубов // Стоматология. - 2014. - №1 (93). - С. 19-20.
20. Попова И.И., Боровский Е.В., Мылзенова Л.Ю. и др. Рентгенологический контроль на этапах эндодонтического лечения // Клин. стоматол. - 2002. - №1. - С. 36-39.
21. Сандакова Д.Ц. Анализ распространенности, качества лечения и исходов осложненного кариеса зубов как основа программы профилактики в стоматологии: Дис... канд. мед. наук. - Иркутск, 004. - 114 с.22. Сантарканжело Ф. Иригация в современной эндодонтии: от стандартных алгоритмов до сложных случаев // DentalTimes. - 011. - Vol. 3, №10. - P. 1-31.
23. Нсенгиюмова Ф. Проблемы и трудности при повторном эндодонтическом лечении // Пробл. стоматол. -2011. - №1-2 (51-52). - С. 50-53.
24. 32. Рабухина Н.А., Григорьянц Л.А., Бадалян В.А. Роль рентгенологического исследования при эндодонтическом и хирургическом лечении зубов // Новое в стоматологии. - 2001. - №6 (96). - С. 39-41.
25. Blomlof L.B. Relation ship between periapical and periodontal status // J. Clin. Periodontal. - 1993. - Vol. 20. - P. 117-123.
26. Bystrom A., Claesson R., Sundgvist G. The antibacterial effect of camphorated paramonochlorophenol, camphorated phenoland calcium hydroxide in the treatment of infected root canals // EndoDentTraumatol. - 1985. - Vol. 1. - P.170-175.
27. Bystrom A., Happonen R.P., Sjogren U.et al. Healing of periapical lesions of pulses teeth after endodontic treatment with controlled asepsis // EndoDent. Traumatol. - 1987. - Vol. 3. - P. 58-63.
28. Gutmann J.L., Lovdabl P.E. Problem



29. Николаев, А. И., Цепов Л. М. Практическая терапевтическая стоматология. — 3-изд. — М.: МЕДпресс-информ, 2004. — 548 с.
30. Николайчук, В. В., Терехов А. Б., Нэстасе К. И. Эндодонтия. Практическое пособие. — 1-е изд. — М.: VECTOR, 200

THE IMAGE OF THE FATHER IN THE NOVEL “FATHER GORIO”.

ОБРАЗ ОТЦА В РОМАНЕ “ОТЕЦ ГОРИО”.

“GORIO OTA” ROMANIDA OTA OBRAZI

Karimova Nilufar Umidbek qizi

Farg‘ona Davlat Universiteti 2-bosqich magistrani

+998909706564

Annotatsiya: Ushbu maqolada adabiyot tarixida ota obrazi, uning o‘rganilishi, Gorio ota “romani, uning yozilish tarixi, Gorio ota va uning taqdiri borasida so‘z yuritiladi.

Kalit so‘zlar: Ota obrazi, Parijdagi hayot sahnalari, shaxsiy hayot sahnalari, Bezovta dunyo anatomiyasi, Insoniy komediyaning asosiy toshi.

Annotations: In this article, the image of the father in the history of literature, its study, the novel “Le Per Goriot”, the writing of the novel, father Gorio and his fate are discussed.

Keywords: Father figure, the novel “Le Per Goriot”, scenes of life in Paris, private life of scenes, anatomy of a troubled world, the keystone of human comedy.

Kirish

Mifologiya, adabiyot va boshqa ko‘plab san‘at turlarida ota siymosiga qiziqish qadimdan mavjuddir. Mana shunday asarlardan biri Sofoklning “Shoh Edip” tragediyasi miloddan avvalgi 429-425 yillarda yozilgan, deb taxmin qilinadi. 977-1010 yillarda Firdavsiy tomonidan yozilgan "Shohnoma" asarida ham ota obrazlari o‘ziga xos tarzda gavdalan tirilgan. Ota obrazini Oltoy Sibir miflarida, Oltoy qabrston miflarida O‘g‘uz xoqon, Manas, Shoh Ismoil, Ko‘ro‘g‘li (Go‘ro‘g‘li), Alpomish dostoni, turkcha “Deda” va “Ay Atam” afsonalari, “Dadam Qo‘rqut kitobi”—o‘g‘uz turk dostoni (XI—XII asrlar). Ozarbayjon xalq adabiyotining eng qadimiy yozma obidalarida ham uchratishimiz mumkin.



Qolaversa Xitoy yilnomalarida Buyuk Hun imperatori Mete va uning otasi o'rtasidagi munosabatlar ham saqlangan.

Darhaqiqat, Shekspirning (1564-1616) "Gamlet", Turgenevning (1818-1883) "Otlar va bolalar", Dostoyevskiyning (1821-1881) "Karamazov birodarlar", J.Joysning (1882-1941) "Uliss", Kafkaning (1883-1924) "Otaga maktub", G.Markesning (1927-2014) "Prezidentimiz otamizning kuzi", Fransuz yozuvchisi va dramaturgi Onore de Balzakning (1799-1850) "Gorio ota", Turk adabiyotida Yusuf Otilganning (1959) "Oy nuri odami", Hasan Ali Toptashning "Qushlar Yasine Go", O'zbek adabiyotida esa, Abdulla Qodiriyning (1894-1938) "O'tkan kunlar", " Mehrobdan chayon", Cho'lponning (1898-1938) "Kecha va kunduz", Said Ahmad (1920-2007) "Ufq" trilogiyasi, O'tkir Hoshimov (1941-2013) "Ikki eshik orasi" va boshqa ko'plab yozuvchilar o'z asarlarida ota obrazini turli qiyofalarda ifoda etgan.

"Gorio ota" romani 1835-yilda fransuzlarning buyuk yozuvchisi va dramaturgi Onore de Balzak tomonidan yozilgan. Roman fransuz jamiyatida chuqur o'zgarishlar olib kelgan Burbon restavratsiyasi davrida sodir bo'ladi. Shaxslarning yuqori ijtimoiy mavqega erishish uchun kurashi kitobning asosiy mavzusidir. Parij shahri, shuningdek, qahramonlar – ayniqsa, Fransiya janubidagi provinsiyalarda o'sgan yosh Rastinyakni hayratda qoldiradi. Balzak Gorio va uning qizlari orqali oila va nikohning tabiatini tahlil qiladi, bu institutlarga pessimistik nuqtai nazar bilan qaraydi. ¹

Kitobning birinchi nashrida roman yetti bobga bo'lingan :

Birinchi jildda: Burjua pansionati, Ikki tashrif, Dunyoga kirish

Ikkinchi jildda: Dunyoga kirish davomi, O'limni aldash, O'limdan qo'rqish yoki Dare iblis,

Ikki qiz, Otaning o'limi.

¹ Xolbekov M. Onore de Balzak va uning "Inson Komediya". "Jahon adabiyoti" jurnali, 2009. 1-son.



Balzak dastlab bu asarni “Insoniy komediya”ning “ Parijdagi hayot sahnalari” bo‘limiga joylashtirdi. Tez orada u qahramonlarning shaxsiy hayotiga katta e’tibor qaratgani uchun “Shaxsiy hayot sahnalari “ nomi bilan qayta tasnifladi. Balzakning “Gorio ota” romani amerikalik yozuvchi Jeyms Fenimor kuper va Shotland yozuvchisi Volter skot asarlarining ta’sirida yaratilgan. Romanda sivilizatsiyaga intilish natijasida yuzaga kelgan insoniy vaxshiylik tasvirlangan. Asarda Votren tilidan Parijni “yangi dunyoning yigirma xildagi vaxshiy qabilalar to‘qnashgan o‘rmoni”,- deb atashi ham Kuper ta’sirining yana bir belgisidir. Romanning boshida Balzak “Hammasi haqiqatdir”,-deb e’lon qiladi.²

Rastinyak, Votrin va Gorio o‘z xohish-istaklari bilann buzilgan shaxslarni ifodalaydi. Rivojlanishga chanqoqlikda Rastinyakni Faustga, Votren esa Mefistofelga qiyoslangan.

Roman parijning Sent Jenev ko‘chasida joylashgan beva ayol Vokega tegishli bo‘lgan pansionatning kengaytirilgan ta’rifi bilan boshlanadi. Bosh qahramonlar huquqshunos talaba Ejen de Rastinyak, Votren ismli sirli jinoyatchi, Gorio ismli keksa nafaqadagi vermishelchi va uning qizlari.

Gorio qizlarining hoy-havaslarini uchun o‘zini bankrot qilgan sho‘rpehona ota. Janob Rastinyak, Fransiyaning janubidan Parijga o‘qish uchun kelgan talaba. U o‘zining uzoq qarindoshi Bossean xonimdan yuqori tabaqani o‘ziga jalb qilish uchun saboq oladi va kambag‘al oilasidan pul olib, yuqori tabaqaning e’tiborini qozonadi. Rastinyak boylik va ijtimoiy mavqega ega bo‘lishni xohlasa, Gorio faqat qizlarining sevgisini orzu qiladi. Votren esa, jinoyat olamida o‘limni aldar nomi bilan mashhur agitator.

Janob Gorio ishning ko‘zini biladigan, pul topishga usta ishbiarmon, ammo qizlariga bo‘lgan kuchli va chegarasiz mehri tufayli otalik borasida omadi chopmagan bechora. Gorio qizlari uchun hamma narsani qurbon qiladi. Gorio romanda qizlari uchun doimo azob chekkani sababli, Balzak uni “Otalik Masihi” deb ataydi. Qizlarining ijtimoiy mavqega intilib otasini tashlab ketishi, uning baxtsizliklarini yanada kuchaytiradi. Kitobning oxirida

²Xolbekov M. Onore de Balzak va uning “Inson Komediya”. “Jahon adabiyoti” jurnali, 2009. 1-son.



Gorioning o'lim to'shagidagi lahzalari, madmazel de Bossean xonimning uyidagi bal qarama-qarshi qo'yilgan bo'lib, jamiyat va oila o'rtasidagi tub ajralishdan dalolat beradi.

Balzak Gorioda barcha otalarga xos eng yaxshi fazilatlarni, hislarni va barcha otalarning mehrini mujassam qiladi. Shuning uchun ham ota farzandlarining har qanday qilmishlarini hech bir e'tirozsiz kechiradi, qabul qiladi. Gorio otada g'arb kishisining xarakteri qizlariga va Rastinyakka bo'lgan munosabatida yaqqol namoyon bo'ladi.

Rastinyakning Delfinaga bo'lgan qiziqishini qo'llab-quvqtalagan va erining zolimona nazoratidan g'azablangan Gorio qiziga yordam bera olmaydi. Katta qizi Anastasiya sevgilisining qarzini to'lash uchun erining oilaviy taqinchoqlarini sotib yuborganini aytib, otasidan yordam so'rab kelganda o'zining ojizligidan azoblangan Gorio insultga duchor bo'ladi.

Delfina o'lim to'shagida yotgan otasini ko'rish uchun kelmaydi, Anastasiya juda kech keladi. Gorio o'limi oldidan qizlarining qilgan bemehrligidan qattiq ranjiydi.

“Qizlarim, qizlarim, Delfina!, Anastazi! Ularni ko'rgim kelyapti! Ularga jandarm yuboringlar, majburan olib kelinglar! Sud meni yoqlaydi, hamma narsa – tabiat ham, fuqarolik qonunlari ham meni yoqlaydi! Men norozilk bildiraman! Agar hamma otasini oyoq osti qilaversa, vatan halok bo'ladi!”³

Uning dafn marosimida faqat Rastinyak, Kristof ismli xizmatkor va ikkita pullik motam tutuvchi ishtirok etadi. Gorioning qizlari otasining dafn marosimida ishtirok etish o'rniga ximatkorlarini jo'natadi.

Gorio qizlarining xiyonati ko'pincha Shekspirning “Qirol Lir” romanidagi qahramonlar bilan solishtiriladi. Roman birinchi marta nashr etilganida Balzakni plagiatlikda ham ayblashgan. Tanqidchi Jorj Santsberi bu o'xshashliklarni muhokama qilar ekan Gorioning qizlari ham xuddi (Lirning qizlari) Goneril va Regan kabi otalarining qotili ekanliklarini ta'kidlaydi.

³ Balzak Onore. Gorio ota. T.: “Kamalak-Press” nashriyoti, 2019. 298-bet.



Xulosa

“Gorio ota” Balzakning asosiy romani hisoblanadi. Uning fransuz adabiyotiga ta’siri katta bo‘lgan. Buni romanchi Felisien Marsoning “Biz hammamiz Le Per Gorioning farzandlarimiz” jumlasidan ham bilib olishimiz mumkin. Martin Keyns o‘zining “Bezovta dunyo anatomiyasi” kitobida bu romanni “Insoniy komediyaning asosiy toshi deb ataydi. Balzakning o‘zi ham bu asari bilan nihoyatda faxrlanib, so‘nggi qism nashr etilishidan oldin shunday degan edi: “Le Per Goriot – g‘azablangan muvaffaqiyat, mening eng ashaddiy dushmanlarim tizzalarini bukishga majbur bo‘lishdi. Men hamma narsadan, do‘stlardan ham hasadgo‘ylardan ham g‘alaba qozondim.”

ADABIYOTLAR RO‘YXATI (REFERENCES)

1. Xolbekov M. Onore de Balzak va uning “Inson Komediyaasi”. “Jahon adabiyoti” jurnali, 2009. 1-son.
2. Balzak Onore. Gorio ota. T.: “Kamalak-Press” nashriyoti, 2019. 298-bet
3. Xolbekov M. XX asr modern adabiyoti manzaralari. Lotin Amerikasi “Sehrlil realizmi”. kh-davron.uz

MAKTABLARDA “MATEMATIKA” FANINI O‘QITISH VA UNI TAKOMILLASHTIRISH ISTIQBOLLARI

E'zoza Yusupova Yusup qizi

Toshkent shahar Olmazor tumani,

133-IDUMning “Matematika va informatika” fani o‘qituvchisi

Annotatsiya: Ushbu maqolada umumta'lim maktablarida matematika fanining dasturini o'qitish, uning o'rganish obyekti, o'qitishning xususiyatlari, o'qitish umumiy metodikasining qonun va qoidalarining aniq mavzu materiallariga tadbiiq qilish yo'llari, o'quvchilarda mustaqil mantiqiy fikrlash qobiliyatlarini shakllantirish bilan birga ularda matematikaning qonuniyatlarini o'rganishga bo'lgan qiziqishlarini tarbiyalash haqida so'z yuritilgan.

Kalit so'zlar: Elementar matematika, oliy matematika, umumiy metodika, maxsus metodika, matematik tafakkur, matematik madaniyat.

Matematika bizni ortiqcha qayta-qayta sanashlardan xalos etadi. Ma'lum narsa yordamida ilgari noma'lum bo'lgan narsalarni topishimizga yordam beradi. Bunday natijalarga erishish uchun matematika fanini o'qitishning ahamiyati katta. Hatto matematik masalalarni yechish musobaqalari o'tmishda inson aqlini peshlash vositasi bo'lgan. Shundan kelib chiqadigan bo'lsak, matematika fanining eng asosiy vazifasi aynan o'quvchilarni o'ylashga, to'g'ri mantiqiy fikrlashga va mushohada yuritishgao'rgatishdan iborat ekanligi oydinlashadi. Hech qaysi fan matematika fanichalik o'quvchilarni o'ylashga va fikrlashga majbur qila olmaydi.

Matematika darslarida turli tuman masala, muammo va jumboqlarini yechish orqali o'quvchilar to'g'ri fikr yuritish, mantiqiy fikrlashni o'rganadilar. Insonning mantiqiy fikrlay olish layoqati (qobiliyati yoki kompetentsiyasi) uning eng muhim hayotiy ehtiyojlaridan biri hisoblanadi. Inson miyasi ishlashdan to'xtar ekan, uning hayvondan farqi qolmaydi. Xullas, bir faylasuf ta'biri bilan aytganda, matematika-aql gimnastikasidir.



Xulosa qilib aytganda, umumiy o'rta ta'lim maktablarida matematika o'qitishdan ko'zda tutilgan asosiy maqsad -hozirgi zamon bozor iqtisodiyoti sharoitlarini hisobga olgan holda har bir jamiyat a'zosining mehnat faoliyati va kundalik hayoti uchun zarur bo'lgan matematik bilim, ko'nikma va malakani berish, shuningdek, o'quvchilarning hayotiy tasavvurlari bilan amaliy faoliyatlarini umumlashtirib borib, matematik tushuncha va munosablarini ular tomonidan ongli o'zlashtirishlariga hamda hayotga tatbiq eta olishga intilish; o'quvchilarda izchil mantiqiy fikrlashni shakllantirib borish natijasida ularning aql-zakovat rivojiga, tabiat va jamiyatdagi muammolarni hal etishning maqbul yo'llarini topa olishiga ko'maklashish; insoniyat kamolati, hayt rivoji hamda umuminsoniy madaniyatning tarkibiy qismi sifatida matematika to'g'risidagi tasavvurlarni shakllantirishdan iborat.

Matematika so'zi qadimgi grekcha - mathema so'zidan olingan bo'lib, uning ma'nosi «fanlarni bilish» demakdir. Matematika fanining o'rganadigan narsasi (obyekti) materiyadagi mavjud narsalarning fazoviy formalari va ular orasidagi miqdoriy munosabatlardan iborat. Hozirgi davrda matematika fani shartli ravishda ikkiga ajraladi:

- 1) Elementar matematika,
- 2) Oliy matematika.

Elementar matematika ham mustaqil mazmunga ega bo'lgan fan bo'lib, u oliy matematikaning turli tarmoqlaridan, ya'ni nazariy arifmetikadan, sonlar nazariyasidan, oliy algebradan, matematik analizdan va geometriyaning mantiqiy kursidan olingan elementar ma'lumotlar asosiga qurilgandir. Oliy matematika fani esa real olamning fazoviy formalari va ular orasidagi miqdoriy munosabatlarni to'la hamda chuqur aks ettiruvchi matematik qonuniyatlarni topish bilan shug'ullanadi. Elementar matematika fani maktab matematika kursining asosini tashkil qiladi. Maktab matematika kursininng maqsadi o'quvchilarga ularning psixologik xususiyatlarini hisobga olgan holda matematik bilimlar sistemasi ma'lum usulda (metodika orqali) o'quvchilarga yetkaziladi.

Matematika metodikasi pedagogika va didaktika fanining asosiy bo'limlaridan biri bo'lib, jamiyatimiz taraqqiyoti darajasida ta'lim maqsadlariga mos keluvchi matematikani



o'qitish, o'rganish qonuniyatlarini o'rganadigan mustaqil fandır. Matematika metodikasi ta'lim jarayoni bilan bog'liq bo'lgan quyidagi uch savolga javob beradi: 1. Nima uchun matematikani o'rganish kerak? 2. Matematikadan nimalarni o'rganish kerak? 3. Matematikani qanday o'rganish kerak?

Matematika metodikasi haqidagi tushuncha birinchi bo'lib shveysariyalik pedagog - matematik G.Pestalotsining 1803 yilda yozgan «Sonni ko'rgazmali o'rganish» asarida bayon qilingan. XVII asrning birinchi yarmidan boshlab matematika o'qitish metodikasiga doir masalalar bilan rus olimlaridan akademik S.E.Gurev (1760-1813), XVIII asrning birinchi va ikkinchi yarmidan esa N.I.Lobachevskiy (1792-1856), I.N. Ulyanov (1831-1886), L.N.Tolstoy (1828-1910) va atoqli metodist-matematik S.I.Shoxor-Trotsky (1853-1923), A.N.Ostrogradskiy va boshqalar shug'ullandilar va ular matematika faniga ilmiy nuqtai-nazardan qarab, uning progressiv asoslarini ishlab chiqdilar.

1970 yildan boshlab maktab matematika kursining mazmuni yangi dastur asosida o'zgartirildi, natijada uni o'qitish metodikasi ham ishlab chiqildi. Hozirgi dastur asosida o'qitilayotgan maktab matematika fanining metodikasi bilan professorlardan V.M.Kolyagin, J.Ikromov, R.S.Cherkasov, P.M.Erdniev, N.G'aybullayev, T.To'laganov, A.Abduqodirov va boshqa metodist olimlar shug'ullanmoqdalar. Matematika o'qitish metodikasi pedagogika institutlarining IIIIV kurslarida o'tiladi. U o'zining tuzilishi xususiyatiga ko'ra shartli ravishda uchga bo'linadi:

1. Matematika o'qitishning umumiy metodikasi. Bu bo'limda matematika fanining maqsadi, mazmuni, formasi, metodlari va uning vositalarining metodik sistemasi, pedagogika, psixologiya qonunlari hamda didaktik prinsiplar asosida ochib beriladi.

2. Matematika o'qitishning maxsus metodikasi. Bu bo'limda matematika o'qitish umumiy metodikasining qonun va qoidalarining aniq mavzu materiallariga tadbiq qilish yo'llari ko'rsatiladi.

3. Matematika o'qitishning aniq metodikasi.

Bu bo'lim ikki qismdan iborat:

1. Umumiy metodikaning xususiy masalalari;
2. Maxsus metodikaning xususiy masalalari.

Masalan, VI sinfdagi matematika darslarini rejalashtirish va uni o'tkazish metodikasi deyilsa, bu umumiy metodikaning xususiy masalasi bo'lib hisoblanadi. O'rta maktablarda matematika o'qitishning maqsadi quyidagi uch omil bilan belgilanadi:

1. Matematika o'qitishning umumta'limiy maqsadi.
2. Matematika o'qitishning tarbiyaviy maqsadi.
3. Matematika o'qitishning amaliy maqsadi.

Matematika darslarida o'yinli xolatlarni yaratish matematikaga qiziqishni oshiradi, o'quvchiga xilma-xillik va xayajonli yorqinlikni olib kiradi, charchoqni bartarafetadi, diqqatni, zehnni, musobaqaxissini, o'zaroyordamni rivojlantiradi. U o'quvchilarni bilim ko'nikma va malakalari sifatini oshirishga, aqliy faoliyatini shakllantirishga ijobiy ta'sir etadi.

Foydalanilgan adabiyotlar

1. Расулов Т.Х., Расулов Х.Р. Ўзгариши чегараланган функциялар бўлимини ўқитишга доир методик тавсиялар // Scientific progress. (2021) 2:1, 559-567 б.
2. Умарова У.У. Роль современных интерактивных методов в изучении темы «Множества и операции над ними» // Вестник науки и образования. 94:16 (2020), часть 2, с. 21-24.
3. Umarova U.U., Sharipova M.Sh. "Bul funksiyalari" bobini o'qitishda "6x6x6" va "charxpalak" metodi // Scientific progress. (2021) 2:1, 786-793 б.
4. Шарипова Р.Т., Умарова У.У., Шарипова М.Ш. Использование методов «мозговой штурм» и «case study» при изучении темы «условная вероятность, независимость событий» // Scientific progress. (2021) 2:1, с. 982-988.



5. Хайитова Х.Г. Использование эвристического метода при объяснении темы «Непрерывные линейные операторы» по предмету «Функциональный анализ» // Вестник науки и образования. 94:16 (2020), часть 2, С. 25-28.

6. Курбонов Г.Г. Информационные технологии в преподавании аналитической геометрии // Проблемы педагогики № 53:2 (2021), с. 20-23. 7. Курбонов Г.Г. Интерактивные методы обучения аналитической геометрии: метод case study // Наука, техника и образование, 72:8 (2020), с. 44- 47.



ИНФОРМАТИКА ФАНИНИ ЎҚИТИШ САМАРАДОРЛИГИНИ ОШИРИШДА ЗАМОНАВИЙ ПЕДАГОГИК ТЕХНОЛОГИЯЛАРДАН ФОЙДАЛАНИШ

Юсупова Эъзога Юсуп қизи

Тошкент шаҳар Олмазор тумани,

133-ИДУМнинг “Математика ва информатика” фани ўқитувчиси

Аннотация: *Ушбу мақолада замонавий педагогик технологиялардан фойдаланиш асосида информатика фанини ўқитиш самарадорлигини ошириш, олий таълим муассасаларида информатика фанини ўқитишни давр талаблари даражасида амалга ошириш имконини берадиган объектив шартшароитларнинг яратилиши ҳақида сўз юритилади.*

Таянч иборалар: *педагогика, технология, информатика, информатика фани, педагогик технологиялар, давлат таълим стандартлари.*

Информатика фанини ўқитиш самарадорлигини оширишга йўналтирилган ишларнинг бош мақсади – таълим муассасаларида талабаларга керакли ахборотни етказиб бериш, уларда мустақил онгни шакллантириш, юқори кўрсаткичларга эришиш омилларини аниқлашдан иборат. Билим олишда, яъни маълум турдаги ахборотларни ўзлаштиришда компьютерлар тизимининг ёрдами бениҳоя каттадир.

Ахборотлар қандай турда ифодаланишидан қаятий назар, уларни йиғиш, сақлаш, қайта ишлаш ва улардан фойдаланишда компьютер техникасининг ролини қуйидагилар белгилайди: Таълимда ахборот коммуникацион технология (АКТ)ларидан фойдаланиб фанларни ўқитиш ва ўқувчилар эгаллаган билимларини назорат қилишда фойдаланиш мумкин. XXI аср – ахборот коммуникацион технологиялари асридир. Одамзод ўзининг янги ривожланиш босичига ўтди – ахборот ва ахборот жараёнлари инсон ҳаётининг асосий таркибий қисмидан иборат бўлган ахборот жамият шаклланыпти. Бу ривожланиш нафақат одамлар яшайдиган янги ахборот муҳитни, балки уларнинг янги ҳаёт тарзи ва касбий фаолияти шаклланоқда. Ўзбекистон Республикаси «Кадрлар тайёрлаш Миллий дастури» ва «Таълим тўғрисида»ги қонунларда таълимни сифатини кўтариш масаласи



кўтарилган. Информатикалаштириш таълим тизимини ислоҳ қилишнинг муҳим механизидан иборат бўлиб, у таълимни сифати, тушунарлилиги ва самарадорлигини кўтаришга қаратилган. АКТ – бу ахборотларни тўплаш, қайта ишлаш тақдим этиш ва узатишнинг турли услуб, усул ва алгоритмларини тавсифловчи умумлаштирувчи тушунчадир. АКТ тўрт аспектда қаралади: ўрганиш предмети, ўқитишнинг техник воситаси, ўқув фаолиятни автоматлаштириш-таълимни бошқариш қуроли, яъни тизимли ёндашувнинг парадигмаси сифатида, шунингдек илмийпедагогик изланишларда фойдаланилади.

Ўқув-тарбия жараёнида компьютерлар асосан тўрт тартибда: пассив қўллаш – компьютер оддий ҳисоблагич каби; реактив мулоқот – компьютер имтиҳон олувчи сифатида; фаол мулоқот – компьютер талабага йўл-йўриқ бериш ва уни билимини назорат қилиш (имтиҳон)да; интерфаол мулоқот – компьютер сунъий ақл сифатида, яъни талаба билан мулоқот қилишда фойдаланилади. Тизимли ёндашув ўқув жараёнини технологиялаштиришни ифодалайди. Бу ҳар бир ўқувчининг иш жойи компьютер билан жиҳозланган бўлиб, 4 ўқитувчининг ишчи жойи билан алоқада бўлади. Бунда электрон ўқув қўлланмалар фойдаланилади, компьютер ёрдамида ўқитувчи ва ўқувчининг интерфаол мулоқоти амалга оширилади, электрон синф журнали юритилади, ўқув жараёнини электрон мониторинги олиб борилади, ўқувчиларни масофали ўқитиш имконияти мавжуд бўлади.

Ўқитишда АКТдан фойдаланиш анъанавий тизимга нисбатан, биринчидан, талабада илмга қизиқишнинг ошиши, ўқув жараёнини жадаллаштириш, талабалар ижодий фаолиятининг ўсиши, билим беришда табақалашган ёндашиш, олинган билимларни такрорлаш, мустаҳкамлаш ва назорат қилишни енгиллаштириш, талабани ўқув жараёнининг субъектига айлантиради. Иккинчидан, АКТдан ўқув-тарбия жараёнида қуйидаги шаклларда фойдаланиш мумкин бўлади: муайян предметларни ўқитишда компьютер дарслари; компьютер дарслари - кўргазмали материал сифатида; талабаларнинг гуруҳли ва фронтал ишларини, шунингдек, илмий-изланишларини ташкиллаштиришда; талабаларнинг ўқишдан бўш вақтларини



тўғри ташкил қилиш масалаларни ҳал этишда ва ҳ.к Мамлакатимизнинг бошқа ҳудудларида хусусий мактаблар сал аввалроқ иш бошлаган бўлсада, лекин айтарли кўп вақт бўлгани йўқ.

Бу тизим таълим муассасаларининг очилиши мустақилликка эришганимиздан кейин амалга оширила бошлади. Собиқ иттифоқ даврида бундай мактаблар бўлгандир, аммо қаердадир борлигини мен эшитмаган эканман. Лекин кўҳна Турон заминида XX асрнинг 1925-1930 йилларига қадар ҳам хусусий мактаблар бўлганлиги тарихий манбаларда айтилган. Ушбу мақсаднинг ижобий ечимини таъминлаш бугунги кун талаби ва ижтимоий муносабатлар мазмунининг чуқурлашуви натижасида юзага келаётган ҳаётий зарурат туфайли информатика фанини ўқитиш жараёнини такомиллаштиришга нисбатан янгича ёндашувни шакллантиришни тақозо этади. Олий таълим муассасаларида амалга оширилаётган информатика фанини ўқитиш самарадорлигини оширишга қаратилган мақсаднинг ижобий натижа бериши бу йўлда бир қатор педагогик вазифаларнинг бажарилишини талаб этади. Жамият ҳаётининг барча соҳалари компьютер технологиясидан самарали фойдаланишнинг илмий ва муҳандислик муаммоларини яратиш ва тадбиқ этиш ва таъминлашни ҳал этиш.

Информатика ўз ўзича мавжуд бўлмай, балки бошқа соҳалардаги муаммоларини ҳал этиш учун янги ахборий техника ва технологияларини яратишга қаратилган комплекс илмий –техник соҳадир. У бошқа соҳалар хатто жараёнлар ва ходисалар ноформаллашуви туфайли миқдорий услубларни қўллаш мункин эмас деб ҳисобланадиган соҳаларга ҳам тадқиқот услуб ва воситаларини тақдим этади. Информатикада компьютер техникаси шарофати туфайли амалий рўёбга чиқиш мумкин бўлган математик моделлаш услубларининг халқ қилинишини алоҳида ажратиб кўрсатиш лозим. Ахборот технологиялари ривожланишнинг замонавий жаҳон даражаси шундаки, республикада ахборот маконининг инфратузилмалари ва миллий ахборот – ҳисоблаш тармоғи интеграциясига мос келувчи миллий тизими яратиш иқсодиёт, бошқариш, фан ва таълим самарадорлигининг муҳим омили бўлмоқда. Ахборот жамиятни ривожлантирувчи ва унинг тараққиётига асос бўлувчи

мухим восита ҳисобланади. Шу каби ахборот инсоният тарихида энг мухим иқсодий кўрсаткичлардан бири бўлса, жамиятни компьютерлаштириш эса иқсодиётни таркибий жihatдан қайта кўришда асосий харакатлантирувчи кучдир. Жамиятни ахборотлаштириш, янги ахборот технологиялари билан таъминлаш инсонларнинг турли-туман маълумотларга бўлган эҳтиёжини қондиришда мухим ўрин тутаети.

Жамиятда одамлар ўртасидаги алоқа фактори бўлимлар ўртасидаги «кўприк» - бу ахборотдир. Демак, билимни «ўзи учун» ахборотга айланттириш механизми ахборотли мухитини вужудга келттиришда алоҳида ўрин эгаллайди. Қадимда ахборотли мухит жуда қашшоқ бўлиб, у тор доирадаги энг керак ва чекли маълумотлар мажмуасидан иборат эди, бу хол одамлар орасидаги боғлиқ доирасини минг йиллаб чегаралаб келаети ва одамнинг жамият ахборотли мухитидаги хиссани камайттириб юбораети. Бугунги кунда ижтимоий турли кўринишдаги ахборотлар мажмуаси кенг ва ривожланган бўлиб, унинг жамиятда тутган ўрни беҳисобдир. Охирги давирда ахборотли мухитда катта ўзгаришлар бўлиб бормоқда. Ана шу ўзгаришлар қоғозсиз технология заруриятини келттириб чиқараети. Одатий умумтаълим мактабларидан фарқли ўлароқ, бизда инглиз тили ҳар куни ўтилети ва ўқувчида тилни ўзлаштириш даражаси жуда юқори бўлети. Информатика фани мактабимизда 1-синфдан бошлаб ўтилети ва бундан ташқари, ўқувчиларимизга робототехника дарсидан ҳам сабоқ берилмоқда. Мактабимизга олий маълумотли, малакали ўқитувчилар имтиҳон асосида ишга қабул қилинети. Таълим муассасамизни битирган ўқувчи ўзбек тилидан ташқари яна икки тилни мукамал ўрганган холда битираети. Шу тилларда бемалол ёзиб, эркин сўзлаша олети. Бу эса ўз навбатида ЭХМнинг янада кенг ривожланишига сабаб бўлети. Ахборотли мухитнинг келажакда инсон ҳаётида ўрни ва аҳамияти, бугунги ҳолатдан анча юқори бўлиши учун бажарилиши лозим бўлган вазифалар қўлламини кегайттириш талаб этилети. Ана шу вазифалар мажмуини информатизация (ахборотлаштириш деб) аташга келишиб олинган. Бунинг маъноси ижтимоий фойятини замонавий ЭХМ ва ахборотли тизими асосида қайта кўриш, ривожлантириш ва самарадорлигини оширишдан ибборат. Агар компьютерлаштириш техник муаммоларини ўз ичига олса, ахборотлаштириш



коомплекс жараён бўлиб, у жамият ҳаётининг барча жабҳаларини қамраб олади ва компьютерлар унинг техник асосинигина ташкил этади, холос. Хулоса қилиб айтадиган бўлсак, Республикамизда ахборотлаштириш кенг йўлга қўйилиши билан ундаги ҳар бир фуқорога керакли пайтда, керакли миқдорда, керакли сифатда олиш имкониятлари очилмоқда. Республикамиздаги вилоятлар, шаҳарлар, туманларга қарашли корхоналар, ташкилотлар ва муассасалар замонавий компьютер техникалари билан жиҳозланиб, улар махсус қурилмалар (телефорин тармоғи, модем ва бошқалар) ёрдамида ахборотларни узатиш ва қабул қилиш имкониятига эга бўлмоқда.

Фойдаланилган адабиётлар

1. Ўзбекистон Республикаси Президенти Шавкат Мирзиёевнинг 2020 йил 24 январда Олий Мажлисга йўллаган Мурожаатномаси.
<https://uza.uz/oz/politics/zbekiston-respublikasi-prezidentishavkatmirziyeevning-oliy-25-01-2020>.

2. Икромова Х.З. Ахборот ва коммуникация технологиялари. – Т.: ЮНЕСКО, 2004.

3. Имамов Э.З., Фаттахов М. Ахборот технологиялари. – Т.: “Молия”, 2002.

4. Азизхўжаева Н.Н. Педагогик технология ва педагогик маҳорат. – Т., 2003.

5. Голиш С.В. Таълимнинг фаол усуллари: мазмуни, танлаш ва амалга ошириш. Экспресс-қўлланма. – Т.: ЎМКХТ ривожлантириш институти, 2001

Doctor of Economics Khudoykulov Sadirdin Karimovich, Department of Taxes and Insurance, Tashkent State University of Economics

s.k.khudoyqulov@gmail.com,

Associate Professor, Ph.D. Babaev Shavkat Bayramovich, Department of Taxes and Insurance, Tashkent State University of Economics

shavkat0679@gmail.com

Худойқулов Садирдин Каримович

DSc., профессор Ташкентского государственного экономического университета, s.xudoyqulov@tsue.uz

Бабаев Шавкат Байрамович

PhD., доцент Ташкентского государственного экономического университета, sh.babaev@tsue.uz

Худойқулов Садирдин Каримович

Тошкент давлат иқтисодиёт университети “Солиқлар ва суғурта иши” кафедраси профессори, иқтисодиёт фанлари доктори, s.xudoyqulov@tsue.uz

Бабаев Шавкат Байрамович

Тошкент давлат иқтисодиёт университети “Солиқлар ва суғурта иши” кафедраси доценти, PhD., sh.babaev@tsue.uz

WAYS TO IMPROVE FORECASTING OF PROPERTY TAX COLLECTED FROM INDIVIDUALS

Аннотация. *Мазкур мақолада маҳаллий бюджетлар даромадлар базасининг манбаи бўлган жисмоний шахслардан олинadиган мол-мулк солиқ турлари бўйича солиқ тушумларини прогнозилаштириш борасидаги муаммолар ва ушбу жараёни янада такомиллаштириш бўйича методологик ёндошув акс эттирилган.*

Калит сўзлар: *Солиқлар, солиқ тўловчилар, кўчмас мулк солиги, метод, моделлар, ялпи ички маҳсулот, солиқларни прогноз қилиш, кадастр қиймати, солиқ ставкаси.*

Аннотация. *В данной статье отражены проблемы прогнозирования налоговых поступлений по видам имущественных налогов с физических лиц, являющихся источником доходной базы местных бюджетов, и методический подход к дальнейшему совершенствованию этого процесса.*

Ключевые слова: *Налоги, налогоплательщики, налог на недвижимость, метод, модели, валовой внутренний продукт, налоговое прогнозирование, кадастровая стоимость, налоговая ставка.*

Annotation. *This article reflects the problems of forecasting tax revenue on types of property taxes from individuals, which are the source of the revenue base of local budgets, and a methodological approach to further improvement of this process.*

Keywords: *Taxes, taxpayers, real estate tax, method, models, gross domestic product, tax forecasting, cadastral value, tax rate.*



INTRODUCTION

Proper identification of state budget revenues, which are the main source of social services in the fiscal policy of the state, and ensuring consistency in expenditure policy in accordance with it, remains relevant as a key function of all countries in the world. The persistence of instability in the world market, the growth of total external and internal debt worldwide is having an impact on the state budget. "At the beginning of 2020, the damage to the world economy caused by the coronavirus pandemic will lead to a reduction in tax revenues to the state budget, and ultimately to 3.3 trillion. The budget deficit is projected at US \$ 1 billion"⁴.

Currently, the personal income tax forecast is carried out using indicative methods based on macroeconomic indicators. At the same time, the basis for forecasting tax revenues to the budget is macro prudential indicators that affect the tax base, and this methodology is effective in stable economic conditions. Accordingly, in the context of medium - term fiscal policy and the introduction of a representative tax system, the use of combined methods of medium-term forecasting of taxes to the state budget, simulation, deterministic, adaptive modeling methods based on the trend of dynamic growth in the short-and medium-term forecasting of tax revenues is one of the important areas of scientific research.

The transition to medium-term planning of the state budget in Uzbekistan also requires new approaches to forecasting state budget revenues. This situation requires a new level of research in the development of forecast indicators of tax revenues from individuals in the medium term.

The factors that affect the budget revenues from the property tax of individuals are the gross domestic product, the number of individuals paying property tax, the amount of debt owed by individuals on property tax, the amount of property tax benefits for individuals, the average tax regression and correlation analysis the influence of the rate and the level of inflation is carried out and the budget revenues from the property tax are predicted.

When constructing a multivariate econometric regression and correlation model, property tax receipts (prt) from randomly changing individuals and gross domestic product (GDP), the number of property tax payers from individuals (nptr), the amount of property tax arrears (lprr), the amount of property tax benefits for individuals (pptr), the average tax rate (ar) and the rate of inflation (ir), and research hypotheses are identified:

H1-GDP depends on the growth of personal property tax receipts and has a large impact;

H2-the number of individual property tax payers depends on the growth of personal property tax receipts and has a large impact;

H3 - the amount of personal property tax arrears depends on the growth of personal property tax receipts and has a high degree of influence;

H4-the amount of personal property tax relief depends on the amount of property tax levied on individuals and has a high level of impact;

⁴ <https://www.imf.org/ru/Publications/FM/Issues/2020/04/06/fiscal-monitor-april-2020>

H5 is associated with changes in the average tax rate and has a strong impact on personal income from property tax;

H6-the change in the inflation rate is associated with an increase in personal income tax receipts and has a high level of impact.

Based on this hypothesis, the following mathematical functions were formed:

$$I_{prt} = \alpha + \beta_1 G_{gdp} + \beta_2 N_{nptr} + \beta_3 L_{lprt} + \beta_4 P_{pptr} + \beta_5 A_{ar} + \beta_5 I_{ir} + \varepsilon_i$$

Here:

I_{prt} - revenues from property tax from individuals;

G_{GDP} - Gross Domestic Product;

N_{nptr} - number of taxpayers of the property tax from individuals;

L_{lprt} - the amount of property tax arrears from individuals;

P_{pptr} - the amount of incentives on property tax from individuals;

A_{ar} - average tax rate;

I_{ir} - the level of inflation.

The problem of multicollinearity must be solved before constructing a multivariate regression and correlation economic model. With this in mind, to solve the multicollinearity problem, we constructed a correlation matrix of the selected variables, which is reflected in the following table (Table 1).

Table 1

Correlation matrix between variables that affect the property tax levied on individuals⁵

Indicators	$lnprt$	$lngdp$	$lnnptr$	$lnlprt$	$lnpptr$	$lnar$	$lnir$
$lnprt$	1.000000						
$lngdp$	0.981790	1.000000					
<i>t-statistics</i>	14.61757						
<i>probability</i>	0.0000						
$lnnptr$	0.964471	0.984072	1.000000				
<i>t-statistics</i>	10.32575	15.65723					
<i>probability</i>	0.0000	0.0000					
$lnlprt$	0.779394	0.875691	0.894069	1.000000			
<i>t-statistics</i>	3.518499	5.129363	5.645558				
<i>probability</i>	0.0079	0.0009	0.0005				
$lnpptr$	0.953010	0.934236	0.894305	0.714223	1.000000		
<i>t-statistics</i>	8.897855	7.408903	5.653000	2.886236			
<i>probability</i>	0.0000	0.0001	0.0005	0.0203			
$lnar$	-0.176656	-0.347270	-0.361295	-0.713556	-0.068295	1.000000	
<i>t-statistics</i>	-0.507644	-1.047413	-1.095926	-2.880736	-0.193621		
<i>probability</i>	0.6254	0.3255	0.3050	0.0205	0.8513		

⁵ Author's development using Eviews-9.0 program based on the data of the Tax Committee of the Republic of Uzbekistan



<i>lnir</i>	0.620057	0.688556	0.647700	0.650883	0.478237	-0.575071	1.000000
<i>t-statistics</i>	2.235385	2.685573	2.404492	2.424961	1.540208	-1.988194	
<i>probability</i>	0.0558	0.0277	0.0429	0.0415	0.1621	0.0820	

As can be seen from the analysis of the data in Table 1, we formulate a multivariate regression model by subtracting free variables that are not affected by property tax income (LNPRТ) from individuals that are considered arbitrary variables to prevent close correlation of variables from reducing the influence of other variables (2-Table).

Table 2

Results of multivariate regression and correlation analysis based on the Eviews program⁶

Dependent Variable: *lnprt*

Independent variables	Coefficient	Standard error	t-statistics	Probability (P-value)
<i>lngdp</i>	1.352765	0.102292	13.22461	0.0000
<i>lnar</i>	0.230198	0.031507	7.306310	0.0003
<i>lnpptr</i>	-0.292573	0.116420	-2.513077	0.0457
<i>C</i>	0.344367	0.298592	1.153303	0.2927
Determination coefficient	0.997371	The average value of the dependent variables		12.64503
Calculated determination coefficient	0.996056	Standard deviation of dependent variables		0.717854
Standard error of regression	0.045081	Akayke's criterion		-3.071532
The square sum of the remains	0.012194	Schwartz criterion		-2.950498
The value of the maximum similarity function	19.35766	Hannan-Quinn criterion		-3.204306
F-statistics	758.6835	Darbin-Watson statistics		2.754424
Probability (F-statistics)	0.000000			

Based on the above calculations, the following multivariate regression model was formed.

$$\ln\widehat{prt} = 0.344367 + 11.352765 \ln gdp + 0.230198 \ln ar - 0.292573 \ln pp\widehat{tr} + \varepsilon$$

The coefficient of determination formed in the generated model shows that the factors formed in the 99% model of property tax income (prt) from individuals are gross domestic product (GDP), the amount of exemption from personal property tax (pptr) and the average tax rate (ar). The remaining 1 percent is calculated due to other factors not taken into account. Factors affecting property tax revenue (prt) from individuals include gross domestic product (GDP), the amount of property tax relief for individuals (pptr), and the average tax rate (ar) of 5%. The probability of the P-value of the gross domestic product (GDP) of the regression model, the amount of the personal property tax exemption (pptr), and the average tax rate (ar) is less than 0.05, and these coefficients are property tax receipts

⁶ Author's development using Eviews-9.0 program based on the data of the Tax Committee of the Republic of Uzbekistan

from individuals (prt). The probability that the P-value of the Fisher F-statistic of the constructed regression model is less than 0.05 is a sudden change in gross domestic product (GDP), the amount of the personal property tax exemption (pptr), and the average tax. the rate (ar). shows that it affects the property tax income (prt) levied on individuals, which is considered a related variable. We perform a diagnostic analysis to determine the forecast of the constructed model. First of all, we check for the presence of the problem of autocorrelation of residuals in the constructed model. Residual autocorrelation is determined using the Breusch-Godfrey test (Table 3).

Table 3
Breusch-Godfrey autocorrelation test result⁷

F-statistics	1.201302	Probability F(2,4)	0.3903
Tracking * R-square	3.752542	Probability. Chi-square(2)	0.1532

There is no autocorrelation between the residues based on the Breush-Godfrey test result. Because the Chi-square probability level is greater than 0.10, the zero hypothesis indicates that the autocorrelation of the residuals assumes the non-existent hypothesis. After the Breush-Godfrey autocorrelation test, we perform a heteroskedastic test of the remains. The heteroskedastic test is determined using the Breush-Pagan-Godfrey test (Table 4).

Table 4
Breush-Pagan-Godfrey heteroskedastic test result⁸

F-statistics	0.644733	Probability F(1,7)	0.6140
Tracking * R-square	2.437800	Probability. Chi-square (1)	0.4866
Explanation of the sum of the total squares	0.457802	Probability. Chi-square (2)	0.9281

There is no heteroskedastic among the remains as a result of the Breush-Pagan-Godfrey heteroskedastic result. Because the Chi-square probability level is greater than 0.9281 i.e. 0.10, the zero hypothesis suggests that the heteroskedastic non-existent hypothesis of the residues is accepted. That is, the remnants of the structured model have a homoscedastic vibration. Diagnostic tests mean that if there is no autocorrelation in the residues in the constructed model, the homoscedastic oscillations in the residues allow the model to be predicted.

In summary, the increase in property tax revenues from individuals by 1% of GDP to increase by 1.35%, the increase in the amount of property tax benefits for individuals by 1%, the increase in property tax revenues from individuals by 0.29% and an increase in the average tax rate by 1 percent will lead to an increase in property tax revenues from individuals by 0.23 percent. Excluding other factors, an increase of 1% in GDP, the amount of property tax exemptions for individuals and the average tax rate by 1% will lead to an increase in property tax revenues from individuals by 1.29%. Through the above multifactorial regression, we forecast the growth of property tax revenues from individuals

⁷ Author's development using Eviews software.

⁸ Author's development using Eviews software.

over the years depending on the gross domestic product, the amount of property tax exemptions for individuals and the average tax rate (Table 5).

Table 5

Forecast of personal property tax receipts (2020-2023)⁹

Years	Forecast indicators of property tax from individuals	GDP (in billion soums)	Sum of tax deduction on property tax of individuals (mln.soums)	Average Tax Rate (%)
2010	96479,2	62388,3	26200	0,5
2011	127536,5	78764,2	39500	0,9
2012	187544,2	97929,3	36100	1,1
2013	252177,8	120861,5	45000	1,28
2014	278824,6	145846,4	65236,8	1,46
2015	336636,5	171808,3	92202,2	1,7
2016	445048,2	199325,1	102489,3	1,93
2017	575500	249136,4	99987,1	2,23
2018	708300,2	406648,5	105416,4	0,26
2019	832995,1	511838	136278,9	0,26
2020	1597547,7	562192,7	176186,8	0,67
2021	2021586,0	702499,5	210828,4	0,63
2022	2558177,2	877822,8	252281,3	0,60
2023	3237196,2	1096901,6	301884,6	0,56

1-picture

Forecast figures on property tax from individuals¹⁰

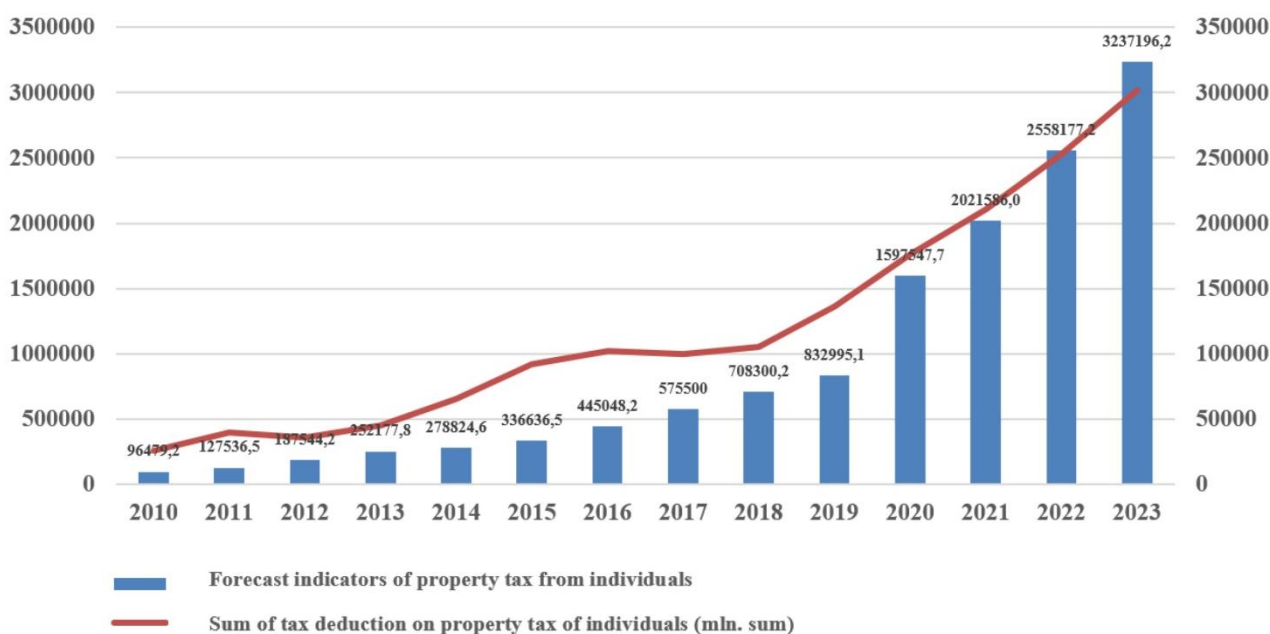

The general characteristics inherent in the tax forecasting process show how variable this process is. Certain changes in the tax policy of the state, for example, an increase or decrease in tax rates, an increase in tax benefits, provided that forecasting indicators are

⁹ Author's development.

¹⁰ Author's development.



obtained with maximum accuracy, if the analytical stage and the methodologically correct approach are formed by forming the necessary databases. for forecasting over a certain period of time. or reduce, simplify or complicate the registration of a business, issue, revoke or revoke permits and licenses, or increase or cancel activities that require a license, etc., which leads to an increase in the gap between the forecast indicators and future actual processes. This means that the process of forecasting tax revenues and its results should always be treated with "skepticism", given the likelihood of its change. If changes in the fiscal policy of the state are more related to tax elements, it is necessary to critically review the forecast indicators adopted in the process of rapid planning, otherwise changes in the implementation of forecast indicators for the republican and local budgets, where the tax is not taken into account when income increases, the financial risk (risk) is not taken into account, otherwise the financial risk of the budget increases and negatively affects the financing process, while in the pro-budget this leads to a slowdown in the activities of recipients of funds from the budget.

In this regard, the process of forecasting taxes from individuals should be considered as a complete system. Each of its details affects other elements and affects the overall effectiveness of the forecast. In this regard, when analyzing the version of the forecast adopted for forecasting and planning the revenues of the republican and local budgets, in our opinion, it is necessary to do the following. First, the factor that influences the increase in tax revenues is the tax rate. The tax rate affects the forecast through self-determination of the tax base. In this regard, it is necessary to analyze the risks of the impact of the tax rate through the tax base when conducting a risk analysis at each stage of the tax service (district, city, region, republic). In recent years, a lot of positive work has been done to improve the activities of the country's tax authorities to form new organizational structures and platforms related to the analysis and management of tax risks. Within the framework of the State Tax Committee, such departments as the "Department of Risk Analysis" and "Taxpayer Segmentation", the "Department of Strategic Development", and the "Department of Budget Revenue Forecasting" have been formed. The main tasks and functions of these departments are as follows: occurrence of taxpayers' obligations, segmentation of taxpayers into groups on the basis of internal and external data, development of medium and long-term development strategies of public tax authorities, analysis of macroeconomic environment, identification of opportunities to expand the tax base and risk assessment of state budget revenues , Regular analysis of the impact of tax reforms in the Republic of Uzbekistan on macroeconomic indicators and the development of proposals to eliminate the factors that negatively affect these indicators, the development of a single method for forecasting revenues to the state budget in the state tax service, control and analysis of the implementation of the forecast indicators, calculation of expected revenues to the budget and state trust funds and develop measures to increase revenues through a systematic analysis of the dynamics of macroeconomic indicators and the tax potential of the regions, identify additional sources to expand the tax base, identify honest taxpayers, keep records and tax them. The implementation of functional-organizational strategic tasks, such as comprehensive assistance in addressing current issues of taxation, the essence of these processes is the forecasting of tax revenues to the budgets of different levels and the analysis



of potential risks associated with the forecasting process and achieving the goal set on the basis of management.

It can be seen that in modern highly competitive market relations, taxpayers who provide tax revenues to the state budget always operate in a competitive environment that risks not falling within the established forecast indicators of tax revenues, and the taxpayer always acts on risk - As long as there is a situation that is not protected from economic and man-made events, the tax risk will also be constant. This axiom requires that any objectively oriented process, including the process of forecasting taxes on individuals, be studied in the context of tax risk.

Development of a medium-term increase of state budget revenues based on the correlation-regression analysis of forecasted indicators of income from property tax for individuals, assessing the influence of factors affecting the forecast indicators for each type of tax, including medium-term planning of the state. Budget revenues Property tax revenues are an important methodological tool for maximizing forecast indicators.

REFERENCES

1. Rubin M. J., Peters L., Mantell N. Revenue forecasting and estimation. Handbook on Taxation. — New York: Marcel Dekker, 1999. 3 Tax Modelling for Economies in Transition / Spahn P. B., Pearson M. (eds). — Hampshire: Macmillan Press, 1998. 4 Buck A. E. Public Budgeting. New York: Harper and Row, 1929.
 2. Mazengia D.H. Forecasting Spot Electricity Market Prices Using Time Series Models: Thesis for the degree of Master of Science in Electric Power Engineering. Gothenburg, Chalmers University of Technology, 2008. 89 p.
 3. Prajakta S.K. Time series Forecasting using Holt-Winters Exponential Smoothing // Kanwal Rekhi School of Information Technology Journal [электронный ресурс]. 2004. 13 p.
 4. Шередко Е.В., Пинская М.Р. Прогноз поступлений налога на доходы физических лиц с учетом территориального размещения человеческого капитала. Журнал "Налоги и налогообложение" № 12. 2016 год. Стр. 928-938.
 5. Смирнова Е.Е. Эффективность администрирования налога на доходы физических лиц // Научное мнение. – 2015. – №2-3.- С. 37-40.
 6. Терентьева С.Н. Сравнительная характеристика налогообложения физических лиц налогом на доходы в США и во Франции // Финансовый менеджмент. – 2005. – № 2. – С. 78–91.
 7. Ябурова Д.В. Недостатки и тенденции развития НДФЛ в РФ // Современная экономика: проблемы, тенденции, перспективы. – 2014. – № 10. – С. 45–54.
 8. Babayev Sh.B. Perfection of methodology of forecasting of tax revenues from physical persons: foreign experience. Theoretical & Applied Science. Philadelphia, USA, 2019. №04(72). (International Scientific Journal Theoretical & Applied Science Journal Impact Factor ESJI: 8.716). <http://t-science.org/>.- P. 526-531.
- Khudoykulov S.K., Babaev Sh.B. Directions for improving the process of forecasting the property tax of individuals// Web of scientist: international scientific research journal. ISSN: 2776-0979, Volume 3, Issue 6, June, 2022

УДК 616-08-031.81:616.8-009.852

Тошкент Тиббиёт академияси Аллергология клиник иммунология ва хамширалик иши кафедраси .

Профессор Разикова .И.С ассистентлар Шорустамова .С.С , Каримова.Д.С, Солиева.Х.Н

Наслий ангионевротик шишнинг замонавий даволаш усулларининг самарадорлигини баҳолаш

ХУЛОСА

Мақсад. Наслий ангионевротик шишнинг замонавий даволаш усулларининг афзалликлари ва самарадорлигини баҳолаш.

Мақолада Америка, Ҳиндистон, Эрон, Россия ва бошқа мамлакатлар олимларининг тадқиқотлари келтирилган бўлиб, наслий ангионевротик шишнинг ҳар бир даволаш турининг натижалари кўрсатилган.

Калит сузлар. Наслий ангионевротик шиш, С1 ингибитор, Янги музлатилган қон, рекомбинант С1 ингибитор.

SUMMARY

Objective. The evaluation of advantages and the effectiveness of modern treatment methods of hereditary angioedema.

The article presents the researches of scientists of America, India, Iran, Russia and other countries, and shows the results of each type of treatment of hereditary angioneurotic edema.

Keywords. Hereditary angioneurotic edema, C1 inhibitor, Fresh frozen plasma, recombinant C1 inhibitor.

РЕЗЮМЕ

Цель исследования. Оценка преимуществ и эффективности современных методов лечения наследственного ангионевротического отека.

В статье представлены исследования ученых Америки, Индии, Ирана, России и других стран, показаны результаты лечения каждого вида наследственного ангионевротического отека.

Ключевые слова. Наследственный ангионевротический отек, С1-ингибитор, Свежезамороженная плазма, рекомбинантный С1-ингибитор.



Наслий ангионевротик шиш(НАШ) бу - С1 ингибитор оксиди фаолияти функциясининг етишмовчилигидан келиб чиқадиган, аутосома доминант ҳолда наслдан-наслга ўтувчи касаллик¹.

Наслий ангионевротик шиш биринчи марта 1888-йилда Ослер томонидан С1 ингибиторининг функционал танқислиги сабабли келиб чиқувчи касаллик эканлиги тасвирлаб берилган.² Наслий ангионевротик шиш турли хил органлардаги маҳаллий ва чераланган шишлар билан тавсифланади, клиник белгиларга қуйидагиларни ўз ичига олади: теридаги шишлар, қоринда оғрик ҳужралари, тилда шишлар, ларингеал ва фарингеал шишлар бўлиб булар диспноэ ва асфикцияга сабаб бўлади, наслий ангионевротик шишнинг турли хил клиник симптомлари генларга боғлиқ³. Шундай қилиб, турли хил генотиплар туғма ангионевротик шишнинг фенотипларига сабаб бўлади.³ Наслий ангионевротик шишнинг тарқалиши ноаниқ лекин тахминан этник гуруҳлар орасида 50000 та инсонга 1 та ҳолат туғри келиши аниқланган⁴. Симптомлари одатда болалик даврида (2-3 ёшларда) бошланади балоғатга етиш арафасида ёмонлашади ва ҳаёт давомида олдиндан айтиб бўлмайдиган узгаришларга олиб келади.⁴

Комплемент системасига боғлиқ Ангионевротик шишнинг классификацияси (D84.5)

1.Ангионевротик шишнинг наслий тури:

· **НАШ 1-тип** (85 % ҳолатларда). Беморлар қон плазмасида С1-ингибиторининг танқислиги кузатилади, ген функциясини бажара олмаслиги кузатилади. Бунда С1 ингибитор нормага нисбатан 30% кам ишлаши мумкин.

Аутосомно-доминант ҳолда ирсийланади⁵.

· **НАШ 2-тип** (15 % ҳолатларда) Беморлар қон плазмасида С1-ингибиторининг миқдори нормал ёки функционал фаоллиги баланд бўлади.

Аутосомно-доминант ҳолда ирсийланади⁵.

· **НАШ 3-тип**(эстрогенга боғлиқ), (тарқалиш миқдори номаълум) –касаллик яқинда таърифланган⁵.

XII қон ивиш фактори фаолиятининг генетик бузилиши билан боғлиқ деб ҳисобланади⁵. Эстрогенлар наслий ангионевротик шишнинг ҳамма турларининг частотасининг баландлиги ва оғирлик даражасида муҳим рол уйнайди. Наслий ангионевротик шиш 3-типининг узига хос хусусиятларидан бири шуки, бунда С1 ингибитори функцияси активлиги нормада бўлади.⁵

Ҳозирги кунда наслий ангионевротик шишнинг турли хил даволаш турлари мавжуд. Ҳаммасининг узига хос ютуқ ва камчиликлари мавжуд.

1.ЯНГИ МУЗЛАТИЛГАН ПЛАЗМА БИЛАН ДАВОЛАШ ТУРИ.

Никол Вентзела, Анжелика Паниериа, Марям Аязиб, Сипҳо Дункан
Нтшалитшалик, Заҳра Поурпакб ва бошқалар НАШ билан касалланган беморларни



даволашда янги музлатилган плазма(ЯМП)дан фойдаланганлар ва куйидаги натижаларни олганлар: НАШ булган 43 нафар беморларнинг 176 тасида уткир шиш ҳолатлари юзага келган, улардан 98 таси янги музлатилган плазма билан даволанган.⁶ Юз , юқори нафас йўлларидаги ва қориндаги шиш янги музлатилган плазма билан даволанган, ҳар бир қисмдаги шиш муносиб равишда 15.3% , 53.1% ва 29.6% бўлган.⁶

Янги музлатилган қоннинг уртача миқдори 400 (280-560) мл, икки ҳолатдан ташқари барча ҳолатларда (эпизодларда) янги музлатилган плазма ўртача 4 соатгача таъсир қилган. 5та трансфузион реакция кузатилди, 5 фоиз ножўя реакция берган ҳолда, анафилаксия бўлди лекин ўлим кузатилмади.⁶ Янги музлатилган қон билан даволаш учун соғлиқни сақлаш ҳаражатлари Жанубий Африкада 369 791 долларни ва Эронда 275 550 долларни ташкил этди, бу асосан касалхонада қанча вақт қолиш муддатига боғлиқ.⁶ Янги музлатилган плазма кўп мамлакатларда ўткир НАШнинг ягона самарали даволаш усули бўлиб қолмоқда, ЯМП самарали ва ҳавфсиз.⁶

Ая Саеб, Карен Ҳ. Ҳаггланд, Кристин Т. Сиголле уз фаолиятларида яъни 2007-2012 йилларда ретроспектив когорт тадқиқотини ўтказдилар, катта жамоат касалхонасига НАШ ташҳиси билан ётқизилган ёши катталарни текширдилар⁷. Ҳаммаси бўлиб 128 та диаграмма демография, коморбидиялар, шифохона курслари ва натижалари учун кўриб чиқилди, Жами 20 та бемордан ЯМП қабул қилинди⁷. Фавқулодда ёрдам бўлими шароитида ЯМПдан фойдаланиш керак⁷. Тадқиқот буйича куйидаги натижалар олинди: демография ва коморбидиялар даволаш гуруҳига караб фаркланмади, лекин даволанмаган назоратчилар интубация частотаси (60% га нисбатан 35% $p=0,05$) ва интенсив терапия булимларида қолиш (3,5 кунга нисбатан 1,5 кун $p<0,001$), гуруҳ натижалари олинди⁷.

Михаел Преметте, МД; Жошуа Г. Гиббс, ДО; Эллен Л. Пратт, МД; Трэси Р. Стоугхтон, МД ва бошқалар уз тадқиқотларини ўтказиш учун ПубМед ва ОВИД дан куйидаги калит сўзларни қидирдилар: ирсий ангиодема, ангиодема ва янги музлатилган плазма, ангиодема ва ЯМП ва ирсий ангионевротик шиш.⁸ 1966 йилдан ҳозирги кунгча бўлган инглиз тилидаги мақолалар қидирилган, шунингдек, институционал текширув кенгаши маъқуллагандан сўнг, НАШ билан касалланган беморларнинг тиббий ёзувлари, 1990 йилдан бери ЯМП олганлар ЯМП НАШ белгиларини кучайтирганлиги ҳақида далиллар мавжудлигини аниқлаш учун кўриб чиқишган.⁸ Инглиз тилидаги адабиётларни кўриб чиқиш ва беморларнинг тиббий ёзувларини ўрганиш ЯМП билан боғлиқ салбий ҳолатларни аниқлай олмадилар, бир нечта ҳисоботлар ва уларнинг тажрибалари ЯМП самарали эканлигини кўрсатади. Жарроҳликдан олдин ва ўткир НАШ хуружларини даволаш учун ЯМПдан фойдаланиш мумкин.⁸

НАШда андроген терапиянинг ишлатилиши.



Дуглас Т. Жонстон, D.O., Х. Хенри Ли, M.D., Ph.D., Тимоти Ж. Креиг, D.O., Жонатан А. Бернстин, M.D., ва бошқалар ирсий ангионевротик шишда андрогендан фойдаланиш, танкидий баҳолаш, андрогендан бошка гормонга ўтишдаги ёндашувлар, даволаш усуллари буйича тадқиқот ўтказганлар.⁹ Тадқиқот ўтказишдан мақсад НАШ билан оғриган беморлар учун андрогеннинг пасайиши буйича консенсусни ишлаб чиқиш бўлиб, шу мақсадда улар мавзу буйича адабиётларни ўрганиш натижалари билан биргаликда 12 нафар НАШни даволовчи шифокорларнинг тажрибаларини кўриб чиқдилар.⁹ Улар адабиётларни кўриб чиқиб НАШ билан оғриган беморларда андроген гормонини тез олиб ташлаш билан боғлиқ потенциал ҳавотирларни, касалликнинг хуруж частотаси ва зурайиш хавфи мавжудлигини аниқладилар ва шифокорлар НАШнинг бу хуружларининг кўпайиши ва олиб ташлашнинг мумкин бўлган асоратларини олдини олиш учун кўпинча андрогеннинг миқдорини камайтиришларини аниқладилар.⁹

НАШни андроген билан даволашнинг чидамлилиги ва эффективлиги мавзусида Брас Л. Зураш Донна К. Давис Антони Ж. Косталдо Сандра ва бошқалар текширув ўтказганлар.¹⁰ Улар ретроспектив усулидан фойдаланиб НАШ билан касалланган 650 та беморларда интернетда аноним тадқиқот ўтказдилар, дастлабки сўровнома асосида беморлар қуйидаги гуруҳларга бўлиндилар: олдин АА(17-а-Alkylated androgen 17-а-Alkylated androgen) қабул қилган, ҳозир АА қабул қилаётган, ҳеч қачон АА олмаган.¹⁰ Улар тадқиқотдан қуйидаги натижаларни олдилар: статистик тадқиқотларни кўрсатишича, андроген олган беморларда касаллик хуружи ва ўткирлиги камайган, самарадорликда муҳим ўзгарувчанлик кузатилган.¹⁰ ААдан фойдаланишни тўхтатганларнинг хабар беришича, АА сезиларли даражадан камроқ фойда берган, ААнинг фойдали таъсири бу дозада кузатилмади, аммо деярли барча фойдаланувчиларнинг хабар беришларича ўткир хуружлар дозанинг қанчалик самарадорлигига боғлиқ.¹⁰

Алберт Л. Шеффер, MD., Дуглас Т Ферон, MD., ва К. Франк Остен, MD. ва бошқалар Наслий ангионевротик шишда андроген терапиянинг клиник ва биокимёвий самарадорлигини ўрганганлар. Тадқиқотда беморларнинг ҳаммаси 5 мгдан Охуметолон [17-beta-hydroxy-2-(hydroxymethylene)-17-methyl-5-alpha-androstan-3-one] нинг дастлабки суткалик дозасини қабул қилганлар, кузатилиши мумкин бўлган аъломатлар камида 2-3 ой давомида назорат қилинган.¹¹ Текширувдаги беморлар 8 эркак ва 8 аёл булган. Постпубертал ёшдаги беморлар даволанмаса ойлаб ангионевротик шишнинг тери ёки ошқозон-ичак трактининг хуружларини бошдан кечиради.¹¹ Статистик жиҳатдан аҳамиятлиси шундаки, кон зардобидаги С1 комплементининг даражаси 129% ни ташкил этган, бошка даволаш туридан кейин эса 83% ни ташкил этган.¹¹

С1 ингибитори етишмовчилигида ўринбосар терапия



Марс А. Риедл, МД; Жонатхан А. Бернстеин, МД; Хенри Ли, МД; Авнер Решеф, МД; Виллиам Лумрй, МД; Думитру Молдован, МД; Хенриетте Фаркас, МД; Робйн Левй, МД ва бошқалар рекомбинант инсон С1-эстераза ингибиторининг ирсий ангионевротик шиш хуруж симптомларини енгиллаштиришини рандомизацияланган, плацебо-назорат остидаги синов усули орқали ўрганганлар.¹² Текширувда рандом (тасодифий танлаш) методидан фойдаланиб периферик, қорин, юз ва/ёки орофарингеал, ларингеал хуружлари билан оғриган 75 нафар 13 ёшдан катта беморларнинг 44 тасига рекомбинант С1-эстераза ингибитор (Руконест 50 U /кг), 31 тасига эса тузли эритма (плацебо) бериб (3:2) самарадорлик баҳоланди.¹² Беморларнинг даволаш эффекти саволномаси ва визуал аналог шкаласи бўйича жавоблари текширилди.¹²

Даволаш эффекти саволномаси бўйича касаллик хуружларида симптомларни бартараф этишининг ўртача вақти рекомбинант С1 ингибитори билан даволанган беморларда 90 минут, тузли эритма қабул қилганларда 152 минут бўлган, визуал аналог шкаласи бўйича рекомбинант С1 ингибитори билан даволанган беморларда 75 минут, тузли эритма қабул қилганларда эса 303 минут бўлган.¹²

Авнер Решеф, Весна Гривчева- Пановска, Аҳарон Кессел, Шмуел Кивити ва бошқалар болалардаги наслий ангионевротик хуружни даволашда рекомбинант С1 эстераза ингибиторининг самарадорлигини ўрганганлар, ушбу тадқиқот 2 та босқични ўз ичига олиб 2-13 ёшли болаларда ўтказилган ва наслий ангиоэдема хуружларида томир ичига рекомбинант С1 эстераза ингибитори (50 U|Кг) юбориб даволанган.¹³ Тадқиқотда визуал аналог шкаласи бўйича симптомларнинг бартараф этилиш бошланғич вақти бошланғич даражадан 20 ммга пасайган, иккинчи визуал аналог шкаласи бўйича кичик симптомларнинг бошланғич вақти 20 ммга ошган.¹³

Марс А Риедл, Робйн Ж Левй, Даниел Суез, Ричард Ф Лоскей, Жамес W Бакер, Анураг Релан, Брусе Л Зурав ва бошқалар Шимолий Америка аҳолиси ўртасида ирсий ангионевротик шиш хуружларини даволаш учун рекомбинант С1 ингибитори самарадорлиги ва ҳавфсизлигини аниқлаш бўйича тадқиқот ўтказганлар, ушбу тадқиқотда наслий ангионевротик хуружлари бўлган беморлар вена ичига 50 U|кг дозадан рекомбинант С1 ингибиторини юбориш усули билан даволанганлар.¹⁴ Даволанаётган беморларнинг 62 тасида 168 та касаллик хуружи кузатилган, хуружларнинг жаъми 90% и рекомбинант С1 ингибиторнинг бир марталик 50 U|кг дозаси билан даволанган, дастлабки 5 та хуружда симптомларнинг бартараф этилиш вақти 37-67 минут булган.¹⁴ Ушбу даволаш турида дозани ошириш талаб қилинмади, уттиз тўққиз бемор (63%) камида битта даволаш пайтида юзага келган нохуш ҳодисани қайд этди, аксарият ҳодисалар енгил ва ўртача даражада баҳоланди, даволаниш натижасида юзага келган еттита оғир нохуш ҳодиса ҳақида хабар берилган ва уларнинг барчаси рекомбинант С1 ингибитори билан даволашга боғлиқ эмас деб ҳисобланган.¹⁴



Хулоса

Наслий ангионевротик шишининг янги музлатилган плазма, рекомбинант C1 ингибитор ва андроген билан даволаш турлари ўрганилди. Янги музлатилган плазма билан даволаш усули тез ва арзон лекин 5% беморларда анафилаксия бериши мумкин, амалиёт ўтказилиш вақтида мутахассисларнинг қатъий назорати шарт. Рекомбинант C1 ингибитор препаратлари қиммат бўлиб Ўзбекистонда ишлатилмайди ва андроген терапияда эса врач беморни узок муддат давомида назорат қилиши керак, андроген дозасини бирданига камайтириш ёки препаратни олиб ташлаш ноҳуш ҳолатларга сабаб бўлиши мумкин. Даволаш тури ҳар бир беморга индивидуал равишда танланади.

Фойдаланилган адабиётлар

1. VIRGINIA H. DONALDSON, M.D. and RICHARD R. EVANS, M.D. Cleveland, Ohio, "A Biochemical Abnormality in Hereditary Angioneurotic Edema" *AMERICAN JOURNAL OF MEDICINE* 35, 07.1963.
2. [M M Frank](#), [J A Gelfand](#), [J P Atkinson](#), Hereditary angioedema: the clinical syndrome and its management, *Annals of Internal Medicine* 84:580-593.
3. [Konrad Bork](#), [Karin Wulff](#), [Guenther Witzke](#), [Thomas Machnig](#) and [Jochen Hardt](#), Treatment of patients with hereditary angioedema with the c.988A>G (p.Lys330Glu) variant in the plasminogen gene, *Orphanet Journal of Rare Diseases* 2020, 15:52.
4. Bruce L. Zuraw, M.D., Hereditary Angioedema, *The new england journal of medicine* september 4, 2008.
5. Г.Н.Дранник, Учебник Клиническая иммунология и аллергология, *Одесса АстроПринт-1999*.
6. Nicole Wentzela, Angelica Panieria, Maryam Ayazib, Siphon Duncan Ntshalintshali, Zahra Pourpakb, Di Hawardend, Paul Potterd, Michael E. Levine, Mohammad Reza Fazlollahib and Jonathan Peterd, Fresh frozen plasma for on-demand hereditary angioedema treatment in South Africa and Iran, *World Allergy Organization Journal* (2019) 12.

7. Aya Saeb, Karen H. Hagglund and Christine T. Cigolle, Using Fresh Frozen Plasma for Acute Airway Angioedema to Prevent Intubation in the Emergency Department: A Retrospective Cohort Study, *Hindawi Publishing Corporation*.

Emergency Medicine International Volume 2016, Article ID 6091510, 6 pages.

8. Michael Prematta, MD; Joshua G. Gibbs, DO; Ellen L. Pratt, MD; Tracy R. Stoughton, MD; and Timothy J. Craig, DO, Fresh frozen plasma for the treatment of hereditary angioedema, *Ann Allergy Asthma Immunol*. 2007;98:383–388.

9. Douglas T. Johnston, D.O., H. Henry Li, M.D., Ph.D., Timothy J. Craig, D.O., Jonathan A. Bernstein, M.D., John Anderson, M.D., Kusumam Joseph, Ph.D., R.N., Marc A. Riedl, M.D., Androgen use in hereditary angioedema: A critical appraisal and approaches to transitioning from androgens to other therapies, *Allergy and Asthma Proceedings*, January 2021, Vol. 42.

10. Bruce L. Zuraw, MD, Donna K. Davis, BA, Anthony J. Castaldo, MPA, and Sandra C. Christiansen, MD, La Jolla and San Diego, Calif; and Honolulu, Hawaii, Tolerability and Effectiveness of 17-a-Alkylated Androgen Therapy for Hereditary Angioedema: A Re-examination, *ALLERGY CLIN IMMUNOL PRACT MONTH* 2016.

11. Albert L. Sheffer, M.D., Douglas T. Fearon, M.D., and K. Frank Austen, M.D. Boston, Mass, Clinical and biochemical effects of impeded androgen (oxymetholone)therapy of hereditary angioedema, *ALLERGY CLIN. IMMUNOL OCTOBER* 1979.

12. Marc A. Riedl, MD; Jonathan A. Bernstein, MD; Henry Li, MD; Avner Reshef, MD; William Lumry, MD; Dumitru Moldovan, MD; Henriette Farkas, MD; Robyn Levy, MD; James Baker, MD; Yun Hardiman, MS; Mark C. Totoritis, MD; Anurag Relan, MD; and Marco Cicardi, MD; on behalf of the Study 1310 Investigators, Recombinant human C1-esterase inhibitor relieves symptoms of hereditary angioedema attacks: phase 3, randomized, placebo-controlled trial, *Ann Allergy Asthma Immunol* 112 (2014).

13. Riedl MA, Bernstein JA, Li H *et al*. Recombinant human C1-esterase inhibitor relieves symptoms of hereditary angioedema attacks: phase 3, randomized, placebocontrolled trial. *Ann. Allergy Asthma Immunol*. 112(2), 163–169; e161 (2014).

14. Riedl M. Hereditary angioedema therapies in the United States: movement toward an international treatment consensus. *Clin. Ther*. 34(3), 623–630 (2012).



HUQUQIY ONG VA HUQUQIY MADANIYATNI YUKSALTIRISH DAVR TALABI

Пулатов Хасанжон Иброхим угли

**Сергели тумани иио фмб тергов булими катта суриштирувчиси
капитан**

Annotatsiya: Ushbu maqolada huquqiy davlat qurishda huquqiy ong va huquqiy madaniyatning o'рни kattaligi va buning uchun avvalo har bir shaxsning huquqiy immunitetini, huquqiy savodxonlik darajasini yaxshilash masalalari yoritib o'tilgan.

Kalit so'zlar: davlat, huquq, qonun, huquqiyong, huquqiy madaniyat, partiya, shaxs, farmon, jamiyat, demokratiya, siyosat, norma.

Huquqiy madaniyat xalqimizning azaliy an'analariga, udumlariga, tiliga, diniga, ruhiyatiga asoslangan holda insof va iymon, adolat va qonuniylik, insonga yuksak hurmat va e'tibor, sabr-toqat kabi ma'rifat va haqiqat tuygularini ongimizga singdirishga xizmat qiladi. Shuning uchun ham kishilarning fikrini, dunyoqarashini mustaqilligimiz yo'lida fidokorona mehnat qilishga yo'naltirilgan huquqiy madaniyatni yuksaltirish hayotiy zaruriyatdir. Aholining huquqiy madaniyati va huquqiy ongini yuksaltirish, huquqiy ta'lim va ma'rifatni, jamiyatda huquqiy bilimlar tartibotini tubdan yaxshilash, inson huquq va erkinlariga chuqur hurmat va ehtiromga asoslangan munosabatni, odamlarda qonunga itoatkorlik tuygusini, qonunlarni bilish va unga qat'iy amal qilish saodatmandligini qaror toptirish bugungi kunning zaruriy talabi bolib kelmoqda. Huquqiy demokratik davlat va adolatli fuqarolik jamiyati qurish jarayonida, avvalo, har bir fuqaroning huquqiy ongi va huquqiy madaniyatini shakllantirib borish asosiy va muhim vazifa hisoblanadi. Huquqiy davlat qurishning zaruriy sharti - bu qonunlarning sozsiz bajarilishidir. Qonunlarning bir xilda va sozsiz bajarilishi har bir shaxsning oz vazifasiga munosabati va zimmasidagi mas'uliyatni his qilishiga bog'liqdir. Avvalo huquqiy ong va huquqiy madaniyatga olimlar tomonidan berilgan turlicha ta'riflar bilan tanishib chiqish maqsadga muvofiq bo'ladi, jumladan, professor Islomov huquqiy ongga shunday ta'rif beradi: "Huquqiy ongni mamlakat fuqarolarining ham amaldagi huquqqa, yuridik amaliyotga, fuqarolar huquqlari, erkinliklari, majburiyatlariga, ham orzu qilingan huquqqa va boshqa huquqiy hodisalarga munosabatini ifodalovchi huquqiy sezgilar, g'oyalari, baholar, tasavvurlar tizimi sifatida ta'riflash mumkin". [3] Professor Dmitrievning ta'rificha: "Huquqiy ong bu insonlarning va ularning turli birliklarining hamda butun jamiyatning amaldagi huquq va huquqiy hodisalarga nisbatan qarashlari, g'oyalari, tasavvurlari yig'indisidir". Huquqiy madaniyatga berilgan ta'riflarga kelsak, U. Tajixanov va A. Saidovlar o'zlarining Huquqiy madaniyat nazariyasi nomli kitobida huquqiy madaniyatga shunday ta'rif berishadi: "Huquqiy madaniyat deganda jamiyatda qaror topgan huquqiy tizimning darajasini, xalqning bu huquq tizimidan xabardorlik darajasini, fuqarolarning qonunga bo'lgan hurmati, huquqiy



normalarning ijro etilish darajasi, huquqqa rioya qilmaganlarga murosasiz bo'lish, qonunga itoatkorlik darajasini tushunamiz". Demak, yuqoridagilardan xulosa qiladigan bo'lsak, qabul qilinayotgan qonunlar, har qanday normativ-huquqiy hujjatlar, huquq sohasida bo'ladigan o'zgarishlardan toliq tarzda xabardor bolib, o'rganib chiqilishi natijasida huquqiy ong va tushunib yetib unga amal qilinishi esa huquqiy madaniyatni shakllantiradi. Huquqiy madaniyatning yuksak darajada bo'lishi huquqiy davlatning o'ziga xos xususiyatidir. Bozor iqtisodiyotini shakllantirish sharoitida huquqiy madaniyatni oshirish muhim vazifa sanaladi. Fuqarolarning yuksak huquqiy ongi va huquqiy faolligi ma'rifiy jamiyatda huquq ustuvorligining, huquqiy davlatning poydevoridir. Fuqarolarning huquqiy ongini shakllantirish, huquqbuzarliklarning oldini olish, jinoyatchilikka qarshi kurashishning zarururiy talabidir. Haqiqattan ham shunday, huquqiy immunitet shakllangan shaxsga tashqaridan kirib keladigan yot goyalar, qarashlar, qonunga xilof xatti-harakatlar oz ta'siriga ega bo'lmay qoladi. Ijtimoiylashuv natijasida shaxslar ezgulik va adolat, inson sha'ni va uning toptalishi hamda erkinlik va qullik kabi qonuniyatning mavjudligini anglab idrok etishadi. "Nima yaxshi-yu nima yomonligini" tushunib yetishda esa ularga aynan huquqiy savodxonlik, huquqiy yetuklik yordam beradi.

Prezidentimiz Shavkat Mirziyoyev "Parlamentimiz haqiqiy demokratiya maktabiga aylanishi, islohotlarning tashabbuskori va asosiy ijrochisi bo'lishi kerak" nomli ma'ruzasida siyosiy partiyalar, ularning parlamentdagi fraksiyalari va deputatlarning faoliyatini tanqidiy tahlil qilib, quyidagi fikrlarni bayon etdi: "Deputatlarning ish uslubini takomillashtirish, aholining huquqiy madaniyatini oshirish maqsadida siyosiy partiyalar orqali: "Markaz - viloyat - tuman" tartibida ishlaydigan yangi tizimni joriy etish ayni muddao bo'lar edi", degan fikrni bildirganlar, chunki barcha qonunlarning yaratilishi, ishlab chiqilishi deputatlar tomonidan amalga oshiriladi. Ular xalqning orasida bo'lib barcha taklif va tavsiyalar, kamchiliklarni o'rganib chiqib xalq manfaatlaridan, xalq ehtiyojlaridan kelib chiqqan holda qonunlarni yaratishlari shart va zarur. Bekorga "Markaz-viloyat-tuman" tartibida ishlaydigan tizim deb aytmaganlar, har qanday siyosatda bo'ladigan o'zgarish va qo'shimchalar markazdan viloyatga undan tuman va boshqa chekka hududlargacha yetib borishi xalq xabardor bo'lishi va o'z fikr -mulohazalarini yetkazishi kerak ekanligini hisobga olib bunday tizim yartish kerakligini aytib o'tganlar. Mamlakatimizda ijroga yo'naltirilgan har bir qonun, amaldagi huquqiy hujjatlarga kiritilayotgan o'zgartish va qo'shimchalardan aholini izchil hamda keng xabardor qilishda jamoatchilik ishtiroki va faolligi muhim. Kommunikatsiya texnologiyalari, davlat organlari bilan ijtimoiy sherikchilik imkoniyatlaridan samarali foydalanish lozim.

Huquqiy targ' ibot-tashviqot ishlarida:

- Axborot-resurs markazlari hamda axborot-kutubxona fondlaridagi yuridik adabiyotlarni huquqshunoslar tomonidan puxta o'rganilib har xil shaklda xalqqa yetkazish va tushuntirish;



- Buyuk fiqhshunos alloma Marg'inoniy nomidagi maxsus huquqiy targ'ibot-tashviqot markazini tashkil etish.

Xalqni huquq sohasida madaniyatli qilishning yana bir tomoni Oliy Yuridik ma'lumotli kadrlarni sonini ko'paytirish va sifatini oshirish. Buning uchun Oliy Yuridik ta'lim beruvchi ta'lim muassasalarini sonini ko'paytirish, yetuk malakali huquqshunos kadrlarni tayyorlash. Shu o'rinda Abu Nasr Farobiyning fikrlarini esga olaylik. Mashhur faylasuf har bir mansabdor shaxs qonunlarni chuqur o'rganishi, ularga rioya qilishda shaxsan namuna bo'lishi, aholi o'rtasida qonunlarni keng targ'ib qilish, uni takomillashtirish boyicha takliflar kirita bilishi, joiz bo'lsa, qonun yoza olishi shartligini ilgari surgan. Ayni shu mezonlardan kelib chiqib Prezidentimiz 2019- yildagi farmonlarida fuqarolar ongida "Jamiyatda qonunlarga hurmat ruhini qaror toptirish- demokratik huquqiy davlat qurishning garovidir!"- degan hayotiy g'oyani mustahkamlash, aholiga mamlakatimizda amalga oshirilayotgan ijtimoiy-iqtisodiy islohotlar, qabul qilinayotgan qonun hujjatlari va davlat dasturlarining mazmuni va mohiyatini izchil yetkazish tizimini shakllantirish birlamchi vazifalardan etib belgilandi. Shunday ekan, bugun biz ana shu qoidalarga hammamiz va hamma vaqt ham rioya etyapmizmi, degan haqli savol tug'iladi. Zero, qonun normalari odamlar ongiga singgan va ular orqali amal qilgan taqdiridagina yashaydi va ro'yobga chiqadi. Qonun esa xalqning xohish irodasidir.

Xulosa qilib aytganda, huquqiy ong va huquqiy madaniyat bosqichma- bosqich shakllanib boradigan jarayon hisoblanadi. Huquqiy madaniyatning yuksalishi esa qonunga itoat tuyg'usini rivojlanishiga olib keldi. Hozirgi kunda mazkur masala davlat siyosati darajasiga kotarilmoqda, shu maqsadda fuqarolarning huquqiy ongi, huquqiy madaniyati, ta'lim-tarbiyasi, huquqiy savodxonligini yanada yuksaltirish, yoshlarning huquq sohasiga bo'lgan qiziqishlarini oshirish, ularni huquqiy jihatdan yetuk va barkamol avlod etib tarbiyalash asosiy maqsad va muddaolardan biri hisoblanadi. Jamiyatda ozhaq-huquqini biladigan va qonun-qoidalarga ogishmay amal qiladigan fuqarolar huquqiy davlatning poydevoridir.

Foydalangan adabiyotlar:

1. Gulnora Inomjonova. "Nikoh shartnomasi-oila mustahkamligining huquqiy kafolati" ilmiy-amaliy qo'llanma, -T.: Intellekt Ekspert, 2015, 10-b
2. Huquqiy yetuklik - barkamollikka eltadi" Ozbekiston Respublikasi Adliya vazirligi.-T.: Adolat 2011, 7-b
3. Aholining huquq va erkiliklarini himoya qilish, jamiyatda huquqiy ong va madaniyatni yanada yuksaltirishning huquqiy asoslari. E.Qodirov //Aholining huquq va erkinliklarini himoya qilish, huquqiy ongni oshirish, jamiyatda inson huquqlari madaniyatini shakllantirish hamda rivojlantirishda nodavlat notijorat tashkilotlarining o'rne va roli mavzusida tashkil etilgan davra suhbat materiallari. - T.:Toshkent tezkor bosmaxonasi, 2015, 20-b



4. “Ijtimoiy fikr” jamoatchilik fikrini o'rganish Markazi tomonidan O'zbekiston Respublikasi Konstitutsiyasining 25 yilligi” mavzusida jamoatchilik fikri so'rovi. Kun.uz 24.11.2017

5. Odilqoriyev X.T Davlat va huquq nazariyasi (darslik). - T.: “Adolat”, 2018, 287-b

Evaluating how teachers can match methodology to learner needs and the process of the strengths and weaknesses of teaching methodologies/philosophies, including:

- **Behaviorism**
- **Audio-lingualism**
- **The 'Natural Way'**
- **Humanistic Approaches**

Keywords: behaviorism, audio-lingualism, natural way, humanistic, approach, instructor.

**Khabibulloeva Gulchekhra, Buronova Mekkamtosh and Khushbakova Nasiba
teachers at Denau pedagogical and entrepreneurship institute**

Teaching language by using methodology may be interesting for learners and for teachers too. In this case, teacher should evaluate students' age, interest as well as faculty. It sometimes depends on educational philosophy. However, teaching methodology does not look like an educational philosophy, despite relating it with methodology. The philosophy is a way that teacher opts for pointing to why she believes students can learn well a new material or topic the ways in that students and teachers should interact during the lesson. Philosophy often impacts the options that teaching methodology she chooses to use.

Teachers commonly refer to their preferred teaching methods and philosophies together. While a numerous methodologies can be utilized by a teacher. A common and conventional teaching method is often chosen by teachers as lecturing or explaining. Teacher provides the information to the students at the beginning and then students are expected to understand the topic. There are some teachers that they focus on the significance of the learners' learning process such as group work, group discussion, small group discussion, and pair work. As a result, they can learn to be sociable and try to communicate with classmates. Therefore they are encouraged to take responsibility for their education and are active participants in the learning process. Moreover, it will increase discipline in the classroom to achieve basic curriculum objectives.

There are some learning methods such as behaviorism, audio-lingual, the natural way and humanistic that they may consist of advantages or disadvantages.

Behaviorism is a method that looks at observable actions of students and marks if they are learning effectively. On the one hand, they are always given feedback which tells them whether they are doing it correctly or not. They would be checked by test, task, homework. On the other hand, there are also disadvantages that the approach disregards student identity and individuality. Furthermore, it studies actions of body rather than that of the brain thus is considered ineffective at assessing real learning.

While in audio-lingual approach students are taught listening and speaking skills, it means the instructor presents the right model of a sentence and then students will repeat it. Students learn without understanding fully. However, they are not very good at vocabulary. Thus students are likely to come across problems of reading and writing skills. In addition to this, that it is a teacher dominated method.

In natural way students feel themselves energetic to play games, activities, problem-solving activities that can help them to communicate much more than the teacher. However, it does not pay attention to the grammar. This method is useful for young learners not for the students of senior high school. Nowadays, it is in the process because of being easy to apply and quite simple to understand. So teachers can relate it with other methods.

Humanistic learning method is a method of a student-centered learning. It focuses on human beings rather than supernatural or divine insight. It also pays attention to the idea that children are good at the cores the education focus on rational ways to teach the "whole" child. This approach engages social skills, artistic skills, practical skills. Teacher helps students develop learning skills and motivate. Nowadays all approaches are mixed up and used in a correct way by teacher and create a mixed method regarding to students level of knowledge, and needs.

To be a good teacher is more difficult than we thought. Because a professional instructor should be sophisticated in creating group opportunities to help students observe. The teacher needs to create a friendly, learning environment in a classroom that students can enjoy during the lesson. In this way, a lot of methods can be helpful for teachers. It would be better if the teacher used a wide range of methods together for achieving objectives.

Firstly, the teacher needs to determine which method is effective for his students. A perfect teacher should be an optimist and tries to present a new theme with grammar rules at the beginning of the lesson. After giving examples students would be checked by multiple choice questions or wheels game, give me a five activity for giving feedback. It is crucial to give feedback to every student to improve their knowledge and speaking skills. It will be also a useful listening exercise. During these tasks, teachers should explain the correct meaning of the words by giving a definition or guessing in the context. While in grammar the students can imitate the teacher by repeating the rules. In this process, he teaches behaviorism with an audio-lingual approach. But students want to get more knowledge as soon as possible. So they need to be taught by cramming or playing games, and funny activities to avoid being bored. In the activities, students are at the center of the process, while teachers are second-centered persons. They do activities and acquire skills without knowing the right rules. If the teacher matches the approaches in a humanistic way, it will be a perfect lesson. Because of evaluation effectively by many teachers around the world. Not only can teachers teach the students but also learn their outlook, and try to adapt them.

Modern teachers functions may change during the lesson process, for instance if she begins the lesson she tries to be a facilitator to her learners. While during the activities she is accustomed to showing independent participant. Moreover , she can check the homework as needs analyst or works like group process manager.

Used literatures;

Books

- a) 1.Crystal, D. 1997 “English as a Global language.” Cambridge University Press.
2. Mex TESOL journal “English language in development”.
- 3.” What is a teaching methodology?” G. Wiesen 13 august 2022.
4. Zuliati Rohmah. “ English is a global language.” 2005 February.

Websites;

- 1.<https://www.tex.net>
- 2.<https://www.wgu.edu.com>.
- 3.<https://pass.now.now.com>
4. <https://oxfordhousebcn.com/en/european-languages-day-where-does-english-come-from/>

O'quvchilarga tasviriy san'at va chizmachilik mashg'ulotlarida loyihalashga o'rgatishning ahamiyati.

I.U. Izbasarov (*O'zbekiston Finlandiya pedagogika instituti Tasviriy san'at va muhandislik grafikasi kafedrasida dotsenti*)

Annotatsiya: Ushbu maqolada tasviriy san'at va chizmachilik fanlari mashg'ulotlarida o'quvchilarni loyihalashga o'rgatish metodikasi xususida tushunchalar yoritilgan. O'quvchilarni maktab yoshidan boshlab ijodkorlikka o'rgatish, ularda mustaqil loyihalar yaratish ko'nikmasini shakllantirish va loyihalashga doir mashg'ulotlarni tashkil qilish metodikasini ishlab chiqish haqida ma'lumot beriladi.

Kalit so'zlari: *Loyiha, kompozitsiya, kombinatsiya, rangshunoslik, perspektiva, metodika, ko'nikma.*

Hozirgi kunda o'sib kelayotgan yosh avlod hech qanday axborotga ega bo'lmagan bola emas. Ular atrofdan shunchalik tez va ko'p ma'lumotlarni qabul qiladi. Endilikda faqat o'qituvchi yagona bilim beradigan shaxs (manba) bo'lmay qoldi. Zamonaviy maktabning vazifasi ham shiddat bilan rivojlanayotgan jamiyatga munosib kadrlar tayyorlashda o'quvchilarning kasbiy faoliyatga yo'naltirish, shu sohada nazariy bilim hamda amaliy ko'nikmalarni shakllantirishga qaratilishi maqsadga muvofiqdir.

Hukumatimiz qaror va farmonlarida jamiyatning ijtimoiy buyurtmasi sifatida ta'limni modernizatsiya qilish va maktab tajribasidan kelib chiqqan holda, bizdan quyidagi muammolarni ishlab chiqishni talab etmoqda. Bugun pedagoglar oldida ta'lim jarayonidagi barcha ishtirokchilarning faoliyatini qanday tashkil qilish kerak degan savol turibdi. Ta'lim jarayonidagi talablar hamda ehtiyojlar, o'quvchilarning qobiliyatlari va imkoniyatlaridan kelib chiqqan holda yangi vositalarni innovatsion izlash, barcha fanlardan o'quv mashg'ulotlarini tashkil qilishda zamonaviy pedagogik texnologiyalardan foydalanishni yo'lga qo'yishdan iborat.

Agar o'quvchilar o'qituvchi mahorati bilan haqiqatan ham bilim olishga intilsa, bilimni o'zlashtirish ko'rsatgichi sezilarli darajada oshadi. Bu jarayonda ta'lim muassasasi va o'qituvchining eng muhim vazifasi maktabda o'quvchilarga berilayotgan ta'lim sifatini



yaxshilash uchun sharoit yaratishdir, chunki ular ushbu muammoni hal qilishning davlat ahamiyatini va maktab o'quvchilarining kelajagi bilimlarni o'zlashtirishdagi muvaffaqiyatiga bog'liqligini yaxshi bilishadi.

Insonning tabiiy qiziqishi bir xil yo'nalishda harakat qiladi dastlabki faollik maktabga o'qishga kelgan barcha bolalarga xosdir. Kuzatishlarga ko'ra, bolalar o'n yoshgacha, iste'dodidan qat'i nazar, zavq bilan rasm chizadi, yuqori sinflarga o'tgani sari esa mustaqil ravishda rasm chizadigan bolalar soni kamayib boradi. Buning asosiy sabablaridan biri dars soatlari sonining kamligi va tasviriy san'atni o'rganishga bo'lgan kishilarning munosabatlariga bog'liq bo'lib qolmoqda.

Bunda nafaqat ota-onalar, balki pedagogik xodimlarning ham bu haqda noto'g'ri munosabatda bo'lishiga olib keldi. Ko'pchilik kishilar tasviriy san'atga jiddiy fanlardan emas va umuman muhim emas deb o'ylaydi va bu kelgusida bolaning maktabni tugatganidan so'ng oliy o'quv yurtlariga kirishida hech qanday ro'l o'ynamaydi deb ham bilishadi. Ota-onalar va o'qituvchilarning bunday fikrlari muqarrar ravishda bolaga ta'sir ko'rsatmay qolmaydi. Psixologik jihatdan u rasm chiza olgani bilan rassom bo'lmasligiga ishonib qoladi, chunki uning ota-onasi bu haqda doimo gapirishadi, bundan chiqdi bola sinfda ham, uyda ham tasviriy faoliyat bilan shug'ullanishi uchun vaqt ajrata olmaydi.

Maktab tasviriy san'at fanining maqsadi har bir o'quvchini professional rassom qilishdan iborat emas. Tasviriy san'at darslari bolalarda u yoki bu mavzuni nostandart talqin qilish ko'nikmasini shakllantirishi, ijodiy idrok va mustaqil fikrlashni rivojlantirishi, bolani har qanday muammoni hal etishda ijodkorlikka o'rgatishi, boshqacha aytganda, bola shaxsini shakllantirishi ko'zda tutiladi.

Tasviriy sana'tning ijtimoiy hayotda qanchalik ahamiyatga ega ekanligini barchamiz yaxshi bilamiz. Har bir bilimli inson barkamol bo'lishi uchun, nafaqat o'z mamlakati san'ati, balki jahon madaniy merosini ham bilishi zarurligi, o'z uyingizning ichki qismini did bilan bezatish, o'z qo'llaringiz bilan do'stlaringiz uchun esdalik sovg'alar tayyorlash va shunga o'xshash buyumlarni o'zingiz yasab bezatishni bilishingiz qanchalik zavq bag'ishlaydi.

Bolalarni tasviriy faoliyatga qiziqtirish, maktabda tasviriy san'at darslarini qanday qilib qiziqarli qilib o'qitish, badiiy ta'lim mazmunini amalga oshirishga turli metod va usullardan



foydalangan holda erishiladi. Bu borada tasviriy san'at fanining metodist o'qituvchilari rivojlantiruvchi va muammoli o'qitish usullaridan foydalanadilar.

O'quvchilarning faolligini rivojlantirish muammosini, mubolag'asiz, zamonaviy ta'limning asosiy muammolaridan biri deb hisoblash mumkin. Umuman olganda, ta'lim samaradorligi oshirish maktab o'quvchilarining o'quv jarayonidagi faolligini shakllantirishga bog'liq. Mamlakatimizda shakllanayotgan yangi ijtimoiy-iqtisodiy munosabatlar hayotning barcha jabhalariga, jumladan, ta'limga ham tubdan ta'sir ko'rsatdi. Ta'lim tizimida tasviriy faoliyatga o'rgatishning asosiy maqsadi - ijodiy, erkin, o'zini o'zi belgilaydigan, jamoada va jamiyatda mustaqil ravishda moslasha oladigan shaxsni tarbiyalashdan iborat. Sifatli badiiy ta'lim – bu, eng avvalo, estetik didli shaxsni tarbiyalash, o'ziga xos individuallik, ma'naviyat va ijodkorlikni egallashiga ko'maklashishni o'z ichiga oladi. Bugungi kunda shaxsni shakllantirish emas, balki uni topish, qo'llab-quvvatlash, rivojlantirish va unda o'zini o'zi anglash, o'zini o'zi boshqarish, o'zini o'zi himoya qilish, o'zini o'zi tarbiyalash mexanizmlarini yaratish juda muhimdir.

Bolalarda yuqoridagi xususiyatlarni shakllantirish bugungi kunda zamonaviy rassom pedagoglarning oldiga qo'yilgan muhim vazifalardan biri hisoblanadi.

O'quvchilarni loyihalashga o'rgatish usullarining qiziqarli va jozibali tomonlari shundaki, bu usul badiiy ta'lim sifatini yaxshilashga imkoniyatlarni ochib beradi. Mashg'ulot jarayonida bolalarning faqat o'zi tanlagan va yoqtirgan narsasini tasvirilash bilan zavqlanishini ko'p kuzatganmiz. Ko'pincha o'quvchilarga berilayotgan bilimlar nazariylikicha qolib amaliyot bilan bog'lanmasligi mumkin, bu jarayonda esa loyiha usulining maqsadi ham nazariyani amaliyotda qo'llashga o'rgatishdan iboratdir.

Mavzuli loyihalar bosqichma –bosqich ishlanib tugallanib boradi va bu o'sish surati har bir bolaning o'ziga xos rivojlanish darajasini ta'minlaydi.

Badiiy loyihaviy ishni o'rganishdan maqsad, birinchi navbatda, maktab o'quvchilari o'rtasida yangi tajribani o'zlashtirishga, o'z-o'zini tarbiyalashga va ijodiy faoliyatni rivojlantirishga qaratishdir. Badiiy ta'lim loyihalari ustida ishlash orqali bolalar tadqiqot o'tkazish, turli ma'lumotlarni tahlil qilish va yangi g'oyalarni taqdim etishni o'rganadilar.



Shunday qilib, loyiha usullari ijodkorlik, axborot makonida harakat qilish va o'z bilimlarini mustaqil ravishda qurish qobiliyatiga asoslanadi.

Tasviriy san'at darslarida loyiha asosida o'qitish usulini dasturda rejalashtirilgan deyarli barcha mavzular bo'yicha tashkillashtirish mumkin. Mashg'ulotni loyihalar tuzish usuli orqali olib borish o'quvchilarning faolligini oshiradi passivligini engishga yordam beradi. Maktab o'quvchilari o'zlarining ijodiy imkoniyatlarini applikatsiya, mozaika, monumental rangtasvir mavzularida ijodiy loyihalarni bajarish orqali amalga oshiradilar. Gravyura (grafika turlarida), rel'yef, modellashtirish (haykaltaroshlik mavzusida), yog'ochga rasm chizish, dekorativ xalq amaliy san'ati mavzularida mustaqil loyihalar bajaradilar.

Loyihaviy ta'lim usulini ta'lim jarayoniga joriy etishdan maqsad ta'lim sifatini oshirish, o'quvchilarni tasviriy faoliyat bilan shug'ullanishi uchun imkoniyatlar yaratishdan iborat. Bunday usulni qo'llashning shubhasiz afzalligi bu yangi mavzu ustida ishlash, o'quvchida tasvirlanayotgan kompozitsiyaning yechimlarini topish qobiliyatini rivojlantiradi. Loyiha metodologiyasi bilan ishlaydigan o'qituvchining asosiy vazifasi tanlangan usuldan didaktik jihatdan to'g'ri foydalanishdir.

Faqat bu holatda ta'lim jarayonining ta'lim va rivojlantiruvchi komponentlarini amalga oshirish haqida gapirish mumkin. Shunday qilib, loyihaning maqsadini aniq belgilash kerak. O'quvchilarga loyihaviy ta'lim asosida bilim berishning maqsadi uni amalga oshirish uchun psixologik-pedagogik shart-sharoitlarni yaratishdir.

Yetishmayotgan bilimlarni turli manbalardan mustaqil va xohish bilan egallashni olingan bilimlardan kognitiv va amaliy muammolarni hal qilishda foydalanishni o'rganish, turli guruhlarda ishlash orqali muloqot ko'nikmalarini egallash, ularning tadqiqot ko'nikmalarini rivojlantirish, tizimli fikrlashni rivojlantirish, individual ijodkorlikni namoyon etishdan iborat. Bolaning ijodiy shaxsini rivojlantirish haqida gapirganda, biz ta'lim haqidagi mulohazalarni unutmashligimiz kerak. To'g'ri yo'lga qo'yilgan tarbiya o'quvchini hayotdagi uchta asosiy rolga - fuqaro, ishchi, oila a'zosi sifatida tayyorlashi kerak.



Loyihalarni amalga oshirish natijasida maktab o'quvchilarida mehnatsevarlik, mustaqil qaror qabul qilish qobiliyati, mas'uliyatni his qilish, xushmuomalalik, zukkolik kabi xususiyatlar shakllanadi.

Tasviriy san'at va kompozitsiya darslarida loyihalash mashg'ulotlari usulidan foydalanib, o'qituvchi badiiy ta'lim vazifalarini ham hal qiladi. Maktab o'quv dasturlarida belgilangan mavzularga asosan tasviriy san'at va badiiy ijodning asosiy vazifalari estetik, axloqiy va mehnat tarbiyasi, elementar amaliy va badiiy faoliyat ko'nikmalarini berish hamda tekislikdagi va tabiatdagi bor hajmli narasalardan, xotiradan va tasavvurdan tasvirlash, rangtasvir, grafika, tasviriy san'at, haykaltaroshlik, dizayn, me'morchilikning ifodali vositalari haqidagi bilimlarni egallash, bolalarda vizual qobiliyatlarni, badiiy didni, ijodiy tasavvurni, fantaziyani, estetik tuyg'uni va go'zallikni tushunishni rivojlantirish, san'atga qiziqish va muhabbatni tarbiyalashdir.

Chizmachilik mashg'ulotlarida ham o'qituvchi mavzuning boshlanishida loyihalashga doir chizma asosida texnik rasmlar bajarish haqidagi ma'lumotlarga, texnik rasmlarning tasviriy faoliyat bilan bog'liq jihatlari, ularning turlari, hamda chizmalarni bajarish usullariga batafsil to'xtalib o'tishi kerak.

Mustaqil ish jarayonida o'qituvchi o'quvchilarning gavdasi va qo'lining vaziyati to'g'ri joylashishiga, rasm kompozitsiyasi va uning bajarilishi ketma – ketligiga e'tibor qilishi lozim. Loyihalashga doir texnik rasmlarni bajarish amaliyotida faqat kontur rasm bilan chegaralanib qolinmaydi. Detal hajmi, yaqqolliq va shakl mazmunini ochib berish uchun bir nechta usullardan foydalaniladi. Bu usullar asosida yorug' – soya munosabatlari yoritilib, ularga shatirovka shtrix chiziqlar bilan yoki to'r ko'rinishidagi shtrixlar va soya qismlariga nuqtalar bilan ishlov beriladi. Soya berishda yorug'lik buyumga chap tomon balanddan tushadi deb hisoblash kelishilgan. Yorug'sirtlar shtrixlanmaydi, soya qismlari esa shtrixlanadi. Sirt qanchalik qoramtir soyada bo'lsa shtrixlash shunchalik qalin bo'lishi kerak.

Loyihalash mashg'ulotlarida texnik rasm bajarish malakasi ko'pchilik sohalarida kerakligi davr talabidir. Kasbiy va umuminsoniy munosabatlar, g'oya va loyihalarni ifodalashda har bir kishiga texnik rasm bajarish ko'nikmalari zarur bo'ladi. Rasmni bu tur



texnikasini egallashda qalam bilan ishlash malakalarini rivojlantirishga asosiy e'tibor qaratish kerak. Pero yoki mo'yqalamda texnik rasm bajarish usullariga o'rgatishni fakultativ mashg'ulotlarga ajratish mumkin.

Loyihalash orqali bajarilayotgan har bitta ishning natijasi samarali bo'ladi, chunki mo'ljaldagi vazifaning ketma – ketligi oldindan to'g'ri rejalashtirilib olinadi. O'quvchilarga tasviriy san'at va chizmachilik mashg'ulotlarida loyihalashga o'rgatish orqali ularda ijodkorlikni va mustaqil kompozitsiyalar yarata olish qobiliyatini shakllantiramiz, kasbga tanlashga bo'lgan qiziqishlarini rivojlantiramiz, estetik tarbiya omillarini amalga oshirishdek muhim vazifalarni bajargan bo'lamiz.

Foydalanilgan adabiyotlar:

1. Лакоценина Т.П., Алимова Е.Е., Оганезова Л.М. Современный урок. часть 4: Альтернативные уроки. – издательство «Учитель», М. 2012 г.
2. I.U. Izbasarov. Haykaltaroshlik. darslik. Samarkand. 2021 . SamDU. tahririy nashriyoti . 246 b
3. I.U.Izbasarov, G. A. Mahkamova, G.O. Sultanova “Tasviriy san'at va o'qitish metodikasi” o'quv qo'llanma Samarkand. 2021. SamDU. tahririy nashriyoti .176 b
4. I.U. Izbasarov .The Role of Compositional Principles in the Creation of Works of fine Art. American journal of social and humanitarian research. ISSN: 2690-9626 vol.3, no 1, 2022



IMPROVING STUDENTS' WRITING SKILLS BY USING SOCIAL MEDIA

Makhsudova Munisa Jamol qizi

Master's degree, Uzbekistan State World Languages University

Turg'unova Shakhnoza

UZSWLU senior teacher

Anotatsiya

Ushbu maqola bakalavr talabalarining yozish ko'nikmalarini rivojlantirish uchun ijtimoiy tarmoqlardan foydalanish istiqbollarini ochib berishga qaratilgan. Ushbu muammoni aniqlash uchun turli usullar, so'rov, guruh testi, talabalar bilan bahs-munozaralar o'tkazildi. Ma'lumotlar yig'ilgandan so'ng, tadqiqotchi talabalarning yozish ko'nikmalarini rivojlantirish uchun ijtimoiy tarmoqlardan foydalanishni tahlil qilindi. So'rovnoma universitet talabalari o'rtasida ijtimoiy tarmoqlar, xususan Telegram, Facebookdan foydalanish tendensiyalarini o'rganishga yordam berdi. Guruh muhokamasida talabalar yozish ko'nikmalarini oshirish uchun ijtimoiy tarmoqlardan foydalanish uchun o'z fikrlari va munosabati haqida yetarli ma'lumot to'plashga yordam berishdi.

Kalit so'zlar: *Ijtimoiy tarmoqlar, ESL o'quvchilari, Facebook, Telegram, muhokama guruhi*

Аннотация

Использование социальных сетей влияет на жизнь каждого студента. Эта статья направлена на раскрытие перспективы использования социальных сетей для развития навыков письма студентов бакалавриата. Для выявления данной проблемы экспериментируются различные методы, опрос, групповое тестирование, диспуты со студентами. После сбора данных исследователь проанализировал использование социальных сетей для развития навыков письма учащихся. Опрос помог изучить тенденции использования социальных сетей, в частности Telegram, Facebook среди студентов вузов. В групповом обсуждении студенты помогли собрать достаточно

информации об их мнении и отношении к использованию социальных сетей для улучшения навыков письма.

Ключевые слова: *социальные сети, учащиеся ESL, Facebook, Telegram, дискуссионная группа.*

Annotation

The use of social media has impact on every student's life. This article aims to reveal the prospect of using social media to evolve undergraduate student's writing skills. To identify this issue, a variety of methods, a survey, group test, debates with students are experimented. After collecting the data, researcher analyzed the use of social media to develop writing skills of students. A survey helped to examine the trends of employing social media particularly Telegram, Facebook among university students. In group discussion, students helped to collect enough information about their opinion and attitude to use social media for improving writing skills.

Keywords: *Social medias, ESL learners, Facebook, Telegram, discussion group*

Introduction

Writing is a core skill in academic field, in particular in a higher education while technology has affected all students' life, as well as, in education. In today, using social media is growing up day by day, which is also being used for educational purposes. The use of social media for educational purposes is little explored in our country. Although the popularity of social media as a tool for language teaching inside and outside class, the role of social media concentrated on investigating the trends of its use among students.

Literature Review and Methodology

Developing the Internet illustrates to increase the use of social media throughout the globe. Safco states social media as “user-generated content; blogs, audio, video, music, news, photos, tweets—working together with digital technology in [an] environment [where] everything is accessible from everywhere and everything is connected”. Grahl divided social media into six distinct groups including social news, social networks,

bookmarking sites, blogging, micro blogging and media sharing. Facebook, Instagram, Twitter, and Telegram are some of the Social Networking Sites resulting from social media technology. Technology helped instruction is more productive than traditional teaching methods to assist students in language acquisition. Using social media like Facebook and Twitter assisted students to develop their writing skills and vocabulary. (Li, 2010; Yunus et al. 2012). On the other hand, Schmidt and Brown mentioned that the use of social media ought to taken as combination of online and traditional classroom teaching. Warschauer used the laptops to improve writing skills. His findings revealed that there existed an important development in students' writing as use of laptops assisted them to easily access the information to plan their writing, in drafting the papers and publishing their works after having immediate feedback and frequent revision.

Most of students have easy access to social media through their mobile phones, laptops and language teachers used some social media to improve writing skills. The result of study shows that active participation of students is in Telegram and Facebook helps them improve writing skills. During group discussion students conveyed their point of view that easy access to Telegram and Facebook made it convenient for them to use Telegram and Facebook for language practice than the limited time available in classroom. They could visit the writing group discussion chat groups on Telegram and Facebook. For the reason that Omar, Amin Embi, and Yunus are point of view that "Facebook has become a significant part of students' lives, utilizing the tool in a pedagogically sound approach could benefit ESL learners in practicing the language outside their classrooms". Facebook and Telegram provide a group for extending the traditional class by using technology in language acquisition according to students' interest and participation in this digital age. Students shared their experience and enjoyment and expressed their opinion and ideas about a sort of topics on Telegram chat and Facebook rather than traditional classroom environment.

Telegram group enables students to communicate with other groupmates and talk with another friend without time control. Students emphasized they can read their groupmates' post on the Telegram discussion group, and they were also encouraged to share their

personal opinions given the topics. Besides, they can ask several questions and take their replies from others. That group helped them read and comment on other student's questions. One student said that he read and reread her message from sending to the group which assisted her to self-correct her mistakes. As well as, when students write their comment on others post, they repeat this situation on Facebook. Majority of students shared their experience that when they read their friends' posts written in English, they became more conscious of their own writing. When they have some misunderstandings to the words, they consulted the dictionary to search the meanings or definitions of any new words employed by their groupmates on the discussion group. Students take this from motivation and they want to continue this activity to learn through interaction with groupmates and teacher. To sum up, using Facebook or Telegram as an innovative tool for language teaching helps to evolve amazing attitudes and relationships, attract students' attention, motivate them to participate, encourages a collaborative environment.

Most students are active on social media and there exist several ways of improving writing skills:

1. Engaging with the language
2. Expressing yourself succinctly
3. Developing a writing style
4. Learning from the experts
5. Building confidence
6. Being conscious of your grammar

Social media has a positive effect on students' writing skills as given ways. On social media, students are able to use creativity with the language. In other words, they have better understanding of how it works.

Conclusion

From point of view that our classes are needed to upgrade to incorporate social media in order to engage students in the digital period. The study displays that students' easy access to Telegram and Facebook makes it a potential tool to be employed in language teaching to facilitate language learning. The students could improve their writing skills since they were

encouraged to write in an organized way in a stress-free environment supplied by Telegram and Facebook. The use of them rose the student teacher interaction and cooperated the students to learn from their teachers and groupmates through collaborative learning experience. On the other hand, social media ought not to be seen as a replacement of traditional classroom learning but as a tool to help the language teaching in class.

References

1. Amina Shahzadi (2020) “Using Social Media to Improve Students' English Writing Skills: A Mixed Method Study”, 124-140
2. Grahl, B. (2013) ‘The media of social media’. Retrieved from [Http://tristantreadwell.wordpress.com/tag/grahl](http://tristantreadwell.wordpress.com/tag/grahl) dated 13th April, 2016.
3. Liu, Y. (2010). Social media tools as a learning resource. *Journal of Educational Technology Development and Exchange*, 3(1), 101-114.
4. Omar, H., Embi, M. A., & Yunus, M. M. (2012). ESL learners’ interaction in an Online discussion via Facebook. *Asian Social Science*, 8(11), 67-74.
5. Yunus, M., & Salehi, H. (2012). The effectiveness of Facebook groups on teaching and Improving writing: Students’ perceptions. *International Journal of Education and information Technologies*, 6(1), 87-96

Терминларнинг мазмуний муносабатлари

Насирдин Қаршиев. Ўзбекистон-Финландия педагогика институти филология
фанлари доктори (PhD).

Аннотация: статья посвящена лингвистическому анализу гипонимического, антонимического, партонимического падежей терминов каракулческого терминов.

Ключевые слова: каракулского терминов, гипонимия, партонимия, антонимия, синонимия.

Аннотация: мақолада қоракўлчилик терминларининг гипонимик, партонимик, антонимик ва синонимик ҳолатларининг лингвистик таҳлилига бағишланган.

Калит сўзлар: қоракўлчилик терминлар, гипонимия, синонимия, антонимия.

Abstract: the article is devoted to the linguistic analysis of the hyponymic, antonymic and synonymous cases of the terms Astraxan branch.

Key words: Astraxan branch, hyponymy, partonomic, synonymic.

Ўзбек тилининг қоракўлчилик терминологик системасини яхлит бир система сифатида тадқиқ этиш давомида шу соҳа терминларининг шаклланиши тарихи, лексик-семантик гуруҳлари, ясаиш усуллари, бойиш манбаларини ўрганиш билан бир қаторда уларнинг, яъни терминларнинг ўзаро мазмуний алоқасини аниқлаш масаласи ҳам кўндаланг бўлди. Тадқиқот объекти материалига хос терминлар ўзаро қуйидаги мазмуний муносабатларга кириша олади.

Терминларнинг гипонимияси. Қоракўлчилик терминологик тизимини таҳлил қилиш натижасида унинг таркибига кирувчи терминларнинг бир талайи “жинс-тур” муносабати билан ўзаро боғланганлиги аниқланди. Негаки, “Воқеликдаги нарса, белги, хусусиятлараро жинс-тур боғланишлари жуда кенг тарқалган. Бундай боғланишларни табиатда ҳам, ҳаётда ҳам, фанда ҳам жуда кўп учратамиз”. Ўзбек тилининг қоракўлчилик терминологиясида ҳам айни шундай ҳолатнинг ўз ифодасини



топганлигини кўриш мумкин. Қоракўлчиликка оид тушунчаларнинг ўзига хос хусусиятидан келиб чиқилганда, шуни таъкидлаш лозимки, улар, асосан, “тур”, “нав”, “гул”, “ранг”, “расм” тушунчалари билан бирлашиб, яхлитлик ҳосил этади. Табиийки, бундай тушунчаларнинг барчаси тилда махсус луғавий бирликлар воситасида реал тус олади. Натижада, яхлит бир терминологик система шаклланган бўлиб чиқади. Бундан эса мазкур терминологиянинг таркибий қисмлари – “тур”, “нав”, “гул”, “ранг”, “расм” каби семалари мавжуд эканлиги аён бўлади. Бу семанинг ҳар бири гипероним сифатида майдонга чиқади. Чунки улар ўзаро бир-бири билан боғлиқ бўлган қатор луғавий бирликлар, аниқроғи, терминлардан иборатдир.

1. “Тери тури” семасининг гипер-гипонимияси. Териларнинг ҳар бир тури тегишли терминлар воситасида ифодаланадики, улар “тери тури” гиперонимининг гипонимлари қаторидан жой олади. Бундай гипонимлар тузилишига кўра икки хил шаклда қўлланади:

а) туб ёхуд ясама шаклида: *сур, шерозий, тақир*// *қоракўлча*;

б) бирикма шаклида: *қора тери, кўк тери, оқ оралаган қора, қамбар тери, халили тери, гулигаз тери, сур тери* ва б.

Қоракўлчилик терминологиясида гипер-гипонимик ўзаро муносабатнинг қай даражада эканлиги ҳақида тўлиқроқ тасаввур ҳосил қилиш мақсадида “тери тури” гиперонимининг яна қуйидаги гипонимлари гипоним вазифасини ўтаб келаётганлиги тасдиқланди, далиллар келтириб ўтамыз.

“Тери тури” [гипероним] → “қора тери” [гипоним] → гипероним: тўқ қора тери, нормал қора тери, оч қора тери [гипонимлари].

“Тери тури” [гипероним] → “кўк тери” [гипоним] → гипероним: оч кўк тери, тўқ кўк тери, ўрта кўк тери, кўк каптар тери, ҳаво ранг тери, тиниқ ҳаво ранг тери, тўқ ҳаво ранг тери, кумуш ранг тери, пўлат ранг тери, “мошкичири” тери [гипонимлари].

Терминлар партонимияси. Табиатда мавжуд бўлган барча жонли ва жонсиз ном маъносидаги нарса-предметлардан тортиб, инсон қўли билан яратилган жамики нарса-предметлар ҳам муайян қисмларнинг бирикувидан, бириктирилуvidан яхлитлик касб этади. Бундай диалектик ўзаро боғлиқликни “қоракўл тери” “бутун”



буюминг “қисмлари” мисолида ҳам кўриш мумкин. Чунки улар, гарчи кам миқдорда бўлса-да, қорақўлчилик терминологиясида ўзига хос терминлар воситасида ифодаланиб, айниқса, мутахассислар орасида тез-тез қўлланади. “Қорақўл тери” партонимининг тотонимлари (бўлақлари) аталишининг сабаблари бор, албатта. Жумладан, бу ҳақда А.Раҳимов шундай деган: “ Ҳар бир қорақўл териси айрим қисмларининг мўйна сифати турличадир. Шунинг учун ҳар бир терини айрим қисмларга бўлиш... зарурдир. Қорақўл териси ҳар бир қисмининг номи ва уларнинг чегараси... бор”.

Бу ўринда шуни қайд этиб ўтиш лозимки, “қорақўл тери” партонимининг тотонимлари қорақўл кўзилари (барралар)нинг конституциясининг қисмларини англатувчи терминларнинг ўзларидан фойдаланиб келинмоқда.

“Қорақўл тери” партонимининг тотонимлари қуйидагилардан иборат: *сағри (орқа оёқ усти қисмининг териси), орқа қирра, ёнбошлар, бўйни, калласи, қорни, думи, думининг ёғсиз қисми, орқа оёқлари, олдинги оёқлари, чотлари, сакраш бўғимлари.*

Терминлар антонимияси. Материаллар таҳлилидан қорақўлчилик терминологиясининг ўзига хос хусусиятга эга эканлиги туфайли антонимик тушунчаларнинг ифодаланишида, бошқа соҳалар терминологияларидан фарқли ўлароқ яқка луғавий бирликлардан иборат антонимик жуфтлик камроқ қўлланаётганлиги кузатилди. *Жингалаклик-жингалаксизлик, гуллилик//гулдорлик-гулсизлик, жунлилик-жунсизлик, рангдорлик-рангсизлик* ва б.

Бирикма шаклидаги антонимик жуфтликларни вариантларга эга-эга эмаслиги нуқтаи назаридан икки гуруҳга ажратиш мумкинлиги шу соҳа терминологиясининг ўзига хослигини тасдиқловчи омил деб ҳисоблаймиз. Бундай терминлар, асосан, ёзма манбаларда қўлланиб келинмоқдаки, улар қуйидагилардан иборат:

Вариантсиз қўлланаётган антонимик жуфтликлар. Бу хилдаги терминларнинг ишлатилаётганлиги шу соҳа терминологиясидаги бир хилликка эришиш учун олиб борилган ишларнинг самараси деб ўйлаймиз. Қуйидагилар шундай антонимик



жуфтликлар сирасига киради: *терининг этилганлиги - терининг этилмаганлиги, катта донагул - майда донагул* ва б.

Терминлари синонимияси. Ўзбек тили лексикасини систем нуқтаи назаридан тадқиқ этишда синонимия (маънодошлик) масаласи ҳам муҳим ўринни эгаллайди. “Маънодошлик муносабатларини тўлиқ ва атрофлича тадқиқ қилиш, – дейилади Ҳ.Неъматов ва Р.Расуловнинг монографиясида, – ўзбек тили лексемалари семемаси таркибидаги ифода семаларни... ўрганиш имкониятини туғдирадиган муҳим омилдир. Бунда семалар қаторида, жумладан, қуйидагилар ўрин олади”. Бундай семалар қатори иккинчи бандда қуйидагича эканлиги кўрсатилган: “2) лексеманинг қўлланиш доирасини белгиловчи семалар (“сўзлашув нутқига хос”, “китобийлик”, “кўтаринкилик”, “ғайри оддийлик”, “назмга хослик”, “маълум бир тоифа нутқига хослик (арго, жарго)”, “шевага хослик” ва б.)”. Биз бу семага “терминлилик” (“терминологиясига хослик”) семасини ҳам қўшишни лозим деб топдик. Чунки айти шу семанинг синонимияси саналган семалар синонимиясидан тадқиқот усулининг ўзига хослиги билан ажралиб туради. Кўрсатилган семаларда синонимлар тилнинг бойлиги сифатида қаралади. Терминологияда эса ўзгача ёндашиш қарор топган. Тилшуносликнинг бу соҳасида

синонимлар ўрганилганда, танлаш тамойилига амал қилинади, яъни “битта тушунчага – битта термин” принципига риоя этилади. Терминологиядаги синонимларни ўрганишдан мақсад уларнинг маъқулларини қўллашга тавсия этишдан иборат.

Маълум бўлишича, қоракўлчиликка оид манбаларда баъзи терминлар ва терминэлементларнинг синонимлари қавс ичида келтирилган. Олдинги бобда терминэлементлар синонимияси ҳақида етарли маълумот берилганлигидан қуйида қавсли терминлар (шартли равишда шундай деб атадик) синонимиясига алоҳида урғу берилди. Қавсли синонимлар ташқи ва ички терминлари тил материалига кўра уч хил гуруҳга ажралиб қолип схемаси асосида кўрсатиш лозим деб топилди. Булар қуйидагилардан иборат:



“Ўзбекча+ўзбекча → қавсли синонимлар”: бурма (ажин), чирмашиш (тўқилиш), кобиқ (пўст), қилтиқ (қил). Охирги синоним ҳақида икки оғиз сўз.

Тегишли манбаларда қилга нисбатан қилтиқ термини кўпроқ ишлатилганлиги, бинобарин, кейингиси асосий термин сифатида қўлланиши лозим, деган фикрга ҳам келиш мумкин. Шундай бўлишига қарамай, қоракўлчиликда қилтиқ ўрнида қил (“Девон” да тў тарзида берилган (I,385) терминидан фойдаланиш тарафдоримиз. Чунки ЎТИЛда иккала терминнинг бир-биридан фарқи очиқ-ойдин кўрсатиб берилган.

1. “Ўзбекча + русча-байналмилал қавсли синонимлар”: тангача (кутикула), итқили (песига).

2. “Русча-байналмилал + ўзбекча қавсли синонимлар”: штопор(бурама), дерма(териси/асл тери/чин тери).

Шундай қилиб, жун илдизнинг бир қисми, биринчидан, *пиёзча*, иккинчидан, *сўгон* деб аталган. Бу ўринда пиёзча терминининг танланганлигини тўғри, деб ҳисоблаймиз. Чунки қоракўл терининг ўзи кичкина ҳажмлидир. Иккинчидан, ЧТЛда ўша тушунча *луковица*, яъни лук лексемасининг кичрайтма шакли билан ифодаланган. Шундай экан, *пиёзча* термини ўрнида *сўгон* лексемасининг танланганлиги тўғри бўлмайди. Негаки, *сўгон* катта ҳажмли сабзавотлардан бирининг маъносини ифодаловчи *пиёз* лексемасининг синоними ҳисобланади. Кичик ҳажмли предмет (яъни, қоракўл тери)лардан бирининг жуда кичкина бир қисмини *сўгон* лексемаси билан ифодалаш ўзини оқламайди.

Фойдаланилган адабиётлар:

1. Бўронов М. Ўзбек тилининг қасб - ҳунар лексикасидан (махсус курсга материаллар). – Нукус, 1978. – Б.54-55.
2. Зокиров М., Хачатурова Л., Юсупов С. Чорвачилик терминларига оид русча - ўзбекча лутат. Маълумотнома. – Тошкент: Меҳнат, 1990. – Б.210.
3. Неъматов Х., Расулов Р. Ўзбек тили систем лексикологияси асослари. –Б. 118-119.
4. Раҳимов А.А. Қоракўлчилик. –Тошкент: Ўқитувчи, 1967. – Б. 83.

O'ZBEKISTONDA DAVLAT-XUSUSIY SHERIKLIKNI RIVOJLANTIRISHDA KORRUPSIYA XAVFI

**Toshkent davlat yuridik universitetining Ixtisoslashtirilgan filiali Davlat-
huquqiy fanlar kafedrasini mudiri v.b. A.R.Jabbarov**

Davlat-xususiy sherikligi - bu xususiy biznesning ijtimoiy ahamiyatga ega bo'lgan ustuvor vazifalarini hal qilishning eng muhim vositalaridan biri. Xususiy sektorning davlat darajasida yaqin sheriklik munosabatlarini o'rnatishga bo'lgan qiziqishi biznesni rivojlantirish tendensiyasiga ko'ra nihoyatda ijobiy holat. Biroq, DXSh ko'lami kengayib borishi bilan korrupsiya xavfi sezilarli darajada oshadi. Hozirgi korrupsiya xavflarining asosiy sabablari mavjud institutlar tomonidan normativ ta'sir ko'rsatilmaganligi bilan bog'liq institutsional cheklolardir. Muallif davlat va xususiy biznes o'rtasidagi aloqalarni optimallashtirish uchun asoslarni taklif qiladi, ta'sirni kamaytirishga mo'ljallangan korrupsiya xavfi va DXSh rivojlanishining institutsional shart-yo'llarini shakllantirish.

Kalit so'zlar: davlat-xususiy sherikchilik (DXSh), xarid qilish holati, korrupsiya xavfi, korrupsiya tranzaksiyasi, institutsional cheklolvar.

Davlat-xususiy sheriklik - bu xususiy biznes tomonidan shoshilinch ijtimoiy ahamiyatga ega vazifalarni hal qilishning muhim vositalaridan biri hisoblanadi. Muvofiqlashtiruvchi funksiyalarga ega bo'lgan davlat, amalga oshirishda korporativ sektorni jalb qilishni o'z zimmasiga oladi u yolg'iz amalga oshira olmaydigan investitsiya loyihalarini taklif etadi. Biznesni o'zaro manfaat asosida jalb qilish ushbu loyihalarni yakunlash imkoniyatini beradi.

Jahon amaliyotida DXShning turli shakllari mavjud bo'lib, uning tarkibiy qismi xususiy korxonaning davlat tomonidan unga ajratilgan aktivlardan foyda olish huquqidir.

Shunday qilib, DXSh - bu davlat va xususiy biznes o'rtasidagi kelishuv shakli bo'lib, uning doirasida xususiy biznes jamoatchilik uchun katta ahamiyatga ega loyihalarni ishlab chiqish taklif etiladi. Loyihalarda xususiy korxonaning ishtirok etish usuli juda xilma-xil bo'lishi mumkin, shu jumladan ishlab chiqarish maydonlari loyihasi doirasida amalga oshirilgan xususiy korxonalar mablag'larini birgalikda moliyalashtirish va loyiha tomonidan ko'zda tutilgan ob'ektlarni qurishda xususiy sherikning bevosita ishtirok etishi. Ushbu muammoning mavjudligi DXSh rejimining noaniqligi, shartnoma tizimining muammolari bo'yicha muammolarini qo'yilishi sabablaridan biridir.

Bitimga binoan, loyihani amalga oshirish tashabbusi davlat tomonidan himoya qilinadi, chunki u infratuzilma ob'ektlarini shakllantirish, jamoatchilik manfaatlarini qondirish uchun mas'uldir.



Ideal holda, DXSh davlat va biznes hamjamiyatlari o'rtasidagi o'zaro hamkorlikning bir turi sifatida amalga oshiriladi, bunda biznesning davlat hokimiyati organlari bilan hamkorlikka bo'lgan qiziqishi asosan rivojlanishga qaratilgan an'anaviy korporativ strategiya ustidan hukmronlik qiladi. Ushbu strategiyaga muvofiq, davlat faqat iqtisodiyot davlat sektorini rivojlantirish arbitraj menejeri va regulyatori vazifasini oladi.

Korrupsiya umidlariga sabab bo'ladigan yana bir muammo – davlat buyurtmalarini raqobatbardosh joylashtirishning shaffofligi va noto'g'ri tasavvurga ega mexanizmlarning yo'qligidir. Ommaviy axborot vositalari davlat xaridlari sohasidagi qonun hujjatlarining qulashi to'g'risidagi ko'p sonli holatlarni qamrab oladi.

Korrupsiya xavflarini neytrallashtirish bo'yicha ehtimoliy chora-tadbirlardan biri xususiy sektor korxonalarining yirik davlat loyihalarini ishlab chiqishda ishtirokini kengaytirish bo'lib, ular yoki ganizerlarning o'zlari ushbu jarayonga cheklangan ta'sir ko'rsatishi bilan shaffof va ochiq raqobat tartib-taomillari asosida amalga oshiriladi. Shu sababli davlat ijtimoiy ahamiyatga molik loyihalarni amalga oshirish uchun xorijiy kompaniyalarni yanada ko'proq jalb qilmoqda. Davlat loyihalarida davlat muassasalari faoliyatidagi korrupsiya tarkibini sezilarli darajada qisqartirishga qodir. BMTning Korrupsiyaga qarshi konvensiyasida davlat faoliyatining shaffofligini oshirishda xususiy sektor ishtirokining ahamiyati alohida qayd etilgan. Torontodagi K-20 yig'ilishida (2010, Kanada) DXShlarning kuchayishi korrupsiyaga qarshi kurashish shartlaridan biri sifatida e'tirof etildi. Los-Kabosda bo'lib o'tgan K-20 VIII sammiti ishtirokchilari (2012, Meksika) ham korrupsiyaga qarshi kurashda biznesning alohida o'rni qayd etildi.

Buyuk Britaniya DXSh tamoyillarini amalga oshirishda O'zbekiston uchun eng qiziqarli tajribaga ega, u yerda "xususiy moliyalashtirish tashabbusi" (xususiy moliyalashtirish tashabbusi, ya'ni XMT) keng tarqalgan, unda xususiy sektor ob'ektlarni o'z puliga quradi, so'ngra birovlar davrasida ekspluatatsiya qiladi va undan daromad oladi. O'zbekistonda xususiy biznes hali ham davlat bilan qo'shma loyihalarga kam qiziqish bildirmoqda. DXSh loyihalari bugungi kunda DXSh to'g'risidagi qonun yoki DXSh qonunchiligiga binoan amalga oshirilishi mumkin. DXSh to'g'risidagi qonunlarni qabul qilgan deyarli 4 yil bo'lishiga qaramay hududlarda unchalik ishonchli emas. Mahalliy hokimiyat qonunlarga zid bo'lishlaridan qo'rqib, me'yorlarni qasddan rasmiylashtiradi va ularni ishlamaydigan qilib qo'yadi. Va imtiyozlar loyiha ishtirokchilariga ko'plab cheklovlar qo'yadi: masalan, ob'ektni xususiy mulkdorning egaligiga o'tkazib bo'lmaydi.

O'zbekistonda korrupsiyaga qarshi kurashishning mavjud amaliyoti bugungi kunda quyidagi sohalarda amalga oshirilmoqda:

–Ijro etuvchi organlar faoliyatini tartibga solish , ko‘rsatilayotgan xizmatning mohiyatini erkin talqin qilish imkoniyatlarini qisqartirish.

–Mansabdorlarning o‘z vazifalarini noto‘g‘ri bajarishlari uchun shaxsiy javobgarligi normalarini kuchaytirish.

–Davlat institutlarining nazorat funksiyalarini optimallashtirish, o‘zini o‘zi boshqarish organlarining barcha a‘zolari uchun majburiy bo‘lgan tadbirkorlik yoki kasbiy faoliyat me‘yorlari va qoidalariga rioya etilishi ustidan jamoatchilik nazoratini amalga oshirishning bir usuli sifatida keng yo‘l ochib beradi.

– Huquqni muhofaza qilish organlarini korrupsiya xavfining oldini olish sohasida qo‘shimcha vakolatlar bilan ta‘minlash.

Biroq, ushbu chora-tadbirlarning amalga oshirilishi, ko‘zlangan maqsadlarga erishishga ko‘maklashish uchun ishlab chiqarilgan me‘yorlarning murakkabligi va samaradorligining yo‘qligi bilan bog‘liq jiddiy muammolarga duch keladi. Korrupsiyaga qarshi choralarning davlat tomonidan tartibga solishning mavjud tizimiga kuchsiz integratsiyalashuvi natijasida qo‘zg‘atiladi. Shu sababli davlat korrupsiya operatsiyalarini yakunlash imkoniyatidan oldin ogohlantirish o‘rniga, doimo sanksiyalar amallariga qo‘l urishga majbur bo‘ladi.

Ayniqsa, yirik investitsiya loyihalarini amalga oshirish holatida davlatning korrupsiyaga qarshi kurashdagi xatti-harakatlari xavf-xatarlarga uchraydi, bunda ko‘p sonli buyurtmachilar ishtirok etadi, loyihalarni moliyalashtirish uchun katta miqdorda byudjet resurslari ajratiladi. Eng yirik investitsiya loyahasini amalga oshirishga korrupsiya sxemalarining kirib borishining yaqqol misollaridan biridir.

Ushbu amaliyot DXSh tizimining o‘zini xavf ostiga qo‘yadi, uning mavjudligi yirik investitsiya loyihalarini amalga oshirishning shartidir.

Samarali DXSh tizimini shakllantirishning eng muhim institutsional sharti davlat va xususiy kompaniyalar manfaatlarining o‘z loyihalarini amalga oshirish uchun byudjet resurslarini jalb qilish bilan qiziqadigan simmetriyasiga rioya qilishdir.

Davlat bilan tuzilgan shartnoma loyahasiga qadam qo‘ygan holda, korxonalar tuzilishi loyihani amalga oshirish uchun qo‘shimcha xarajatlarga, shu jumladan zarur ma‘lumotlarni qidirish va qayta ishlashga, texnik ekspertizadan o‘tkazishga, hujjatlarni tayyorlashga tayyor bo‘lishi kerak. musobaqada, texnologik tizimni loyihaning texnik xususiyatlariga moslashuvi , va boshqalar

Qanday bo‘lmasin, xususiy kompaniya loyihada qatnashish xavfini o‘z zimmasiga oladi, chunki uni bajarish shartlari to‘g‘risida barcha ma‘lumotlarga ega emas. Bundan



tashqari, davlat shartnomasini tuzish bo'yicha tenderda ishtirok etish xususiy kompaniyaning loyihaning real xarajatlarini kamaytirishga intishiga sabab bo'ladi. Ushbu kompaniya nafaqat loyihani amalga oshirish shartlari to'g'risida qo'shimcha ma'lumot olish, balki o'z sherigiga qo'shimcha ma'lumot berish orqali ham xavf darajasini kamaytirishga qodir shartnomaning buzilishi yoki loyihaning past ishlashi tufayli yuzaga kelgan yo'qotishlarni qoplash imkoniyatini beruvchi kafolatlar.

DXSh loyihalarida xorijiy kompaniyaning muvaffaqiyatli ishtirok etishining asosiy sharti loyiha vazifalarini amalga oshirish uchun byudjet resurslarini va kredit mablag'larini olishning qulay rejimi mavjudligi hisoblanadi. Biroq, individual korxonalar uchun buxgalteriya resurslaridan foydalanish uchun sharoit qanchalik qulay bo'lsa, loyihada qatnashish huquqini olish mexanizmi shunchalik murakkablashadi. Shu shartlarga ko'ra, kompaniyaning DXSh loyihasida ishtirok etish huquqini olish korrupsion savdo sub'ektiga aylanadi.

Buzg'unchi tranzaksiya, bizning fikrimizcha, "qiziqqan taraflar tomonidan xudbin niyatlar uchun bunday tranzaksiyani amalga oshirishda shart-sharoitlar va tartibga zid ravishda amalga oshirilgan davlat xizmatini olish bo'yicha amalga oshirilgan harakatdir" [Roy: 2011, s. 139].

DXSh loyihasida buzg'unchi bitimni aniqlashda asosiy muammo - bu loyihani amalga oshirishda ishtirok etgan sheriklarning xudbin niyatlarini aniqlash juda qiyin bo'lganda, uning yopiq tabiatidir. Buzg'unchi xatti-harakatlarni bartaraf etish bo'yicha chora-tadbirlarning tashqi mustahkamlanishi bilan ushbu chora-tadbirlarning kutilayotgan natijalarga ta'sirini neytrallashtiradigan ko'plab institutsional tuzoqlar paydo bo'ladi.

Singapurlik taniqli davlat arbobi Li Kuan Yuv o'z xotiralarida xolis hukumatning mavjudligi uchun zarur shart - saylanish uchun hukumatga nomzodlarga ko'p mablag' kerak emasligi, aks holda ular korrupsiyaning vahshiy doirasini harakatga keltirganini qayd etdi. Saylov kompaniyasiga katta mablag' sarflaydigan g'oliblar nafaqat sarflangan mablag'larni qaytarishlari, balki keyingi saylov uchun mablag' to'plashlari kerak [Lee Kuan Yuv: 2010].

Korrupsiya xavfining asosiy manbalaridan biri bo'lib xizmat qiladi, buzg'unchi amaldorlar va biznes vakillari o'rtasida "ittifoq"lar paydo bo'lishiga hissa qo'shadi. Bizning nuqtai nazarimizga ko'rsak, bir qator korrupsiya aktlarida ularning oltita turi minimum sifatida yotadi: xizmatlar ko'rsatishda tezlanish; yuridik xizmat ko'rsatishda eksklyuzivlik; noqonuniy xizmatlarni qayta ishlab chiqishda yordam ko'rsatish; talon-toroj qilish va shantaj qilish; alohida iqtisodiy sub'ektlar tomonidan ayanchli qonunbuzarliklarga e'tibor bermaslik va soxta hujjatlar asosida ta'minlash. [Roy: 2008, s. 315-322].



Cheklangan jarayon. Ushbu tartibga ko'ra, oldindan tayyorgarlikdan o'tgan holda, talablar buyurtmachilar bilan muhokama qilinishi va keyin tender hujjatlari ishlab chiqilishi mumkin. Keyingi aniqliklar ortidan kelishi mumkin, ammo takliflar qabul qilingandan so'ng, jarayon tugaydi: qaror takliflar asosida qabul qilinadi va ishtirokchilar bilan boshqa muzokaralar o'tkazilmaydi. Bundan tashqari, tender shartlari asosida DXSh shartnomasi tuziladi. Ushbu yondashuv asosan konsessiyalar uchun ishlatiladi, masalan, Italiya va Ispaniyada, va juda tez va shuning uchun potensial ko'proq iqtisodiy jarayonni ta'minlaydi. Ushbu jarayon davlatlarda (nafaqat Yevropada) afzalroqdir. Bu yerda auksiondan so'ng ishtirokchilar bilan muzokaralarni qaytadan davom ettirish mumkinligi, shu tariqa korrupsiyaga asos yaratish ehtimoli mavjud. [Yusupov N., Karabaev F: 2013, s. 35].

DXSh doirasida yangi turdagi korrupsion operatsiyalar namoyon bo'ldi, ularning eng keng tarqalgan shakli bozor bo'lmagan asosda davlat va xususiy sherik vakillari o'rtasida byudjet resurslarini birgalikda rivojlantirishning asosiy vositasi bo'lgan mashhur "arralash" hisoblanadi. Har ikki tarafning harakatidan oldin qonunga xilof ravishda chiqarib yuborish maqsadida loyihaning muvaffaqiyatli amalga oshirilishiga har bir sherikning haqiqiy hissasini baholash har doim ham mumkin emasligi tufayli bunday bitimning noqonuniyligini aniqlash oson emas. Kelishuvning tashabbuskori sifatida uning vakilining shaxsidagi davlat loyihaga xususiy sherikni jalb qilish me'yorlari va qoidalarini belgilaydi va loyihada ishtirok etishini baholash mezonlarini ishlab chiqish.

Umuman olganda, xususiy tadbirkorlik va davlat o'rtasidagi aloqalarni uyg'unlashtirish bir qator asoslarga ko'ra amalga oshiriladi.

–Ma'lumoti. Loyihaning texnik xususiyatlari, amalga oshirish vaqti, shuningdek, haqiqiy cheklanishlar va xavflar haqida batafsil ma'lumotlar bilan tavsiflanganda.

–Loyihani bajarishda buyurtmachining tajribasi va ixtisoslashuvi. Operatsiyalarga ixtisoslashgan yoki loyihada ko'rsatilgan shunga o'xshash vazifalarni amalga oshirishda tajribaga ega bo'lgan firma tranzaksiya xarajatlarini kamaytirishda ko'proq imkoniyatlarga ega.

–Loyiha natijalari e'lon qilindi. Agar loyihaning maqsadga muvofiq natijalaristategik sheriklar manfaati yo'lida bo'lsa, unda loyihani amalga oshirishda tomonlarning ishtiroki yanada muvozanatli va muvofiqashtiriladi.

Davlat xususiy sherikchiligi sohasidagi korrupsiyaga qarshi kurashishning eng samarali chora-tadbirlari quyidagilardan iborat.

–DXSh shartnomalari doirasida tuzilgan qoidalarni soddalashtirish va batafsil tartibga solish. Shaffof bo'lmagan bitimlarni tuzishning har qanday imkoniyatini istisno qilish

uchun loyihani amalga oshirishning barcha tartib-qoidalari aniq ko'rsatilishi va tartibga solinishi kerak .

–Davom etayotgan loyihalar sifati uchun davlat kompaniyalari rahbarlarining mas'uliyatini kuchaytirish va ushbu sifatni baholashda xususiy tadbirkorlik sub'ektlarini jalb etish. Loyihalarni ishlab chiqish va investorni tanlash bo'yicha raqobatbardosh tartib-taomillarni yanada faolroq joriy etish tavsiya etiladi Keyinchalik loyihalarni moliyalashtirishi mumkin bo'lgan potentsial DXSh investorlarini jalb qilish , bu barqaror, yaxshi ishlab chiqilgan va tuzilgan loyihalarning realliklarining paydo bo'lishiga hissa qo'shishi mumkin .

–Raqobat jarayonlari natijalariga qiziquvchilarning yo'naltirilgan ta'sirini to'sib qo'yish tizimini shakllantirish. Ushbu yo'nalish bilan DXSh sohasidagi loyihalarni nazorat qilish to'g'risida qaror qabul qilishda "manfaatlar to'qnashuvi " to'g'risidagi qonunchilik ta'minotidan faolroq foydalanish imkoniyatini beradi davlat vakillarining partiyalari.

– Davlat korxonalarini boshqarish sohasidagi ma'noli va muvozanatli siyosatni amalga oshirish, faoliyat natijalari bo'yicha boshqaruv xodimlarining qamrab olinishi va mas'uliyatini oshirishga qaratilgan.

Huquqiy, normativ-huquqiy va siyosat muhitining qo'shilishi DXSh loyahasini barqaror rivojlantirish uchun juda muhimdir. Bazaviy darajada zarur xizmatlar ko'rsatishda xususiy sektorning ishtirokini qo'llab-quvvatlay oladigan huquqiy muhitga ehtiyoj yo'q. Huquqiy muhit korrupsiya ehtimolini minimallashtirishi va xususiy sektor ishtirokini rag'batlantirish va investitsiyalarni rag'batlantirish uchun yetarli darajada mustahkam bo'lishi kerak. [Yusupov N., Karabaev F: 2013, s. 31].

Xulosa.

Davlat-xususiy sheriklik (DXSh) xususiy biznes tomonidan jamoatchilik manfaatlarini ko'zlovchi dolzarb muammolarni hal qilishning eng muhim vositalaridan biri hisoblanadi. O'zbekistonda DXSh ning eng keng tarqalgan shakllari - imtiyoz shartnomalari; ishlab chiqarishni bo'lishish shartnomalari; moliyaviy ijarani o'z ichiga olgan ijara (lizing); mol-mulkni boshqarish va davlat shartnomalari. Maqolada davlat bilan yaqin hamkorlik o'rnatishga qiziqqan O'zbekiston biznesini rivojlantirishning hozirgi tendensiyalari qisqacha bayon etilgan. Biroq, DXSh ko'lamining kengayib borishi koronavirus xavfini sezilarli darajada oshiradi. Korrupsiya xavflarining asosiy sabablari mavjud institutionlarning normativ ta'siri etarli emasligi bilan bog'liq institutsional cheklovlardir. Muallif davlat va xususiy biznesning korrupsiya xavfining ta'sirini kamaytirish va DXSh rivojlanishining institutsional shartlarini yaratishga qaratilgan munosabatlarini optimallashtirish asoslarini taklif etadi.



Foydalanilgan adabiyotlar

1. Lee Kuan Yuv. Singapur tarixi: "uchinchi dunyo"dan "birinchi" gacha (1965-2000). M. : MGIMO-Universitet, 2010.
2. Roy O.M.Korrupsiya tranzaksiyasining institutsional tahlili /Davlat va munitsipal boshqaruv tizimida korrupsiya bilan kurash: islohotlar saboqlari : Sb. t.b. 2 Xalqaro ilmiy-amaliy. konf. : v 2 ch. Novosibirsk : Izd-vo Sib. akad. gos. Xizmat, 2011. Ch. 2. S. 138-144.
3. Roy O.M. Buzgʻunchi xatti-harakatlarni bartaraf etish boʻyicha institutsional chora-tadbirlar.
4. Yusupov N., Karabaev F. Teoriya i praktika gosudarstvenno-chastnogo partnerstva. Uchebnyy modul. Pod.redak. A.E.Shayxova Tashkent, 2013/www.undp.uz
5. Yusupov N., Karabaev F. Teoriya i praktika gosudarstvenno-chastnogo partnerstva. Uchebnyy modul. Pod.redak. A.E.Shayxova Tashkent, 2013/www.undp.uz

QUYOSH, OY VA YULDUZLAR

FAYZIEVA GULNOZA GEOGRAFIYA O'QITUVCHISI,

FAYZIEVA SHAXODAT BOSHLANG'ICH TA'LIM O'QITUVCHISI

Annotatsiya: Ushbu maqolada quyosh, oy va yulduzlar haqida fikrlar yoritilgan. Inson hayoti tabiat bilan bog'liq bo'lgani uchun kishilar qadim zamonlardan o'zlari yashaydigan joy tabiatini yaxshi bilishga harakat qilishgan. Keyinchalik qayiqlar, yelkanli kemalar yasab, dengizlarda suzishgan, yangi yerlarni kashf qilganlar. Borgan joylari tabiatini, odamlarning yashash tarzini tasvirlab yozishgan. O'zlari yashaydigan joyning hamda borgan yerlarining eng sodda xaritalarini chizishgan. Shu yo'l bilan geografik ma'lumotlar to'plana borgan. Bizni o'rab turgan olam qanchalik ko'plab mo'jizalarga boy ekanligi, unda yulduzlar, oy va quyosh harakati ilohiy qonuniyat asosida ishlashi haqida qiziqarli malumotlar keltirilgan.

Kalit so'zlar: quyosh, oy, yulduzlar, *Olam o'qi, olamning shimoliy qutbi, astronom, katta ayiq, kichik ayiq, planetalar,* sharq, g'arb, shimol, janub.

Odamzod hamisha o'zi uchun jumboq bo'lgan narsalarni o'rganishga intilishi orqali yangilik yaratadi, kashfiyotlar qiladi. Astronomiya sohasi ham shunday. Insoniyat yaralibdiki, osmon sirlarini ochish, cheksiz koinot ilmining oxiriga yetish, o'zga sayyoralarda hayot bor-yo'qligini bilishga intiladi. Ba'zan bunga shu qadar kirishib ketadiki, hatto tabiat mo'jizalari oldida ojiz ekanini ham unutadi. Istaymizmi-yo'qmi, bizni "Yerning halqasi bormi?", "Koinotning qaysi burchaklarida hayot bo'lishi mumkin?" degan savollar muttasil qiziqtiradi.

Agar tunda ma'lum bir joydan turib yulduzlar bir necha soat davomida tinimsiz kuzatilsa, butun osmon sferasining yulduzlari, kuzatuvchidan o'tuvchi faraziy o'q — *Olam o'qi* atrofida aylanishini ko'rish mumkin. Bunday aylanish davomida ixtiyoriy yoritgich o'z vaziyatini gorizont tomonlariga nisbatan o'zgartirib boradi. Yulduzlar osmonining bunday ko'rinma aylanish davri bir sutkani tashkil qiladi. Janub tomonga qarab turgan kuzatuvchiga



yoritgichlar chapdan o'ngga, ya'ni soat strelkasi yo'nalishida harakatlanayotgandek ko'rinadi. Bunda ma'lum yoritgich, sharq tomonda har doim ma'lum nuqtadan ko'tarilib, g'arbda ham aniq bir nuqtada botadi. Uning gorizontdan maksimal balandligi ham (janub tomon yo'nalishida) kunlar o'tishi bilan bu kuzatuvchi uchun o'zgarmay, har doim bir xil bo'ladi. Agar kuzatuvchi shimol tomonga qarasa, bir qism yulduzlar sharqdan chiqib, g'arbga botgani holda, botmaydiganlari — ma'lum qo'zg'almas nuqta atrofida konsentrik aylanalar (markazi bir nuqtada bo'lgan aylanalar) chizayotganini ko'radi. Bu qo'zg'almas nuqta **olamning shimoliy qutbi** deb yuritiladi. Olamning shimoliy qutbi, Kichik Ayiq yulduz turkumining (Katta Ayiq — «Yetti qaroqchi»ga qokshni yulduz turkumi) eng yorug' yulduziga (alfasiga) juda yaqin (orasi taxminan 1° C bo'lgan) nuqtada yotadi. Shu tufayli Kichik Ayiqning bu yulduzi **Qutb yulduzi** deb nom olgan. Yulduzlarning sutkalik bunday ko'rinma harakatlari Yerning o'z o'qi atrofida aylanishi tufayli sodir bo'ladi.

Quyosh va Oyning sutkalik harakatlari ham sharqdan g'arbga tomon kuzatilib, yulduzlardan farqli o'laroq, ulaming chiqish vabotish nuqtalari hamda maksimal balandliklari kun sayin o'zgarib boradi. Xususan, Quyosh Navro'zda (21-martda) aniq Sharq nuqtasidan ko'tarilib, aniq G'arbda botgani holda, keyin uning chiqish va botish nuqtalari shimol tomonga siljib boradi.

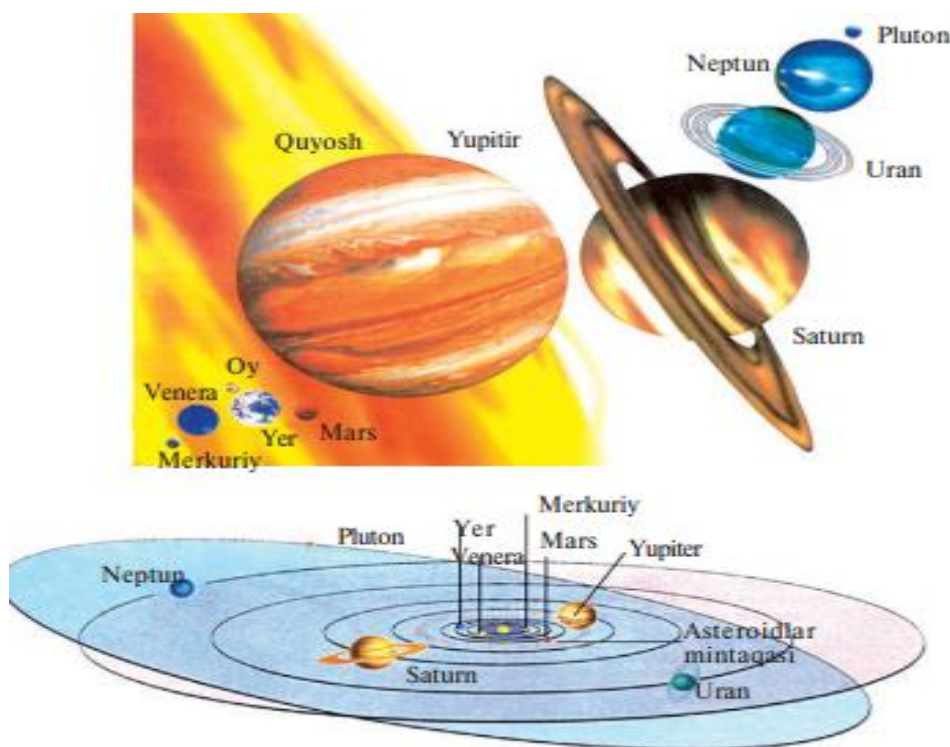

Bunday hol 22- iyungacha davom etib, so'ngra chiqish va botish nuqtalari aksincha, gorizontning janub tomoniga siljiydi. Bu davrda Quoyoshning tush paytdagi balandligi pasaya borib, kunduz qisqaradi, tun esa. aksincha, uzayadi. Planetamizning yo'ldoshi Oy ham sutkalik ko'rinma harakatda ishtirok qilib, sharqdan g'arbga. yulduzlar bilan birga siljib boradi. Biroq bir necha tun davomida kuzatishlardan oq, Oyning yulduzlarga nisbatan haqiqiy harakatlanishini sezish mumkin.

Bunday harakat tufayli Oy, yulduzlar fonida g'arbdan sharqqa tomon har sutkada taxminan 13 gradusdan siljib borib, Yer atrofida 27,32 sutkada bir marta to'la aylanib chiqadi. Quoyoshning bir necha oy davomida sistemali kuzatilishi uning ham Oy kabi yulduzlarga nisbatan g'arbdan sharqqa siljib borishini ma'lum qiladi. Quoyoshning bunday ko'rinma harakati tufayli sutkalik siljishi, Oynikiga nisbatan juda kichik bo'lib, atigi bir gradusga yaqin yoini tashkil qiladi va bir yilda bir marta to'la aylanib chiqadi.

Quoyosh va Oyning osmonni bir to'la aylanib chiqishlaridagi yuradigan yo'llarining tekisliklari bir-biriga yaqin. Ular kesib o'tadigan yulduz turkumlari zodiak yulduz

turkumlari (yunoncha «zoon» - hayvonlar degani) deyilib, bu turkumlar sohasi — zodiak soha deyiladi.

Quyosh – Yerga eng yaqin bo‘lgan qizib yotgan yulduz – olov shardir. U Quyosh sistemasining o‘rtasida joylashgan. Quyosh – Yerdagi yorug‘lik va issiqlik manbai. Uning atrofida 8 ta sayyora aylanib turadi. Bular - Merkuriy, Venera, Yer, Mars, Yupiter, Saturn, Uran, Neptun, Pluton sayyoralaridir.

Sayyoralarning yulduzlardan farqi shuki, ular nur sochmaydi, Quyoshdan tushgan nurni qaytaradi, xolos. Olimlar murakkab asboblari, har xil teleskoplar yordamida sayyoralari va ularning yo‘ldoshlari asosan bir xil moddalardan tuzilganini aniqlashgan. Ular ham Yerdagi uchraydigan moddalardan tuzilgan ekan. Sayyoralarning yulduzlardan yana bir farqi shuki, ular koinotdagi o‘z o‘rinlarini o‘zgartirib turadilar. Oy – Yerning tabiiy yo‘ldoshi, Oy o‘zidan nur sochmaydi, Quyoshdan tushgan nurni qaytaradi. Oy Yer atrofida deyarli bir oyda bir marta aylanib chiqadi. Yer, Quyosh va Oyni osmonda bir-biriga nisbatan joylashgan o‘rniga qarab u bizga har xil ko‘rinadi. Bizga Oyni Quyosh nuri bilan yoritilgan qismigina ko‘rinadi.

Agar diqqat bilan qarasangiz yangi Oy o‘roq shaklida bo‘ladi. Endi eslab qoling: yangi Oy kechqurun Quyosh botganda g‘arb tomonda ko‘rinadi, eski, tugayotgan Oy esa

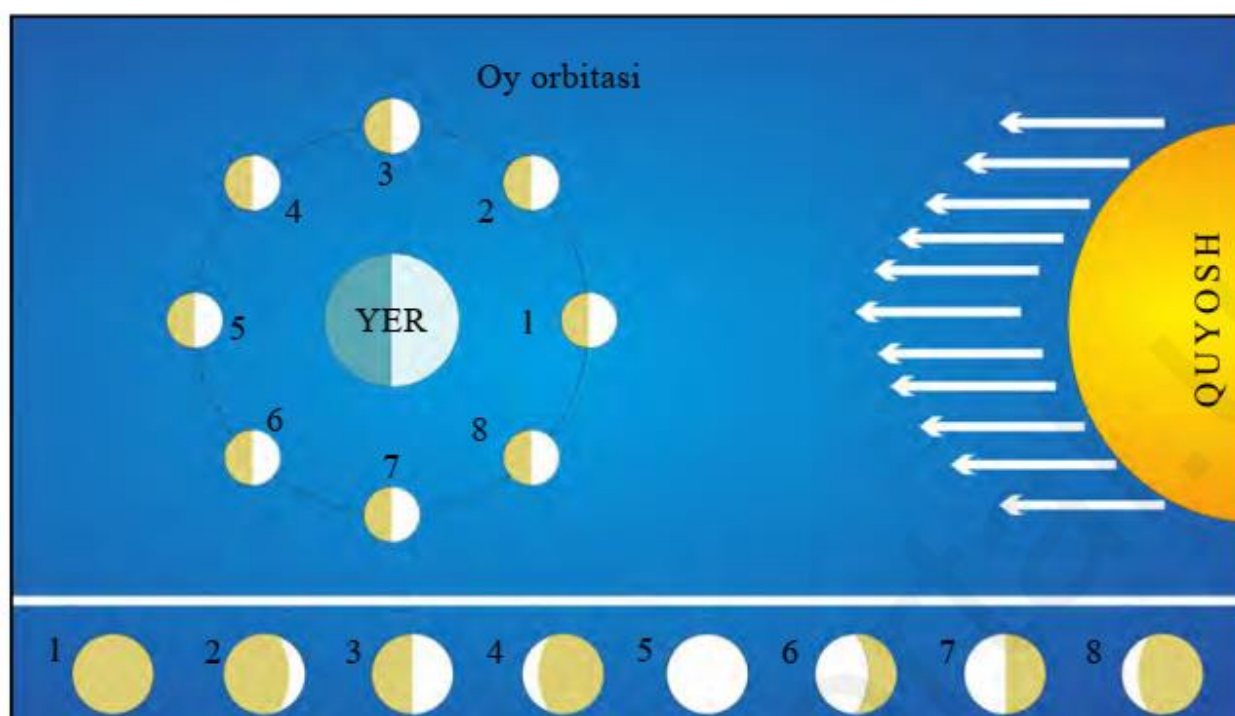

erta
tongda
Quyosh

chiqmasdan sharq tomonda ko'zga tashlanadi. Agar Oy doira shaklida bo'lsa, to'lin Oy deyiladi.

Oyning har xil ko'rinishi: 1 – Oy ko'rinmaydi; 2 – Yangi oy; 3 – Oyning birinchi choragi; 4 – Chorak kam to'lin oy; 5 – To'lin oy; 6 – Qisqarayotgan oy; 7 – Oxirgi chorak; 8 – Tugayotgan oy.

Oyning 14-15-kunlari to'lin Oy bo'ladi. Oy tutilishi to'lin Oy kunlariga to'g'ri keladi. Oy, Yer, Quyosh osmonda bir chiziqqa to'g'ri kelib qolganda Oy tutiladi.

Quyosh va Oyning Yerni tortishi natijasida dengiz hamda okeanlarda davriy ravishdasuv qalqishi, ya'ni suvning ko'tarilib, pasayishi ro'y beradi. Suvning ko'tarilib qaytishi Quyosh tortishiga nisbatan Oy tortganda ikki baravar kuchli bo'ladi.

Odamlar osmon jismlarini kuzatish natijasida Oy va Quyosh taqvimlarini tuzishni, quruqlik va okeanlarda turgan joylarini aniqlashni, Yerning kattaligi va shaklini belgilashni o'rganib olishgan.

Har qanday odam yulduzlarni tomosha qilishni yaxshi ko'rsa kerak. Kimdir shunchaki tungi osmonning go'zalligidan bahra olsa, yana kimdir koinotda yashiringan jumboqlarni ochishga harakat qiladi. Yulduzlar nima? Ular qanday tuzilgan? Ular qanday qilib osmonda nur sochadi? Bunday savollar har doim odamlarni o'ylantirib kelgan. Avvallari yulduzlar haqida nimalar deyishmagan deysiz! Ularni osmonda kimlardir tarafidan yoqiladigan olovlar deb hi'soblashgan; o'lgan odamlarning ruhlari deyishgan; ba'zilar ularni osmon gumbazidagi teshiklar deb o'ylab u teshiklardan ilohiy olovning nuri o'tib turadi deyishgan... Oradan ko'p asrlar o'tgach olimlar yulduzlarning ulkan qizigan gazli sharlar ekanini ilmiy jihatdan isbotlashgan. Unday olimlarni **astronom** deb atashadi. Astronomlar shug'ullanadigan yulduzlar haqidagi fanni esa **astronomiya** deb atashadi. Odamlar minglab yillar mobaynida yulduzlarni kuzatib borib ular haqida ko'plab bilimlar to'plashgan.

Tunda osmonga qarasangiz, juda ko'plab yulduzlar tartibsiz sochilib yotganga o'xshaydi. Aslida ular osmonda tartibsiz sochilib yotmaydi. Hozirgi vaqtda



olimlarrasadxona (observatoriya)larda yulduzlarning kattaligi, harorati, kimyoviy tarkibi va harakatlarini shuningdek, o'zaro joylashgan o'rinlarini ham o'rganishmoqda.

Yulduzlar nihoyatda qizib yotgan, Yerdan juda uzoqda joylashgan osmon yoritgichlaridir. Ularni odamlar qadimdan guruhlariga ajratishgan va har bir guruhga nom berishgan. Bular yulduz turkumlari deb ataladi. Masalan, Tarozu, Chayon, Mezon va boshqalar.

Juda qadim zamonlardayoq kishilar, zodiak yulduz turkumlari sohasida, tashqi ko'rinishi bilan yulduzlarga o'xshash, biroq yulduzlardan farq qilib, ularga nisbatan siljib boruvchi 5 ta yoritgichni kuzatdilar. Yulduzlardan farqlanuvchi bunday xususiyatlari evaziga ularga «adashgan yulduzlar» —*planetalar* deb nom berdilar. Qadim Rimda adashgan yulduzlar Rim xudolarining nomlari bilan Merkuriy, Venera, Mars, Yupiter va Saturn deb atala boshlandi.

Teleskop ixtiro qilingandan so'ng 1781- yilda Uran, 1846- yilda Neptun planetalari va 1930- yilda Pluton mitti planetasi topildi.

Planetalaming ko'rinma harakatlari ham zodiak yulduz turkumlari chegaralarida kuzatilib, yulduzlar fonida siljishlari Quyosh va Oyning siljishlari kabi g'arbdan sharqqa bo'ladi.

FOYDALANILGAN ADABIYOTLAR:

1. **P. Gulyamov, R. QuRbonniyozov, M. Avezov, N. Saidova** O'zbekiston Respublikasi Xalq ta'limi vazirligi umumiy o'rta ta'lim maktablarining 5-sinfi uchun darslik sifatida tavsiya etgan *Qayta ishlangan va to'ldirilgan 5-nashri* TOSHKENT «MITTI YULDUZ» 2020 **Geografiya**

2. <https://studfile.net/preview/14047593/page:33/>

3. <http://www.marifat.uz/marifat/ruknlar/fan/2331.htm?ysclid=lb2cdhiiq977118795>

IS`HAKHKHAN TORA - ELEGANT POET AND SCIENTIST, PUBLISHER AND TRANSLATOR

Valiyev Sarvar Usmonkhon ugli

*History teacher, Arabist-Orientalist, School No. 54,
Torakorgan District, Namangan Region*

Annotation: Is`haqkhan Tora Ibrat left a rich legacy as a poet, historian, linguist and Islamic scholar. A skilled calligrapher who penned seventeen types of letters, he was one of the first Uzbek publishers who founded "Matbaai Is`haqiya" under his own name. Jame ul-Hutut provides information about 41 different writing systems known in the world, including forms of Arabic script such as suls, tawqe', rayhan, zulf, Humayun, turra, and at the same time, it includes husnikhat san Opinions about the horse are expressed. In this work, Ibrat emphasizes that the study of foreign languages such as English, French, German, and Latin, along with the Russian language, plays a major role in the acquisition of science and culture. He learned four languages perfectly, namely Arabic, Persian, Indo-Urdu and English. Abroad, he had the opportunity to compare the life, culture and art of the peoples of the East and the West.

Keywords: avon (time, era), akobir (greatest), ansab (worthy, worthy, arz (earth), aqba (difficulty), ahkom (regulation, guidance), bazla (pleasant word)

INTRODUCTION

Is`haq Khan Ibrat was born in 1862 in the village of Torakorgan near Namangan. His parents were among the educated people of the era of Junaydullahhoja and Huribibi. Is`haq Khan first studied in a rural school based on the Hija method, but he learned literacy under the hands of his mother.

MATERIALS AND METHODS

Is`haq Khan, who has great love for literature and art, is sent to Kokan to continue his studies. In 1878, he entered the Muhammad Siddiq Tunqator madrasa, founded in the beginning of the 19th century. The years of Is`haq Khan Ibrat's studies at the Koqan



madrasa (1878-1886) were marked by fundamental qualitative changes in Uzbek literature, cultural life, and education. He was in close contact with the major representatives of the Kokan literary environment, Muqimi, Furqat, Muhyi, Zavqi, Nadim, Haziny, and participated in literary meetings. Is`haq Khan Ibrat did not limit himself to the sciences taught at the madrasa. During his studies, he independently diligently read the works of great oriental scientists and studied Arabic, Persian and other languages in depth.

RESULTS AND DISCUSSION

In 1886, Is`haq Khan Tora Ibrat graduated from the Kokand madrasa and returned to his village Torakorgan. He began his career as an advanced educator spreading enlightenment, and opened a school in his village that same year. His school was somewhat different from schools based on the "old-fashioned" method. While studying in Kokan, Ibrat felt that the teaching methods of the Russian schools opened in the country were superior to the rote memorization method prevailing in the local schools. Is`haq Khan Tora Ibrat applied sound (savtiya) method, which was more advanced than his school, and defended the "savtiya method" from the supporters of the old method. However, he could not work in this school for long. Some ignorant fanatics declared his school as a "school of infidels" and tried to turn away the children of the people from this school. They even managed to close the school with the help of the officials of the Governor General's Office.

Ibrat writes in his works "Logati sittati alsina", "Jom'e ul-hutut", "Tarihi Fargana" that in 1887, when he was 25 years old, he took his mother to Mecca for the pilgrimage. However, her mother was not lucky enough to return to her homeland. Her mother, Huribibi, died of pneumonia in Jeddah.

Is`haq Khan Tora Ibrat buried his mother in Jeddah and continued his journey through Eastern countries. At the same time, he visited the central cities of Europe, such as Istanbul, Sofia, Athens, and Rome. For a long time, he lived in the big cities of Afghanistan, Kabul, and Jeddah, Arabia. He came to India from Mecca through the Red Sea and the Indian Ocean. In 1892-1896, he lived in the largest port cities of India, Bombay and Calcutta. Here he perfectly learned the Arabic language, that is, four languages: Arabic, Persian, Indo-Urdu and English.



At the beginning of the 20th century, the height of the colonial policy of the Tsar government increased the need for the Russian language among the local population. Rustuzem schools, "Usuli Savtiya" schools began to open not only in big cities of the country, but also in villages. In such schools, secular subjects were taught, as well as the Russian language, along with the mother tongue. Progressive-minded people who well understood the requirements of the time began to send their children to such schools. However, textbooks and manuals for independent learners of Russian and foreign languages for students were insufficient or non-existent.

Although this work of the scientist was completed in the middle of the 90s of the XIX century, when the author returned from a foreign trip, but due to persecution (censorship) of the works of local authors, the work was published much later - in 1901.

CONCLUSION

Is`haq Khan sincerely wanted his people to be knowledgeable and enlightened, and he did not spare his knowledge and energy to fulfill this wish. He reported in the work "Historical Culture" written in 1916, that in 20 years he created 14 scientific-historical, linguistic works and a collection of poems "Devoni Ibrat", which is a collection of 30 years of poetic creativity. In addition to his works on linguistics, "Logati sittati alsina", "Jome' ul-hutut", his works on linguistics, "Tarihi Fargana", "Tarihi kultur", "Mezon uz-zaman" have reached us.

REFERENCES

1. Mirakhmedova, S. N. (2021). SPECIFIC CHARACTERISTICS OF THE SPIRITUAL AND ETHICAL VIEWS IN THE ILLUSTRATED WORKS OF ISHAKHKHAN. Academic research in educational sciences, 2(5), 770-778.
2. Akhrorova, U. Kh. (2021). THE ROLE OF ISHAKHKHAN IBRAT SCHOOL IN THE CULTURAL AND EDUCATIONAL LIFE OF NAMANGAN. Scientific progress, 2(1), 1087-1093.
3. Alinazarova, D. V. (2019). FROM THE HISTORY OF THE FORMATION AND DEVELOPMENT OF NAMANGANDA TIME PRESS. VZGLYad V PROShLOE, (20).
4. Teshayev, A. T. O., & Bobokulov, O. (2021). ACTIVITY OF NEW METHOD SCHOOLS IN TURKEY (LATE XIX-EARLY XX CENTURY). Scientific progress, 2(3), 269-275.

BOSHLANG'ICH TA'LIMDA INNOVATSION METODLARDAN FOYDALANISH ASOSLARI

Soatqulov Suyar Quvatovich
Jizzax viloyati Forish tumani
74-maktab Boshlang'ich sinf
o'qituvchisi.

Annotatsiya: Mazkur maqolada boshlang'ich sinflarda fanlarni o'rgatishning turli metodikalari bayon qilinadi. Umumta'lim maktablarining boshlang'ich sinflarida fanlarni o'qitishda innovatsion texnologiyalarni qo'llash bo'yicha metodik tavsiyalar keltirilgan. Innovatsion texnologiyalar yordamida dars mashg'ulotlarini sifatini oshirish taklif qilingan.

Kalit so'zlar: innovatsion texnologiya, axborot-kommunikatsiya texnologiyalari, darsning mantiqiy strukturasi qurish, mantiqiy fikrlash, mustaqil ish, didaktik materiallar, prezentatsiya.

KIRISH

Boshlang'ich sinflarda kompyuterli o'qitish – predmetlar muhitini elementlarini o'zgartiruvchi va boyituvchi sifatida qaraladi. Boshlang'ich sinf o'quvchilari aynan bunday yoshda bolaning aqliy qobiliyatlarini jadal rivojlanish jarayoni kechadi, uning intellektual salohiyatini rivojlanishi uchun fundament yaratiladi. O'quv jarayonida pedagogik, innovatsion va axborot texnologiyalaridan foydalanish boshlang'ich ta'limning dolzarb masalalarini samarali yechish uchun imkoniyat yaratadi, jumladan¹¹:

1. o'quv jarayonini qiziqarli va mahsuldor qilish hisobiga o'quvchida materialni anglab olish motivatsiyasi ortadi;
2. mustaqil ishlash va o'zini-o'zi nazorat qilish ko'nikmasi rivojlanadi; 3.darsning

¹¹ Ishmuhamedov R. Abdukodirov A. Pardaev A. Ta'limda innovatsion texnologiyalar (ta'lim muassasalari pedagog-o'qituvchilari uchun amaliy tavsiyalar).-T.: Iste'dod, 2018. – 180 b.

samaradorligini va har bir o'quvchining o'zlashtirishini ta'minlaydi;

4. har bir o'quvchining fikrlashini, sezish, intilishlarini, tasavvurlarini rivojlantirish hisobiga umumiy optimal rivojlanishga erishiladi; sinfdagi barcha bolalarning faol ishlashi ta'minlanadi.

TADQIQOT METODOLOGIYASI VA EMPIRIK TAHLIL

Innovatsion va axborot texnologiyalarini ta'lim jarayoniga tadbiiq qilishni zamonaviy axborot dunyosini rivojlanishidagi mantiqiy va zaruriy qadam deb xarakterlash mumkin¹².

Kompyuterlarning o'quv jarayoniga jadal kirib kelishi pedagoglar hayotida misli ko'rilmagan darajada o'qitishning yangi turlarini, shakllarini keltirib chiqardi. Boshlang'ich ta'limda axborot texnologiyalaridan foydalanish ikkita asosiy masalani yechish bilan bog'liq: bolalarni yangi texnikaviy vositalardan foydalanishga o'rgatish va o'quvchilarning o'qish va o'qishdan tashqari faoliyatida yangi imkoniyatlarini ochish va takomillashtirish maqsadida kompyuter texnologiyalaridan foydalanish. Darslarda axborot texnologiyalaridan foydalanish pedagoglar oldiga juda katta muammolarni keltirib chiqardi. Chunonchi, zamonaviy pedagog kompyuterdan foydalanishni bilishi, kompyuter yordamida o'qitish vositalaridan foydalana olish va uni o'quv jarayoniga tadbiiq qilish ko'nikmalariga ega bo'lishi, o'z bilimini kompyuterli o'qitish bo'yicha doimo takomillashtirib borishi va hakoazar zarur. Amaliyotda shuni takidlash joyizki, masalan, 3-sinf matematika darslarida, o'quv materialini o'rgatish kompyuterli texnologiya asosida tashkil qilinganda o'zlashtirish sezilarli darajada yaxshilandi, o'quvchilarda darsga bo'lgan qiziqish ortdi, mustaqil ishlash ko'nikmasi paydo bo'ldi, bilimni o'zlashtirish bo'yicha imkoniyatlari rivojlandi, ijodiy yondashuvlar paydo bo'la boshladi, o'ziga va bilimiga bo'lgan ishonch shakllana boshladi.

Ayniqsa boshlang'ich maktabda axborot kommunikatsiya texnologiyalaridan foydalanib dars jarayonini tashkil qilish dolzarb hisoblanadi. Chunki 1-4 sinf o'quvchilarida ko'rgazmali-obrazli fikrlash rivojlangan, shu boisdan ham dars jarayonini kompyuter

¹² Gaybullaev N.G, I. Dyrchenko. Razvitie matematicheskix sposobnostey uchashixsya. T.: «O'qituvchi», 2018



texnologiyalaridan foydalanib tashkil qilish juda muhim. Buning uchun sifatli ko'rgazmali materiallarni maqsadli tarzda juda ko'p tayyorlash va undan foydalanish zarur, bilimni qabul qilish jarayoniga yangi ko'rinishlarni tadbiq qilish, tovushlar, slaydlar, animatsiyalar bilan.

Boshlang'ich maktabda turli darslarda AKTdan foydalanish o'qitishning ko'rgazmali-tasvirli-tushuntirish uslubidan faoliyatli uslubga o'tishga imkoniyat yaratadi, bunda o'quvchi o'quv jarayonining faol ishtirokchisiga, sub'ektiga aylanadi. Bu esa o'quvchida bilimni anglagan holda o'zlashtirishga imkon yaratadi. Shu boisdan ham zamonaviy ta'lim tizimida boshlang'ich sinflarda kompyuter texnologiyalarini qo'llab dars jarayonini tashkil qilish ijodkor, novator pedagoglar tomonidan amalga oshirilmoqda, bu esa ko'pchilik pedagoglarning hayotiy ish normasiga aylanib bormoqda¹³.

O'rganilayotgan fan materiallari, chunonchi, 3-sinf matematikasi orqali tabiat va jamiyatning umumiy qonuniyatlari, shuningdek, matematik reallikni bilib olishning o'quvchilar uchun qanday ahamiyatga ega ekanligini oddiy raqamli, sonli misollar hamda ularga mos izohli matnlar (raqamlar yoki sonlar tilga kirganda uslubida) orqali tushunib olish mumkin. Tavsiya etilayotgan kundalik turmushga oid misollarga mos izohli matnlar slaydlar, animatsiyalar ko'rinishida boshlang'ich sinflarda dars jarayonida foydalanilganda yoki sinfdan tashqari mashg'ulotlar jarayonida o'quvchilar tomonidan mustaqil foydalanilganda bilim olish jarayoni yanada samarali bo'ladi.

AKT – bu o'qituvchi qo'lidagi juda quvvatli, ko'p qirrali, universal instrumental vosita hisoblanadi, buni egallab olishi va o'zining predmeti bo'yicha darslarda undan maqsadli foydalanishi zarur.

XULOSA VA MUNOZARA

Umumta'lim maktablarining boshlang'ich sinflarida turli darslarni AKT foydalanib tashkil qilish tajribalarini tahlili shundan dalolat beradiki, ya'ni to'liq ishonch bilan aytish

¹³ Abdullayeva Q., va boshqalar "Ona tili" T., "O'qituvchi" 2014 yil.



mumkinki, axborot kommunikatsiya texnologiyalaridan maqsadli foydalanish quyidagi imkoniyatlarni yaratadi:

- ta'lim jarayonini ijobiy motivatsiyalashni ta'minlaydi;
- darslarni yuqori estetik va emotsional darajada o'tishni (slydlar, musiqa, animatsiyalar, multimedialar);
- o'qitishning yuqori darajadagi differensiyasini ta'minlaydi;
- darsda bajariladigan ish hajmini 1,5 – 2 baravar oshiradi;
- bilimni nazorat qilishni takomillashtiradi;
- o'quv jarayoni ratsional tashkil qilinadi, darsning samaradorligi ortadi;
- o'quvchi faoliyatida izlanish, ijod qilish ko'nikmasi shakllanadi;
- elektron kutubxonalarga, axborot resurslariga, turli-tuman ma'lumotlar tizimiga kirishga imkoniyat yaratadi va hakoza.

ADABIYOTLAR RO`YXATI

1. Ishmuhamedov R. Abdukodirov A. Pardaev A. Ta'limda innovatsion texnologiyalar (ta'lim muassasalari pedagog-o'qituvchilari uchun amaliy tavsiyalar).-T.: Iste'dod, 2018. – 180 b.
2. Gaybullaev N.G, I. Дырченко. Развитие математических способностей учащихся. T.: «O'qituvchi», 2018
3. Habib R.A. O'quvchilarning matematik tafakkurini shakllantirish. T.: «O'qituvchi», 2011
4. Abdullayeva Q., va boshqalar “Ona tili” T., “O'qituvchi ”2014 yil.
5. Azizxo'jayeva N.N. Pedagogik texnologiyalar va pedagogik mahorat. Toshkent. 2016.



ТЎҚИМАЧИЛИК КЛАСТЕРЛАРИНИНГ ЭКСПОРТ САЛОҲИЯТИНИ БОШҚАРИШ МАСАЛАЛАРИ

Умарходжаева Муяссархон Ганиевна

и.ф.н., доцент, Тошкент давлат иқтисодиёт университети

Кириш

Жаҳон амалиётида тўқимачилик кластерларининг экспорт салоҳиятини бошқариш усул ва механизмлари такомиллашиб бормоқда. Жаҳон амалиёти сўнгги йигирма йил давомида ташкилотларнинг кластерли уюшмаларини яратиш жараёнлари фаоллашганидан далолат беради. Ривожланган мамлакатларда корхоналарнинг 50 %дан ортиғи кластерлар ичида ишлайди ва уларда ишлаб чиқарилган ялпи ички маҳсулотнинг улуши 60 %дан ортади. Global Cotton Outlook халқаро баҳолаш тизими маълумотларига кўра, "... келажакдаги 10 йил давомида тўқимачилик саноати учун хомашё ишлаб чиқариш ҳажми 2020 йилдаги 25,4 млн. тоннадан 29,8 млн. тоннага, савдо ҳажми эса 10,1 млн. тоннадан 11,3 млн. тоннага ортиши кутилмоқда"¹⁴. Жаҳон тажрибасига кўра, айнан миллий иқтисодиёт, шунингдек, минтақавий иқтисодий тизимларни шакллантиришда кластерли ёндашув ишлаб чиқариш самарадорлиги, рақобатбардошлиги ва аҳоли фаровонлигини оширишнинг муҳим шarti ҳисобланади.

Янги Ўзбекистоннинг 2022–2026 йилларга мўлжалланган тараққиёт стратегияси ва уни 2022 йилда амалга ошириш бўйича "йўл харитаси"ни тасдиқлашни назарда tutувчи Ўзбекистон Республикаси Президенти фармони лойиҳаси тайёрланди. Лойиҳада мутлақо янги ёндашув қўлланилиб, режалаштирилган ислохотлар натижадорлигини тараққиётнинг мақсадларига эришганлик даражаси асосида баҳолаш тизими жорий этилди. Жумладан, Тараққиёт стратегияси ва уни 2022 йилда амалга ошириш бўйича "йўл харитаси"да мамлакатимизни ривожлантиришнинг 7 та устувор йўналиши доирасида қарийб 100 та мақсадга эришиш назарда тутилган¹⁵. Мазкур вазифаларнинг самарали ижроси юзасидан ишлаб чиқаришни маҳаллийлаштиришни рағбатлантириш ва импорт ўрнини босиш сиёсатини, биринчи навбатда, истеъмол товарларини тармоқлараро саноат кооперациясини кенгайтириш, экспорт фаолиятини либераллаштириш ва соддалаштириш, экспорт таркиби ва географиясини диверсификация қилиш, иқтисодий тармоқ ва ҳудудлар, шу жумладан, тўқимачилик саноатининг экспорт салоҳиятини оширишдан иборат.

Муаммонинг ўрганилганлик даражаси.

¹⁴ D.Hudson, J. Malaga, Bing Liu. Global Cotton Outlook 2021/22 – 2030/2031. –Texas (USA), ICAC, 2020. – p.23.

¹⁵ Янги Ўзбекистоннинг 2022–2026 йилларга мўлжалланган тараққиёт стратегияси ва уни 2022 йилда амалга ошириш бўйича "йўл харитаси". <https://review.uz/oz/post/20222026-yillarga-moljallangan-taraqqiyot-strategiyasi-ning-yangi-loyihasi-muhokamaga-qoyildi>



Иқтисодийда кластер ёндашувининг асослари П.Маскелл, М.Лорензен, М.Портер, М.Сторпер, М.Энрайт, С.Ресенфелд, Т.Андерсен, С.Бресчи, П.Друкер, М.Састеллс, К.Кетелс, Э.Санари, Ю.Кимура, П.Кругман, К.Кутсун, А.Кучики, Б.Лундвал, Р.М.Марш, Г.Менсч, У.Мигари, О.Солвела, Г.Уайт, К.Фреман, С.Харрисон, Ж.Хендерсон, Д.Хилжерс, Ж.Шумпетер¹⁶ ва бошқалар томонидан ўрганилган.

Тўқимачилик ишлаб чиқаришини ташкил этишнинг кластер шакллари билан шуғулланган замонавий олимлар орасида Д.П.Барсуков, Д.М.Бегов, В.И.Вагизова, В.В.Ильин, Ю.А.Ахенбах, Н.Н.Шутко, Г.Д.Боуш, Л.Л.Бутузова, Р.Р.Тохчуков, Э.В.Чемоданов, А. Фридман, А.А.Мигранян, Т.В.Ускова, Е.В.Волкодавова, Т.И.Максимова, Л.И.Проняева, О.А.Федотенкова, А.В.Павлова, В.В.Печаткин, М.А.Николаев ва бошқаларни алоҳида айтиб ўтиш мумкин.

Маҳаллий олимлар орасида тўқимачилик кластерлари ривожланишининг устувор йўналишлари С.С.Ғуломов, Н.Х.Жумаев, М.Шарифхўжаев, Ё.Абдуллаев, Н.Қ.Йўлдошев, М.Р.Болтабаев, З.Т.Гаибназаров, Э.А.Муминов, З.А.Хакимов, С.Ш.Юсупов, Х.Кодиров, К.Р.Хонкелдиева, Ф.П.Азимова, И.А.Тошпулатов ва бошқалар томонидан бевосита ёки билвосита ўрганилган.

Таҳлил ва натижалар

Шу билан бирга, бу соҳада маҳаллий ва хорижий иқтисодчи олимларнинг кўплаб тадқиқотлари мавжуд бўлишига қарамай, тўқимачилик кластерларини такомиллаштириш ва тўқимачилик маҳсулотлари экспортини оптималлаштириш масалалари кўшимча тадқиқотларни талаб этади.

Ўзбекистонда кластер тузилмаларини кенг жорий этишни назарда тутувчи ислохотлар амалга оширилмоқда, бу фермер хўжаликлари ва тайёр маҳсулот ишлаб чиқарувчиларни ягона занжирга бирлаштириб, шу орқали уларнинг харажатларини камайтиради. Бу ислохотлар жами ишлаб чиқариш ва экспорт салоҳиятида тўқимачилик саноати улушининг тез суръатда ортишига асос бўлди. 2021 йил Ўзбекистон экспорт операциялари умумий ҳажмида тўқимачилик маҳсулотлари экспортининг улуши 2010-2021 йиллар давомида энг юқори қийматга эришди (1-расм).

¹⁶ Maskell P., Larenzen M. The Cluster as Market Organization// DRUID Working Paper. 2003. No 14. 2003. Porter Michael E. On Competition. - Boston: Harvard Business School, 1998; русск. пер.: Конкуренция; СПб; Киев: Изд. дом «Вильямс», 2005. Porter M. E. Clusters and the New Economics of Competition / M.E. Porter. // Harvard Business Review. – 2018. – Vol.76 (6). – P.77–90. Porter M. E. Clusters and Competition: New Agen-das for Companies, Governments, and Institutions / M.E. Porter // Harvard Business School Working Paper. – 1998. – Vol.98-080. - P. 197-287. Storper M. The Regional World: Territorial Development in Global Economy/ M. Storper. – N. Y.: Guilford Press, 1997. – 338 p. Enright M.J. Why Clusters are the Way to Win the Game? // World Link, No 5, July/August, 1992. - Pp. 24, 25. De Propriis, Lisa and Driffield, Nigel. The importance of clusters for spillovers from foreign direct investment and technology sourcing // Cambridge Journal of Economics. 2006. No 30. Enright M.J. Why Clusters are the Way to Win the Game? // Word Link. - 1992. - No5, July/August. Rosenfeld S.A. Bringing Business Clusters into the Mainstream of Economic Development // European Planning Studies. 1997. No 5. Soulie D. Filieres de Production et Integration Vertical. - Janvier: Annales des Mines. 1989. Toleno J.A. Propjs des Filires Industrielles. Revue d'Economie Industrielle. V. 6. 1978. No 4.

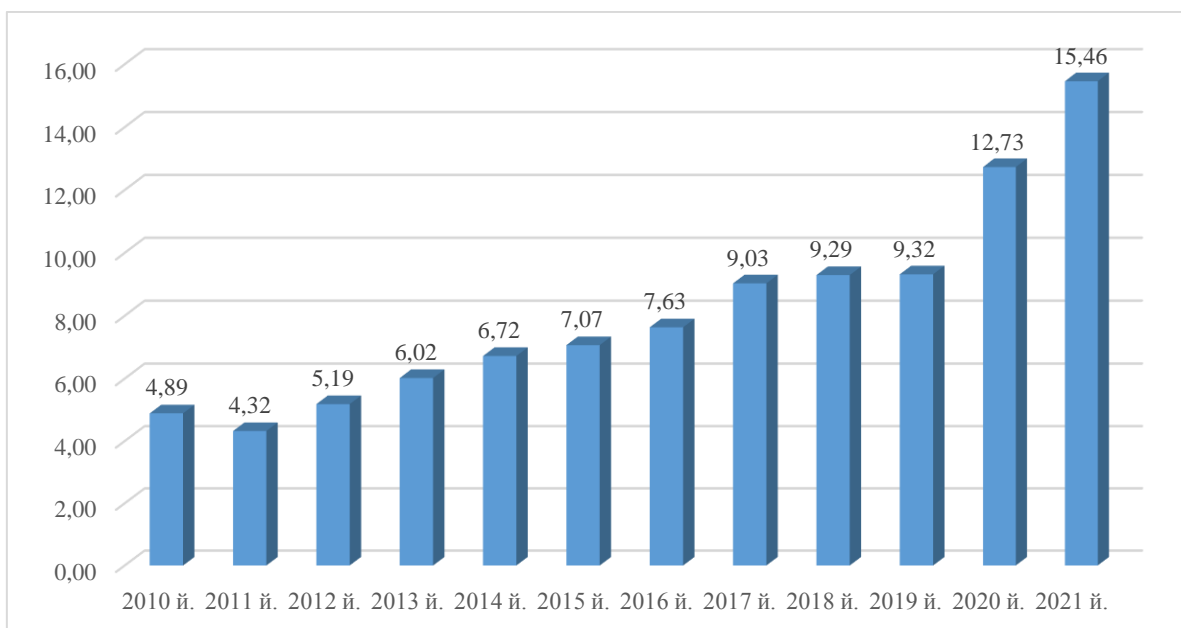

1-расм. 2010-2021 йилларда Ўзбекистон тўқимачилик маҳсулотлари экспортининг мамлакат умумий экспорт ҳажмидаги улуши¹⁷

Ўзбекистон Республикасида 2021 йил бошида умумий майдони 908 минг гектарга яқин бўлган 96 та пахта-тўқимачилик кластери мавжуд эди. Бу кўрсаткичлар вилоятлар кесимида ўрганиб чиқилса, Андижон вилояти сон жиҳатдан етакчи, Қашқадарё вилояти эса кластерлар эгаллаган пахта майдонлари бўйича етакчи ўринни эгаллайди (2-расм).

Кластерларнинг энг катта қисми 2019-2021 йилларда шаклланган бўлиб, 2021 йилда кластер тузилмалари умумий сонининг 72 %и ташкил этилди. Тошкент вилоятида 2021 йилда кластерлар сони 20 тадан ошди.

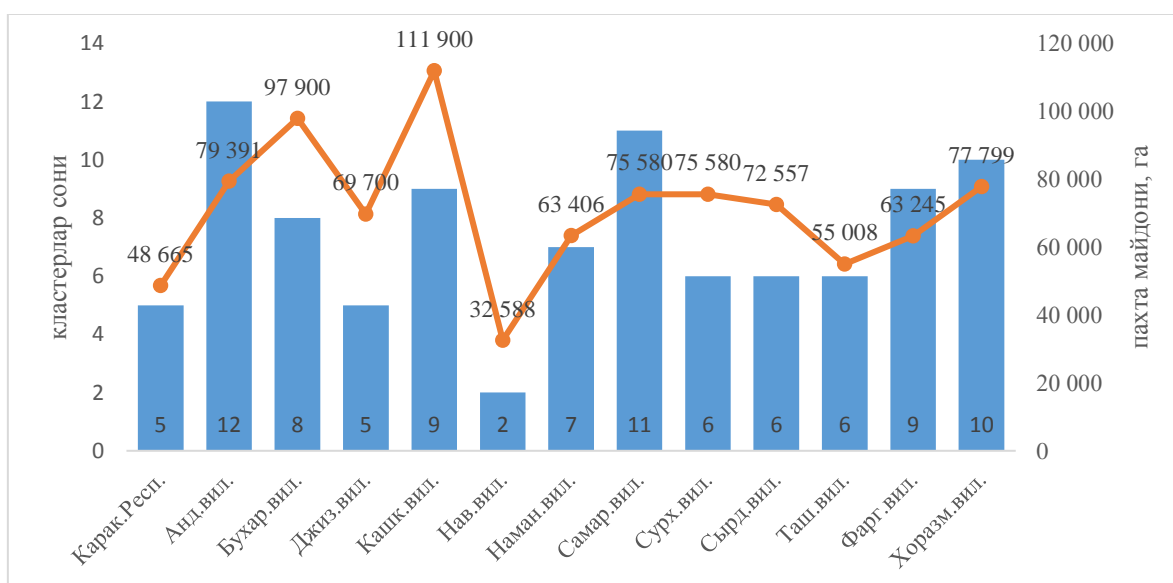

¹⁷ Ўзбекистон Республикаси Давлат статистика қўмитаси ва “Ўзтўқимачиликсаноат” уюшмаси маълумотлари асосида муаллиф ишланмаси.



2-расм. Ўзбекистонда минтақалар кесимида пахта-тўқимачилик кластерлари сони ва эгаллаган майдони, 2021 йил¹⁸

Ўзбекистон Республикаси Президентининг 2019 йил 16 сентябрдаги ПҚ-4453-сонли “Енгил саноатни янада ривожлантириш ва тайёр маҳсулотлар ишлаб чиқаришни рағбатлантириш чора-тадбирлари тўғрисида”ги қарори билан 2021 йилдан бошлаб, экспорт қилинадиган ҳар бир килограмм ип-калава учун 0,01 АҚШ доллари миқдорида йиғим ундирилиши белгилаб қўйилган. Бу маблағларнинг 75 %и корхоналарда халқаро стандартларни жорий этиш, маҳсулотларни сертификатлаш, корхоналарнинг халқаро кўргазмалар ва ярмаркаларда иштирок этиш, миллий брендларни яратиш ва илгари суриш билан боғлиқ харажатларини қоплаш, илмий тадқиқот ва инновацион лойиҳаларни амалга ошириш, кадрларни тайёрлаш, қайта тайёрлаш ва уларнинг малакасини ошириш бўйича чора-тадбирларни молиялаштириш учун “Ўзтўқимачиликсаноат” уюшмасига йўналтирилади¹⁹.

Хулоса

Ўтказилган тадқиқотлар ва белгиланган вазифаларга мувофиқ қуйидаги хулоса ва таклифлар шакллантирилди:

1. Кластерлар умумий қиймат занжири доирасида ташкилотлар ва ижтимоий гуруҳлар ўртасидаги ўзаро алоқа шаклларида биридик. Кластер ўз иштирокчиларининг ўзаро рақобати, ўз иштирокчиларининг ҳамкорлиги, минтақанинг ўзига хос компетенцияларини шакллантириш, маълум ҳудудда корхона ва ташкилотлар концентрациясини шакллантириш хусусиятларига эга. Кластерларни жорий этиш мамлакат ички эҳтиёжларини қондириш даражасини ошириш, импортга қарамликни камайтириш ва давлатнинг экспорт салоҳиятини ошириш учун мўлжалланган. Кластер ёндашуви алоҳида корхона ва тармоқларни қўллаб-қувватлашга эмас, балки тегишли корхоналар, географик яқинликда жойлашган муассасалар ўртасидаги муносабатларни ривожлантиришга қаратилган давлат иқтисодий сиёсатининг мазмунини тубдан ўзгартиришга қодир. Тармоқ ва комплексларни бошқаришда кластер ёндашуви ички ва ташқи конъюнктура ўзгаришига тезкор жавоб бериш, инновацион сиёсат ҳисобига мослашиш орқали иқтисодий тизимнинг барқарорлигини оширишга ёрдам беради.

2. Ўзбекистонда кластер моделига ўтиш қисқа вақт ичида республика миқёсида хомашёдан тайёр маҳсулотга қадар ишлаб чиқариш занжирларининг тубдан ўзгаришини таъминлади, бу эса ишлаб чиқариш жараёнининг турли даврларидаги ишлаб чиқарувчилар ўртасидаги муносабатларнинг янги муҳитини шакллантирди ва ишлаб чиқариш самарадорлиги ҳамда маҳаллий маҳсулотлар рақобатбардошлигини оширишга олиб келади.

¹⁸ Ўзбекистон Республикаси Давлат статистика қўмитаси ва “Ўзтўқимачиликсаноат” уюшмаси маълумотлари асосида муаллиф ишланмаси.

¹⁹ Ўзбекистон Республикаси Президентининг 2019 йил 16 сентябрдаги ПҚ-4453 сонли “Енгил саноатни янада ривожлантириш ва тайёр маҳсулотлар ишлаб чиқаришни рағбатлантириш чора-тадбирлари тўғрисида”ги қарори.

3. Ўзбекистон Республикаси тўқимачилик саноатида замонавий кластер тизимини таҳлил қилишда бир қатор муаммолар мавжудлиги аниқланди, уларнинг орасида моддий базанинг етарли даражада жиҳозланмаганлиги, тўқимачилик маҳсулотларини экспорт қилиш географиясининг диверсификация даражаси пастлиги, экспорт корхоналарини рағбатлантириш тизимининг заифлиги, солиққа тортиш даражаси юқорилиги, кластер фаолиятининг шаффофлиги етарли даражада эмаслигини алоҳида ажратиб кўрсатиш лозим. Самарали кластер тизими қуйидаги хусусиятларга эга бўлиши керак. Биринчидан, кластер яхлит, ўзини-ўзи ривожлантирувчи ва очиқ тизим бўлиб, унинг самарадорлиги уни қўллашнинг синергетика таъсирини сезиларли даражада ошириши мумкин. Иккинчидан, кластер шунчаки меҳнат тақсимотига асосланган кооперация эмас, балки инновацион технологиялар ва кўп босқичли технологик ўзаро боғланишларга асосланган уюшмадир. Учинчидан, кластерни анъанавий бошқарув аппарати эмас, балки унинг самарадорлигини оширишдан бевосита манфаатдор кластер ичидаги субъектлар бошқариши керак.

Фойдаланилган адабиётлар:

1. D.Hudson, J. Malaga, Bing Liu. Global Cotton Outlook 2021/22 – 2030/2031. –Texas (USA), ICAC, 2020. – p.23.
2. Янги Ўзбекистоннинг 2022–2026 йилларга мўлжалланган тараққиёт стратегияси ва уни 2022 йилда амалга ошириш бўйича “йўл харитаси”. <https://review.uz/oz/post/20222026-yillarga-moljallangan-taraqqiyyot-strategiyasi-ning-yangi-loyihasi-muhokamaga-qoyildi>
3. Maskell P., Larenzen M. The Cluster as Market Organization// DRUID Working Paper. 2003. No 14. 2003. Porter Michael E. On Competition. - Boston: Harvard Business School, 1998; русск. пер.: Конкуренция; СПб; Киев: Изд. дом «Вильямс», 2005.
4. Porter M. E. Clusters and the New Economics of Competition / M.E. Porter. // Harvard Business Review. – 2018. – Vol.76 (6). – P.77–90.
5. Porter M. E. Clusters and Competition: New Agen-das for Companies, Governments, and Institutions / M.E. Porter // Harvard Business School Working Paper. – 1998. – Vol.98-080. - P. 197-287.
6. Storper M. The Regional World: Territorial Development in Global Economy/ M. Storper. – N. Y.: Guilford Press, 1997. – 338 p.
7. Enright M.J. Why Clusters are the Way to Win the Game? // World Link, No 5, July/August, 1992. - Pp. 24, 25.
8. De Propriis, Lisa and Driffield, Nigel. The importance of clusters for spillovers from foreign direct investment and technology sourcing // Cambridge Journal of Economics. 2006. No 30.
9. Enright M.J. Why Clusters are the Way to Win the Game? // Word Link. - 1992. - No5, July/August. Rosenfeld S.A. Bringing Business Clusters into the Mainstream of Economic Development // European Planning Studies. 1997. No 5.



- 10.Soulie D. Filieres de Production et Integration Vertical. - Janvier: Annales des Mines. 1989. Tolenado J.A. Propjs des Filires Industrielles. Revue d'Economie Industrielle. V. 6. 1978. No 4.



ЎЗБЕКИСТОН МИНТАҚАЛАРИДА ТЎҚИМАЧИЛИК САНОАТИНИНГ ЭКСПОРТ САЛОҲИЯТИНИ ОШИРИШ

Умарходжаева Муяссархон Ганиевна

и.ф.н., доцент, Тошкент давлат иқтисодиёт университети

Кириш

Янги Ўзбекистоннинг 2022–2026 йилларга мўлжалланган тараққиёт стратегияси ва уни 2022 йилда амалга ошириш бўйича “йўл харитаси”ни тасдиқлашни назарда тутувчи Ўзбекистон Республикаси Президенти фармони лойиҳаси тайёрланди. Лойиҳада мутлақо янги ёндашув қўлланилиб, режалаштирилган ислохотлар натижадорлигини тараққиётнинг мақсадларига эришганлик даражаси асосида баҳолаш тизими жорий этилди. Жумладан, Тараққиёт стратегияси ва уни 2022 йилда амалга ошириш бўйича “йўл харитаси”да мамлакатимизни ривожлантиришнинг 7 та устувор йўналиши доирасида қарийб 100 та мақсадга эришиш назарда тутилган²⁰. Мазкур вазифаларнинг самарали ижроси юзасидан ишлаб чиқаришни маҳаллийлаштиришни рағбатлантириш ва импорт ўрнини босиш сиёсатини, биринчи навбатда, истеъмол товарларини тармоқлараро саноат кооперациясини кенгайтириш, экспорт фаолиятини либераллаштириш ва соддалаштириш, экспорт таркиби ва географиясини диверсификация қилиш, иқтисодий тармоқ ва ҳудудлар, шу жумладан, тўқимачилик саноатининг экспорт салоҳиятини оширишдан иборат.

Муаммонинг ўрганилганлик даражаси.

Иқтисодиётда кластер ёндашувининг асослари П.Маскелл, М.Лорензен, М.Портер, М.Сторпер, М.Энрайт, С.Ресенфелд, Т.Андерсен, С.Бресчи, П.Друкер, М.Састеллс, К.Кетелс, Э.Санари, Ю.Кимура, П.Кругман, К.Кутсун, А.Кучики, Б.Лундвал, Р.М.Марш, Г.Менсч, У.Мигари, О.Солвела, Г.Уайт, К.Фреман, С.Харрисон, Ж.Хендерсон, Д.Хилжерс, Ж.Шумпетер²¹ ва бошқалар томонидан ўрганилган.

²⁰ Янги Ўзбекистоннинг 2022–2026 йилларга мўлжалланган тараққиёт стратегияси ва уни 2022 йилда амалга ошириш бўйича “йўл харитаси”. <https://review.uz/oz/post/20222026-yillarga-moljallangan-taraq-qiyot-strategiyasi-ning-yangi-loyihasi-muhokamaga-qoyildi>

²¹ Maskell P., Larenzen M. The Cluster as Market Organization// DRUID Working Paper. 2003. No 14. 2003. Porter Michael E. On Competition. - Boston: Harvard Business School, 1998; русск. пер.: Конкуренция; СПб; Киев: Изд. дом «Вильямс», 2005. Porter M. E. Clusters and the New Economics of Competition / M.E. Porter. // Harvard Business Review. – 2018. – Vol.76 (6). – P.77–90. Porter M. E. Clusters and Competition: New Agen-das for Companies, Governments, and Institutions / M.E. Porter // Harvard Business School Working Paper. – 1998. – Vol.98-080. - P. 197-287. Storper M. The Regional World: Territorial Development in Global Economy/ M. Storper. – N. Y.: Guilford Press, 1997. – 338 p. Enright M.J. Why Clusters are the Way to Win the Game? // World Link, No 5, July/August, 1992. - Pp. 24, 25. De Propriis, Lisa and Driffield, Nigel. The importance of clusters for spillovers from foreign direct investment and technology sourcing // Cambridge Journal of Economics. 2006. No 30. Enright M.J. Why Clusters are the Way to Win the Game? // Word Link. - 1992. - No5, July/August. Rosenfeld S.A. Bringing Business Clusters into the Mainstream of Economic Development // European Planning Studies. 1997. No 5. Soulie D. Filieres de Production et Integration Vertical. - Janvier: Annales des Mines. 1989. Toleno J.A. Propjs des Filires Industrielles. Revue d'Economie Industrielle. V. 6. 1978. No 4.



Тўқимачилик ишлаб чиқаришини ташкил этишнинг кластер шакллари билан шуғулланган замонавий олимлар орасида Д.П.Барсуков, Д.М.Бегов, В.И.Вагизова, В.В.Ильин, Ю.А.Ахенбах, Н.Н.Шутко, Г.Д.Боуш, Л.Л.Бутузова, Р.Р.Тохчуков, Э.В.Чемоданов, А. Фридман, А.А.Мигранян, Т.В.Ускова, Е.В.Волкодавова, Т.И.Максимова, Л.И.Проняева, О.А.Федотенкова, А.В.Павлова, В.В.Печаткин, М.А.Николаев ва бошқаларни алоҳида айтиб ўтиш мумкин.

Маҳаллий олимлар орасида тўқимачилик кластерлари ривожланишининг устувор йўналишлари С.С.Ғуломов, Н.Х.Жумаев, М.Шарифхўжаев, Ё.Абдуллаев, Н.Қ.Йўлдошев, М.Р.Болтабаев, З.Т.Гаибназаров, Э.А.Муминов, З.А.Хакимов, С.Ш.Юсупов, Х.Кодиров, К.Р.Хонкелдиева, Ф.П.Азимова, И.А.Тошпулатов ва бошқалар томонидан бевосита ёки билвосита ўрганилган.

Таҳлил ва натижалар

Жаҳон пахта ишлаб чиқарувчилари орасида Ўзбекистон 6-ўринда туради, бу эса тўқимачилик ишлаб чиқаришини самарали шакллантириш бўйича қиёсий устунликлар мавжудлигидан далолат беради (1-жадвал).

1-жадвалда кўрсатилганидек, Ўзбекистонда кластер тузилмаларини кенг жорий этишни назарда тутувчи ислохотлар амалга оширилмоқда, бу фермер хўжаликлари ва тайёр маҳсулот ишлаб чиқарувчиларни ягона занжирга бирлаштириб, шу орқали иккаласининг ҳам харажатларини камайтиради. Бу ислохотлар жами ишлаб чиқариш ва экспорт салоҳиятида тўқимачилик саноати улуши жадал ошишига асос бўлди.

1-жадвал

Жаҳон пахта ишлаб чиқарувчилари, 2021 йил²²

№	Мамлакат	Йиллик ўртача пахта толаси миқдори, миллион тонна	Ишлаб чиқарувчининг хусусиятлари
1.	Хитой	6,5-6,6	1. Дунё пахтасининг 25 %дан ортиғи бу ерга тўғри келади. 2. Асосан тайёр маҳсулотлар экспорт қилинади. 3. Ҳосилдорликни ошириш учун тупроққа кимёвий ишлов беришга эътибор берилди.
2.	Ҳиндистон	6,3-6,4	1. Машина ва қўлда йиғиш. 2. Хорижга маҳсулот экспортининг юқори улуши.
3.	АҚШ	3,5-3,7	1. Фақат машина йиғиш қўлланилади. 2. Пахта экспорти етакчиси.
4.	Покистан	2,3-2,4	Дунёда тайёр маҳсулотларга талаб юқори.
5.	Бразилия	1,4-1,5	Пахта етиштириш қадимий анъанадир.
6.	Ўзбекистон	1,1-1,2	Пахта-тўқимачилик кластери лойиҳаларини муваффақиятли амалга оширишга қаратилган ислохотларни амалга ошириш.

²² Муаллиф томонидан тузилган.



Мутахассисларнинг ҳисоб-китобларига кўра, 2022 йилнинг якунига тўқимачилик ва тикув-трикотаж маҳсулотлари экспорти 3,5 млрд. долларни ташкил этиши кутилиб, 70 га яқин давлатларга экспорт амалга оширилиши режалаштирилган бўлса, 2025 йилга бориб бу кўрсаткичларни 9,1 миллиард долларга етказиш режалаштирилган. Шу билан бирга, тўқимачилик маҳсулотларининг янги бозорларини ўзлаштириш бўйича мунтазам ишлар олиб борилмоқда, экспортнинг энг катта улуши қуйидагича тақсимланади: МДХ – 44 %, Шарқий Осиё – 27 %, Яқин Шарқ ва Африка – 8 %, Европа Иттифоқига – 7 %, Жануби-Шарқий Осиё – 6 %, Марказий Осиё – 6 %,

Кластерларни жорий этишнинг илғор усули Ўзбекистон тўқимачилик соҳасида юқори ўринларни эгаллади. Барча минтақаларда пахта хомашёсини етиштиришдан тортиб, пахта тозалаш заводларида қайта ишлаш ва юқори қўшимча қийматга эга тайёр тўқимачилик маҳсулотлари ишлаб чиқаришгача бўлган барча ишлаб чиқариш цикллари боғловчи пахта-тўқимачилик кластерлари ташкил этилмоқда.

2021 йилда Ўзбекистон тўқимачилик кластерларининг экспорт ҳажми 2019 йилга нисбатан саккиз баробар, яъни 3,2 трлн. сўмдан ошиб кетди. Кластернинг иқтисодий самарадорлигини таҳлил қилиш учун муаллиф томонидан тўқимачилик корхонасининг қўшилган қиймат сифатини қуйидаги кўрсаткичлар гуруҳидан фойдаланиш асосида аниқлаш таклиф қилинди: қўшилган қиймат динамикаси, қўшилган қиймат таркиби ва корхона ресурсларидан фойдаланиш самарадорлиги (2-жадвал).

2-жадвал

Яратилган қўшилган қиймат занжирини баҳолаш кўрсаткичлари тизими²³

Кўрсаткичлар	Ҳисоблаш формуласи
Қўшилган қиймат таркиби кўрсаткичлари	
1. Қўшилган қиймат умумий миқдорида фойданинг улуши, %	$K_1 = ЯФ/ҚҚ$
2. Қўшилган қиймат умумий миқдорида амортизация ажратмалари улуши, %	$K_2 = A_{ам}/ҚҚ$
3. Қўшилган қиймат умумий миқдорида ажратмалар билан иш ҳақи улуши, %	$K_3 = МХТ/ҚҚ$
Корхона ресурсларидан фойдаланиш самарадорлиги кўрсаткичлари	
1. Даромаднинг 1 пул бирлигига қўшилган қиймат, пул бирлиги	$K_4 = ҚҚ/Д$
2. Моддий ресурсларнинг 1 пул бирлигига қўшилган қиймат, пул бирлиги	$K_5 = ҚҚ/М$
3. Асосий воситаларнинг 1 пул бирлигига қўшилган қиймат, пул бирлиги	$K_6 = ҚҚ/АВ$
4. Технологик инновациялар харажатлари 1 пул бирлигига қўшилган қиймат, пул бирлиги	$K_7 = ҚҚ/Х_{ти}$
5. Ўз капитали 1 пул бирлигига қўшилган қиймат, пул бирлиги	$K_8 = ҚҚ/ЎК$

²³ Муаллиф томонидан тизимлаштирилган.



бу ерда ЯФ – ялпи фойда; ҚҚ – қўшилган қиймат; $A_{ам}$ – амортизация ажратмалари миқдори; АВ – асосий воситалар; I – асосий капиталга инвестициялар; МХТ – меҳнатга ҳақ тўлаш харажатлари ва иш ҳақи тўловларидан ажратмалар; Д – даромад; М – моддий харажатлар; ЎК – ўз капитали; $X_{ти}$ – технологик инновациялар харажатлари

Барча кўрсаткичлар қиймат ифодасида ўлчанади

Юқоридаги кўрсаткичларни ҳисоблаш қўшимча қийматнинг таркибий элементлари, шунингдек, қуйидаги формула ёрдамида ҳисоблаб чиқиш тавсия этиладиган умумий динамикани таққослаш имконини беради:

$$ҚҚ = \sqrt[3]{K_1 \cdot K_2 \cdot K_3} + \sqrt[5]{K_4 \cdot K_5 \cdot K_6 \cdot K_7 \cdot K_8} \quad (1)$$

Табиий материаллардан калава ишлаб чиқариш, тўқимачилик материалларини (тўқима, нотўқима бўлмаган, трикотаж) ишлаб чиқариш ва пардозлаш, дизайн, маркетинг ва тайёр маҳсулотларни сотиш бўйича батафсил статистик маълумотлар мавжуд эмаслиги туфайли қўшилган қиймат занжирини кузатиш мушкул вазифа ҳисобланади. Лекин Ўзбекистонда ишлаб чиқариш жараёни хомашё ишлаб чиқаришдан тайёр пахта маҳсулотигача бўлган барча босқичларни қамраб олганлиги сабабли, республика тўқимачилик саноатида тўлиқ қўшилган қиймат занжири ҳақида гапириш мумкин.

Шундай қилиб, Ўзбекистон тўқимачилик саноатида кластерлашнинг жорий этилиши юқори натижаларга эришиш имконини берди, хусусан, ишлаб чиқариш ҳажми сифат жиҳатидан ошди, тармоқнинг экспорт салоҳияти ошди, тўқимачилик маҳсулотларининг рақобатбардошлиги сезиларли даражада ортди. Ўзбекистон тўқимачилик саноатининг экспорт салоҳияти энди авж олаяпти. Мамлакатда янада юксалиш учун улкан имкониятлар мавжуд. Энг муҳими, жаҳон миқёсидаги бозор конъюнктураси Ўзбекистоннинг қиёсий устунликларига деярли тўғри келади, эндиликда уларни тўқимачилик тармоғи учун рақобатли устунликларга айлантириш зарур.

3-жадвал маълумотлари далолат берадики, Ўзбекистон тўқимачилик саноатининг экспорт салоҳияти 2016 йилдан 2020 йилгача бўлган даврда сезиларли даражада ортган. Ўзбекистонда ташкилотларнинг кластерлари шаклларини жорий этиш айнан 2016 йил охири ва 2017 йил бошларига тўғри келади. Экспорт салоҳиятининг бирмунча юқори ошиш ҳажми Наманган вилояти (7 баробар ошиш) ва Сурхондарё вилоятида (8 баробар ошиш) кузатилди.



2016-2020 йилларда Ўзбекистон минтақаларида тўқимачилик саноатининг экспорт салоҳияти²⁴

№	Минтақалар	Экспорт салоҳияти, млн. долл.		Ўсиш, %
		2016 й.	2020 й.	
1.	Қорақалпоғистон Республикаси	6,1	34,6	+467,2
2.	Анджон вилояти	109,8	327,9	+198,6
3.	Бухоро вилояти	62,6	79,1	+26,4
4.	Жиззах вилояти	32,8	80,2	+144,5
5.	Қашқадарё вилояти	15,7	62,1	+295,5
6.	Навоий вилояти	0	49,7	-
7.	Наманган вилояти	24,9	209,7	+742,2
8.	Самарқанд вилояти	14,8	85,8	+479,7
9.	Сурхандарё вилояти	10,1	73,4	+626,7
10.	Сирдарё вилояти	11,8	41,4	+251,6
11.	Тошкент вилояти	159,5	210,7	+32,1
12.	Фарғона вилояти	212,2	249,1	+17,4
13.	Хоразм вилояти	21,1	83,5	+295,7
14.	Тошкент ш.	181,9	298,4	+64,0

Агар экспорт салоҳияти корхона даражасида кўриб чиқилса, у иккита асосий қисм, яъни ички ва ташқи салоҳиятдан иборат. Корхонанинг ички экспорт салоҳияти экспортга маҳсулот ишлаб чиқариш учун зарур ресурслар мажмуини ўз ичига олади. Буларга табиий, меҳнат, моддий, молиявий ва ахборот ресурслари киради. Корхонанинг ташқи экспорт салоҳияти рақобатбардош маҳсулотларни сотиш билан боғлиқ бўлиб, корхонанинг маркетинг, логистика ва хизмат кўрсатиш фаолияти билан таъминланади²⁵. Юқори ташқи экспорт салоҳияти билан корхонанинг рақобатбардошлик даражаси сезиларли даражада ошади, чунки унинг маҳсулотлари халқаро бозорларда сотила бошлайди²⁶.

Хулоса

Ўтказилган тадқиқотлар ва белгиланган вазифаларга мувофиқ қуйидаги хулоса ва таклифлар шакллантирилди:

1. Кластерлар умумий қиймат занжири доирасида ташкилотлар ва ижтимоий гуруҳлар ўртасидаги ўзаро алоқа шаклларида биридир. Кластер ўз иштирокчиларининг ўзаро рақобати, ўз иштирокчиларининг ҳамкорлиги, минтақанинг ўзига хос компетенцияларини шакллантириш, маълум ҳудудда корхона ва ташкилотлар концентрациясини шакллантириш хусусиятларига эга. Кластерларни жорий этиш мамлакат ички эҳтиёжларини қондириш даражасини ошириш, импортга

²⁴ Муаллиф томонидан тизимлаштирилган.

²⁵ Сычев А. В. Индикатор потенциала инновационной деятельности кластера.

²⁶ Сухих Д.Г., Кац В.М. Методики оценки экспортного потенциала предприятия. Российский опыт // Векторы благополучия: экономика и социум, 2015. №2 (17). – С. 62-75.



қарамликни камайтириш ва давлатнинг экспорт салоҳиятини ошириш учун мўлжалланган. Кластер ёндашуви алоҳида корхона ва тармоқларни қўллаб-қувватлашга эмас, балки тегишли корхоналар, географик яқинликда жойлашган муассасалар ўртасидаги муносабатларни ривожлантиришга қаратилган давлат иқтисодий сиёсатининг мазмунини тубдан ўзгартиришга қодир. Тармоқ ва комплексларни бошқаришда кластер ёндашуви ички ва ташқи конъюнктура ўзгаришига тезкор жавоб бериш, инновацион сиёсат ҳисобига мослашиш орқали иқтисодий тизимнинг барқарорлигини оширишга ёрдам беради.

2. Ўзбекистонда кластер моделига ўтиш қисқа вақт ичида республика миқёсида хомашёдан тайёр маҳсулотга қадар ишлаб чиқариш занжирларининг тубдан ўзгаришини таъминлади, бу эса ишлаб чиқариш жараёнининг турли даврларидаги ишлаб чиқарувчилар ўртасидаги муносабатларнинг янги муҳитини шакллантирди ва ишлаб чиқариш самарадорлиги ҳамда маҳаллий маҳсулотлар рақобатбардошлигини оширишга олиб келади.

3. Ўзбекистон Республикаси тўқимачилик саноатида замонавий кластер тизимини таҳлил қилишда бир қатор муаммолар мавжудлиги аниқланди, уларнинг орасида моддий базанинг етарли даражада жиҳозланмаганлиги, тўқимачилик маҳсулотларини экспорт қилиш географиясининг диверсификация даражаси пастлиги, экспорт корхоналарини рағбатлантириш тизимининг заифлиги, солиққа тортиш даражаси юқорилиги, кластер фаолиятининг шаффофлиги етарли даражада эмаслигини алоҳида ажратиб кўрсатиш лозим. Самарали кластер тизими куйидаги хусусиятларга эга бўлиши керак. Биринчидан, кластер яхлит, ўзини-ўзи ривожлантирувчи ва очик тизим бўлиб, унинг самарадорлиги уни қўллашнинг синергетика таъсирини сезиларли даражада ошириши мумкин. Иккинчидан, кластер шунчаки меҳнат тақсимотида асосланган кооперация эмас, балки инновацион технологиялар ва кўп босқичли технологик ўзаро боғланишларга асосланган уюшмадир. Учинчидан, кластерни анъанавий бошқарув аппарати эмас, балки унинг самарадорлигини оширишдан бевосита манфаатдор кластер ичидаги субъектлар бошқариши керак.

Фойдаланилган адабиётлар:

1. Янги Ўзбекистоннинг 2022–2026 йилларга мўлжалланган тараққиёт стратегияси ва уни 2022 йилда амалга ошириш бўйича “йўл харитаси”. <https://review.uz/oz/post/20222026-yillarga-moljallangan-taraqqiyyot-strategiyasi-ning-yangi-loyihasi-muhokamaga-qoyildi>
2. Maskell P., Larenzen M. The Cluster as Market Organization// DRUID Working Paper. 2003. No 14. 2003.
3. Porter Michael E. On Competition. - Boston: Harvard Business School, 1998; русск. пер.: Конкуренция; СПб; Киев: Изд. дом «Вильямс», 2005.
4. Porter M. E. Clusters and the New Economics of Competition / M.E. Porter. // Harvard Business Review. – 2018. – Vol.76 (6). – P.77–90.



5. Porter M. E. Clusters and Competition: New Agen-das for Companies, Governments, and Institutions / M.E. Porter // Harvard Business School Working Paper. – 1998. – Vol.98-080. - P. 197-287.
6. Storper M. The Regional World: Territorial Development in Global Economy/ M. Storper. – N. Y.: Guilford Press, 1997. – 338 p.
7. Enright M.J. Why Clusters are the Way to Win the Game? // World Link, No 5, July/August, 1992. - Pp. 24, 25.
8. De Propriis, Lisa and Driffield, Nigel. The importance of clusters for spillovers from foreign direct investment and technology sourcing // Cambridge Journal of Economics. 2006. No 30.
9. Soulie D. Filieres de Production et Integration Vertical. - Janvier: Annales des Mines. 1989.
10. Tolenado J.A. Propjs des Filires Industrielles. Revue d'Economie Industrielle. V. 6. 1978. No 4.
11. Сычев А. В. Индикатор потенциала инновационной деятельности кластера.
12. Сухих Д.Г., Кац В.М. Методики оценки экспортного потенциала предприятия. Российский опыт // Векторы благополучия: экономика и социум, 2015. №2 (17). – С. 62-75.



Исоқов Зафар Ғофуржон ўғли
Жамоат хавфсизлиги университети
магистратура тингловчиси

Алимов Мухиддин Илхомжон ўғли
Жамоат хавфсизлиги университети
магистратура тингловчиси

Ўзбекистон Республикасида ҳарбий хизматни ўтаётган ҳарбий хизматчиларнинг жиноий ва моддий жавобгарлигининг назарий-ҳуқуқий асослари.

Қайси бир аскар туз хақи ва вафодорликни унутиб, хизмат вақтида ўз эгасидан юз ўгириб, менинг олдимга келган бўлса ундай одамни ўзимга энг ёмон душман деб билдим.

Амир Темур

Аннотация: Ушбу мақолада Ўзбекистон Республикасида ҳақиқий ҳарбий хизматни ўташда содир этган жинояти учун жавобгарликнинг ҳуқуқий асослари, Қонунларда белгиланганлиги, ҳарбий хизматдаги камчиликлар ҳақидаги Ўзбекистон Республикаси Президенти Ш.Мирзиёевнинг фикрлари, ҳарбий мансабдорликка оид жиноятлар, ҳарбий жиноятлар сонини камайтириш бўйича таклифлар тўғрисида ўринли мулоҳазалар юритилган.

Калит сўзлар: Қонун, ҳарбий мансабдорлик, Қуролли Кучлар, жазо, сиёсат, маънавий заиф, Ватанпарварлик.

Аннотация: В данной статье рассмотрены правовые основы ответственности за преступление, совершенное при прохождении действительной военной службы в Республике Узбекистан, ее определение в Законах, мнения Президента Республики Узбекистан Ш.Мирзиёева о недостатках прохождения военной службы, преступления, связанные с военной службой, вносятся предложения по сокращению количества воинских преступлений.

Ключевые слова: Закон, военная служба, Вооруженные Силы, наказание, политика, моральная слабость, патриотизм.

Annotation: This article discusses the legal basis for liability for a crime committed during active military service in the Republic of Uzbekistan, its definition in the Laws, the views of the President of the Republic of Uzbekistan Sh. Mirziyoyev on the shortcomings

of military service, crimes related to military service, proposals are made to reduce the number military crimes.

Key words: Law, military service, Armed Forces, punishment, politics, moral weakness, patriotism.

Мамлакат мустақиллигини ҳамда ҳудудий яхлитлигини, халқимизнинг тинч ҳаёти ва мустақилликни мустаҳкамлаш йўлидаги бунёдкорлик ва меҳнатини ҳимоя қилиш ва ёш авлодни ватанпарварлик руҳида тарбиялаш мақсадида мамлакат фуқаролари учун умумий ҳарбий мажбурият жорий этилади.

Ўзбекистон Республикаси Конституциясининг 52-моддасида “Ўзбекистон Республикасини ҳимоя қилиш - Ўзбекистон Республикаси ҳар бир фуқаросининг бурчидир. Фуқаролар қонунда белгиланган тартибда ҳарбий ёки муқобил хизматни ўташга мажбурдирлар” деб белгилаб ўтилган.

Шунингдек, Ўзбекистон Республикасида ҳарбий хизматни ўташ тартиби Ўзбекистон Республикасининг “**Умумий ҳарбий мажбурият ва ҳарбий хизмат тўғрисида**”ги 2002 йил 12 декабрдаги 436-П-сон Қонуни ва Ўзбекистон Республикаси Конституциясига асосланади.

Умумий ҳарбий мажбурият – бу фуқароларнинг Ўзбекистон Республикасини ҳимоя қилишга мажбурий ҳарбий тайёргарлигидан иборат бўлиб, Ўзбекистон Республикаси Қуролли Кучлари сафини тўлдиришни ва уларнинг резервини тайёрлашни таъминлаш мақсадида жорий этилади.

Ҳарбий хизмат – Ўзбекистон Республикаси фуқароларининг Қуролли Кучлар сафида умумий ҳарбий мажбуриятни бажариш борасидаги давлат хизматининг алоҳида туридир.

Ҳарбий хизматни қуйидаги турлари мавжуд:

- Муддатли ҳарбий хизмат;
- Сафарбарлик чақируви резервидаги ҳарбий хизмат;
- Контракт бўйича ҳарбий хизмат;
- Ўзбекистон Республикаси Қуролли Кучлари сафида ҳарбий хизматни ўтаган резервчилар хизмати.

Ўзбекистон Республикасининг “**Умумий ҳарбий мажбурият ва ҳарбий хизмат тўғрисида**”ги 2002 йил 12 декабрдаги Қонунининг 4-моддасига биноан саломатлигига кўра ҳарбий хизматни ўташга яроқли, ёши ўн саккиздан йигирма етти ёшгача бўлган эркаклар муддатли ёки сафарбарлик чақируви резервидаги хизматга чақириладилар.

Шунингдек, мазкур Қонуннинг 22-моддасида муддатли ҳарбий хизматга ҳамда сафарбарлик чақируви резервидаги хизматга чақирилишдан озод этиш тартиби белгиланган.



Унга кўра, тинчлик даврида муддатли ҳарбий хизматга ҳамда сафарбарлик чақируви резервидаги хизматга чақирилишдан қуйидагилар озод этиладилар:

1. саломатлигига кўра ҳарбий хизматга яроқсиз деб топилган чақирилувчилар;
2. яқин қариндошларидан бири (ака-укаси, опа-синглиси) ҳарбий хизматни ўташ вақтида ҳалок бўлган ёки вафот этган чақирилувчилар;
3. рўйхатдан ўтган диний ташкилотлардан бирида диний рутба эгаси бўлган чақирилувчилар.

Юқоридаги модданинг 2-бандида кўрсатилган шахслар ўз розиликлари билан ҳарбий хизматга чақирилишлари мумкин.

Жиноий жавобгарликка тортилган, шунингдек судланганлик ҳолати тугалланмаган ёки судланганлиги олиб ташланмаган фуқаролар ҳарбий хизматга чақирилмайдилар.

Шуни таъкидлаш жоизки, ҳозирги кунда ҳам ҳарбий хизматчилар ўртасида жиноятлар содир этиш ҳолатлари учраб турибди. Бундай жиноятлар айрим ҳарбий хизматчилар юксак ватанпарварлик туйғуларини ҳис этмасликлари, ҳарбий хизмат “Юкини” кўтара олмаётганликлари, маънавий заифлиги, Ватанга бўлган садоқатининг сустлиги сабабли юзага келишини тахмин қилиш мумкин.

Ҳарбий жиноятлар, яъни ҳарбийлар томонидан ва ҳарбий қисмлар ҳудудида содир этилган жиноятлар ҳарбий прокуратура томонидан чиқарилган Йўриқномада белгиланган қоидалар асосида ҳисобга олинади.

Ўзбекистон Республикаси Президенти Шавкат Мирзиёев томонидан 2018 йил 10 январь кундаги Президент ҳузуридаги Хавфсизлик кенгаши йиғилишида: Бир фикрни ҳеч қачон унутмаслигимиз керак: армияни моддий жиҳатдан барча замонавий зарур техника ва жиҳозлар, қурол-яроғлар билан таъминлаш мумкин. Аммо шахсий таркиб маънавий жиҳатдан заиф бўлса, яъни, аскар ва офицерларимизда жанговар руҳ, Ватанга меҳр ва садоқат, унинг тақдири учун масъулият бўлмаса ёки уларнинг ўртасида бепарволик ҳукм сурса, бундай ҳолат ниҳоятда ноҳуш оқибатларга олиб келиши мумкин – дея ниҳоятда ҳақ фикрлар айтиб ўтилди.

Бу каби ноҳуш оқибатлар натижаси жиноятга олиб келса, ҳеч бир жиноят жазосиз қолмайди. Ўзбекистон Республикасининг “Умумий ҳарбий мажбурият ва ҳарбий хизмат тўғрисида”ги 2002 йил 12 декабрдаги 436-П-сон Қонунининг 51-моддасида “Ўзбекистон Республикаси фуқаролари ҳарбий хизматдан бўйин товлаган тақдирда амалдаги қонун ҳужжатларига мувофиқ жиноий жавобгарликка тортиладилар” деб қатъий белгилаб қўйилган. Ўзбекистон Республикаси Жиноят Кодекси принципларидан бири бу – жавобгарликнинг муқаррарлигидир.

Шундай экан, қилмишида жиноят таркибининг мавжудлиги аниқланган ҳар бир шахс жавобгарликка тортилиши шарт, деб Ўзбекистон Республикаси Жиноят Кодексининг 10-моддасида белгилаб қўйилган.

Ундан ташқари ушбу Кодекснинг XXIV бобида ҳарбий мансабдорлик жиноятлари белгилаб қўйилган.

Жумладан, 301-модда: ҳокимиятни суистеъмол қилиш, ҳокимият ваколатидан ташқарига чиқиш ёки ҳокимият ҳаракатсизлиги ва 302-модда: хизматга совуққонлик билан қараш каби ҳаракат ёки ҳаракатсизлик жиноят деб белгилаб қўйилган.

Ўзбекистон Республикаси Президенти Шавкат Мирзиёевнинг «Инсон қадрини учун» 2021 йил сайловолди дастурининг саккизинчи йўналишида ҳам «Прокуратура фаолиятини фуқароларнинг кадр-қиммати, ҳуқуқ ва эркинликларини самарали ҳимоя қилишга йўналтиришни устувор аҳамиятга эга вазифа сифатида қараймиз. **“Қонун – устувор, жазо – муқаррар”** тамойили прокуратура органлари фаолиятининг бош мезони бўлади», - дея таъкидланган.

Ўзбекистон Республикасининг “Умумий ҳарбий мажбурият ва ҳарбий хизмат тўғрисида”ги 2002 йил 12 декабрда қабул қилинган Қонунига VIII¹ бўлими *Ўзбекистон Республикасининг 2021 йил 30 сентябрдаги ЎРҚ-718-сонли Қонунига асосан киритилди. Мазкур бўлимда ҳарбий хизматчиларнинг, олий ҳарбий таълим муассасалари курсантларининг (тингловчиларининг), ҳарбий йиғинларга чақирилган ҳарбий хизматга мажбурларнинг ва сафарбарлик чақируви резервидаги хизматни ўтаётган шахсларнинг моддий жавобгарлиги белгилаб қўйилди.*

Мазкур бўлим 48¹-48⁵-моддаларидан иборат бўлиб, ҳарбий хизматчилар, олий ҳарбий таълим муассасаларининг курсантлари (тингловчилари), ҳарбий йиғинларга чақирилган ҳарбий хизматга мажбурлар ва сафарбарлик чақируви резервидаги хизматни ўтаётган шахслар ҳарбий хизмат мажбуриятларини (хизмат мажбуриятларини) бажариш чоғида ҳарбий мол-мулкка (Қуролли Кучлар тасарруфидаги ҳарбий объектларга, бинолар ва иншоотларга, қурол-яроғ ва ўқ-дорилар, жанговар ва бошқа техника, ўзга моддий-техник воситалар ва пул маблағларига (қимматликларга) етказилган тўғридан-тўғри ҳақиқий зарар учун моддий жавобгарликка тортилишлари белгиланди.

Шунингдек, ушбу бўлим моддаларида ҳарбий хизматчиларни, олий ҳарбий таълим муассасалари курсантларини (тингловчиларини), ҳарбий йиғинларга чақирилган ҳарбий хизматга мажбурларни ва сафарбарлик чақируви резервидаги хизматни ўтаётган шахсларни моддий жавобгарликка тортиш шартлари, тўлиқ моддий жавобгарлиги, чекланган моддий жавобгарлиги, зарарнинг миқдорини аниқлаш ва зарарни ундириш тартиби, моддий жавобгарликка тортиш муддатлари белгиланди.

Ўзбекистон Республикасининг “Умумий ҳарбий мажбурият ва ҳарбий хизмат тўғрисида”ги Қонунининг VIII¹ бўлимида ҳарбий хизматчилар, олий ҳарбий таълим муассасаларининг курсантлари (тингловчилари), ҳарбий йиғинларга чақирилган ҳарбий хизматга мажбурлар ва сафарбарлик чақируви резервидаги хизматни ўтаётган



шахслар, агар зарар командирнинг (бошлиқнинг) буйруғини бажариш ёхуд асосли хизмат ёки хўжалик таваккалчилиги ёки бошқа қонуний ҳаракатлар натижасида етказилганда моддий жавобгар бўлмасликлари, ҳарбий хизмат мажбуриятларини (хизмат мажбуриятларини) бажармаётган пайтда моддий зарар етказган ҳарбий хизматчилар, олий ҳарбий таълим муассасаларининг курсантлари (тингловчилари), ҳарбий йиғинларга чақирилган ҳарбий хизматга мажбурлар ва сафарбарлик чақируви резервидаги хизматни ўтаётган шахслар фуқаролик қонунчилигига мувофиқ жавобгар бўлади деб белгиланган.

Шунингдек, ушбу Қонуннинг 48²-моддасида тўлиқ моддий жавобгарлик сифатида ҳарбий хизматчилар, олий ҳарбий таълим муассасаларининг курсантлари (*тингловчилари*), ҳарбий йиғинларга чақирилган ҳарбий хизматга мажбурлар ва сафарбарлик чақируви резервидаги хизматни ўтаётган шахслар ўз айби билан ҳарбий мол-мулкни талон-торож қилган, камомадга йўл қўйган, беҳуда сарфлаган, йўқотган, қасддан йўқ қилган, шикастлаган, ишдан чиқарган, қонунга хилоф равишда сарфлаган ҳолларда етказилган зарар учун ёки қасддан содир этилган бошқа хатти-ҳаракатлар (*ҳаракатсизлик*) туфайли етказилган зарар учун, уларда жиноят қонунчилигида назарда тутилган жиноят таркиби аломатлари борлигидан қатъи назар, моддий жавобгар бўлишлари, ҳарбий хизматчилар, олий ҳарбий таълим муассасаларининг курсантлари (*тингловчилари*), ҳарбий йиғинларга чақирилган ҳарбий хизматга мажбурлар ва сафарбарлик чақируви резервидаги хизматни ўтаётган шахслар ўз айби билан жисмоний ва юридик шахсларга зарар етказган тақдирда, агар зарарнинг ўрни қонунчиликка мувофиқ Қуролли Кучлар томонидан қопланган бўлса, Қуролли Кучлар томонидан қилинган харажатларнинг ўрнини давлатга қоплаши шартлиги, хизматчиларни (*ишчиларни*) қонунга хилоф равишда ишдан бўшатишда ёки бошқа ишга ўтказишда айбдор бўлган командирлар (*бошлиқлар*) мажбурий прогул вақти ёки кам ҳақ тўланадиган ишни бажариш вақти учун ортиқча ҳақ тўланиши муносабати билан, шунингдек қонунчиликни бузганлик ёхуд бўйсунув тартибида юқори турувчи командирнинг (*бошлиқнинг*) ёки суднинг хизматчини (*ишчини*) ишга тиклаш тўғрисидаги қарорини бажаришни асоссиз равишда кечиктирганлик учун етказилган моддий зарарнинг ўрнини давлатга қоплашлари ҳам белгиланди.

Ҳар қандай давлатда жамоат тартиби ва хавфсизлигининг ҳолати кўп жиҳатдан фуқароларнинг жиноят ва ҳуқуқбузарликларга қарши қанчалик фаол бўлишига боғлиқ. Бунда фуқароларнинг давлат ҳокимияти ва бошқаруви органларига бўлган муносабати ва бунинг натижасида одамларнинг амалга оширилаётган ишларда фаол иштирок этиши, албатта, уларнинг истаги билан ўлчанади. Ҳозирги кунда ҳуқуқ-тартибот соҳасидаги муаммоларни ҳал қилиш самарадорлигини ошириш учун сўнгги йилларда ҳуқуқни муҳофаза қилувчи органларнинг ҳуқуқий асосларини мустаҳкамлаш бўйича кўп ишлар амалга оширилди. Лекин бугунги кун ҳақиқати



шунини кўрсатадики, давлат ҳуқуқни муҳофаза қилиш тизими фуқароларнинг ёрдамсиз тўғри тартибни ва жамоат хавфсизлигини тўлиқ таъминлай олмайдилар.²⁷

Қадимги Рим сиёсатчиси, нотик ва файласуф Марк Туллийус Цицерон шундай дейди: “Қонунларни билиш уларнинг сўзларини эслаб қолишдан эмас, балки уларнинг маъносини тушунишдан иборат”. Ҳозирги вақтда ҳуқуқий маълумотларнинг катта тўпламини ҳисобга олган ҳолда, қонунларнинг маъносини барча ҳарбий хизматчилар ҳам билавермайди.

Юқоридагиларни инобатга олган ҳолда, хулоса ўрнида шунини таъкидлаш жоизки, қонун устуворлигини таъминлаш мақсадида нафақат ҳарбий хизматчиларнинг, балки барча фуқароларнинг ҳуқуқий онгини шакллантириш ва ривожлантириш бугунги куннинг долзарб вазифалари қаторига киритиш мумкин. Айнан шу орқали соҳадаги жиноятларни олди олиниши ҳамда жамоат хавфсизлигини таъминлаш бўйича маълум бир йўналишни такомиллаштиришга эришиш мумкин.

Фойдаланилган адабиётлар:

1. Ўзбекистон Республикасининг “Умумий ҳарбий мажбурият ва ҳарбий хизмат тўғрисида”ги 2002 йил 12 декабрдаги 436-П-сон Қонуни.
2. Ўзбекистон Республикаси Жиноят Кодекси.
3. Р.С.Артиковнинг “Ҳарбий Қонунчилик асослари” ўқув кўлланма. Тошкент-2019.
4. Жумабой Рахимовнинг «Буюк саркардаларимизнинг Жаҳон ҳарбий санъатида туган ўрни» II жилд 495-бет Тошкент-2022.
5. <https://www.gazeta.uz>
6. <https://www.kun.uz>
7. Alimov Muxiddin Ilhomjon o'g'li. (2022). Participation of Citizens in the Maintenance of Public Order Historical-Theoretical Significance. *Journal of Pedagogical Inventions and Practices*, 13, 67–70. Retrieved from <https://www.zienjournals.com/index.php/jpip/article/view/2588>
8. <https://www.consultant-dv.ru>



Реймов Тимур Мамбеткаримович
Жамоат хавфсизлиги университети
Магистратурасининг тингловчиси

Алимов Мухиддин Илхомжон ўгли
Жамоат хавфсизлиги университети
Магистратурасининг тингловчиси

Ўзбекистонда ёшлар онгига деструктив ғоялар таъсир этишни олдини олишни такомиллаштириш

Аннотация: мақолада экстремизм ва терроризм мафкураларига қарши курашишнинг маънавий-марифий асослари ҳам фалсафий, ҳам сиёсий жиҳатдан талқин қилинган. Шу билан бирга уларнинг олдини олишга қаратилган таклиф ва тавсиялар берилган.

Калит сўзлар: экстремизм; терроризм; қарама-қаршилик, терроризмга қарши кураш; жиноий жавобгарлик; экстремистик жиноят, ноқонуний қурол, криминалистика, хавфсизлик, миллат, элат, сепаратизм, зиддиятли вазиятлар, миллий хавфсизлик, стратегия, диний, сиёсат, этник хусусият, сиёсий экстремизм.

Аннотация: в статье духовно-просветительские основы борьбы с идеологиями экстремизма и терроризма осмысливаются как в философском, так и в политическом плане. При этом даются предложения и рекомендации, направленные на их профилактику.

Ключевые слова: экстремизм; терроризм; противостояние, борьба с терроризмом; уголовная ответственность; экстремистская преступность, незаконный оборот оружия, криминология, безопасность, нация, народ, сепаратизм, конфликтные ситуации, национальная безопасность, стратегия, религия, политика, этнос, политический экстремизм.

Annotation: the article interprets the spiritual and educational foundations of fighting the ideologies of extremism and terrorism both philosophically and politically. At the same time, suggestions and recommendations aimed at their prevention are given.

Keywords: extremism; terrorism; confrontation, fight against terrorism; criminal liability; extremist crime, illegal weapons, criminology, security, nation, people, separatism, conflict situations, liners, national security, strategy, religious, politics, ethnicity, political extremism.

Янги Ўзбекистон тараққиёт стратегияси доирасида муқаддас ислом динимизнинг инсонпарварлик ғоясини тарғиб этиш, “жаҳолатга қарши-маърифат” тамойили асосида униб-ўсиб келаётган ёшларимизни соғлом эътиқод руҳида тарбиялашга алоҳида эътибор берамиз” [1]

Тинчлик буюк неъмат, инсон ҳаётининг бирламчи шарти ҳисобланади, чунки осуда ҳаёт яратувчанлик ва фаравонлик, умуман барча эзгу мақсадларнинг руёби энг аввало шу неъматга боғлиқ. Шунинг учун ҳам қадимдан барча халқлар тинчликни асраш учун моли-ю жони билан курашиб келганлар.

Халқаро терроризмга қарши кураш борасида универсал ҳуқуқий механизмларни яратиш жараёнларининг сифат ва мазмун жиҳатидан юксалиши Бирлашган Миллатлар Ташкилоти (БМТ) таъсис этилиши пайтидан бошланди. Айнан БМТ шафелиги остида бугунги кунда халқаро терроризмга қарши кураш борасида тузилган универсал конвенциялар ишлаб чиқилиб, ҳаётга тадбиқ этилмоқда. БМТ органлари нафақат универсал конвенцияларни ҳисобга олган ҳолда фаолият юритмоқда, балки ўз қарорлари билан халқаро терроризмга қарши курашга ҳам кўмаклашмоқда.

“Халқаро терроризмга чек қўйиш бўйича чоралар тўрисида”ги декларация 1994 йилнинг 9 декабрида БМТ Бош Ассамблеясининг 49-60-сонли резолюциясига асосан тасдиқланган. Декларацияда давлатларни халқаро терроризмнинг турли жиҳатларига оид халқаро конвенция ва баённомаларида иштирокчи бўлиш мажбуриятларини белгилаб қўйиш таклиф қилинган. Бундан ташқари, БМТ Хавфсизлик Кенгаши томонидан ишлаб чиқилган, бузғунчи ҳаракатларни чеклаш бўйича дунё давлатлари учун мажбурий кучга эга бўлган 1373-сонли резолюцияси Ўзбекистон Республикаси томонидан тўлиқ маъқулланди. Шу ўринда айтиш жоизки, ҳужжатнинг асосий мақсади жаҳон ҳам жамиятининг халқаро терроризм ва диний экстремизмга бўлган муносабатини тубдан ўзгартиришга қаратилган бўлиб, кўпорувчиларнинг (террорчилар) керакли ресурс ва имкониятлар топиш, улардан фойдаланиш, хавфсиз маконларда яшириниш, қурол-яроққа эга бўлиш ҳамда давлатлар чегараларини кесиб ўтишнинг олдини олишда барча мамлакатлардан ҳамкорликни талаб қилади. “Дунёда терроризм таҳдидлари айниқса, сўнгги йилларда кучайиб бораётгани уларга қарши асосан куч ишлатиш йўли билан курашиш усули ўзини оқламаётганидан далолат беради. Бу борада кўп ҳолларда таҳдидларни келтириб чиқараётган асосий сабаблар билан эмас, балки уларнинг оқибатларига қарши курашиш билангина чекланиб қолинмоқда. Халқаро терроризм ва экстремизмнинг илдизини бошқа омиллар билан бирга, жаҳолат ва мурасасизлик ташкил этади, деб ҳисоблайман. Бизнинг асосий вазифамиз – ёшларнинг ўз салоҳиятини намоён қилиши



учун зарур шароитлар яратиш, зўравонлик ғояси ва “вируси” тарқалишининг олдини олишдир”. [2].

“Янги Ўзбекистон Тараққиёт стратегияси”нинг олтинчи бандида бугунги кунда инсоният кўплаб умумбашарий муаммоларга дуч келмоқда ва уларга ечим топиш долзарб муаммо бўлиб келаётганлиги, жумладан иқлим ўзгаришлари, экологик муаммолар, радикализм, экстремизм ва терроризм, одам савдоси, наркотрафик каби таҳдидлар бизнинг мамлакатимизда ҳам ечилиши зарур бўлган долзарб вазифалар қаторига киритилган.

XX асрда зўравонлик, агрессия инсон борлигининг барча жабҳаларига кириб борди. Диний экстремизм–экстремизмнинг дин ниқобида намоён бўлиш шакли. Бу тушунча XX аср илмий атамаларида қўлланила бошланган. Аслида диний мутаассиблик ва диний экстремизм, террорчилик ҳаракатлари, умуман экстремистик, террористик фаолиятлар пайдо бўлганига кўп вақт бўлган бўлса ҳам, уларни илмий таҳлил этиш, бундай ҳаракатларнинг кенг ёйилиши айнан XX асрда кўзга ташланади. Шу ўринда экстремизм тушунчасининг моҳиятига ҳам тўхталиб ўтиш керак. Диний экстремизм (лотинчада–эстремус энг сўнги, охири деган маъноларни англатади) ижтимоий ҳаётда юз бераётган жараёнларнинг таъсирида юзага келади ва унинг илдизлари қадимги тарихимиз сарчашмаларидан озикланади, чунки дин пайдо бўлиши билан диний экстремизм вужудга келган. Тарихнинг турли даврларида у турли қиёфада гавдаланади[3].

Дастлаб “террор” тушунчаси қадимги юнон тилида “кўрқинч”, “даҳшат” маъноларини англатган ҳолда ишлатилган. Кейинчалик диний экстремистларнинг усули сифатида террор усули тилга олинган. Яна асосий бир-бирига боғлиқ томони улар барчаси миллатлар, динлараро турли зиддиятлар ва ихтилофлар келтириб чиқарадилар. Давлат тўнтаришлари олиб бориш зарур деб ҳисоблайдилар, диний назарияларни ниқоб сифатида қўллайдилар.

Мутахассислар тинчликга раҳно солувчи омилларни турлича келтирадилар-давлатлар ўртасидаги низоли вазиятлар, фуқаролик урушлари, миллий ва этник низолар, табиий офатлар... Лекин бу омилларнинг ичида бугунги кунда энг хатарли ва ҳар қандай давлат тинчлиги, осойишталиги учун ашаддий хавф солишга фодир бўлган ислом дини ниқоби остидаги диний экстремизм ва терроризм эканини ҳар бир соғлом фикрли инсон тан олмақда.

Инсоният тарихини ўрганиш баробарида турли бунёдкор ва вайронкор кучлар ҳамда ҳаракатларни, улар орасидаги зиддиятли муносабатларни кўриш мумкин. Маълум бўлишича, агар фаолиятлар эзгуликка асосланган бўлса, улар жамият тараққиётига ижобий таъсир кўрсатиб, фаолиятлар вайронкорликларга асосланган бўлса, унда жамиятга салбий таъсирларни кўриш мумкин. Бундай ҳаракатлар инсоният яралибдики юзага келмоқда ва эҳтиёжлар, манфаатлар бор экан абадийдир.



Диний экстремизм ва терроризм иллатининг сўнгги пайтларда тобора кўчайиб бораётгани мазкур муаммонинг нақадар долзарб эканини кўрсатади.

Экстремистик қарашлар жуда чуқур илдизларга эга бўлиб, ҳеч қачон чегара билмаган. Шу ўринда дин, миллат ва ҳудудни тан олмаган. Агар динларнинг пайдо бўлишига эътибор берадиган бўлсак бундай ғоялар жуда қадимдан юзага келган ва чегара танламаган. Диний экстремизм диний мутаассибликнинг маълум томонларига асосланган бўлади. Жумладан, диний мутаассиблик турли реакциялардан фойдаланади, бирор миллат ва халқнинг қадриятларини тап тортмасдан оёқ ости қила оладилар, вайрон қилувчи куч сифатида майдонга чиқадилар, иккаласида ҳам Яратганга ўз жонини фидо этиш муқаддас саналади. Терроризм, фундаментализм, экстремизм каби мутаассибликнинг ҳам турлари мавжуд. Дунё давлатлари ўртасидаги маданий, маънавий, иқтисодий, сиёсий алоқаларни кучайтириш ўрнига инсоният зотига қирғин келтирадиган гиёҳванд моддаларнинг умумжаҳон бозорининг ноёб молига айлантериш ва шу йўл билан жаҳон халқларини таназзулга келтиришдан даҳшатлироқ нарса йўқ. Барчамиз бир жон бўлиб терроризм ва экстремизм хавфига қарши кураш олиб боришимиз, «ўз уйингни ўзинг асра» деган шиорнинг маъносини кенг ва чуқур англаб Ватанимизнинг тинчлигини, халқимиз осойишталигини кўз қорачиғидек асрашимиз зарур. Бугун дунё турли қарашлар, ғоялар, нуқтаи-назарларнинг тамомила янгича ривожланиш палласига кириб, бу унда яшовчи халқларнинг турмуш тарзи, ғоя ва мафкураларига ҳам бирдек катта таъсир кўрсатмоқда. Аслида, турли жамият аъзолари муносабатларининг ўзаро интеграцияси сифатида танилган глобаллашув жараёни вақт ўтиши билан, унинг фаолият йўналиши ҳам ўзгариб бормоқда. Жамиятда инсонларнинг ҳатти-ҳаракатлари ва хулқ-атворларини тартибга солиш, уларнинг ўзаро алоқаларга асосланган муносабатларини шакллантириш инсонларнинг ўзлари томонидан турли институтлар, яъни, том маънодаги—тартибга солиш қурилмалари ташкил этилган. Зеро, улар барчаси бир-бирларидан мафкуравий озуқа оладилар. Экстремизм мафкуравий жиҳатдан олиб қараганда, ўзининг сиёсий ва диний тизимини тан олиб, бошқа қарашларни бутунлай рад этади. Экстремистик ташкилот ўз йўлбошчисининг барча буйруқларини сўзсиз бажаради. Бундан ташқари диний экстремистлар бошқа мавжуд қарашлар ва назарияларни кескин рад этадилар. Мавжуд ҳолатларни ўзгартириш учун энг сўнгги чораларни террор ёки бошқа зўровонлик усулларини ҳам қўллайдилар. Ўз мақсадларига куч ишлатиш билан эришадилар. Диний экстремистлар асл диний таълимотлардан йироқлашган, фақат ўз манфаатларига монанд эгоистларга хос мақсадларни кўяр эканлар. Улар миллатлар ва динлар ўртасига ихтилофлар солиб, турли ғоявий таҳдидлар асосида ҳарбий полигонларни юзага келтиришга ҳаракат қилар эканлар. Миллатларни ва инсониятни минг асрлик қадриятларини вайрон этиб зўравонликка асосланган



давлатини куришни ният этар эканлар. Инсонлар эрки, ҳаёти, қадр-қиммати уларнинг мақсадлари йўлида ҳеч нарсадир. Улар хурфикрликларга қаршилар. Маърифат, яратувчанлик, шукрона, инсонпарварлик ва бошқа барча ахлоқий тамойиллар ва нормаларни тан олмайдилар, ўз мақсадлари йўлида барча нарса ва қадриятлардан, ор-номус, виждон, ахлоқ, Ватандан, ота-онадан ҳам воз кечишни жоиз деб ҳисоблайдилар. Демак, ҳамиша хушёр турмоқ, бундай жоҳиллик ва ёвузликка қарши курашмоқ зарур. Дунё мамлакатлари диний экстремизм ва терроризмга қарши курашишнинг турли чораларини кўриб келмоқдалар. Бундай кураш усуллари ва йўллари асосан араб давлатларида қўлланилган ва қонуний эътироф этилганларини алоҳида қайд этиш мумкин. Араб шарқининг турли давлатларида ўз вақтида ислом экстремизмига барҳам беришга қаратилган жиддий чоралар кўрилган.

Назаримизда, террорчилик каби жиноятлар XX асрнинг маҳсули эмас, бу жамият тарақққиётига йўлдош жиноятларнинг биридир. Ўтган замонларда бу жиноятнинг номи ўзгача аталган бўлиши мумкин. Буни инкор этиб бўлмайди, албатта. Аммо, XX асрнинг биринчи ярмидан бошлаб, бу юридик атама “террорчилик” деб юритила бошлади. Халқаро терроризмга қарши курашни универсал даражада самарадорлигин ошириш зарурияти ўтган асрнинг биринчи ярмида кўчайди. Жумладан, Европанинг қатор давлатлар ва собиқ Иттифоқ олимлари ҳамкорлигида террор ёки террорчилик ҳаракатини сиёсат ва ҳуқуқнинг долзарб муаммоси тариқасида ўргана бошладилар. Шу даврдан бошлаб, террорчилик муаммоси акс эттирилган қатор халқаро ҳужжатлар ишлаб чиқилад бошлади ва қабул қилинди. Маълумки, Брюссель шаҳрида 1926 йилда бўлиб ўтган жиноят ҳуқуқи бўйича Биринчи халқаро конгрессда терроризмга барҳам беришга оид бир қатор халқаро анжуманлар ўтказилган ва анжуманларда терроризмга қарши курашнинг асосий йўналишлари белгиланиб, қатор халқаро ҳужжатлар қабул қилинган. Мазкур ҳужжатларда халқаро ҳужжатларда жиноятларга таъриф ва уларнинг жинойий юридик моҳиятини очиб беришга ҳаракат қилинди. Ушбу ҳужжатда эътироф этилишича, “Шахснинг миллатидан, содир этилиши жойидан қатъий назар жамиятга таҳдид келтириш мумкин бўлган ҳар қандай воситалардан фойдаланган ҳолда қасдан содир этилган ҳаракат халқаро ҳуқуқ принциплари асосида жазоланиши шарт.” [4].

Шу кунга қадар, Ўзбекистон Республикаси Конвенцияларнинг барчасини ратификация қилган. Жумладан, Фуқаролик авиацияси халқаро ташкилоти (ИКАО) томоидан ишлаб чиқилган “Ҳаво кемалари бортларида содир этиладиган айрим актлар ва жиноятлар тўғрисида”ги конвенция, 1963 йилнинг 14 сентябрида Токиода имзоланган бўлиб, 1969 йилнинг 4 декабридан кучга кирган. Ўтган йилнинг октябрь ҳолатига кўра, 193 давлат иштирокчи ҳисобланади.



Диний экстремизм ва терроризмга қарши курашишда Халқаро денгиз ташкилоти, Атом энергияси бўйича халқаро агентлик, бундан ташқари минтақавий ташкилотлар, БМТ низоми бўйича ташкил этилган турли сиёсий форум ва тизимлар- Европа Иттифоқи, ОБСЕ, МДХ, Шанхай ҳамкорлик ташкилоти ва бошқаларни киритиш мумкин. Ҳеч кимга сир эмаски, инсоннинг қалби ва онгини эгаллаш, айниқса ёшларнинг маънавий дунёсини издан чиқаришга қаратилган турли хавф-хатарлар тобора кучайиб бораётган бугунги ўта нотинч замонда ўзининг кимлигини, қандай буюк зотларнинг авлоди, қандай бебаҳо мерос ворислари эканини теран англаб, она юртга муҳаббат ва садоқат ҳисси билан яшайдиган, имон-эътиқоди мустаҳкам ёш авлодгина муқаддас заминимизни ёт ва бегона таъсирлардан, бало-қазолардан сақлашга, Ватанимизни ҳар томонлама раванқ топтиришга қодир бўлади. Ўзбекистон Республикаси Президенти томонидан 2021 йил 1-июлда имзоланган “Ўзбекистон Республикаси Экстремизм ва Терроризмга қарши курашиш бўйича 2021-2026 йилларга мўлжалланган миллий стратегиясини тасдиқлаш тўғрисида”ги ПФ-6255-сонли ва 2021 йил 28-январда имзоланган 2022-2026 йилларга мўлжалланган янги Ўзбекистоннинг тараққиёт стратегияси тўғрисида”ги ПФ-60-сонли фармонлари юртимизда амалга оширилаётган барча соҳалардаги ислохотларнинг янги босқичга кўтарилишида ҳуқуқий асос бўлиб хизмат қилмоқда[5]. Мамлакатимизга XX асрнинг 80-йилларида диний экстремистлар ўзларини диннинг ҳимоячиси, диндош ва халқимизга дўст деб кириб кела бошладилар, улар маҳалларда, масжидларда ислом динининг софлиги учун курашга даъват қилдилар. Мақсади душманлик бўлган бундай кишилар ўзларининг чиройли даъватлари билан баъзи бир ҳаётий тажрибаси, кўникма ва малакаси етарли бўлмаган, очик кўнгилли ёшларимизнинг ишончига кириб олдилар, уларни ўзларига эргаштиришга уриндилар, қайсидир маънода бунга қисман бўлсада эришдилар. Афсуски уларнинг бундай қабих ниятларини ота-оналар ва ёшлар ўз вақтида сезмадилар. Бундай разил кимсалар маълум ёшларимизни диннинг асл моҳиятини билмасликларидан, содда бўлганликларидан, ўтиш давридаги турли муаммоларни рўқач қилиб, ҳали мукамал шаклланмаган дунёқарашларини жаҳолат билан заҳарлашга ва жиноят ботқоғига ботиришга улгурдилар. Диний экстремистик ҳаракатлар Ўзбекистонга аслида қачондан бошлаб кириб кела бошладилар деган ҳақли савол туғилади. Аслида мақсадлари ёвузликдан иборат бўлган диний экстремистлар ва диний ақидапарастлар хорижий давлатларда ўзларининг фаолиятларини кенг тармоқда олиб борган бўлсаларда, ҳозирги МДХ давлатлари ҳудудларига кириб келишлари XX асрнинг охирларига бориб тақалади. Инсон онги эскича дунёқарашни бирдан рад эта олмайди ва янги дунёқарашни бирдан қабул эта олмайди. Бу жуда мураккаб жараён. Чунки барча бўлаётган жараёнларни тўлалигича асл моҳиятини



англаш учун инсонда билим ва малакани етарли бўлиши, дунёқараши кенг шаклланган бўлиши зарур. Афсус ҳамманинг дунёқараши даражаси бир хил бўлмайди. Бунинг обектив ва субектив сабаблари кўпдир. Эскининг инкор этилиши ва янгининг қабул қилиниши учун маълум вақт керак бўлади. Ана шу вақт давомида инсон онгида, аниқроқ қилиб айтганда кўпроқ ёшлар онгида ғоявий бўшлиқ бўлади. Турли зарарли оқимлар мана шу бўшлиқни ёт ғоялар билан тўлдиришга ҳаракат қиладилар. Ўзбекистонга кириб келган ёт ва манфур мафкуралар ҳам ана шундай мақсадни олдиларгига қўйганлар. Диний экстремизм ва терроризмга қарши курашда маънавий ва мафкуравий тарбиянинг роли жуда каттадир. Миллий қадриятларнинг асосини комил инсонни тарбиялаш муаммоси асосий ўринда туради. Жумладан, ислом динида фалсафий тафаккур ва хурфикрлиликка кенг йўл очиб берган тасаввуфнинг ирфон фалсафаси ўрта асрларда диний-мазҳабий мутаассиблик ва жаҳолатга қарши курашда шаклланган дунёқараш сифатида бугунги кунда ҳам ўзига хос аҳамиятга эга. Инсонпарварлик, хурфикрлилик ва диний бағрикенглик ғояларига асосланган бу қудратли маънавий-маърифий дунёқараш, айниқса, ҳозирги ислом оламида катта сиёсий-ижтимоий ўзгаришлар юз бераётган бир даврда вужудга келаётган ақидавий муаммоларни ижобий ҳал этиш, диний фундаментализм ва экстремизмнинг зарарли ғояларига қарши мафкуравий кураш олиб бориш ва ниҳоят, ислом динининг асл моҳияти маърифат эканлигини илмий нуқтаи назардан кўрсатиб бериш масаласида ҳам илмий-назарий асос сифатида хизмат қилиши мумкин. Диний экстремизм ва терроризмга қарши курашда ғоявий тарбия фуқаролик масъулияти, иймон, эътиқод, ижтимоий-сиёсий, маънавий ва маърифий муҳит, соғлом ғоя, сиёсий онг ва ҳуқуқий маданият, анъанавий, янгича илғор фикрлар, оилавий тарбия, муассасаларининг етакчилик, тарбиячилик ролини ошириб бориш талаб этилади, шундагина одамларимиз терроризм тузоғига тушиб қолмайди, йўлидан адашмайди. Ватанпарвар шахсларгина ёт кимсаларнинг манфур ғояларига қарши қатъий зарба бера оладилар. Эркин шахсларгина ҳар қандай ёвуз ғояларга қарши эзгу ғояларни, жаҳолатга қарши маърифатни қўрқмай, халқининг ғурури, миллатининг номуси, юрт тинчлиги учун хур фикрларини дадил айта оладилар ва садоқатли бўладилар. Диний экстремизмга қарши курашишда миллий ғояни, миллий мафкурани, ахлоқий тамойилларни, диний бағрикенглик, Ватанпарварлик, халқ фаровонлиги, юрт тинчлигини асраш, бойитиш, аждодларга ворисийлик билан холисона етказиш ҳар биримизнинг бурчимиздир. Бунда санъат ва спорт, улардаги турли назарий ва амалий усуллар ҳам ёрдам беради. Санъат ва спорт ҳаммани бирлаштира олади. халқни, миллатни бир эзгу ғоя олдида бирлаштиради.



“Маълумки, жамиятдаги ижтимоий кескинлик фавқулудда вазиятларда: табиий офатлар, йирик авариялар ва фалокатлар, эпидемиялар, оммавий қирғинлар, ижтимоий-иқтисодий ва сиёсий инқирозлар, террорчилик ҳаракатлари пайтида кескин кучаяди. Бундай вазиятларда ҳуқуқ-тартиботни муҳофаза қилиш ва фавқулудда вазиятлар оқибатларини бартараф этишга ҳисса қўшадиган жамоат тузилмаларининг мавжудлиги ҳаётий аҳамиятга эга.

Бу омиллар жамоат тартибини сақлашнинг қўшимча механизмларини, жумладан, жамоат тартибини муҳофаза қилиш бўйича фуқароларнинг жамоат ёки жамоат-давлат ташкилотларини яратишни излаш ва қонун ҳужжатларида расмийлаштириш заруриятини келтириб чиқармоқда. [10]

Мустақил Ўзбекистонимизнинг Конституцияда ҳам инсон ва фуқароларнинг ҳаёти дахлсизлиги, шунингдек виждон эркинлиги алоҳида қайд этилган. Бу билан асосий қомусимиз моҳиятан халқаро ҳужжатлар ва пактларга мос эканлигини кўриш мумкин. Шунингдек, давлатимиз тинчлигига раҳна солувчи радикал гуруҳлар фаолиятларини ман этувчи турли қатор ҳужжатлар ишлаб чиқилган бўлиб, барча Ўзбекистон фуқаролари уларнинг мазмунини тўлиқ билишлари ва уларга амал қилишлари лозим. Бу айти пайтда диний дунёқарашни кенгайтириш ва ҳуқуқий маданиятини ривожлантиришни талаб этади. Диний экстремизмга қарши курашда фаолият самарали бўлиши учун турли усуллардан фойдаланиш лозим. Яъни, унинг моҳиятини илмий таҳлил этиш ва уларни тушунтиришда замонавий педагогик технологиялардан унумли фойдаланиш керак деб ўйлайман. Бунда диний ва миллий кадриятларни холислик нуқтаи назаридан ўрганиш ва фойдаланиш лозим. Мафкуравий иммунитетни ҳамиша барқарорлаштириб бориш лозим, бунда глобаллашув, оммавий маданият ва бошқа мафкуравий тажовузларни ҳисобга олиш керак. Диний экстремизмнинг моҳиятидан ҳам унинг миллат, давлат ва жамият тараққиётига фақат салбий таъсир этишини, тажовузкорона фаолиятга асосланганлигини англаш қийин эмас.

Айниқса, бугунги мураккаб мафкуравий жараёнларни илмий – амалий жиҳатдан атрофлича таҳлил қилиш ва баҳолаш, уларнинг устувор йўналишларини кимга ва нимага қарши қаратилганлигини аниқлаш, аҳоли турли қатламларга таъсирини ўрганиш, миллий манфаатларимизга зид бўлган зарарли ғоялар ва мафкуравий хуружларнинг моҳиятини очиқ бериш, ёшларимиз қалбида миллий тафаккур ва соғлом дунёқараш асосларини мустаҳкамлаш алоҳида касб этади.



Фойдаланилган адабиётлар:

1. 2021 йил 6-ноябрь куни янги сайланган Ўзбекистон Республикасининг Президенти Шавкат Мирзиёевнинг лавозимга киришиш тантанали маросимига бағишланган Олий Мажлис палаталари қўшма мажлисида
2. Ўзбекистон Республикаси Президенти Шавкат Мирзиёевнинг 2017 йил 19 сентябр куни Бирлашган Миллатлар Ташкилоти Бош Ассамблеясининг 72-сессиясида сўзлаган нутқида таъкидлаганларидек
3. Ўзбекистон Республикаси Президентининг 2020 йил 24 январь кунидаги Олий Мажлисга мурожаатномаси.
4. Янги сайланган Ўзбекистон Республикаси Президенти Шавкат Мирзиёевнинг лавозимга киришиш тантанали маросимига бағишланган Олий Мажлис палаталари қўшма мажлисидаги нутқи.
5. “Ўзбекистон Республикаси Экстремизм ва Терроризмга қарши курашиш бўйича 2021-2026 йилларга мўлжалланган миллий стратегиясини тасдиқлаш тўғрисида”ги ПФ-6255-сонли ва 2021 йил 28-январда имзоланган 2022-2026 йилларга мўлжалланган янги Ўзбекистоннинг тараққиёт стратегияси тўғрисида”ги ПФ-60-сонли
6. Ўзбекистон Республикаси Олий Мажлиси палаталарининг ахборотномаси. 2017. № 2. – 33-м.
7. Мирзиёев Ш.М. Қонун устуворлиги ва инсон манфаатларини таъминлаш тараққиёти ва халқ фаровонлигининг гарови. www.mfa.uz/uz/press/news/2016/12/9658/.
8. Афанасьев Н.Н. “Международно-правовая база борьбы с терроризмом” Закон и право. 2021 №4.
9. Ўзбекистон Республикаси Президенти Шавкат Мирзиёевнинг 2017 йил 19 сентябр куни Бирлашган Миллатлар Ташкилоти (БМТ) Бош Ассамблеясининг 72-сессиясида сўзлаган нутқи.
10. Алимов Мухиддин Илхомжон ўғли. (2022). Participation of Citizens in the Maintenance of Public Order Historical-Theoretical Significance. *Journal of Pedagogical Inventions and Practices*, 13, 67–70. Retrieved from <https://www.zienjournals.com/index.php/jpip/article/view/2588>



Оғзаки анъанадаги доира ижро усулларининг ёзув масалалари

Хикматуллаева Муминахон Равшан қизи,

Ўзбекистон давлат консерваторияси ҳузуридаги Ботир Зокиров номидаги

Миллий эстрада санъати институти ўқитувчиси

Аннотация: Мазкур мақолада нақралар билан белгиланган усулларни замонавий ёзувдаги талқини, ҳамда бир усулнинг турлича кўринишга эга эканлиги таҳлиллар билан ёритиб берилган. Шунингдек, усулларнинг ёзув масаласидаги тафовутларга эътибор қаратилган.

Калит сўзлар: Ритм, метр, усул, нағма, накра, ўлчов, зарб-у-кадим, мухаммас, наср.

Аннотация: В данной статье объясняется современная нотная запись усулев обозначенных накрами, а так же приводится анализ разных видов одного усула. Включительно, рассматривается проблема записи различия усулев.

Ключевые слова: Ритм, метр, усул, нагма, накра, размер, зарб-у-кадим, мухаммас, наср.

Annotation: This article explains the modern musical notation of usuls marked with nakras, as well as an analysis of different types of one usul. Inclusively, the problem of recording the usuls difference is considered.

Key words: Rhythm, meter, usul, nagma, nakra, size, zarb-u-kadim, muhammas, nasr.

“Усул” араб тилидан олинган бўлиб, асл, асос, принцип каби маъноларини акс эттиради. У ритмо-метрик формула бўлиб, бутун асар давомида сақланиб қолади. Усул икки турда ифодаланиши мумкин: аниқ ва яширин. Аниқ деганда маълум бир урма-зарбли чолғуда ижро этилади, яширинда эса куйнинг ичида ўзига хос томонларини намоён қилади. Усул оғзаки анъанадаги мусиқанинг асосий

бўлақларидан ҳисобланиб, унинг кўп қиррали ритмик структурасининг негизидир. Хусусан, унинг асосида турли ритмик қатламлар шаклланади.²⁸

Усулларнинг оғзаки анъанадаги ифодасини замонавий ноталаштиришда бир қатор манбалар ўрганиш жараёнида асосан икки тури аниқланди:

- “тан-тан”(ва унинг ҳар хил вариантлари) нақралари билан ифодаланган усуллар;
- “бак-бум”(ва унинг ҳар хил вариантлари) дойра зарблари билан ифодаланган усуллар.

Мазкур гуруҳлардан биринчисини изоҳласак, у нақрлар асосида шаклланади. Яъни “т” ва “н” ҳарфларининг бирикиши натижасида. Хусусан, ушбу бирликларнинг ўзаро бирикиб келишининг бизга маълум бўлган турлари замонавий нота ёзувида қуйидагича ифодаланади:

1. **тан тан**

2. **та на та на**

3. **та на та на тан**

4. **тан на тан**

Мазкур схемага аниқлик киритсак, саккизталиқлар битта нақрани ўз ичига олган бўғин билан ифодаланган, яъни “та” ёки “на”. Чоракталиқлар таркибида эса икки накра мавжуд, шу сабабдан ҳам улар икки мартаба узун бўлган чўзим(“тан”) билан белгиланган деб айтиш мумкин. Шунини инобатга олиш керак-ки, баъзи бир манбаларда чоракталиқни “тан” билан бирга “нан” ва “нин” ҳам белгилайди.

²⁸Тахалов С.М. Некоторые моменты ритмической интерпретации узбекской традиционной инструментальной музыки. //Вопросы эстетики, истории и теории монодии. Т, 1987. 74-75 бетлар



Форобий²⁹, Ибн Сино, Дарвеш Али Чангий³⁰ каби мутафаккирларнинг рисолаларида ритм юқорида келтирилган даслабки ёзиш усули (“тан-тан”) билан белгиланган. Шунингдек, Чангий уларнинг қўлланиши маълум бир шеърий вазнга асосланади, деган фикрни айтиб ўтади. Бинобарин, муаллиф бунга қуйидагича таъриф беради: “Шеъриятда мавжуд бўлган ўлчовлар(мезон) мусиқада ҳам бор бўлиб, улар ўлчамларининг бирлиги билан фарқланади. Яъни шеъриятда араб тилидаги маълум бўғинларнинг ўзаро бирикиши натижасида ҳосил бўлса, мусиқада эса қадимги зарб (“зарб-у-қадим”) бўлган “тан-тан” нинг асосида шаклланади”³¹.

А.Фитратнинг “Ўзбек классик мусиқаси ва унинг тарихи” номли китобида дойра усулларининг 15, 17, 24, 27 каби кўринишлари мавжудлиги борасида сўз юритилган. Хусусан, улардан 12та энг машҳурлари шулардан иборат: Ҳазаж, рамал, вофир, дуйак, фохтозарб, туркий, мухаммас, сақийл, чанбар, зарб-и қадим, зарбу-л-фатҳ. Мазкур санаб ўтилган усулларнинг 12-си муаллиф томонидан тушириб қолдирилган. Жумладан, бу усуллардан(юқорида санаб ўтилган 12та усул) ҳазаж, рамал ва мухаммасларни ритм тузилиши берилган ҳолос. Ушбу уч усул аввал белгиланган даслабки метод (“тан-тан”) кўринишида ифодаланган. Мазкур китобда ўзбек мусиқасида ўрин олган усулнинг 24 кўриниши келтирилган. Шунини айтиш жоизки, бу ерда “тан-тан” ўрнига “бак-бум” атамаси қўлланилган³². Хусусан, ҳозирги кундаги усуллар “бак-бака-бака-бум” кўринишида ифодаланади. Бу борада муаллиф: “Икки “бак” бир-бирига яқин келганда “бака” деганлар, икки “бак” бир-биридан узоқ, бироқ айрилмаган бўлганда “бакка” деганлар. Мана шундай қилиб, бор этилган (бак-бакка-бум) рукнлари майдонга келган усулнинг бир ўрнида бир чертиш замони қадар тўхтамоқ лозим эса, уруш белгиси (ж) қўйганлар. Буни “ист” деб ўқуғанлар, (бака бум^ж бум) шаклида ёзилган бир усулни (бака бум ист бака бум) деб ўқуйлар”³³, - деган фикрни келтирган. Яъни замонавий ёзувда “бака” бу икки саккизталиқни (таркибида

²⁹Назаров А. Форобий ва ибн Сино мусиқий ритмика хусусида. Т., 1995

³⁰Семенов А.А. Среднеазиатский трактат по музыке Дервиша Али (XVIIвека). Т., 1946

³¹Ўша манба 12-бет.

³²Хикматуллаева М.Усулга оид баъзи муаммолар//«GLOBAL SCIENCE AND INNOVATIONS 2020: CENTRAL ASIA». Нур-Султан, 2020, 43-бет

³³Фитрат А. Ўзбек классик мусиқаси ва унинг тарихи. Т., 1993, 13-бет



биттадан накра), “бакка” эса икки чоракталикини(таркибида иккитадан накра) ифодалайди. “Ист”(ж) бу маълум бир тўхталиш, яъни паузадир. Унинг давом этиши у бириктирилган накрага боғлиқ.

Масалан:

- “бак^ж” – 1та чоракталики чўзим ва 1та чоракталики пауза



- “бака^ж” – 2та саккизталики ва 1та саккизталики пауза

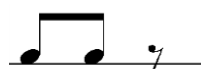

Мазкур ҳолатга янада аниқлик киритсак, рукндаги “тан” – “бак(ёки бум)” га, “тана” – “бака”га тенгдир:

№1

тан	тана	тана нан
↓	↓	↓ ↓
бак	бака	бака бум

Т.Ғофурбековнинг “Бастакорлик ижодиёти: тарихи, таҳлили, тақдири” номли китобида мазкур оғзаки айтиладиган усулларни замонавий нота ёзувидаги кўриниши берилган. Муаллиф “Даври туркий” усулини тўрт кўринишини келтирган. Улардан фақат битта кўринишига тўхтаб ўтамиз. Масалан, биринчи кўриниши³⁴ куйидагичадир:

№2

тан та-на-нан та-на- нан та-на-нан та-на- нан тан



Мазкур усулнинг замонавий ёзувдаги кўринишидан шуни хулоса қилиш мумкин-ки, ундаги “тан” ва “нан” нақралари “тана”га нисбатан икки баробар узун бўлган ритмик суратга эгадир. Бинобарин, бўғин таркибидаги нақралар сонига қараб

³⁴Ғофурбеков Т.В. Бастакорлик ижодиёти: тарихи, таҳлили, тақдири. Т., 2019, 62-бет



ритмик сурат аниқланади. Хусусан, юқорида келтирилган №2 мисолда кўриниб турганидек чоракталиikka иккита(“т” ва “н”), саккизталиikka эса битта накра тўғри келган.

Т.Ғофурбеков услубларига асосланган ҳолда Давиш Али Чангининг рисоласида келтирилган “Мухаммас” усулини таҳлил қиламиз:

№3

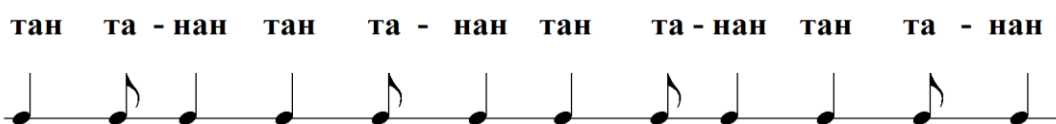

Мазкур усулни Ю.Ражабий ижроларидан ёзиб олинган талқини билан солиштирамиз:

№4

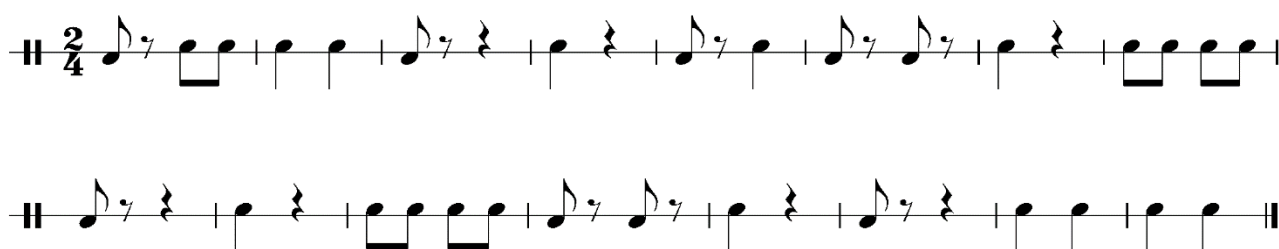

Бу икки усул (№3,4) орасидаги тафовут катта эканлиги кўриниб турибди. Ритмик сурат бир бирига мос келмаган, шунингдек, умумий усулнинг вақт давомийлиги ҳам турличадир. Тахминан ушбу усулларни $\text{♩}=80$ тезлигидаги ижросини реал вақтини белгиласак, №3 даги усул 7 секундни, №4 даги эса 24 секундни ташкил этади. Яъни бу усулларнинг даврийлиги(давомийлиги) ҳам бир биридан фарқ қилади.



№1 схемада “тан-тана-тананан”нинг “бак-бака-бака-бум”га ўзгаргани кўрсатилган. Мазкур услуб(“бак-бака-бака-бум”) асосида А.Фитратнинг “Ўзбек классик мусикаси ва унинг тарихи” китобида 24 та усул кўриниши берилган. Хусусан, ушбу усуллар орасидан “Мухаммас”га эътибор қаратиб, унинг юқоридаги намуналари(№3,4) билан солиштирамиз:

№5



бак ка бак ка бум ба ка бак ка бум^ж бак^ж бум бак бум бум



Ушбу усулга изоҳ беришдан аввал, “бак ва бум”ларни нота ёзувидаги ритмик кўриниши қандай белгиланганлигига тўхталиб ўтамыз. А.Фитратнинг китобида келтирилишича, икки “бак” бир-бирига яқин бўлганда “бака”(), икки “бак” айрилмаган ҳолда бир биридан узоқда бўлса “бакка”() деб белгиланган. “Бакка” рукнига нега иккита бир хил узунликдаги ритмик сурат берилди, балки улардан биринчиси иккинчисига нисбатан узунроқдир, чунки иккинчисиди фақат “ка” рукни борку деган савол уйғониши мумкин. Аммо шуни айтиш жоизки, А.Фитрат келтирган 24 та усуллар рўйхати³⁵ ичидан биронтасида ҳам кетма-кет келган “бак-бак” учрамайди, шу сабабдан ушбу ҳолат “бакка” кўринишида ифодаланган деган фикр юзага келади. Шунингдек, бир рукн ўрнида тўхташ(пауза) “ж” ҳарфи билан белгиланган³⁶. Мазкур усулнинг 3 туридан (№3,4,5) охириги икки кўриниши бир бирига вақтдаги давомийлиги билан ўхшашдир. Яъни №5 усул ҳам реал вақтда 24 секундни ташкил этади. Аммо бу №4 ва №5 усулларнинг ички тузили кўриниб турганидек анча бир биридан фарқ қилган. Дарвиш Али Чанги рисоласида келтирилган “Мухаммас” усули эса бу икки (№4,5) усул билан умумий жиҳатларининг йўқлиги юқоридаги таҳлилдан маълумдир.

Юқорида келтирилган барча усуллар таснифидан оғзаки ифодалаш учун асосан икки метод қўлланиши намоён бўлди. Ёзувдаги бундай белгилашнинг қадимги “Тантан” кўриниши билан бугунги кундаги “Бак бум” ифодаси орасида айрим тафовут ва номутаносиблик мавжуд эканлиги таҳлил жараёнида аниқланди. Хусусан, бу икки

³⁵ Фитрат А. Ўзбек классик мусикаси ва унинг тарихи. Т., 1993., 13-14 бетлар

³⁶ Ўша манба 13-бет



ёзув услубининг ҳар бири ўзининг ютиқ ва камчиликларига эга эканлигини айтиб ўтиш лозимдир. Яъни юқоридаги таҳлиллардан аниқланганидек, “тан-тан” усул(метод)и билан нота чўзимини(давомийлиги) белгилаш қулай, аммо унинг сифат томон(қаттиқ ва юмшоқ товушлар)и ноаниқдир. Хусусан, “бак бум”да эса аксинча сифат аниқ, бироқ унинг ритмик суратини белгилашда айрим камчиликлар мавжуд, деган фикрни хулосалаш мумкин. Шунини айтиб ўтиш жоизки, мусиқий ритм ва аруз шеърий тизими ўзаро умумий атамаларга эгаллиги маълум, аммо уларнинг икки алоҳида бўлган мустақил тизимлиги бир қатор тадқиқотчилар томонидан таъкидланади. Хусусан, Дарвеш Али Чангий ўз рисоласида: “.... мусиқа илми ҳам аруз каби ўз қоидаларига эга. Шеъриятда ўлчам меъйори “фоъила” формуласидир. Мусиқа учун эса “зарб ул қадим”. Шу тариқа шеъриятда асос ва асос бўлмаган ҳарфлар ўз ўлчамида ҳисобланади. Мусиқада эса “зарб ул қадим” га таянади” – деб, ёзган. Яъни шеъриятда мавжуд бўлган вазнларни мусиқий усуллар билан солиштириб, улар орасида ўхшашлик излаш мақсадга мувофиқ эмас. Бу икки мустақил, бир-бирига тобе бўлмаган тизимлардир.

Адабиётлар рўйхати

1. Гофурбеков Т.Б. Бастакорлик ижодиёти: тарихи, таҳлили, тақдири. Т., 2019.
2. Назаров А. Форобий ва ибн Сино мусиқий ритмика хусусида. Т., 1995.
3. Семенов А.А. Среднеазиатский трактат по музыке Дарвиша Али (XVIIвека). Т., 1946
4. Тахалов С.М. Некоторые моменты ритмической интерпритации узбекской традиционной инструментальной музыки. //Вопросы эстетики, истории и теории монодии. Т, 1987.
5. Фитрат А. Ўзбек классик мусиқаси ва унинг тарихи. Т., 1993.
6. Хикматуллаева М. Усулга оид баъзи муаммолар//«GLOBAL SCIENCE AND INNOVATIONS 2020: CENTRAL ASIA». Нур-Султан, 2020.

O'QUVCHILARNI YOSH VA PSIXOLOGIK XUSUSIYATLARINI INOBATGA OLGAN HOLDA CHET TILINI O'RGATISH.

Uchtepa tumani 116- maktab

Ingliz tili o'qituvchisi

Negmatova Sanoat Ergashbayevna

***Annotatsiya:** Bugungi kunda yosh avlodning xorijiy tillarni, ayniqsa ingliz-tilini o'rganishga bo'lgan qiziqishi ortib bormoqda. Shu boyis, umumta'lim maktablarida bu tilni chuqurroq o'rgatish uchun pedagog xodimlardan innovatsion usullardan keng foydalanish talab etilmoqda. Shu sababdan, 2012-yil 10-dekabrda qabul qilingan "Chet tillarini o'rganish tizimini yanada takomillashtirish to'g'risida"gi hamda 2013—2014 yildan boshlab umumta'lim maktablarining birinchi sinflarida xorijiy tillarni uzluksiz o'rgatishning joriy etilishi buning yaqqol isbotidir. Ingliz tili jahon tili sifatida deyarli*

barcha sohalarda eng kerakli til sifatida namoyon bo'lmoqda, shu sababli nafaqat boshlang'ich sinflarda, iqtisodiy, fan, va madaniy jihatdan rivojlangan davrlarning tillarini o'rganish jahon ilm-fani va taraqqiyoti yutuqlarini egallashning bosh omili ekanligini to'liq anglagan holda yuqori sinf o'quvchilari doirasida ham kasb tanlashlarida albatta tilning ahamiyatiga katta e'tibor qaratilmoqda. Boshqa sohalar singari til o'rganish ham o'quvchi yoshlarning zehni bilan birgalikda yosh davrlariga ham bog'liq.

***Kalit so'zlar:** Chet tillarini o'rganish, Ingliz tili jahon tili sifatida, zamonaviy texnologiyalar, online telekanallar.*

Kichik yoshli bolalarda til o'rganishga bo'lgan xohish-istak juda yuqori, ayniqsa hozirgi axborot kommunikatsiya vositalari bilan bu holat yuqori ko'rstikchlarni ko'rsatmoqda. Davlatimiz tomonida maktablarda yaratilgan shart-sharoitlar, o'quv



xonalarining zamonaviy texnologiyalar bilan johzlanganligi, yosh bilimli kadrlar bilan ta'minlanganligi, maktab drslaridan tashqari mustaqil shug'illanish uchun barcha sinflar uchun online telekanallardagi televizion online darslarning tashkil etilganligi tahsinga sazovordiz. 1 va 2- sinf o'quvchilari tildagi grammatik, leksik, fonetik, birliklarni tushunmasliklari mumkin ammo multfilmlar, o'yinlar, rasmlar orqali tilni a'lo darajada o'zlashtirishlari mumkin. Shunga ko'ra grammatikada asosan ikki xil usuldan unumli foydalaniladi

- Inductive
- Deductive

Induktiv usulda o'quvchilarga avval grammatik qoidalar tushuntirilib so'ngra misollar orqali mustahkamlanadi. Bu usul ko'pincha yuqori sinf o'quvchilari uchun foydali. Masalan zamonlar, predloglar, artikllar yuqori sinf o'quvchilari uchun ma'lum termenlar bo'lib ular gaplarda ega, kesim aniqlovchi, to'ldiruvchi, hol kabi gap bo'laklarini qo'yib gap tuza olishadi. Deduktiv usulda avval ma'lum o'yinlar, mashqlar orqali mavzu tanishtirilib, so'ngra qoidaga bog'lab tushuntiriladi. Boshlang'ich sinf o'quvchilari ega, kesim, fe'l va boshqa birliklar haqida ma'lumotga ega bo'lmaganliklari sababli ularga o'yinlar qo'shiqlar orqali mavzu tushuntirish samaraliroq. Masalan Can -ingliz tilida "qila olmoq" modal fe'li bo'lib qo'shiqlar handout materiallar orqali o'rgatiladi.

-Can you play football

-Can you phone call

-It is very easy

-Can you do it Nansy?

Psixologlar fikriga ko'ra yoshi katta insonlarga nisbatan bolalarda yangilikka qiziqish, o'qish, o'rganishga bo'lgan ishtiyoq 70-80% kuchliroq bo'lar ekan. Kundalik hayotimizda ham bajara ololmaydigan vazifalarni ham bolalar ogohlantirishlarga

qaramasdan bajarib ko'rishga harakat qilishadi. Bir xillikdan juda tez zerikishadi shu sababli pedagog kadrlardan yangicha uslublarda, noan'anaviy tarzda darslarni tashkil etish, o'rganilayotgan xorijiy tilning muhitini to'liq yarata olish talab etiladi.

Ingliz tilini o'qitishdagi yana bir muhim jihat shuki o'quvchining qay holatda ma'lumotni to'laqonli qabul qilishini nazorat qilish. Bir guruhdagi bolalarning o'y xayollari, fikrlashi, dunyoqarashi ma'lumotni qabul qilishi turlicha bo'ladi. Shunga ko'ra o'qituvchi har bir o'quvchining xarakteri xususiyatidan kelib chiqqan holda ta'lim jarayonini olib borishi kerak.

Misol uchun, qaysidir o'quvchida ko'z bilan eslab qolish, yana birida eshitish orqali eslab qolish qobiliyati tabiatdan shakillangan bo'lishi mumkin. Shu xususiyatlarga ko'ra ingliz tilini o'rganish asosiy 3 yo'nalishda bo'ladi S Visual learning- ko'rish orqali ma'lumotni eslab qolish S Auditory learning -eshitish orqali ma'lumotni eslab qolish S Kinaesthetic learning- harakatlar orqali ma'lumotni eslab qolish Yuqoridagi xususiyatlarni inobatga olgan holda o'qituvchi o'quvchilar bilan dars mobaynida, mashqlar bajarishda, rol playlar tayyorlashda, o'yinlar orqali mavzu tushintirilsa yoki tashkillashtirilsa sezilarni natija hosil qiladi va o'quvchida til o'rganishga motivatsiya beradi.

Xulosa o'rnida ta'kidlash joizki, umumta'lim maktablarida ingliz tilini turli sinflar doirasida o'quvchilarni yosh va psixologik xususiyatlarini inobatga olgan holda, ulardagi chet tilini o'zlashtirishga bo'lgan qiziqish va ehtiyojlarini to'liq qondirishga yordam beruvchi pedagogik innovatsion texnologiyalarga asoslangan zamonaviy dars ishlanmalar yordamida dars o'tish o'quvchilarda tilni o'rganish uchun yuqori samara beradi.

Quyida mana shunday mazmunli dars tashkil etishda darslarda foydalanishimiz mumkin bo'lgan didaktik o'yinlar va pedagogik texnologiyalardan bir nechtasini ko'rib chiqamiz.

Kim tezroq-o'yin maqsadi writing-yozish texnikasini rivojlantirish. O'yinning borishi:inglovchilarga gaplar yozilgan kartalar beriladi va kartadagi gaplarning so'zlari

notartib joylashgan bo'ladi. Kim birinchi va to'g'ri tartibda joylashtirib yozsa shu o'quvchi g'olib bo'ladi. Bu o'yin ko'proq yuqori sinflarda samara beradi.

Men kimman?- o'yin maqsadi speaking-gapirish texnikasini rivojlantirish. O'yinning borishi: guruhdagi xohlovchi chiqib biror narsa yoki shaxsni nomini aytmasdan tasvirlaydi va qolgan o'quvchilar ta'rifga ko'ra kim yoki nimaligini topishi kerak. Bu o'yin nutqiy savodxonlikni oshiradi. Bu o'yin ko'proq boshlang'ich sinflarga xos.

Davomiy hikoya-o'yin maqsadi vocabulary-so'z boyligini rivojlantirish. O'yinning borishi:sinf 2 guruhga bo'linadi va 2 turdagi hikoyalar yarim tayyor holatda beriladi va guruhlar o'z fantaziyalarigan kelib chiqqan holda hikoyani davom ettirib oxiriga yetkazadilar. Qaysi guruhda ko'proq yangi so'z ishlatilsa shu guruh g'olib hisoblanadi. Bu o'yin o'quvchilarni bir-birlari bilan hamjihatlikda ishlashga o'rgatadi. Bu o'yin yuqori sinflarda yaxshiroq samara beradi.

Noisy dictation-o'yin maqsadi grammatikani rivojlantirish. O'yinning borishi:Sinfdagi o'quvchilar bir biriga yuzma-yuz qilib joylashtiriladi va vaqt belgilanib bir vaqtda bir birlarini ham eshitib ham ro'parasidagi o'quvchining aytga so'zlarini ilg'ab to'g'ri yoza olishi kerak.

Bu o'yin biroz shovqinli bo'ladi va aynan mana shu shovqin ularga hatto shunday vaziyatda ham so'zlarni ilg'ay olishni rivojlantirish imkonini beradi. Listening- eshitish texnikasini oshiradi. Ingliz tilida so'zlar eshitilganidek yozilmaydi, masalan speak-gapirmoq so'zida {ea} diftongi [i] tovushini beradi [spi:k]. Agar o'quvchi so'zlarni to'g'ri anglay olsa demak bu yaxshi natija. Bu o'yin boshlang'ich hamda yuqori sinflarda ham qo'llaniladi.



Adabiyotlar

1. Islom Abdug'aniyevich Karimovning 2012-yil 10-dekabrdagi "Chet tillarini o'rganish tizimini yanada takomillashtirish chora tadbirlari to'g'risida"gi PQ-1875-sonli qarori.
2. Iriskulov A. T. va boshqalar Kids' English pupil's book 2-sinf-Toshkent-O'zbekiston; 2014.
3. Hoshimov O'. H, Yakubov I.Y.A. Ingliz tili o'qitish metodikasi-Toshkent-2003-yil.
4. <http://www.ziyonet.uz>.



Shahrisabz davlat pedagogika instituti
Tillar fakulteti O'zbek tili va adabiyoti
yo'nalishi 3-bosqich talabasi
Ibragimova Shaxnozaning ona tili
fanidan 1 soatlik dars ishlanmasi

Fan: Ona tili.

Sinf: 5 – sinf.

Dars mavzusi : Omonimlar. Nutqda omonimlardan foydalanish.

Darsning maqsadi: a) **ta'limiy:** o'quvchilarga omonimlar haqida tushuncha berish, ko'chma ma'noli so'zlar va omonimlarning farqini o'rgatish; b) **tarbiyaviy:** o'quvchilarni ijodiy izlanish orqali bilim olishga o'rgatish; guruh bilan ishlash ko'nikmasini oshirish; o'quvchilarning olgan bilimlarining hayot bilan aloqadorligini ko'rsatib berish; v) **rivojlantiruvchi:** nutqda o'zbek tilini boyituvchi unsurlarni qo'llashga o'rgatish; g) **kasbga yo'naltiruvchi:** mavzuni o'rgatish jarayonida o'quvchilarni ma'lum bir kasbga qiziqtirish: tarjimon, tilshunos. d) **milliylik va mafkuraviy:** o'quvchilarda o'z milliy an'analaridan g'ururlanish tuyg'usini shakllantirish;

Dars turi: yangi bilim va tushunchalarni bayon qilish darsi.

Dars metodi: tushuntirish-namoyish etish, qayta xotiralash, qisman izlanuvchanlik.

Darsning usuli: “ Muzyorar” , “ Aql charxi” , “ Kichik guruhlarda ishlash”.

Darsning jihozi: darslik, mavzu yuzasidan tarqatmalar, topshiriqli rangli rasmlar, rag'bat kartochkalari.

Darsning borishi:

Dars taqsimoti	Daqiqa
Darsni tashkil qilish jarayoni	3 daqiqa
O'tilgan mavzuni takrorlash	10 daqiqa
Yangi mavzu bayoni	15 daqiqa



Yangi mavzuni mustahkamlash	12 daqiqa
Darsga yakun yasash, baholash	3 daqiqa
Uyga vazifa berish	2 daqiqa
Jami:	45 daqiqa

I. Tashkiliy qism

- a) o'quvchilar davomati aniqlanadi.
- b) kun yangiliklari tanishtiriladi.
- c) sinf tozaligi tekshiriladi. Dars shiori tanlab olinadi.
- d) o'quvchilar darsga jalb qilinadi. (" Muzyorar" usuli asosida. Ya'ni bu usulda o'qituvchi o'quvchilarga qarata: Darsga hamma tayyormi deb uch marta aytadi).
- d) O'qituvchi o'quvchilarga yangi dars mavzusini tanishtiradi.

- 1.1. O'qituvchi darsning maqsadi, oltin qoidasini o'quvchilarga tanishtiradi. Hamda ushbu oltin qoidalarga amal qilinish kerakligi ta'kidlanadi. Darsimizning **oltin qoidasi** quyidagicha:

O'ng qo'l qoidasi

Darsda faol bo'lish

Sinfdoshlari fikrini
hurmat qilish

Diqqat bilan darsni tinglash

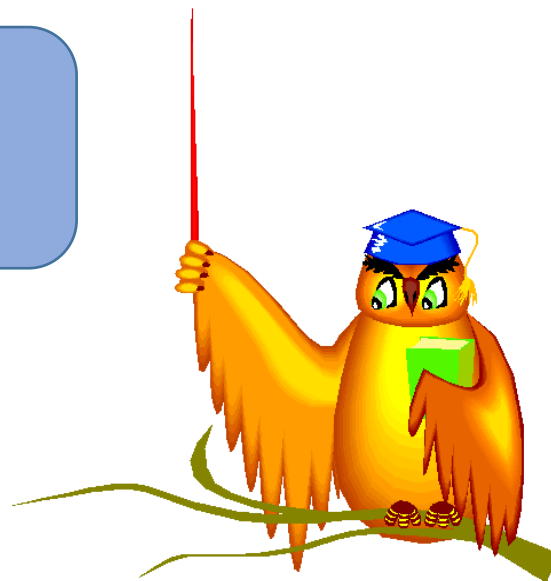

1.2. Dars shiori yoki kun hikmatini e'lon qilish;

**Bilim qaytarish va
takrorlash mevasidir!**

II. O'tilgan mavzuni mustahkamlash

2. "Sinonimlarni top" usuli orqali o'quvchilardan o'tilgan mavzuni so'rab, bilimini mustahkamlash. Bunda o'quvchilar 3 guruhga bo'linadi. O'quvchilarga turli so'zlar yozilgan kichkina qog'oz parchalari tarqatiladi. O'quvchilar shu so'zlar orasidan sinonimlarni topib, qog'ozga yopishtirib chiqishadi va sinonimik qator yasashadi.

**Chiroyli, go'zal,
sohibjamol, zebo,**

**Katta, ulkan, bahaybat,
gigant**



Aytilishi va yozilishi bir xil bo'lib, turli atash ma'nolarini bildirgan so'zlar **omonim so'zlar** deyiladi. Ular **shakldosh so'zlar** deb ham yuritiladi. Masalan, un (ovoz), un (mahsulot), un (fe'l).

Ot – ism, ot – hayvon; o't – olov, o't - o'simlik; ol - fe'l, ol – rang.

Ari – hasharot, ari - fe'l; kun – quyosh, kun – sutka;

Omonim so'zlar bir qarashda **ko'p ma'noli** so'zlarga o'xshab ketadi, ularni farqlash kerak. Ko'p ma'noli so'zlar bir so'zni o'z va ko'chma ma'noda qo'llashdan hosil bo'ladi: burun (yuz qismi) – burun (choynakning burni). Omonimlarda turlicha ma'nolar nazarda tutiladi: burun (yuz qismi) – burun (avval).

IV. Yangi mavzuni mustahkamlash

“Aql charxi” usuli yordamida yangi mavzuni mustahkamlash;
Savollarga javob berib aqlimizni charxlaymiz.

1. Omonim so'zlar deb nimaga aytiladi?
2. Omonim so'zlarning ikkinchi nomi nima?
3. Omonimlar va ko'p ma'noli so'zlar qanday farqlanadi?

“O'rnini top” metodi

Quyida keltirilgan: **son, qovoq, tut, tuz** so'zlarini berilgan gaplardagi nuqtalar o'rniga joylashtirib chiqing.

1. Bolalar daraxti ustiga chiqib berkinishdilar.
2. Kech kunda daladan dadam katta olib keldilar.
3. Bozorga borib olish esidan chiqibdi.
4. U oyog'ining qismi og'riyotganidan azob chekardi.

268 – mashq. She'rni o'qing, undagi g'oya to'g'risida suhbatlashing.
Shakldosh (omonim) so'zlar bildirgan ma'nolarni izohlang.

Toshni kesa olmas pichoqning **dami**,

Pok tanga o'tmaydi saraton **dami**,

Ilm va hunarga bag'ishla o'zni,

G'animat yoshlikning har o'tgan **dami**. (A. Shukurov)

“Ma'nosini izohla” metodi. 269-mashq asosida



Bu metodda o'quvchilar kichik guruhlarga bo'linadilar. O'quvchilarga turli mavzularga doir rasmlar beriladi. O'quvchilar rasm mazmunini izohlab, shu so'zlar qatnashgan gaplar tuzadilar.



40



V. Darsni yakunlash va baholash

- 1.O'qituvchi yakuniy xulosani beradi, izohlarni to'ldiradi.
- 2.Darsda faol qatnashgan o'quvchilar rag'batlantiriladi. Baholar e'lon qilinadi.

VI. Uyga vazifa berish

271-mashq. 3, 40, 100 sonlarining berilgan rasmlarga qanday aloqasi bor?
Ushbu soʻzlar ishtirokida gaplar tuzing.

Darsda yaxshi qatnashgan oʻquvchilarga **ragʻbat kartochkalari** tarqatiladi.





MAKTABLARDA TEXNOLOGIYA FANINI O'QITISHDA INNOVATSION PEDAGOGIK TEXNOLOGIYALARDAN FOYDALANISHNI TAKOMILLASHTIRISH

Boliyeva Gulchexra Xamrayevna

Olmazor tumani 133 IDUMning

"Texnologiya" fani o'qituvchisi

Annotatsiya: Ushbu maqolada umumiy o'rta ta'lim maktablarida texnologiya fanini o'qitishda innovatsion pedagogik texnologiyalardan foydalanish, o'quvchi yoshlarda texnik ijodkorlikni shakllantirish mavzusi yoritilgan.

Kalit so'zlar: Texnologiya fani, intellektual loyihalar, ijodkorlik, ratsionalizatorlik, ixtiro.

O'zbekiston Respublikasi demokratik huquqiy davlat va fuqarolik jam'iyati qurish yo'lini tanlagan va amalga oshirib kelmoqda. Respublikamizdagi amalga oshirilayotgan qayta qurishdan asosiy maqsad va uning harakatlantiruvchi kuchi inson, shaxsning har tomonlama rivojlanishi va farovonligi hisoblanadi. Hozirgi davrda ta'limni insonparvarlashtirish va ta'lim mazmunining mohiyatini shaxsga yo'naltirilgan yondashuvini maydonga olib chiqdi.

Bu yondashuv markazida shaxs turadi. Bunday yondashuv ta'lim mazmunini erkin tanlash imkoniyatini beradi. Shaxsga yo'naltirilgan yondashuvni amalga oshirish jarayonida shaxsning ta'limiy, ma'naviy, madaniy va hayotiy talablari qondiriladi. Eng muhimi, shaxsga nisbatan insonparvarlik munosabati namoyon bo'ladi, madaniy-ta'limiy sharoitda o'qish individualligi va mustaqil harakat qila olish imkoniyati shaldlanadi. Shaxsga yo'naltirilgan yondashuv insonning tabiiy, ijtimoiy va madaniy xususiyatlari birligi rivojlanishiga qaratilgan bo'ladi. Bunday yondashuv namoyandalari I.Ya. Lamer, M.N. Skatkin, V.S. Lednev, B.M. Bim-Bada, A.V. Petrovskiydir. Bugungi kunda yurtimizda ta'lim sohasida amalga oshirilayotgan tub islohatlar yurtboshimiz Shavkat Miromonovich Mirziyoyev aytganlaridek, mamlakatimiz kelajagi hisoblangan yoshlarning Vatanimiz ravnaqi yo'lida har taraflama yetuk shaxs sifatida rivojlanishi, ularning raqobatbardosh kadrlar bo'lib yetishishi uchun xizmat qilib kelmoqda.



XXI asr fan texnika shiddat bilan rivojlanayotgan davrda har bir sohaga xorijiy tajribalar, yangi loyihalar kirib kelayotgani mamlakatimiz rivoji va ta'lim sohasida fan o'qituvchisi deb his qilmasliklari va ushbi fanni chuqur egallagan holda o'quvchilarda ham fanga qiziqish uyg'ota olishlari kerak. Texnologiya fani o'qituvchilari dars o'tish jarayonida ushbu fanning jamiyatdagi o'rni va mazmunmohiyati, fanning o'qitilishdagi maqsadlarini o'zlari teran his etishlari va shu bilan birga o'quvchilarga mehnatsevarlikni, ijodkorlikni va qaysidir ma'noda tadbirkorlikni o'rgatishlari lozim. "Ma'lumki o'qituvchilik kasbi o'ta ma'suliyatli kasb bo'lib, turli integratsion bilim va ko'nikmalarni talab etadi.

Texnologiya fani o'qituvchisi kelajakda o'quvchilarga bilim berish bilan birga ularda ma'lum kasb-hunarga oid ko'nikmalarni shakllantiradi. Bunda berilgan buyumlarni tayyorlashda o'qituvchi yuqori malaka va kasbiy mahoratga ega bo'lmog'i kerak. Ushbu natijaga erishish uchun bilim va ko'nikmalardan tashqari o'qituvchining o'z sinalgan uslubi, ta'lim va tarbiya orqali o'quvchilarga ta'sir o'tkaza olish qobiliyati bo'lishi lozim. Dars jarayonida o'quvchilarga bilim berish bilan birga ularda mehnat qilish ko'nikmalarini o'stirish va mehnat orqali tarbiyalash ko'nikmasiga ega bo'lishni talabalarga oliy ta'lim muassasalarida shakllantirish lozimdir. O'quvchilarni mehnat va kasb olamiga olib kirish borasida "Texnologiya" fani muhim o'rin tutadi. Uning metodikasini takomillashtirish, moddiy jihozini mustahkamlash, maktabni o'z atrofidagi sanoat ishlab chiqarish sohasi bilan aloqasini mustahkamlash, ijtimoiy foydali, unumli mehnatni tashkil etish, uning tarbiyaviy iqtisodiy samaradorligini oshirish va ta'lim bilan qo'shib olib borish, o'quvchilarni mehnatga tayyorlashni yaxshilash hozirgi kunning dolzarb vazifalaridan biridir. Texnologiya fani darsi maktabdagi boshqa fanlar uchun umumiy didaktik prinsiplarni qo'llasada, uning o'ziga xos xususiyatlari ham mavjud. O'quvchilar bilish faoliyati bilan emas, balki yaratish faoliyati bilan shug'ullanadilar.

Texnologiya fani predmetlari, qurollari, jarayonlari oddiy o'rganish obykti sifatida emas, balki o'quvchilar ishlarini faollashtiruvchi ko'rsatmalilik vositasi, didaktik material, ta'limning texnik vositasi sifatida xizmat qiladi. Texnologiya fani o'quv fani sifatida ana shu va boshqa xususiyatlarini o'rgatadi.



Texnologiya fanini o'rganish materiallar, ularning xossalarini o'rganishdan hamda ushbu materiallarning xususiyatlaridan kelib chiqib ulardan turli buyumlar tayyorlashdan iborat bo'ladi. Ushbu jarayon o'qituvchilardan texnologik bilimlarni qo'llash, kreativ va texnik fikrlash orqali tayyor buyumlarning sifat darajasini tahlil etish va o'quvchilarga kasbiy bilimlarni singdirishdan iborat. O'quvchilarni yoshligidan mehnatga o'rgatish kelajak hayotlarda juda katta samara beradi. Bunda mehnat ko'nikmalari bilan birga o'quvchilarda kreativlik, texnik bilimlar, kollektiv ijodkorlik kabi qobiliyatlarni ham shakllantirish zarur. Mashhur idealist faylasuf E.L. Radlov tomonidan yigirmanchi asr boshidagi eng obro'li falsafiy lug'atlardan birida ijodkorlik biror narsaning yaratilishi bilan bog'liqligi, yaratilish qobiliyati xudoga eng xos bo'lganligi va odam faqat nisbatan ijodiy harakatlarni bajarishi mumkin. Bunday bayonotlar bilan bir qatorda, ijodiy jarayon tarkibida ongsiz jarayonlarning mavjudligiga e'tibor qaratildi.

Keyinchalik, ijodkorlikning har xil turlarini ilmiy o'rganish o'zgargani sari, umuman unga bo'lgan munosabat ham, ijodga berilgan ta'riflar ham o'zgardi. So'nggi paytlarda, asosan, yangi mahsulotning yaratilishi ilgari bo'lmagan ijodkorlik bilan bog'liqligiga e'tibor qaratildi; ijodkorlik inson faoliyatining turli sohalarida, yangi moddiy va ma'naviy qadriyatlar vujudga kelganda namoyon bo'ladi. Ijodkorlik - bu ma'lum bir mavzu uchun ilgari noma'lum narsani yaratishga, kashf etishga hissa qo'shadigan faoliyat. Yana bir nuqta ijodiy faoliyat ko'lami bilan bog'liq. Ijtimoiy amaliyotda, qoida tariqasida, ijodkorlik kashfiyot, ixtiro, ratsionalizatsiya kabi yangilik toifalari bilan o'lchanadi. So'nggi paytlarda tashkiliy va texnologik jarayonlarga yangilik kiritish bilan bog'liq innovatsion (innovatsion) faoliyat haqida ko'p narsa aytiladi. Ammo bunday faoliyatni ratsionalizatsiya deb atash mumkin. ratsionalizatsiya - mavjud texnologiyalardan foydalanishni yaxshilash uchun (biz faqat texnik muammolarni hal qilish bilan bog'liq jihatni olamiz).

Shunday qilib, biz buni aytishimiz mumkin: ixtirochi, birinchi navbatda, yakuniy effekt, funktsiya, dizayner - funktsiyani bajaruvchi qurilma va ratsionalizator bilan qiziqadi - tugallangan qurilmadan ba'zi shaxsiy maqsadlar uchun yanada oqilona foydalanish. Ratsionalizatorlik taklifi - bu ma'lum bir muammoning mahalliy (umumiy ahamiyatga ega

bo'lgan ixtirodan farqli o'laroq) yangi o'ziga xos muhitda (masalan, zavodning ba'zi ustaxonalarida) ishlashini yaxshilash uchun ma'lum bir muammoning echimi. lekin butun zavod miqyosida emas, balki eng ko'p ishlab chiqarish).

Ma'lum hollarda ratsionalizatorlik taklifi ixtiro bo'lishi mumkin. Dizaynni ixtirochi va ratsionalizatorlik faoliyatiga 'bog'lab qo'yish' mumkin, agar ularni amalga oshirish uchun ma'lum dizaynlarni yaratish zarur bo'lsa. Ixtiro, dizayn va ratsionalizatsiya o'rtasidagi amaliy farqni har bir faoliyatning maqsadlari xarakteridan izlash kerak. Ixtiro texnik muammoni, umuman muammoni hal qilishga qaratilgan; dizayn - tuzilmani yaratish; Loyiha - bu talabalar tomonidan amalga oshiriladigan intellektual va amaliy xarakterdagi ijodiy yechim. O'qituvchi rahbarligida bajariladigan talabalarning mustaqil ishlari. Agar biz ijodkorlikning ishchi ta'rifiga e'tibor qaratadigan bo'lsak, uni yangi muammolarni hal qilish yoki ilgari hal qilingan muammolarni hal qilishning yangi usullarini topish, ishlab chiqarishda yuzaga keladigan turli xil muammolarni, vaziyatli qiyinchiliklarni hal qilish bilan bog'lash maqsadga muvofiq ko'rinadi. va kundalik hayot. Yangi muammoning ijodiy echimining tuzilishini ko'rib chiqishdan oldin, texnik ijodiyot turlari haqida umumiy ma'lumotga to'xtalib o'tamiz. Kasbiy ijod turlariga ixtiro, qurilish, ratsionalizatsiya, dizayn kiradi.

Texnik ijodkorlikning barcha turlari o'rtasida yaqin munosabatlar mavjud. Texnologiyaning jadal rivojlanishining birinchi davrida bunday bo'linish kuzatilmadi va ilmiy adabiyotlarda asosan ixtirochilik faoliyati haqida so'z yuritildi. Hozirgi vaqtda kashfiyot, ixtiro va ratsionalizatorlik taklifining ilmiy va amaliy bo'linmasi mavjud bo'lib, ular nafaqat texnik ob'ektlarga nisbatan amalga oshiriladi. Shunday qilib, kashfiyot deganda, ilgari noma'lum bo'lgan ob'ektiv mavjud bo'lgan mulk yoki hodisani o'rnatish tushuniladi. Ishlab chiqarish, madaniyat va boshqalar uchun ijobiy ahamiyatga ega bo'lgan muammoning yangi echimi deb nomlangan ixtiro. Ixtirolar konstruktiv (qurilmalar), texnologik (usullar) va yangi moddalarni yaratish bilan bog'liq bo'linadi.

Texnologiya ta'limi jarayoniga raqamli texnologiyalar va zamonaviy usullarni joriy etish orqali innovatsion infratuzilmasini shakllantirish lozim. Lekin bu sohada yuqori



darajaga erishish uchun eng avvalo moddiy-texnik baza zamon talablariga javob berishi lozim. Bu kamchiliklarni bartaraf etish uchun quyidagi tadbirlarni amalga oshirish lozim:

-umumiy o'rta ta'lim maktablarida o'qitiladigan amaldagi texnologiya fani mazmuni, mustaqil hayotda qo'llash imkoniyati bo'lgan texnologik savodxonlikni, tanqidiy fikrlash va ijodkorlik kompetensiyalarini shakllantirish uchun yetarli emas;

-texnologiya fanini o'qitishda metapredmet kompetensiyalar va fanlararo bog'liqlikning kamligi;

-texnologiya fani me'yoriy hujjatlarida baholash mezonlarining faqat bitiruvchi kompetensiyasi uchun ishlanganligi va darslik, ishchi daftar va o'qituvchi kitoblari, multimedia ilovalari, didaktik materiallarning yetishmasligi;

-texnologiya fani mazmuniga mexatronika, robototexnika, elektrotexnika, avtomatika, arduino kabi O'zbekiston iqtisodiyoti rivoji uchun zarur bo'ladigan elementlarning kiritilmaganligi bo'lajak maktab bitiruvchisi va mutaxassislarning kasbiy sifatlariga salbiy ta'sir ko'rsatmoqda.

Adabiyotlar ro'yxati

1. Ўзбекистон Республикаси Президентининг 2017 йил 7-февралдаги ПФ-4947-сонли ‘Ўзбекистон Республикасини янада ривожлантириш бўйича Ҳаракатлар стратегияси тўғрисида’ги Фармони. Ўзбекистон Республикаси қонун ҳужжатлари тўплами, 2017 йил, 6-сон, 70-модда.

2. Махбуба Аслановна Халмухамедова ‘НАҚШБАНДИЯ ТАРИҚАТИДА КАСБ-ҲУНАР ЭГАЛЛАШГА ДАЪВАТ.’ Academic Research in Educational Sciences VOLUME 2 | ISSUE 12 | 2021 ISSN: 2181-1385 Scientific Journal

3.Технология таълимини ривожлантириш стратегиялари модули бўйича ЎҚУВУСЛУБИЙ МАЖМУА. Тошкент-2021

4. А. Abduqodirov, R. Ishmuhammedov. “Та’limda innovatsion texnologiyalar” Т.: 2008. – 128 б.

ПЕРЕВОД НА ИНОСТРАННЫЙ ЯЗЫК В

И ПРОФЕССИОНАЛЬНОЙ ДЕЯТЕЛЬНОСТИ ПЕРЕВОДЧИКОВ

В статье освещается проблема направления перевода, то есть практика устного и письменного перевода на иностранный для переводчиков язык. Во-первых, отмечается, что статус перевода на второй для переводчика язык (Язык-2, или Язык-В) в последнее время заметно чаще стал обсуждаться в переводоведении, в частности, в теоретическом аспекте.

Ключевые слова: перевод, методы преподавания, направление перевода, второй язык, переводческие компетенции.

Марупов Шухрат Насимович, ассистент - преподаватель Самаркандского государственного института иностранных языков

В современном переводоведении термин «направленность» обозначает ситуацию, когда переводчики переводят на неродной язык, то есть на иностранный язык. Практика перевода на Язык-2 обозначается разными терминами у различных переводоведов: например, Ладмирал [Ladmiral] называет ее «le theme»; у Ньюмарка [Newmark, 1988] это «служебный перевод»; Биби [Beeby] использует термин «инверсивный перевод»; Гроссман и соавт. [Grossman et al.] описывают это явление как «перевод на неосновной язык»; Келли и соавт. [La Direccionalidad...] вводят термин «перевод А — В». Теория перевода всегда несколько негативно относилась к этой практике, в особенности это распространяется на теоретические установки, которые разрабатывались относительно основных языков Западной Европы: перевод на язык В долго рассматривался как второстепенный в сравнении с переводом на язык А. Такое пренебрежительное отношении к практике перевода на язык

В было обусловлено предположением о том, что переводчик по-настоящему владеет только родным языком, а потому и должен переводить исключительно в этом направлении. Это предположение, скорей всего, исходит из представления эпохи



романтизма о том, что народ тесно связан со своим языком. В частности, Вильгельм фон Гумбольдт утверждал, что национальный язык олицетворяет дух народа, из чего следует, что только те, кто говорит на языке данного сообщества, способны постичь духовную

сущность своего народа: «Die Sprache ist gleichsam die äußerliche Erscheinung des NGeistes der Völker; ihre Sprache ist ihr Geist und ihr Geist ihre Sprache, man kann sich beide nicht identisch genug denken» [Humboldt, p. 37].

Согласно Гумбольдту, каждому языку присущ свой особый способ выражения, недоступный тому, кто не владеет этим языком с рождения. Поэтому перевод должен осуществляться только с иностранного языка на родной и никак иначе, поскольку иностранец не может постичь скрытую сущность языка перевода. Убежденность в том, что мы способны создать полноценный перевод только на свой родной язык, коренится в представлении эпохи Романтизма о трансцендентальной природе отношений между народом и его языком. Убеждение в том, что переводить следует только на родной язык, сохранилось вплоть до конца XX века. Еще в начале 1980-х годов некоторые известные переводоведы предостерегали от перевода по направлению «Язык-А — Язык-В», уверяя, что такая практика создает «неестественные и чуждые языку перевода» тексты, используя «неприемлемые и неестественные сочетания слов» [Newmark, 1981, p. 180]. В частности, Питер Ньюмарк отмечает: «Иностранец, сколь угодно долго живущий в чужой стране, все равно будет делать ошибки в сочетаемости слов, возможно, потому что он не делает различий между грамматикой и лексикой <...>

В силу указанных причин, переводчики правильно поступают, переводя на родной язык <...>» [Newmark, 1981, p. 180]. Таким образом, еще в 1980-е годы бытовало мнение, что перевод должен осуществляться исключительно носителями языка перевода, поскольку лишь они способны интуитивно ощущать ассоциации, связанные со словами, которые отражают отношения между языком и действительностью [Duff]. Это мнение проникло и



в теорию устного перевода, — в частности, представители Парижской школы высказывали подобные мысли о том, что устный перевод на Язык-В «отвлекает сознание от реконструкции смысла» [Seleskovitch, p. 62]. Однако, читая труды ведущих переводоведов, замечаешь, что они редко обращают внимание на письменный или устный перевод на неродной язык (Язык-2).

Многие из теоретиков перевода обходили вопрос о направленности перевода, доказывая, что переводчиками должны быть идеальные билингвы, переводя с одного родного языка на другой родной язык (например: [Catford, p. 27; Gutt, p. 143]). Представление о переводчиках как о личностях, одинаково владеющих двумя языками или даже двумя культурами, можно встретить в работах Лефевра и Басснетт [Lefevere and Bassnett, p. 11] и Мэри Снелл-Хорнби, которая, например, пишет, что цель подготовки переводчиков состоит в формировании «не только двуязычного, но и бикультурного (даже мультикультурного) специалиста, способного работать в самых различных областях технической экспертизы» [Snell-Hornby, p. 11].

Некоторые авторы открыто не высказываются по вопросу о выборе языка перевода, но подспудно выражают убежденность в том, что в профессиональной среде перевод осуществляется исключительно на Язык-А, — например, можно отметить такое мнение в очерке Виктора Гюго [Hugo, p. 18], в труде Фридриха Шлейермахера «Über die verschiedenen Methoden des Übersetzens» [Schleiermacher, 1985, p. 322] или в работе В. Бенджамина «Die Aufgabe des Übersetzers» [Benjamin, p. 80].

Нередко аналогичные взгляды можно найти и у более современных исследователей перевода, — например, в деконструктивистском подходе Барбары Джонсон [Johnson, p. 142], в феминистской трактовке перевода Шерри Саймон [Simon, p. 94], в герменевтической модели перевода Джорджа Стайнера [Steiner, p. 365, 370, 372] и даже в книге Лоренса Венути [Venuti], согласно которому, переводчик всегда переводит «иностраннный» текст и приводит его в соответствие или в противоречие с «отечественной» культурной традицией, в связи с чем

подразумевается, что переводчик всегда осуществляет перевод на родной язык, а не на иностранный. Несмотря на отсутствие явного интереса в переводоведении к практике перевода на иностранный язык, в действительности эта практика имела повсеместное распространение: например, в переводе пресловутой

Септуагинты, по-видимому, участвовали и греки и не-греки, а первые переводы священных буддистских текстов с санскрита на китайский язык делали отнюдь не китайцы [Chu Chi, p. 43–53]. Да и в наши дни перевод на неродной язык осуществляется достаточно часто, а иногда и преобладает, особенно в периферийных языковых сообществах, языком которых в качестве второго владеют лишь единицы (см. [Linn] об «основных» и «периферийных» языках).

Мы ввели новое направление магистратуры — магистерскую программу по переводу — на факультете переводоведения в Люблянском университете в 2007 г., так что первые выпускники сдавали итоговые экзамены в декабре 2010 г. Чтобы оценить уровень подготовки студентов, мы проверили результаты итоговых экзаменов по направлениям перевода за период 2010–2015 гг. (всего за это время было проведено 580 итоговых экзаменов) и получили следующие данные о распределении экзаменов по направлениям перевода:

- Перевод В > А (английский > словенский) — 168 экзаменов.
- Перевод А > В (словенский > английский) — 135 экзаменов.
- Перевод С > А (нем./франц./итал. > словенский) — 121 экзамен.
- Перевод А > С (словенский > нем./франц./итал.) — 156 экзаменов.

Меня интересовало, существует ли явное расхождение в результатах, когда студенты переводят на Язык-2 или на Язык-1. Поскольку разрешается сдавать каждый экзамен до шести раз, некоторые студенты воспользовались этим и сдавали экзамен по несколько раз. В результате из 580 попыток 475 получили положительные оценки и 105 — неудовлетворительные.

Перевод на неродной язык известен в культурной традиции Запада со времен античности и получил теоретическое освещение в работах Ю. Найды. Эта переводческая практика особенно широко распространена в культурах периферийных языков. Западное переводоведение по большей части игнорирует эту практику и придерживается «традиционного» представления о том, что перевод должен осуществляться исключительно на родной язык, если необходимо получить приемлемые в языковом и культурном отношении переводы. Однако современные исследования показывают, что направление перевода не является надежным критерием языкового и культурного качества перевода.

Центральные языковые сообщества без веских оснований выступают против перевода на Язык-2, но, главное — против использования преподавателей по обучению переводу на Язык-2, если они не являются носителем этого языка. Экспериментальные данные, однако, показывают, что, несмотря на различия между преподавателями-билингвами, преподавателями — носителями языка перевода и преподавателями, для которых язык перевода не является родным, каждая из этих категорий специалистов вносит свой вклад в процесс обучения переводу на Язык-2. И, наконец, если говорить о компетенциях студентов, в среднем студенты показывают лучшие результаты при переводе на родной язык (Язык-1), особенно в случае перевода со второго иностранного Языка-С. Тем не менее разница между результатами, обусловленными направлением перевода, в среднем незначительна, а корреляция между баллами по переводу на Язык-1 и Язык-2 достаточно высока. Сам по себе факт различия языковой компетенции между владением родным языком и иностранными языками не оказывает существенного влияния на качество перевода на неродной язык. Таким образом, можно сделать предварительный вывод о том, что результаты переводческих действий студентов главным образом зависят от овладения ими переводческой компетенцией (а она не зависит от направления перевода) и в меньшей мере — от овладения языковой компетенцией.

REFERENCES

1. Bajo M. T., Padilla F., Padilla P. Comprehension processes in simultaneous interpreting. *Translation in Context*. Eds. A. Chesterman, N. G. San Salvador, Y. Gambier. Amsterdam, Philadelphia, John Benjamins Publ., 2000, pp. 127–142.
2. Beeby A. *Teaching Translation from Spanish to English*. Ottawa, Univ. of Ottawa Press Publ., 1996. 277 p.
3. Benjamin W. The Task of the Translator. *Illuminations*. Eds. H. Arendt, W. Benjamin. London, Fontana Publ., 1982, pp. 69–82.
4. Campbell S. *Translation into the Second Language*. London, New York, Longman Publ., 1998. 218 p.
5. Catford J. C. *A Linguistic Theory of Translation*. Oxford, Oxford Univ. Press, 1965. 111 p. Chu Chi Y. Translation Theory in Chinese Translations of Buddhist Texts. *Investigating Translation*. Eds. A. Beeby, D. Ensinger, M. Presas. Amsterdam, Philadelphia, John Benjamins Publ., 2000, pp. 43–53.
6. Duff A. *The Third Language*. Oxford? New York, Pergamon Press Publ., 1981. 151 p. Gutt E.-A. A Theoretical Account of Translation — Without a Translation Theory. *Target*, 1990, vol. 2, no. 2, pp. 135–164.
7. Hirci N. Electronic reference resources for translators. *The interpreter and translator trainer*, 2012, vol. 6, no. 2, pp. 219–236.
8. Hugo V. Introduction to the translation of Shakespeare. *Translation / History / Culture: A Sourcebook*. Ed. By A. Lefevere. London, New York, Routledge Publ., 1992, p. 18.

МЕНЕДЖМЕНТ В ЗДРАВООХРАНЕНИИ

Салимова Малика Рашидбековна

Разикова Азиза Абдумаликовна

Ассистенты Ташкентской медицинской академии

Аннотация: Настоящая статья посвящена проблемам управления в здравоохранении. В ней рассмотрены факторы внутренней среды, оказывающие влияние на эффективное управление медицинской организацией.

Ключевые слова: менеджмент в здравоохранении, управление медицинской организацией.

В последнее пятилетие интерес к медицинскому менеджменту резко возрос. Теоретики и практики дискутируют на тему того, каким должно быть управление медицинскими учреждениями. Наибольшая часть трудов в данной сфере посвящена проблемам управления медицинскими учреждениями государственной формы собственности.

Исследователи сходятся во мнении, что управление медицинскими учреждениями требует особого подхода ввиду специфичности выпускаемого на рынок продукта – медицинской услуги. Социальная значимость медицинского бизнеса диктует применение особых методов менеджмента и маркетинга.

С каждым годом в стране стабильно увеличивается сектор коммерческих медицинских услуг, и население все больше адаптируется к их «платности». Однако менталитет значительной части населения до сих пор не позволяет принять платную медицину как факт.

Медицинский менеджмент – это применение комплекса специальных принципов, подходов, методов и средств управления организациями системы здравоохранения различных форм собственности, направленная на удовлетворение следующих целей:

- 1) максимизацию прибыли от коммерческой медицинской деятельности;
- 2) повышение качества жизни населения;
- 3) достижение социальной гармонии, связанной с реализацией права гражданина на качественную медицинскую помощь;

4) повышение доступности медицинской помощи.

Оценка существующей проблематики медицинской отрасли вызвана внешними и внутренними факторами.

Вопросы менеджмента в здравоохранении в настоящее время очень актуальны в связи с коммерциализацией отрасли, децентрализацией государственной власти на уровне территорий и как следствие повышения уровня самостоятельности медицинских организаций (МО). Основной целью менеджмента здравоохранения, несомненно, является снижение потерь общества от заболеваемости, инвалидности и смертности. Для достижения указанной цели необходима эффективная деятельность, как всей системы здравоохранения, так и каждой отдельно взятой медицинской организации, для чего требуется внедрить новые принципы и подходы, методы и модели управления всеми звеньями медицинских организаций различных форм собственности, направленных на удовлетворения следующих взаимосвязанных целей:

- повышение доступности оказания качественной и своевременной медицинской помощи;
- повышение качества жизни и здоровья населения;
- повышение рентабельности и прибыльности деятельности МО.

При этом не все понимают и признают необходимость и значимость рентабельности и прибыльности для медицинских организаций так называемого «бесплатного» здравоохранения. Однако практика показывает, что наиболее успешными являются медицинские организации, активно привлекающие дополнительные внебюджетные финансовые средства. Всю совокупность факторов, оказывающих влияние на управление организациями здравоохранения, по способу возникновения можно условно разделить на две группы: факторы внешней среды, к которым относятся:

Всю совокупность факторов, оказывающих влияние на управление организациями здравоохранения, по способу возникновения можно условно разделить на две группы: факторы внешней среды, к которым относятся: – со стороны



государства: завышенные лицензионные требования; высокие требования к медицинским помещениям; устаревшие стандарты оснащения медицинских кабинетов; демпинговые цены на платные услуги, устанавливаемые государственными медицинскими учреждениями; – со стороны поставщиков: завышенная стоимость медицинских материалов и оборудования; – со стороны потребителей: высокий уровень недоверия к медицине, предубеждение населения против платных медицинских услуг; – прочие факторы: нехватка помещений. факторам внутренней среды: – невысокая управленческая квалификация менеджеров учреждений; – дефицит квалифицированных медицинских кадров; – дефицит финансовых ресурсов и недофинансирование; – отсутствие рекламы и маркетинга (или их низкое качество).

Все эти факторы влияют на медицинскую организацию не обособленно, а в совокупности и приводят к торможению развития современной медицины. Остановимся подробнее на факторах внутренней среды. В современных условиях управление медицинскими организациями предполагает трансформацию функций главного врача в управленческие, руководитель МО уже не может оставаться просто врачом, а должен владеть всем арсеналом средств менеджмента. Занимая руководящую должность, человек, по сути, перестает быть врачом, а становится менеджером здравоохранения — наемным профессиональным управляющим, в его деятельности экономические и управленческие знания должны занимать ведущее место. В ряде работ, посвященных анализу управленческих кадров, говорится, что около 50 % руководителей здравоохранения отмечает нехватку знаний по вопросам экономики и управления здравоохранением, а также по правовым вопросам здравоохранения. При этом все респонденты ранее проходили курсы переподготовки или повышения квалификации по организации здравоохранения. Отсутствие экономической и управленческой подготовки ряда руководителей МО обуславливает их невысокую компетентность в принятии управленческих решений, что в свою очередь приводит к снижению эффективности управления здравоохранением. Таким образом, на современном этапе повышается значение эффективного менеджмента.



Менеджмент в здравоохранении предполагает управление трудовыми, финансовыми и материальными ресурсами МО. При этом наиболее очевидное и, казалось бы, понятное управление кадрами связано с огромным количеством проблем и противоречий. И самая острая проблема — это нехватка медицинских кадров, как врачей, так и среднего медперсонала.

Наиболее эффективным решением проблемы недостатка кадров в медицинской организации может оказаться создание условий, мотивирующих персонал в ней работать. Эти условия включают в себя: – взаимоотношения: в коллективе (общий моральный климат, многолетняя совместная работа и дружба и т. д.); с профессионалами своей или смежных специальностей, работающими в других коллективах; с пациентами; – личная выгода, т.е все, что удовлетворяет личные потребности работника: доходы, статус и репутация, личные связи и т. д. Наиболее очевидной представляется ситуация с уровнем оплаты труда — понятно, что это мощный мотивирующий (или демотивирующий) фактор. Чем более справедливой и «прозрачной» считают сотрудники систему материального стимулирования, принятую в МО, тем более стабилен коллектив. Однако уровень оплаты труда медицинских кадров в отрасли, во-первых, несопоставим с таковым ни в одной развитой стране мира, а во-вторых, ни в коей мере не зависит от его количества и качества, а потому не может считаться действенным стимулом мотивации. – удовлетворенность результатами работы. С одной стороны важность достижения определенных результатов работы и их очевидность при оказании медицинской помощи не вызывают возражений. Однако существующая на практике загруженность врачей и среднего медперсонала вызывает большие сомнения относительно данного условия. Следовательно, система мотивации и стимулирования обязательно должна акцентировать внимание на важности результата, результаты должны фиксироваться и поощряться всеми известными способами.



Литература:

1. Габуева Л.А., Щепин О.П. Организация и экономика предпринимательской деятельности в здравоохранении / под ред. Стародубова В.И. – М.:МЦФЭР, 2019. – 432 с.
2. Малахова Н.Г. Маркетинг в здравоохранении. – Ростов н/Д: Феникс, 2018. – 222 с.
3. Миронкина М.А. Этапы стратегического планирования услуг медицинского учреждения // Диалоги о науке.– 2019. – No 2.



JALOLIDDIN MANGUBERDI

Qurbonova Zamira

Boshlang'ich ta'lim fani o'qituvchisi

Annotatsiya: Ushbu maqolada Jaloliddin Manguberdi hayoti va ijodi yoritib berilgan. Shuningdek, Jaloliddin tez orada, o'n ming kishilik qo'shin to'plab, Qandahorni qamal qilgan mo'g'ullarga qarshi yurib, uni tor-mor qilish va olib brogan janglari tahlil qilingan.

Kalit so'zlar: Jaloliddin Manguberdi, Manguberdi hayoti, Ala id-Din Muhammad II, "yuzida xoli bor", Timur Malik.

Jaloliddin Manguberdi yoki Jaloliddin Menguberdi (Jalol id-Diniya va-d-Din Abu-l-Muzaffar Mankburni ibn Muhammad) (1199—1231) — (1220 yildan buyon) so'nggi xorazmshoh, Ala id-Din Muhammad II va uning turkman xotini Oychechaklarning to'ng'ich o'g'li.

Jaloliddin Mekburni (yoki Manguberdi) nomini olib, "yuzida xoli bor" ma'nosini anglatadi. Jaloliddinning aniq tug'ilgan sanasi noma'lum, uning rasmiy belgilangan tug'ilgan sanasi 1198 yil.

Gurganj saroyida hurmatga sazovor bo'lgan baobro' buvisi, qipchoq malikasi Turkan xotunning qistovi bilan, mavjud an'analarga qaramay, taxtga Jaloliddinning kichik ukasi O'zloqxon o'tiradi. Jaloliddin harbiy muhitda ulg'ayadi va jang san'atini erta o'zlashtiradi. G'azna (hozirgi Afg'oniston) uning qaramog'ida bo'lishiga qaramay, otasi fitnalardan saqlanib, o'g'lini o'zini oldida Gurganjda ushlab turadi. Yosh Jaloliddin dushmanlar bilan tinimsiz janglar bo'lib o'tuvchi chegaraga chiqishga haraqat qiladi.

Chingizxonning rejalashtirgan bosqinidan xabardor bo'lib, Jaloliddin otasidan qo'shinini Sirdaryoga qo'yib, dushmanni o'sha yerda kutib olishini so'raydi, lekin otasi himoya devorlari va qal'asi dushmanni mamlakatga qo'ymasligiga amin bo'ladi va qo'shinni to'plamaslikka qaror qiladi. Mo'g'ullar shaharni shiddat bilan bosib oladi. Avvaliga, 1220 yil Buxoro, keyin Samarqand o'rab olinadi. Jiddiy xastalangan Muhammad Kaspiyga qochadi. Uchta o'g'lini to'playdi, Jaloliddinning beliga o'z shamshirini osib, uni taxt vorisi etib tayinlaydi va boshqa ukalarini akasiga itoat qilishlarini



undaydi. Muhammadning o'limidan so'ng Jaloliddin taxtga o'tiradi, lekin Gurganj aslzodalari yangi hukmdorni bepisand qilib, xalq madadidan chetda qoldirishadi.

Jaloliddin uch yuz sodiq turkman jigitlaridan iborat qo'shin to'playdi va Xurosonga yo'l oladi. Niso atrofida ular yetti yuz kishilik mo'g'ul qo'shinini kutib olishadi va ularni osonlikcha yengishadi. Ushbu arzimas g'alaba Xuroson aholisini mo'g'ul istilochilariga qarshi g'ayratlantiradi, natijada, Chingizxon o'z qo'shinini Xorazm va Xurosonga yo'llaydi va Jaloliddinning kichik ukalarini qo'shini bilan yuzlanib, ularni ayovsiz tor-mor etadi.

Jaloliddin vasiyat qilib qoldirilgan yeri tomon yo'l olarkan, Marv noibi Xon Malik va uning qirq ming kishilik lashkari, turkman xoni Sayf id-din va uning qirq ming kishilik lashkari bilan ittifoqdosh tutinadi. Qandahor yaqinida birlashgan lashkarlar qo'shini mo'g'ullarni yo'q qiladi va Jaloliddin G'aznagacha yetib boradi.

Murg'ab yuqorisida unga Marvning sobiq noibi Xon Malik va turkman xoni Sayf id-din qo'shiladi. G'aznaga keliboq, Jaloliddin tez orada, o'n ming kishilik qo'shin to'plab, Qandahorni qamal qilgan mo'g'ullarga qarshi yurib, uni tor-mor etadi. Bo'lingan xorazmlik lashkarlarning harbiy qo'mondonlari o'z hukmdorining muvaffaqiyati haqida eshitib, G'aznaga to'plana boshlaydi va tez orada, Jaloliddin boshchiligida 70 mingga yaqin askar yig'iladi. U bilan birga og'asi Amin al Mulk, sarkarda Timur Malik, qarluqlar xoni Azam Malik va afg'onlar muallimi Muzaffar Maliklar ham keladi. Chingizxon xali xorazmshoh kuchidan bexabar bo'lib, unga qarshi Shiki Xutuxu boshchiligidagi 30-minglik qo'shinini jo'natadi.

Parvonadagi jang

Bahorda Jaloliddinning qo'shini G'ori daryosidagi Valian qishlog'ida Shiki Xutuxuning yetakchi lashkariga duch keladi. Mo'g'ul qo'shini, deyarli butunlay yakson etiladi: bor-yo'g'i yuzta askar jon saqlab qoladi. So'ngra, Jaloliddin dara tomon yo'l olib, u yerda jangni kutadi. Shiki Xutuxu o'zining bor qo'shinini shu yerga yo'naltiradi. Ikki qo'shin haybatli qoyalar orasidagi toshloq darada uchrashadi. Joy otliq lashkar uchun noqulay bo'lib, ikki tomon ham harakatdan tiyinishga majbur edi. Jaloliddin Temur Malikka piyoda kamonchilar bilan oldinga siljishlarini buyuradi. Xorazmliklar yovning kuchsiz tomonini sezganligiga qaramay, Shiki Xutuxu birinchi kun o'zini tiyadi, keyin qoyalarga



ko'tariladi va mo'g'ullarga tepadan yoy otishni boshlab, mo'g'ul qo'shiniga jiddiy talofot yetkazadi.

Ertasiga Jaloliddinning askarlari daraga bir nazar boqib, mo'g'ullar qo'shini soni ko'payganini payqashadi. Aslida, Shiki Xutuxu zahiradagi otlarga mato bilan o'ralgan poxol tulumlarni o'tkazib qo'yishni buyurgan bo'ladi. Dushman tarafning chap qanotiga uyushtirilgan hujum o'q-nayza do'li ostida qoladi. Shunda Shiki Xutuxu dushmanga aylanasiga hujum uyushtirishni buyuradi. Biroq, o'y-yoilar do'li va qoyatoshli yon-atrof mo'g'ullar yutug'iga to'sqinlik qiladi. Jaloliddin o'z jangchilarini egarlatadi va qo'shimcha hujumga kirishadi. Qo'qqisdan uyushtirilgan hamladan mo'g'ullar qocha boshlaydi. Xorazmshoh jangchilari chekinadi va Shiki Xutuxu o'zining yarim qo'shinidan ayriladi. Ko'plab tadqiqotchilarning ta'kidlashicha, Chingizxonning G'arbga o'tishi davrida Parvonadagi mo'g'ul jangchilarining tor-mor etilishi ularning O'rta Osiyo, Eron va Afg'onistondagi janglari ichida yagona yirik mag'lubiyati bo'lgan.

Jaloliddinga nafaqat jangchilari, balki aholisi ham odil va haqqoniy hukmdor o'rnida madad ko'rsatgan. Parvonadagi mag'lubiyatdan so'ng mo'g'ullar Afg'oniston hududini tark etadi. Ularga javoban, Chingizxon xorazmshohlarga qarshi yangi jangda ishtirok etishga qaror qiladi. Ammo, Jaloliddin endigina Chingizxon bilan hal qiluvchi jangga tayyorgarlik ko'rayotgan vaqt uni qo'llab-quvvatlovchi sarkardalar orasida nizo kelib chiqib, qipchoq, qarluq va afg'onlar Jaloliddinni tark etishadi.

Parvonadagi mo'g'ullarning mag'lubiyatidan so'ng boshqa kuchlar boshida Chingizxonning o'zi Jaloliddinga qarshi yurish qiladi. Uni Sind daryosi qirg'og'ida 1221 yilning 9 dekabr kuni ushlaydi. Xorazmshoh qo'shinini yarim oy shaklida tizib, daryoni ikki tarafdin to'sib qo'yadi. Mo'g'ullar to'siqqa yopishadi va tez orada halok bo'lishadi. Markaziy qismi to'siqlarni yengib o'tishga harakat qiladi, ammo ko'plab askarlar nobud bo'ladi. Jaloliddin o'zining haromini butunlay suvga cho'ktirishni buyuradi, so'ngra, asir tushmaslik uchun tulpori bilan o'zini Sind daryosining katta qoyasiga tashlaydi. 6 ming chavandozlik xorazmshoh Sind daryosining boshqa qirg'og'idin o'tib, hatto, mo'g'ullarni quroli bilan qo'rqitishga ham ulguradi. Jangda Jaloliddinning oilasi asir olinadi va o'ldirali, o'zi esa Sindga ketadi. Afsonaga ko'ra, Chingizxon yosh sultonning jasoratiga tan berib,



o'zining ko'plab o'g'illariga: "Ota o'g'il mana shunday bo'lishi lozim", degan ekan. Chingizxonni ta'qib etish uchun Balo noyon va Burbon ismli tuman begilar boshchiligidagi lashkarni yuboradi. Biroq, Multan shahrigacha yetib borgach, mo'g'ullar sulton izini yo'qotishadi.

Jud tog'ida joylashgan Shatra ma'muriyatining mahalliy sind ranasi o'z hududida Jaloliddinni qolgan askarlari bilan paydo bo'lganini bilib, 5 ming kishilik piyoda askarini va ming kishilik chavandoz askarni to'plab, unga qarshi yurish qiladi. Kutilmaganda Jaloliddinning o'zi unga qarshi hujum uyushtiradi. U o'zi shaxsan ranaga o'q uzib o'ldiradi, lashkarlari esa qisqa jangdan so'ng tarqalib ketadi. 1224 yilning boshigacha Jaloliddin Hindistonda yashaydi, Eron va Mesopotamiyaga yurishga kirishadi. To'rt yil davomida Jaloliddin Hindistonda mo'g'ullar bilan jang olib boradi.

U turkmanlardan iborat yangi qo'shin to'playdi va G'arbiy Eronga - Kavkazga yo'l oladi. 1225 yil Jaloliddin janubdan shimoliy Eronga bostirib kiradi. Jiddiy qarshiliksiz Marag'ani egallab, sulton Tabrizga yo'l oladi va shaharni zabt etadi. Otabek O'zbek Ganzakka qochadi, u yerdan mustahkam Alinjo qal'asiga ketib, o'sha yerda vafot etadi. Qisqa vaqt ichida Jaloliddin hukmronligini Ganj, Barda, Shamkir va Arranning boshqa shaharlari tan oladi. 1225 yil Jaloliddin qo'shini Gruziya va Armanistonni qisman egallaydi. 1225 yil 8 avgustda Sharqiy Armanistonning Dvin shahri yaqinida gruzin-armanlar va Jaloliddin qo'shini o'rtasida tarixga Garni Jangi deb kirgan jang bo'lib o'tadi. Unda xorazmshoh g'alaba qozonadi. Tinchlik sulhini tuzish va mo'g'ul qo'shinlariga qarshi yurish taklifi bilan o'z elchilarini gruzinlarga yuboradi, lekin malika Rusudandan rad javobini oladi. 1226 yil Gruziyani egallab, uning poytaxti Tbilisini vayron etadi, u yerdagi barcha cherkovlarni buzdirib tashlaydi. Tbilisida islom dinini qabul qilganlarga tirik qoladi. Jaloliddin sharqiy Kavkaz ortini zabt etishi jarayonida Ildegizidlar davlati qulaydi. Shervarshohlar ham o'zlarini Jaloliddinga tobeligini qabul qiladi.

1227 yil Rey yaqinida Jaloliddin mo'g'ullar qo'shinini tor-mor etadi. Shu yilning o'zida Isfaxon aholisi tomonidan yordamga chaqirilgan xorazmshoh Isfaxon shahri yaqinida mo'g'ullar ustidan g'alaba qozonadi. Jaloliddin bir varakayiga ikki jangovar harakatni tutadi: G'arbiy Eronda mo'g'ullarga qarshi hamda Kavkaz ortida arman va gruzinlarga



qarshi. Ammo 1228 yil kilik-arman podshosi Getum I va misrlik sulton Ashraf bilan birlashgan rum sultoni Alouddin xorazmshohga qarshi jang boshlaydi. Xorazmshoh qo'shini ushbu hujumga bardosh bera olmay, mag'lubiyatga uchraydi.

Jaloliddin qipchoq xonlariga mo'g'ul istilochilariga qarshi birlashish taklifi bilan maktub yo'llaydi va 1220 yil Chingizxonning o'g'li Jo'ji tomonidan qo'lga olingan va bir nafar farzandi bor singlisidan javob xatini oladi. Maktabda u Jaloliddinni mo'g'ullar bilan ittifoqdosh bo'lishga ko'ndiradi va unga Amudaryo yaqinidagi yerlarni taklif qiladi. Ammo mazkur xatga Jaloliddin javob yozmaydi.

Jaloliddin dushmanlariga qarshi dovyurak qarshiliklar ko'rsatadi. 1230 yil Iroqdagi Xilot qal'asi zabt etilgach, xorazmshoh Mesopotamiya va Kichik Osiyo hukmdorlarining ittifoqi natijasidagi hujumda mag'lubiyatga uchraydi. Jaloliddin qo'shiniga yakuni zarbani Charmag'on boshchiligidagi mo'g'ullarning Ugedey lashkari yetkazadi. Jaloliddin jangda og'ir jarohatlanadi, so'ngra u Qurdiston tog'lariga yashirinishga harakat qiladi u o'sha yerda o'ldiriladi. Jaloliddin siymosi afsonaga aylanadi, unga yozuvchi Vasiliy Yanning "Mardlik qanotlarida" ertak-qissasi va boshqa asarlar bag'ishlangan.

Jaloliddin Manguberdi "milliy qahramon"lardan biri. 1999 yili mamlakatimizda Jaloliddin tavalludining 800 yilligi keng nishonlangan. O'zbekistonda unga atab bir nechta haykallar o'rnatilgan, Xorazm viloyatida Jaloliddin Manguberdiga bag'ishlangan memorial majmua qurilgan.

1999 yil Jaloliddinning 800-yillik yubileyiga bag'ishlangan 25 so'mlik yubiley tangalar muomalaga kiritilgan.

2000 yilning 30 avgust kuni "Jaloliddin Manguberdi" ordeni ta'sis etilgan. Bu orden bilan mamlakat mustaqilligini, Vatan sarhadlarini, ona yurt tuprog'ini himoya qilishda hamda uni ko'z qorachig'iday asrashda yuksak harbiy mahorat, qahramonlik va jasorat namunalarini ko'rsatgan, davlatning mudofaa qudratini mustahkamlashga ulkan hissa qo'shgan qo'mondonlik tarkibiga kiruvchi harbiy xizmatchilar mukofotlanadilar. 2003 yilning 22 avgust kuni ushbu orden bilan Xorazm viloyati mukofotlangan.

Jaloliddin, shuningdek, Turkmanistonda ham hurmat qozongan bo'lib, uning mo'g'ullarga qarshi jasorati bugungi kunda ham tarannum etiladi.



Adabiyot ro'yxati

1. Shaxobiddin Muhammad al-Nasaviy, Sulton Jaloliddin Manguberdi hayoti tafsiloti, T., 1999;
2. Jaloliddin Manguberdi (o'zbek, ingliz, rus tilida), T., 1999;
3. Jaloliddin Manguberdi, Vatan, yurt himoyachisi, T., 1999;
4. Buniyotov 3., Anushtagin Xorazmshohlar davlati (1097—1231), T., 1998;
5. Toshev N., Jaloliddin Manguberdi, T., 1999;

O'QUVCHILARNI YOSH VA PSIXOLOGIK XUSUSIYATLARINI INOBATGA OLGAN HOLDA CHET TILINI O'RGATISH.

Uchtepa tumani 116- maktab

Ingliz tili o'qituvchisi

Negmatova Sanoat Ergashbayevna

***Annotatsiya:** Bugungi kunda yosh avlodning xorijiy tillarni, ayniqsa ingliz-tlini o'rganishga bo'lgan qiziqishi ortib bormoqda. Shu boyis, umumta'lim maktablarida bu tilni chuqurroq o'rgatish uchun pedagog xodimlardan innovatsion usullardan keng foydalanish talab etilmoqda. Shu sababdan, 2012-yil 10-dekabrda qabul qilingan "Chet tillarini o'rganish tizimini yanada takomillashtirish to'g'risida"gi hamda 2013—2014 yildan boshlab umumta'lim maktablarining birinchi sinflarida xorijiy tillarni uzluksiz o'rgatishning joriy etilishi buning yaqqol isbotidir. Ingliz tili jahon tili sifatida deyarli*

barcha sohalarda eng kerakli til sifatida namoyon bo'lmoqda, shu sababli nafaqat boshlang'ich sinflarda, iqtisodiy, fan, va madaniy jihatdan rivojlangan davrlarning tillarini o'rganish jahon ilm-fani va taraqqiyoti yutuqlarini egallashning bosh omili ekanligini to'liq anglagan holda yuqori sinf o'quvchilari doirasida ham kasb tanlashlarida albatta tilning ahamiyatiga katta e'tibor qaratilmoqda. Boshqa sohalar singari til o'rganish ham o'quvchi yoshlarning zehni bilan birgalikda yosh davrlariga ham bog'liq.

***Kalit so'zlar:** Chet tillarini o'rganish, Ingliz tili jahon tili sifatida, zamonaviy texnologiyalar, online telekanallar.*

Kichik yoshli bolalarda til o'rganishga bo'lgan xohish-istak juda yuqori, ayniqsa hozirgi axborot kommunikatsiya vositalari bilan bu holat yuqori ko'rstikchlarni ko'rsatmoqda. Davlatimiz tomonida maktablarda yaratilgan shart-sharoitlar, o'quv



xonalarining zamonaviy texnologiyalar bilan johzlanganligi, yosh bilimli kadrlar bilan ta'minlanganligi, maktab drslaridan tashqari mustaqil shug'illanish uchun barcha sinflar uchun online telekanallardagi televizion online darslarning tashkil etilganligi tahsinga sazovordiz. 1 va 2- sinf o'quvchilari tildagi grammatik, leksik, fonetik, birliklarni tushunmasliklari mumkin ammo multfilmlar, o'yinlar, rasmlar orqali tilni a'lo darajada o'zlashtirishlari mumkin. Shunga ko'ra grammatikada asosan ikki xil usuldan unumli foydalaniladi

- Inductive
- Deductive

Induktiv usulda o'quvchilarga avval grammatik qoidalar tushuntirilib so'ngra misollar orqali mustahkamlanadi. Bu usul ko'pincha yuqori sinf o'quvchilari uchun foydali. Masalan zamonlar, predloglar, artikllar yuqori sinf o'quvchilari uchun ma'lum termenlar bo'lib ular gaplarda ega, kesim aniqlovchi, to'ldiruvchi, hol kabi gap bo'laklarini qo'yib gap tuza olishadi. Deduktiv usulda avval ma'lum o'yinlar, mashqlar orqali mavzu tanishtirilib, so'ngra qoidaga bog'lab tushuntiriladi. Boshlang'ich sinf o'quvchilari ega, kesim, fe'l va boshqa birliklar haqida ma'lumotga ega bo'lmaganliklari sababli ularga o'yinlar qo'shiqlar orqali mavzu tushuntirish samaraliroq. Masalan Can -ingliz tilida "qila olmoq" modal fe'li bo'lib qo'shiqlar handout materiallar orqali o'rgatiladi.

-Can you play football

-Can you phone call

-It is very easy

-Can you do it Nansy?

Psixologlar fikriga ko'ra yoshi katta insonlarga nisbatan bolalarda yangilikka qiziqish, o'qish, o'rganishga bo'lgan ishtiyoq 70-80% kuchliroq bo'lar ekan. Kundalik hayotimizda ham bajara ololmaydigan vazifalarni ham bolalar ogohlantirishlarga

qaramasdan bajarib ko'rishga harakat qilishadi. Bir xillikdan juda tez zerikishadi shu sababli pedagog kadrlardan yangicha uslublarda, noan'anaviy tarzda darslarni tashkil etish, o'rganilayotgan xorijiy tilning muhitini to'liq yarata olish talab etiladi.

Ingliz tilini o'qitishdagi yana bir muhim jihat shuki o'quvchining qay holatda ma'lumotni to'laqonli qabul qilishini nazorat qilish. Bir guruhdagi bolalarning o'y xayollari, fikrlashi, dunyoqarashi ma'lumotni qabul qilishi turlicha bo'ladi. Shunga ko'ra o'qituvchi har bir o'quvchining xarakteri xususiyatidan kelib chiqqan holda ta'lim jarayonini olib borishi kerak.

Misol uchun, qaysidir o'quvchida ko'z bilan eslab qolish, yana birida eshitish orqali eslab qolish qobiliyati tabiatdan shakillangan bo'lishi mumkin. Shu xususiyatlarga ko'ra ingliz tilini o'rganish asosiy 3 yo'nalishda bo'ladi S Visual learning- ko'rish orqali ma'lumotni eslab qolish S Auditory learning -eshitish orqali ma'lumotni eslab qolish S Kinaesthetic learning- harakatlar orqali ma'lumotni eslab qolish Yuqoridagi xususiyatlarni inobatga olgan holda o'qituvchi o'quvchilar bilan dars mobaynida, mashqlar bajarishda, rol playlar tayyorlashda, o'yinlar orqali mavzu tushintirilsa yoki tashkillashtirilsa sezilarni natija hosil qiladi va o'quvchida til o'rganishga motivatsiya beradi.

Xulosa o'rnida ta'kidlash joizki, umumta'lim maktablarida ingliz tilini turli sinflar doirasida o'quvchilarni yosh va psixologik xususiyatlarini inobatga olgan holda, ulardagi chet tilini o'zlashtirishga bo'lgan qiziqish va ehtiyojlarini to'liq qondirishga yordam beruvchi pedagogik innovatsion texnologiyalarga asoslangan zamonaviy dars ishlanmalar yordamida dars o'tish o'quvchilarda tilni o'rganish uchun yuqori samara beradi.

Quyida mana shunday mazmunli dars tashkil etishda darslarda foydalanishimiz mumkin bo'lgan didaktik o'yinlar va pedagogik texnologiyalardan bir nechtasini ko'rib chiqamiz.

Kim tezroq-o'yin maqsadi writing-yozish texnikasini rivojlantirish. O'yinning borishi:inglovchilarga gaplar yozilgan kartalar beriladi va kartadagi gaplarning so'zlari



notartib joylashgan bo'ladi. Kim birinchi va to'g'ri tartibda joylashtirib yozsa shu o'quvchi g'olib bo'ladi. Bu o'yin ko'proq yuqori sinflarda samara beradi.

Men kimman?- o'yin maqsadi speaking-gapirish texnikasini rivojlantirish. O'yinning borishi: guruhdagi xohlovchi chiqib biror narsa yoki shaxsni nomini aytmasdan tasvirlaydi va qolgan o'quvchilar ta'rifga ko'ra kim yoki nimaligini topishi kerak. Bu o'yin nutqiy savodxonlikni oshiradi. Bu o'yin ko'proq boshlang'ich sinflarga xos.

Davomiy hikoya-o'yin maqsadi vocabulary-so'z boyligini rivojlantirish. O'yinning borishi:sinf 2 guruhga bo'linadi va 2 turdagi hikoyalar yarim tayyor holatda beriladi va guruhlar o'z fantaziyalarigan kelib chiqqan holda hikoyani davom ettirib oxiriga yetkazadilar. Qaysi guruhda ko'proq yangi so'z ishlatilsa shu guruh g'olib hisoblanadi. Bu o'yin o'quvchilarni bir-birlari bilan hamjihatlikda ishlashga o'rgatadi. Bu o'yin yuqori sinflarda yaxshiroq samara beradi.

Noisy dictation-o'yin maqsadi grammatikani rivojlantirish. O'yinning borishi:Sinfdagi o'quvchilar bir biriga yuzma-yuz qilib joylashtiriladi va vaqt belgilanib bir vaqtda bir birlarini ham eshitib ham ro'parasidagi o'quvchining aytga so'zlarini ilg'ab to'g'ri yoza olishi kerak.

Bu o'yin biroz shovqinli bo'ladi va aynan mana shu shovqin ularga hatto shunday vaziyatda ham so'zlarni ilg'ay olishni rivojlantirish imkonini beradi. Listening- eshitish texnikasini oshiradi. Ingliz tilida so'zlar eshitilganidek yozilmaydi, masalan speak-gapirmoq so'zida {ea} diftongi [i] tovushini beradi [spi:k]. Agar o'quvchi so'zlarni to'g'ri anglay olsa demak bu yaxshi natija. Bu o'yin boshlang'ich hamda yuqori sinflarda ham qo'llaniladi.

Adabiyotlar

1. Islom Abdug'aniyevich Karimovning 2012-yil 10-dekabrdagi "Chet tillarini o'rganish tizimini yanada takomillashtirish chora tadbirlari to'g'risida"gi PQ-1875-sonli qarori.
2. Iriskulov A. T. va boshqalar Kids' English pupil's book 2-sinf-Toshkent-O'zbekiston; 2014.
3. Hoshimov O'. H, Yakubov I.Y.A. Ingliz tili o'qitish metodikasi-Toshkent-2003-yil.
4. <http://www.ziyonet.uz>.

МИЛЛИЙ ХУНАРМАНДЧИЛИК ТУРЛАРИ

Атамуратов Адилбек Атабаевич

УрДУ Архитектура кафедраси катта ўқитувчиси.

Ўзбекистон, Урганч шаҳар

Нуржонов Улуғбек Илхомович

*УрДУ Магистратура бўлими, Бино ва Иншоотлар Архитектураси 211-гуруҳ
магистранти. Ўзбекистон, Урганч шаҳар*

АННОТАЦИЯ

Мазкур мақолани таҳлил қилиш жараёнида ўрта асрларда хунармандчиликнинг турлари ҳақида маълумотлар келтириб ўтилди. Қадимдан хунармандчилик саноатининг ривожланиши меҳнат фаолиятининг жадаллашувини талаб қилиб келган.

Калит сўзлар: Хунарманд, Хоразмда хунармандчилик, хунармандчилик, амалий санъат, хунармандлар устахоналари, маданий меърос.

АННОТАЦИЯ

В ходе анализа данной статьи были даны сведения о видах ремесел в Средние века. Древнее ремесло Развитие промышленности требует ускорения трудовой деятельности был.

Ключевые слова: Ремесленник, ремесла в Хорезме, ремесла, прикладное искусство, ремесленные мастерские, культурное наследие.

ABSTRACT

During the analysis of this article, information about the types of crafts in the Middle Ages was given. An ancient craft The development of industry requires the acceleration of labor activity has been.

Keywords: Craftsman, handicrafts in Khorezm, handicrafts, applied arts, handicraft workshops, cultural heritage



КИРИШ

Ўзбекистонда ўтказилган археологик тадқиқотлар бу ерда икки минг йил муқаддам кенг ривожланган ҳунармандчилик мавжуд эканлигини исботлади. Бу даврда синфий жамиятлар пайдо бўлиб, йирик меҳнат тақсимоти негизда ҳунармандчилик мустақил соҳа бўлиб, ажралиб чиққан. Оқибатда шаҳарларнинг ўсиши савдо-сотиқнинг ривожланишига имкон беради.

Айниқса XI-XII асрларда ҳунармандчилик кенг миқёсда ривожланиб, ўрта Осиёнинг, шу жумладан ўзбек элининг ҳам чет эллар билан иқтисодий маданий алоқалари авж олади. Маҳаллий ҳунармандчилик халқ хўжалигига зарур маҳсулотлар ишлаб чиқариш техник ва бадиий жиҳатдан юксак даражага кўтарилди. Ўзбек хонликлари даврида пойтахтларда зодагонлар, бой-тўралар ва ҳокимлар эҳтиёжларини қондирадиган ҳашаматли бинолар, турли зебу-зийнатлар яратадиган касб - ҳунарлар анча ривожланди. Шаҳар ва қишлоқ аҳолисига зарур маҳсулотлар етказиб берадиган ҳар-хил ҳунармандчилик соҳалари пайдо бўлди.

Одатда ҳунармандчиликнинг энг камида 3 хили мавжуд бўлган аҳоли яшайдиган жойга шаҳар деб ном берилган 1897йили биринчи аҳоли рўйхати вақтида катта шаҳарларда аҳолининг кўпчилик қисми ҳунармандлар ҳисобланган. Масалан, Наманган аҳолисининг -64%, Қўқоннинг -52%, Чустнинг -54%,Марғилоннинг - 50%,Андижоннинг -45%, Тошкент ва Самарқанднинг - 29% аҳолиси мустақил касб - ҳунар эгаси ҳисобланган хўжаликлардан иборат бўлган.

Шуни алоҳида қайд қилиш лозимки, ўтмишда ўзбеклар нафақат кўшни кўчманчи элатлар маҳсулотини харид қилувчилар, балки улар учун зарур ҳунармандчилик маҳсулотларини етказиб берувчи сифатида ҳам намоён бўлган. Шунинг учун маҳаллий усталар кўплаб тери ва жундан, ёғоч ва металдан, пахта ва ипакдан турли буюмлар, кийим-кечакларни ишлаб чиқариб бозорларда сотганлар. ўрта аср ҳунармандларининг яна бир хусусияти уларнинг муайян ижтимоий ташкилотларга эга бўлишида эди. Бу ўзига хос жамоатчилик анъаналарига таянган махсус уюшмаларга бирикиш эди.



Ўзбек ҳунармандчилигининг яна бир хусусияти унинг кўп соҳаларини бевосита уй-рўзгор хўжалиги билан боғлиқлиги эди. Кўп ҳунармандлар асосий касбидан ташқари айниқса қишлоқ шароитида (баъзан, шаҳарларда ҳам) деҳқончилик, боғдорчилик ва сабзавотчилик билан ҳам шуғулланиб келганлар. Уларнинг кўпчилиги қисми ўз маҳсулотларини яқин бозорга чиқарибгина қолмай ишлаб чиқарилган маҳсулотларга қараб, ҳақ олганлар. Бундай ҳолат қишлоқ жамоатчилиги анъаналарига боғлиқ бўлиб, даставвал қишлоқ эҳтиёжларига бўйсунган. Уй ҳунармандчилигида ип йиғириш, тўқиш, кигиз босиш каби касблар билан шуғулланилган. Тўқимачиликда гилам ва палос биринчи ўрин турар эди. Иш қуролларининг оддийлиги, техникавий жиҳатидан қоқоқлигига қарамай, ўзбек ҳунармандчилигининг кўп соҳалари ниҳоятда юксак санъат намуналарини яратган ажойиб амалий касб - ҳунар сифатида танилган. Ҳунармандчиликнинг қадимий даврларидан энг кенг тарқалган соҳаси темирчилик ҳисобланган. Бу соҳанинг ривожини даставвал маҳаллий хом ашёга боғлиқ бўлган. Ўзбекистон ўзининг ер қазилма бойликлари, олтин, кумуш, мис, темир қабилари билан аввалдан машҳур бўлган. 1913 йилда маҳаллий ҳунармандлар 72% металл буюмлар ишлаб чиқарганлар. Металл ишлаб чиқариш 19 касбга бўлинган.

Ривожланган соҳалардан бири металл қуйиш билан боғлиқ бўлган, у кўп жойларда дегрезлик ёки қозончилик, Хоразм ва Бухорода «Позачи» ёки «Позагар» деб номланганлар.

Дегрез одатда ҳар хил ҳажмдаги қозон, поза(тиш), чой идиш, обдаста, аспак, шамдон, маколдон, корачирок, арава ғилдирикларига тағ чўян ёки халқа жувоз бошмоқи ва ҳоказолар ишлаб чиқарган. Баъзан буюртма елим идиш, қандил, келича, носсўқи ва бошқа буюмлар ҳам қуйилган. Бухоро ва Самарқандда рехтагар - жиз билан чўяндан замбарак (тўп) ва ўқи, қурол-аслаҳа ва бошқа уй- рўзгор буюмларини ясаган. Айрим жойларда дегрезлар чўяндан маҳсулотига қараб чўянлар деб ҳам номланган. Чўян қуйиш учун махсус лойдан қурилган ўчоқ (Фарғона ва Тошкентда «Ён дўкон», Бухорода «кўра», Хоразмда «Дастгоҳ»)ларда эритилиб, қумдан ясалган асбоб идишларнинг ҳар хил қолипларда зарур маҳсулотлар қурилган.



XIX аср ўрталаригача дегрезлар хомашёни маҳаллий конлардан олганлар, кейинчалик рус мамлакатчилиги даврида Россиядан келтирилган темир-терсаклардан фойдаланилган. Умуман металл буюмларни ишлаб чиқариш хунармандчилиги асосан тўртта йирик соҳага бўлинган: темирчилик, заргарлик, мисгарлик ва тунукасозлик. Шулардан энг қадимий ва барча метал ишлаб чиқариш соҳаларига зарур қурол ва дастгоҳлар, халқ хўжалигига, айниқса дехқончилик қуроллари, уй-рўзғор буюмларини етказиб бериб турган соҳа темирчиликдир.

XIX аср охирлари-XX аср бошларида ўзбек темирчилиги шунчалик ривожланганки, унинг ичида меҳнат тақсимоли асосида мустақил соҳалар юзага келган. Масалан, уй-рўзғор буюми ва эркак сарпоси таркиби ҳисобланган ўзбек пичоғини махсус пичоқчилар, қулф-калитни қулфчи ёки қулфгарлар, игна - бигизни игначи ёки игнасозлар, ҳар хил асбоб ва буюмларни чилангар, михгар, наълчи, тақачи каби темирчи усталар ясаган, маҳаллий темирчилар асбоблардан 40 га яқин турларини билганлар Бухорода 32 хилдаги темир маҳсулотлари ишлаб чиқарадиган соҳа маълум бўлган. Мисгарлик ҳам жуда кенг тарқалган. Масалан, асримиз бошларида Бухорода 400 га яқин, Хивада 200 дан ортиқ мисгар бўлган. Айрим усталар маҳорат билан бадиий буюмлар ясаганлар. Айниқса, Бухоро, Фарғона, Хива мисгарлари машҳур бўлганлар. Улар ҳар хил ичимликлар учун идишлар, овқат ва сут идишлар (мислаган, мис товоқ, мис баркаш, лаъли, мис кўза, хумча, кумғон, стойил, офтоба, обдаста, тос, лаган, солобча, чилобчин, кошкул) ҳар хил қутича ва сандиқча носвой идиш ва ҳоказолар ишлаб чиқарганлар. Кўп буюмларга бўрттирилган ёки ўйма нақшлар берилган. Россия хонликлари босиб олгандан сўнг маҳаллий мисгарлар ўзига хос самовар чиқара бошлаганлар. Мисгарлар хом ашёни асосан Россиядан келтирганлар, рух, кўрғошин, кислота, нашатир ҳам ташқаридан келтирилган. Барча манбаларда маҳаллий усталарнинг зўр маҳорат билан бадиий буюмлар ясаганлиги тўғрисида гапирилади.

Ўзбек заргарлиги ҳам қадимий даврлардан ўзининг ажойиб санъати билан танилган. Заргарлик ноёб бадиий асарларининг намуналари кўпгина археологик



казилмалардан топилган. Заргарлик техник жиҳатдан умумий металл буюмларни ясаш услубларидан ташқари ўзига хос хусусиятларга ҳам эга бўлганлар. ҳатто олтин ва кумушни боғлаш, қиздириш, сайқаллаш, пардозлаш буюмга гул босиш, тилла сув бериш каби ишларда ўзига хос нозик услуб талаб қилинган. Заргар бойларнинг буюртмаси билан катта кичик қиммат баҳо безакларни жуда чиройли қилиб ясаганлар.

ўрта Осиё, шу жумладан Россия мустанлакасига айланган Ўзбекистонда заргарлик ва мисгарлик касблари аста - секин инқирозга учрайди. Арзон баҳода завод, фабрикадан зебу-зийнат буюмларининг маҳаллий бозорларга кўплаб келтирилиши бу ерлардаги ҳунармандчиликнинг таназзулга юз тутишига сабаб бўлди.



Ҳозиргача кенг тарқалган қадимий касблардан бири ёғоч буюмларни ясаш, ёғоч ўймакорлиги ҳунармандчилигидир. Маҳаллий усталар ёғочдан ҳар хил ишлаб чиқариш қуроллари, уй-рўзгор буюмлари, транспорт воситалари, синч ва устунлар, ойна-эшиқлар сандиқ ва бешиқлар, элак ва чарх, эгар ва

ҳоказолар ишлаб чиқарганлар. Бадиий аҳамиятга эга бўлган ўймакорлик, дурадгорликда алоҳида аҳамиятга эга энг оғир ва мураккаб меҳнат талаб қиладиган, бадиий амалий санъат соҳасидир. Мармар ўймакорлиги(сангтарошлик)дир. Бу соҳа ҳам энг мураккаб санъа тури ҳисобланади.

Ўзбек диёрида энг қадимий ва оммавий ҳунармандчилик кулолчилик касби ҳисобланади, ўзбек кулолчилигининг энг машҳур марказлари Фарғона водийсидаги Риштон қишлоғи, Бухородаги Гиждувон, Хоразмдаги Мадр ва Боғотдадир. Бу ерларда олий сифатли ва нозик безакли сопол буюмлар яратилган. Кулолчилик ҳунари ниҳоятда ривожланган ва маҳсулотга қараб бир неча соҳаларга бўлинган. Кулолларнинг маҳсулотлари нафақат шакллари бошқа номлари билан ҳам



фарқланган. Тандирчилик ҳам кулолчиликнинг бир туридир. Илгари ҳар бир ҳовлида ўрнатилган тандирни махсус усталар - тандирчилар ишлаб чиқарган. Тандирчилар ҳар бир вилоятда турлича шаклда қурилган.



Тўқимачилик ва ипакчилик касби ҳам жуда кенг тарқалган. Асримиз бошларида йирик шаҳарларда тўқимачилик билан шу ёулланувчи манафактура типигаги йирик корхоналар бўлиб, уларнинг маҳсулотини узок яқин бозорларга чиқарилган. Тола ишлаб чиқарувчилари билан тўқимачилардан ташқари бир неча касб соҳалари – бўёқчилар, пардозчилар, тандирчилар, тўқув дўкони, тароги ва ремизини ишловчилар, читгарлар (гул босувчи) ва ҳоказолар бўлган. қадимдан ипакчилик ва ипак газлама тўқиши бутун Туркистонда тарқалган ва юксак даражага кўтарилган. қадимий касблардан пиллакашлик муҳим ўринни эгаллаган. Пиллани чувитиш билан махсус ҳунармандлар - пиллакашлар ўз устахонаси (чорхона)да машғул бўлганлар. Ип газламаларига турли нақшлар берадиган уста (читгар)лар айниқса Хоразм, Самарқанд, Тошкент, Фарғона Бухоро ва Шаҳрисабзда кўп бўлган. Тўқувчилик билан нафақат айрим усталар шуғулланганлар. Чунки кўп оилаларда кийим - кечакни уйда аёлларнинг ўзлари қўлда тикганлар. XX аср бошларида Туркистон ўлкасида дастлабки тикув машиналари («Зингер» фирмаси маҳсулоти) пайдо бўлган. Оқибатда янги ҳунармандчилик касби машиначилик юзага келади, хатто машинада тикиладиган бадий каштачилик соҳаси пайдо бўлади. ўзбекларда энг кенг тарқалган касблардан бири дўппи дўзликдир. ўзига хос шакли, кашта услуби, гул нақши билан Чуст, қўқон, Марғилон, Самарқанд, Хоразм, Шаҳрисабз, Сурхондарё, дўппиларидан фарқ қилган.



Тери ишлаб чиқариш ва ундан турли буюмлар тикиш жуда машҳур бўлган. Ўзбек усталарига мол териси дастлабки хом ашё сифатида кўнчилик ва чарм маҳсулотини етиштириб беришда хизмат қилган.

Эрамизнинг биринчи асрларидаёк кишилар ганчни ажойиб хусусиятга эга эканлигини билиб ундан каълалар, карвонсарой ва бошқа жойларни безашда фойдалана бошлаганлар. Бўлиб ўтган жанглار оқибатида улар вайронага айланиб фақат колдиклари сакланиб қолган.

III асрда Тупроккаъланинг серҳашам Сарой меҳмонхоналари ўймаганч билан безатилган, Варахшадаги топилмалардан VII-VIII асрлардаги Бухоро саройи колдикларидан намуналар топилган. Бу наъмуналарларда қушлар, ҳайвонлар, баликларни, ўсимликсимон ва геометрик шаклларнинг ўйма нақшларини кўриш мумкин.

Фойдаланилган адабиётлар

1. *Ислом Каримов «Баркамол авлод Ўзбекистон тараккиётини пойдевори» 1997 йил, Тошкент.*
2. *Р.Х.Жўраевнинг «Педагогик технология асослари» Тошкент, 2003 йил.*
3. *«Таълим тараккиёти дастури», Тошкент, 1999 йил.*
4. *С.С. Булатов. «Ганчкорлик». Тошкент, 1997 йил.*
5. *И. Жабборов «Ўзбек халқ этнографияси» Т.1994-52-82-б.*
6. *Т. Хўжаев. К.Абдуллаев «Аждодлар қиёфаси» Туркистон газ. 92.26.IX.*
7. *М.Рустамов«Ўзбекистон этнографияси»Тош;1991.I-IV жилд.*
8. *Остроумов. Н.П. Сарту Т. 1908.*



9. Толстов. С.П. «Қадимий Хоразм мад. излаб»Т. Фан 1957.

10. И. Жабборов «Ўзбек халқ этнографияси». Тош.199487-99 б.

11. У. Қорабоев «Ўзбек байрамлари» Т. 1991й





Индукция методи ва унинг Фрэнсис Бэкон эпистемологиясидаги ўрни

Аминова Наргиза Шарифовна
Ўзбекистон Республикаси ИИВ
Академияси ўқитувчиси

АННОТАЦИЯ

Аннотация. Мазкур мақолада Ф.Бэконнинг эпистемологик изланишлари, илмий билиш методлари ва уларнинг Янги давр фалсафасидаги ўрни масалалари тадқиқ қилинади.

Бэкон табиатни шундайлигича ўрганиш ғоясини илгари сурган. Схоластика ва антик давр фалсафаси, айниқса Платон ва Аристотель билиш предметини ғоя, шаклдан, яъни субъектив тасаввурлардан келтириб чиқаришган. Бэкон уларни рад этади ва тадқиқот марказига табиатни қўяди. Мавзуда ушбу назарий-фалсафий қарашлардаги зиддиятлар очиқ берилган.

Калит сўзлар: индукция, дедукция, эксперимент, аксиома

Аннотация. В данной статье рассматриваются эпистемологические исследования Ф. Бэкона, научные методы познания и их роль в философии Нового времени.

Бэкон предложил идею изучения природы как таковой. Схоластика и античная философия, особенно Платон и Аристотель, выводили предмет познания из идей, форм, т. е. из субъективных восприятий. Бэкон отвергает их и ставит природу в центр исследований. В теме раскрываются конфликты в этих теоретико-философских воззрениях.

Ключевые слова: индукция, дедукция, эксперимент, аксиома

Annotation. This article discusses the epistemological studies of F. Bacon, scientific methods of cognition and their role in the philosophy of modern times.

Bacon proposed the idea of studying nature as such. Scholasticism and ancient philosophy, especially Plato and Aristotle, derived the object of knowledge from ideas, forms, that is, from subjective perceptions. Bacon rejects them and puts nature at the center of research. The topic reveals conflicts in these theoretical and philosophical views.

Keywords: induction, deduction, experiment, axiom

Фалсафа тарихида Бэконнинг индукция методи баъзан “янги индукция методи”[1] деб ҳам аталади. Бу билан Бэконнинг индукция методи ундан олдинги индуктив карашлардан фарқ қилиши таъкидланади.

Мантиқ нуқтаи назаридан караганда, кашфиётлар илмий-амалий фаолиятнинг қонуний натижаларидир, ҳеч бир ихтиро, кашфиёт тасодифий яратилмайди. Бу эса тадқиқотчидан мантиқ қонунларига амал қилувчи йўллардан, инструментлардан фойдаланишни яхши билишни тақозо қилади. Бундай йўллар, инструментлар индукция ва экспериментлардир.

Маълумки, билиш жараёни ҳиссий идрокдан бошланади[2]. Бироқ ҳиссий идрок тўғри хулосаларга, аксиомаларга олиб келавермайди. Шунинг учун ҳиссий идрок илмий билишнинг кафолати бўлолмайди. Бу ўринда ҳиссий идрок ва ақлий идрокни назорат қилиш имконини берувчи усул зарур. Бэконнинг қайд этишига мувофиқ шундай усул – индукциядир[3].

Бэкон антик давр фалсафасини таҳлил қилар экан, ўзининг методологиясини “янги логика” деб атайди. Эски мантиқ билан янги мантиқ ўртасидаги фарқ уч нарсада кўзга ташланади: “мақсаднинг ўзида, исбот қилиш тартибида ва тадқиқот бошида”.



Янги мантиқнинг мақсади исбот қидириш эмас, балки санъатдир (яъни “позитив натижа”га етишдир); асосий қоидага мос келадиган нарсани эмас, балки ушбу қоиданинг ўзини топишдир; тахминий асосни эмас, балки амалиёт учун зарур асосни излашдир. Эски мантиқ мулоҳазалар, қарши фикрлар, танқид, раддия орқали рақиб томонни мот қилишга, янги мантиқ эса амалий эҳтиёжга, амал орқали табиатни билишга интилади. Кўриниб турибдики, индукция методи ҳиссий идрокни рад этмайди, аммо у билан чекланиб, интуиция поғонасида қолиб кетмайди; у ҳиссий идрок орқали табиатга келади ва амалиётга қўшилади. Эски мантиқ эса ҳиссий билишдан тўғри умумий хулосаларга келади, натижада хусусий фикр-мулоҳазаларни аксиома тарзида тақдим этади, ўртадаги табиатни, табиатни англашга қаратилган экспериментларни тан олмайди. У таянадиган индукцияда Бэкон, “гўдакларга хослик” бор, деб ёзади. “Аммо фанга шундай индукция шакли зарурки, у тажрибада бўлиниш ва танлашни амалга ошириб, зарур хулосалар ва саралаш орқали керакли хулосаларга олиб келсин”. Чунки тажрибага, синовларга таянган “ақлу идрок фақат индукциянинг қонуний шакли орқали ҳукм чиқариши мумкин”.

“Индукция деганда айрим-айрим фактларни, конкрет далилларни ўрганиш асосида умумий хулосалар чиқариш методи тушунилади”. Аммо индукция илмий билишнинг ягона усули эмас. Фактлар янги аксиомалар олиб келиши мумкин бўлганидек, янги аксиомалар ҳам давр, вақт ўтиши билан қайта кўриб чиқилиши, ҳатто рад этилиши мумкин. Лекин “ҳар қандай билимлар, улар қанчалик мавҳумлашмасин, оламни тажрибавий идрок этишдан келиб чиқади”.

Юқоридагилардан маълум бўлдики, индукция шунчаки билиш усули, методи эмас, у билим йўқ жойдан билим, янги фактлар ва аксиомалар олиш усулидир. Бэкон, агар факт бўлса, энг чалкаш жиной ишни ҳам ечиш мумкин, деб ҳисоблайди ва ушбу фикрдан келиб чиқиб, ўзининг индуктив диалектикасини “кесишган саволлар”га, табиатни тадқиқ қилишни фуқаролик жараёнига, фуқаровий ва қонунлаштирилган ҳуқуқлар тўпламини табиат қонунларига, олимлар ва юристларнинг изоҳларини эса, фикрлар, гипотезалар, спекуляцияларга қиёслайди. Шу тариқа Бэкон, индуктив билишнинг амалиётга, табиатга йўналтирилган усул эканини очиб берди. Ақлу



идрокнинг объектини билиш жараёнига фаол аралашшига даъват этиш Бэкон эпистемологияси ва Янги давр фалсафасидаги энг муҳим хусусиятдир.

Индукция нафақат излаш (изланиш) усули, худди шунингдек, у излаб топилган нарсани танқидий таҳлил қилиш, эски, қотган фикрлардан халос бўлиш, “типик ҳолларни ўрганиш”[4] ҳамдир. Изланиш жараёни маълум фикрларни такрорлаш, уларни қайта кашф этиш (аслида шундай бўлмаслигига ҳеч ким кафолат беролмайди, чунки илм-фан гоҳо эски, унутилган фикрларни ҳам қайта кашф этиши мумкин. Минг афсуски, Бэконнинг ўйи, фикри мутлақ янги нарсаларни кашф этиш жараёнларига қаратилгандир) эмас. Бэкон танқидий таҳлилга қатъий талаблар қўяди – энг ишончли, энг аниқ, энг ҳақиқий фактлар, яъни “қаттиқ негиз” қолиши ва аксиомага ўтиши лозим. Ана шунда аксиома ишончли, хулосалар синовлардан ўтган, “типик ҳоллар” топилган бўлади.

Бэкон эпистемологияси, индукция объектлар “оддий сифатлар”ининг шаклини ёки жисмларнинг “табиат” деб аталган бўлакларга ажралишини ўрганади, деб эътироф этади. Масалан, эпистемологик талабга кўра индукция тилла, сув ёки ҳавонинг нима учун тилла, сув ёки ҳаво эканини эмас, балки уларнинг қалинлиги, жипслиги, оғирлиги, ранги, иссиқлиги ёки совуқлиги, енгиллиги каби сифатларини ўрганади. Ушбу ички сифатлар объектларнинг табиатини ёки табиатга хос воқелик эканини, яъни умумийга чиқишини кўрсатади. Хусусийдан умумийга, яъни индуктив билишдан дедуктив билишга ўтиш орқали билиш жараёни маълум бир яқунга етади. Аслида бу аналитик усулдир. Нарсаларнинг сифатларини таҳлил қилиш орқали уларнинг умумий табиатига ёки умумий шаклига келиш кейинчалик эпистемологиянинг, айниқса инглиз фалсафий эмпиризмнинг анъанасига айланди[5].

Бэконнинг фикрига кўра, тажриба ақлу идрок нуқтаи назаридан ёндашиш, у рационал ташкил этилиши зарур[6]. Шунинг учун ҳам тажриба ва экспериментлар қайта-қайта синаб кўрилиши, ақлу идрок чиқарадиган хулосалар, аксиомалар объектларнинг хусусиятларини ўрганиш жараёнларида тўлдириб берилиши зарур. Айнан ушбу ғоя



К.Поппернинг танқидий рационализм методига асос бўлиб хизмат қилган. Демак, объектлар, борлиқ ҳам, ақлу идрокнинг изланишлари ҳам чексиздир.

Тадқиқотчилар кўпинча Бэконинг индукциясига эътибор берадилар, ваҳоланки, индукция ва дедукция файласуф эпистемологиясида уйғун, бир-бирини тўлдириб келади.

Индуктив билишдан дедуктив билишга ўтиш Бэкон эпистемологиясидаги янги ёндашувдир. Бу ўринда Бэкон дедуктив ёндашишни рад этади ёки бирламчи қилиб индукцияни қўяди деган хулосага келмаслик лозим. Файласуф индукция ва дедукция масалаларини муҳокама қилмайди, аммо нарсаларнинг, табиатнинг ички сифатларини ўрганиш орқали уларнинг ташқи шаклига, шакли орқали эса моҳиятига ёки янги сифатига қайтиб келиш унинг эпистемологиясига хос хислатдир. Бэкон даврида илм-фаннинг ўзи индукция ва дедукция методларини назарий-фалсафий муаммо сифатида тадқиқ қилишга тайёр эмас эди. Улар кейинчалик XIX асрга келиб фалсафада ўрганила бошланди. Шунда ҳам бу борада нафақат ретроспектив, шу билан бирга илмий-техник ривожланиш таъсирида рўй берган ўзгаришлар, илмий изланишлар нуқтаи назаридан тадқиқотлар олиб борилмаган. К.Поппернинг назарий-фалсафий изланишлари эса энди эътироф этилмоқда.

К.Поппер Бэконни классик эмпиризмнинг асосчиларидан бири деб билади. Унинг фикрига кўра, Англиядаги Бэкон, Локк, Беркли, Юм ва Милл асос солган фалсафа мактаби – эмпиризм билан Декарт, Спиноза ва Лейбниц асос солган Европа континентал фалсафаси – рационализм (интеллектуализм) ўртасидаги баҳс илмий билишдаги асосий йўналишлар ҳисобланади. Эмпиризм тарафдорлари эпистемологик изланишлар марказига кузатувни, рационализм намоёндалари эса интеллектуал интуицияни қўяди.[7] Аммо, К.Поппер фикрига кўра, улар адашади, чунки “кузатувни ҳам, ақлу идрокни ҳам билим манбаи ҳисоблаш мумкин эмас”. Аммо ушбу “ёлғон эпистемология тарихда учрамайдиган интеллектуал ва ахлоқий революцияларнинг асосий илҳомчиси бўлди. У кишиларни мустақил фикрлашга ўргатди. У билим орқали ўзини ва бошқаларни қулликдан ва изтироблардан халос қилишига умид уйғотди. У замонавий билимнинг ривожланишига имкон берди. У



виждон эркинлиги, индивидуализм ва инсон фахр-ифтихорининг негизига айланди, умумий таълимга талаб ва эркин жамият ҳақида янги орзуни юзага келтирди. У кишиларга ўзи ва бошқалар учун масъуллик ҳиссини сингдирди ва нафақат ҳаётини, шу билан бирга бошқалар, ён-атрофдагилар учун ҳам шарт-шароитни яхшилашга интилиш туғдирди”[8]. Бэкончилик ва декартчиликнинг ижтимоий-маънавий тараққиётга, умумтаълимнинг, эркин фикрлашнинг ривожланишига бетакрор таъсирини К.Поппер рад этмайди. Аммо, унинг фикрига кўра, Бэкон ҳар ким билими, илмга интилиши билан ҳақиқатга етиши мумкин, деган ғояни илгари суриб адашди. Бэкон назарида ҳақиқат мавжуд, у табиатдадир; агар инсон илмий методларни ўзлаштиради, тажрибалар, экспериментлар ўтказса, у ҳақиқатга етиши мумкин. Бундай қараш фанатизмни, авторитетга сиғинишни келтириб чиқаради. “Ҳақу ҳақиқат, - деб ёзади К.Поппер, - одатда ҳеч аён эмас. Шунинг учун назарда тугилаётган ҳақу ҳақиқат нафақат талқин ва тасдиқни, шунингдек қайта талқин ва қайта тасдиқни тақозо қилади. Демак, ушбу ҳақиқатни ҳар куни эълон қилиш ва тасдиқлаш учун авторитет талаб қилинади, шу тариқа ҳақу ҳақиқат ўзбошимчалик билан ўрнатилади”[9]. Ҳақу ҳақиқатга етолмаслик эса пессимизмга сабаб бўлади. Файласуфлар кишилардаги пессимизмни оптимизм билан алмаштириш учун қандайдир ғояларга, келажакка, билимга ишонишни тарғиб этиб келадилар. Платон пессимизми “айдос” – идея, ғоянинг муқаддаслигига, барқарорлигига асосланган. “Худо – билим манбаи”. Платоннинг ушбу фикрини Бэкон **“Билим – куч”** деб ўзгартирган. Лекин Платонда илоҳийлик билим манбаидир, шу тариқа у ҳақу ҳақиқатни мавҳум объект, деб билади. Бэконда билим, билиш мумкин объект манбаидир. Унда инсон ақлу идрокига ишонч мавжуд. “Бэкон (ҳамда Аристотель) индукцияси, - деб хулоса чиқарди К.Поппер, - моҳиятига кўра, Сукрот майевтикасидир, яъни намоён ҳақу ҳақиқатни англашга ёки очиқ Табиат китобини ўқишга ақлу идрокни тайёрлашдир”[10]. Бэконнинг Табиати Платоннинг худосига, “айдос”ига айнандир. Бу таъсир Бэконнинг гоҳ Табиатни улуғлаганида, гоҳ илоҳийни тан олганида, дуализмида намоён бўлади.



Бэкон фалсафани “илмий билиш методи” билан қуроллантирди, шу тариқа фалсафага унга таянадиган бўлди. Илмий-техникавий ўзгаришлар даври энди бошланаётганда, мавжуд илм соҳаларини глобал воқелик сифатида ўрганиш тажрибаси ҳали йўқ пайтда, схоластика авж олиб, мустақил изланиш деярли таъқиқланганида дадил экспериментлар ўтказиб, уларни илмий-фалсафий муаммо сифатида қўйиш ҳам жасорат эди. Бэкон ушбу муаммони нафақат илм-фан олдига қўйди, уни индукция ва эксперимент орқали ечиш йўлини ҳам кўрсатиб берди. Тўғри, бу йўл камчиликлардан холи эмас, лекин унда экспериментлар орқали билиш жараёнини такомиллаштириш мумкинлигига умид, ишонч бор. Унинг ўзи таъкидлаганидек, “кашфиётлар санъати кашфиётлар билан бирга ўсиши мумкин”. Ушбу фикрнинг тўғрилигини кейинги илмий-техник ва назарий-фалсафий фанлар тараққиёти ҳам асослади. Шунинг учун ҳам, тажриба, эксперимент орқали билишнинг зарурлигини илгариги фалсафа тарихида Бэконга тенг келадиган шахс учрамайди[11].

Фойдаланилган адабиётлар рўйхати

1. Қаранг: Котарбинский Т. Бэкон о будущем науки//Избр. произ. –М.: Изд.ин.лит-ры, 1963, -С.114; Субботин А.Л. Френсис Бэкон. –М.: «Мысль», 1971 ва б.
2. Қаранг: Абстрактлик ва конкретлик диалектикаси. –Т.: “Фан”, 1978. -75 б.
3. Қаранг: Бэкон Ф. Сочинения в двух томах. Т.1. –М.: “Мысль», 1977. –С.70.
4. Қаранг: Антонов Г.В. От формальной логике к диалектике. – М.: “Высшая школа”, 1971. – С. 44.
5. Субботин А.Л. Френсис Бэкон. –М.: “Мысль”, 1974. – С. 95.
6. Қаранг: Макаров М.Г. Развитие понятий и предмета философии в истории ее учений. – ленинград, “Наука”, 1982. – С. 78.
7. Қаранг: Макаров М.Г. Развитие понятий и предмета философии в истории ее учений. – Ленинград, “наука”, 1982. – С. 76-89.
8. Поппер К. Предположение и опровержения. Рост научного знания. –М.: Изд. АСТ-ЕРМАК, 2004. –С.16-17.



9. Поппер К. Предположение и опровержения. Рост научного знания. –М.: Изд. АСТ-ЕРМАК, 2004. –С.24.
10. Бэкон Ф. О мудрости древних // Сочинения в двух томах. Т.2. –М.: “Мысль», 1978. –С.258.
11. Михаленко Ю.П. Бэкон и его учение. –М.: “Наука”, 1975. –С.202.



O'ZBEKISTONDA NOMONETAR OMILLARNING INFILYATSIYAGA TA'SIRINI ANIQLASH

Doniyorov Hojiboy Xolmurod O'g'li
Mirzo Ulug'bek nomidagi O'zbekiston milliy universiteti
matematik iqtisodiyot magirtranti

Annotatsiya: Inflyatsiya darajasi iqtisodiyotning asosiy ko'rsatkichlaridan biri hisoblanadi. Uni me'yorda ushlab turish davlat, shu jumladan markaziy bankning vazifasi hisoblanadi. Maqolada nomonetar omillarning inflyatsiyaga ta'siri muhokama etiladi.

Kalit so'zlar: inflyatsiya, nomonetar omil, inflyatsion targetlash, pul bozori, QPM va BVAR modellari, INI, import inflyatsiyasi.

KIRISH

O'zbekiston Respublikasi Prezidentining 2019 yil 18 noyabrdagi "Inflyatsion targetlash rejimiga bosqichma-bosqich o'tish orqali pul-kredit siyosatini takomillashtirish to'g'risida" PF-5877-sonli Farmoniga [1] muvofiq, ilg'or xorij tajribasiga tayangan holda, inflyatsion targetlash rejimini joriy etish uchun O'zbekiston Respublikasi Markaziy banki va Vazirlar Mahkamasining muvofiqlashtirilgan tayyorgarlik ishlarini amalga oshirish vazifasi qo'yildi. Mazkur Farmonga asosan, makroiqtisodiy barqarorlikni ta'minlash uchun iqtisodiyotni tartibga solishning bozor mexanizmlari va instrumentlarini qo'llashni kengaytirish, shuningdek, pul-kredit siyosati samaradorligini tubdan oshirish maqsadida O'zbekiston Respublikasi Markaziy banki inflyatsiya darajasini 2021 yilda 10 foizgacha pasaytirish hamda 2023 yilda 5 foiz darajadagi doimiy inflyatsion maqsadni (target) o'rnatish yo'li bilan 2020 yilning 1 yanvaridan boshlab pul-kredit siyosati mexanizmlarini bosqichma-bosqich inflyatsion targetlash rejimiga o'tkazishni ta'minlash talabi qo'yilgan edi.

ADABIYOTLAR SHARHI

Xorijlik iqsodchilar Batini va Laxtonlarning fikricha iqtisodiy tizim inflyatsiyani targetlashni amalga oshirishda muhim rol o'ynaydi, deb ishonishgan. Narxlar bozor

tomonidan to'liq tartibga solinishi va iste'mol narxlariga va iqtisodiyotdagi valyuta tebranishlariga haddan tashqari sezgir bo'lmashligi kerak. Bundan tashqari, iste'mol tovarlari narxlarini boshqarsangiz, odatda inflyatsiya nazorati samarasiz bo'ladi. To'liq narxni nazorat qilish zarurati esa maqsadga muvofiq bo'lmashligi kerak, lekin pul- kredit siyosati narx indeksiga sezilarli ta'sir ko'rsatishi kerak. Ko'pincha hukumat nazorati ostida boshqariladigan tovarlar o'sishi Markaziy banklarning inflyatsiyani targetlashda inflyatsiyani muvaffaqiyatli boshqarish qobiliyatini susaytirishi mumkin; ayniqsa, bu narxlar talab va taklifning asosiy shartlarini hisobga olmagan holda belgilanadi [4].

TADQIQOT METODOLOGIYASI VA EMPIRIK TAHLIL

Ma'lumki iqtisodiyotda tovar va xizmatlar narxlari o'zgarishiga ta'sir etuvchi omillar monetar hamda nomonetar omillarga bo'linadi. Monetar omillarga iqtisodiyotda pul massasi va kreditlar hajmining o'zgarishi ta'sirida o'rta muddatli davrda inflyatsiya darajasining oshishi yoki pasayishiga olib keluvchi xatti-harakatlar kiradi.

Markaziy bank tomonidan amalga oshirilayotgan pul-kredit siyosati ta'siri bo'lmagan omillar esa nomonetar omillar hisoblanadi. Nomonetar omillarga tashqi iqtisodiy sharoitlar, tarkibiy omillar (raqobat sharoitlari, ishchi kuchi taklifi va sifat ko'rsatkichlari, ishlab chiqarishning texnologik darajasi, transport va logistikainfratuzilmasi), normativ-huquqiy sharoitlar hamda tovar va xizmatlarning ishlab chiqarishdagi taklif omillari kiradi. Nomonetar omillarni 3 turga ajratish mumkin: tashqi iqtisodiy, tarkibiy va o'rta muddatli istiqbolda taklifga ta'sir qiluvchi omillar.

Ichki nomonetar omillar narxlarning shakllanishiga bir martalik yoki tizimli ravishda ta'sir ko'rsatadi. Bularga amalga oshirilayotgan islohotlar natijasida o'zgaruvchan tarkibiy va institutsional sharoitlar kiradi. Islohotlarning mohiyati, olib borilishi va samaradorligi inflyatsiyaga ham oshiruvchi, ham kamaytiruvchi ta'sir ko'rsatishi mumkin.

Mamlakatda amalga oshirilgan tarkibiy islohotlar, xususan, davlatkorxonalarini isloh qilish, tartibga solinadigan narxlarni erkinlashtirish, tarif va notarif boshqarish siyosatini o'zgartirish va soliq islohotlari natijasida ba'zi tovar va xizmatlar uchun bir martalik inflyatsiyani oshiruvchi yoki inflyatsiyani pasaytiruvchi shoklar vujudga keladi.

Keng qamrovli tarkibiy islohotlarni amalga oshirishda iqtisodiy agentlarning inflyatsion kutilmalarini barqarorlashtirish muhim o‘rin tutadi. Bunda, iqtisodiy ko‘rsatkichlarning keyingi o‘zgarishlari, kutilayotgan natijalari va prognozlari haqidagi ma’lumotlarning shaffofligini oshirish, asosli va ob’ektivligini ta’minlash dolzarb hisoblanadi.

Bundan tashqari, eksport va import sohalarida belgilangan qoidalar, talablar va ularda kutilayotgan o‘zgarishlar, budget kamomadi hamda iqtisodiy faoliyatni tartibga solish, shuningdek, soliqqa tortish bo‘yicha iqtisodiy agentlarni xabardor qilish ham inflyatsion kutilmalarni barqarorlashtiruvchi omil hisoblanadi.

XULOSA VA MUNOZARA

Inflyatsion targetlash rejimida nomonetar omillar ta’sirinikamaytirish uchun quyidagi choralarlarni amalga oshirish kerak deb hisoblaymiz.

1. Tashqi import kanallari orqali mavjud xatarlarni kamaytirish maqsadida ijtimoiy ahamiyatga ega mahsulotlar importini diversifikatsiyalash, tarif va notarif tartibga solish mexanizmlarini optimallashtirish, import bozorida raqobat muhitini ta’minlash borasida tizimli choralar ko‘rish;

2. Mehnat migratsiyasi rasmiy kanallarini kengaytirish, ularning kasbiy malakasini oshirish, shuningdek, xorijiy davlatlarda mehnatmuhojirlarining huquqlarini himoya qilish va xavfsizligini ta’minlash;

3. Davlat korxonalarida olib borilayotgan islohotlarning samaradorligi yuzasidan qat’iy nazorat o‘rnatish;

4. Monopol korxonalar (davlat va xususiy) mahsulotlari va xizmatlarinaxrlarining asossiz oshirilishini oldini olish maqsadida ularning tannarxi shakllanishi shaffofligini ta’minlash;

5. Raqobatbardosh tovarlar va moliya bozorlarida faoliyat yuritadigan xo‘jalik yurituvchi sub’ektlarning ustav kapitalida (fondlari) davlat ishtirokini bosqichma-bosqich qisqartirib borish va ushbu bozorlarda davlat korxonalarini tashkil etishni ta’qiqlash,

6. Iste’mol tovarlari ishlab chiqarish bozorlarda raqobat muhitini yanada takomillashtirish va xususiy tadbirkorlik huquqlari himoyasini kuchaytirish.

ADABIYOTLAR RO‘YXATI



1. O‘zbekiston Respublikasi Prezidentining 2019 yil 18 noyabrdagi “Inflyatsion targetlash rejimiga bosqichma-bosqich o‘tish orqali pul-kredit siyosatini takomillashtirish to‘g‘risida” PF-5877-sonli Farmoni.
2. <https://cbu.uz/oz/> - O‘zbekiston Respublikasi Markaziy Banki rasmiy sayti.
3. O‘zbekiston Respublikasining “O‘zbekiston Respublikasining Markaziy banki to‘g‘risida”gi Qonuni. 2019 yil 11 noyabr. – O‘RQ-582-son qonun.
4. Jumaev N.X., Absalamov A.T. “Inflyatsion targetlash rejimini qo‘llash makroiqtisodiy barqarorlik va aholi faravonligini ta‘minlashning zaruriy sharti” review.uz – CERR iqtisodiy tahlil jurnali – Toshkent, 2020 yil, yanvar. – 18 bet
5. Davlat statistika qo‘mitasi ma‘lumotlari asosida Markaziy bank hisob-kitoblari.
6. “Pul-kredit siyosatining 2021 yil va 2022-2023 yillar davriga mo‘ljallangan asosiy yo‘nalishlari” Markaziy bank rasmiy sayti www.cbu.uz ma‘lumotlari.

XORIJIY TILLARNI MUKAMMAL O'QITISHDA KOMPYUTER TEXNOLOGIYALARNING O'RNI

Остонов Аскар .

Тер Ду Хорижий филология

фак Роман Герман тиллар каф уким

Annotatsiya: Ushbu maqolada xorijiy tillarni o'qitish jarayonida raqamli texnologiyalar va Internet-resurslaridan foydalanish talablari muhokama qilingan. Xususan, bu professor-o'qituvchi tomonidan qo'yilgan aniq maqsadlarga erishish uchun o'quv qo'llanmalarini tizimli ravishda tanlash muhimligi yoritilgan.

Kalit so'zlar: zamonaviy ta'lim, kompyuterlashtirish, raqamli texnologiyalar, o'quv qo'llanmalarini tanlash.

KIRISH

Axborot-kommunikatsiya texnologiyalari jadal rivojlanib borayotgan davrda jamiyat kelajakdagi mutaxassislardan mustaqil ravishda bilim olish uchun zarur bo'lgan ko'nikma va malakalarga ega bo'lishi, ularni turli muammolarni samarali hal qilishi, faktlarni to'plash va tahlil qilish, umumlashtirish hamda asosli xulosalarni qabul qilish uchun amalda qo'llash talablarini qo'yadi, muvaffaqiyatga erishish uchun muloqotga kirishish, turli vaziyatlarda birgalikda ishlash, ziddiyatli vaziyatlardan chiqish yo'lini izlash kerak. Zamonaviy axborot-kommunikatsiya texnologiyalaridan foydalangan holda yuzaga keladigan muammolarni hal qilish yo'llarini topib, tanqidiy va ijodiy fikrlash, o'z madaniy darajasini oshirish uchun mustaqil ishlash jarayonlarini o'zlashtirish talab etiladi. Ta'lim jarayonida professor-o'quvchilarning yuqoridagi ko'nikmalarini va bilim qobiliyatlarini rivojlantirish faol ta'lim texnologiyalari orqali yuzaga keladi.

ADABIYOTLAR SHARHI



Hozirgi vaqtda global kompyuterlashtirish inson faoliyatining barcha sohalarini, shu jumladan ilm-fan va ta'limni qamrab olgan. Internetning rivojlanishi va o'quv jarayonini soddalashtiradigan ko'plab kompyuter dasturlarining paydo bo'lishi chet tillarini o'rganishni sezilarli darajada o'zgartirib, haqiqiy manbalar bilan ishlashni tezroq va osonlashtirdi.

N.B. Golubevaning tadqiqotlarida tanqidiy fikrlash qobiliyatini shakllantirish professional yo'naltirilgan chet tili ta'limining ajralmas qismi ekanligi haqida dalillar keltirilgan. Ijtimoiy fikrlash sifatida tanqidiy fikrlashga ta'rif berilgan va shu sababli ushbu hodisaning kommunikativ tomoni ta'kidlangan. Shuningdek, kommunikativ chet tili kompetensiyasining xarakterli xususiyatlari yoritilgan va uning shakllanish shartlari ko'rsatilgan. Xulosa qilinganki, ushbu kompetensiya chet tili va interaktiv bo'lib, mohiyatan fanlararo bog'liqligi asoslangan.

T.A. Ivanova, I.V. Skugareva, A.Ye. Shabanovalarning tadqiqotlarida globallashtirish jarayonlari keltirib chiqargan ta'lim tizimini isloh qilish sharoitida oliy ta'lim muassasalarida xorijiy tillarini o'qitishning amaliy tajribasi o'rganilgan. Unda chet tillari kafedrasi professor-o'qituvchilari tomonidan o'quv jarayonini takomillashtirish misollari keltirilgan.

G.I.Okan tomonidan chop etilgan maqolada oliy o'quv yurtgga o'qitishning faol usullarini joriy etish zarurligi asoslab berilgan, "pedagogik yangiliklar", "faol o'qitish usullari" kabi tushunchalari ochib berilgan. Asosiy e'tibor talabalarni kasbiy tayyorlashda "O'qish va yozish orqali tanqidiy fikrlashni rivojlantirish" innovatsion texnologiyalardan foydalanish zarurligiga qaratilgan [4].

TADQIQOT METODOLOGIYASI VA EMPIRIK TAHLIL

Kompyuter ta'limi dasturlari an'anaviy o'qitish usullaridan bir qator afzalliklarga ega, bu birinchi navbatda to'g'ridan-to'g'ri audiovizual interaktiv ta'sir o'tkazish vositasi hisoblanadi. An'anaviy o'qitish usullari bilan birgalikda ularni sinfda qo'llash nutq faoliyatining har xil turlarini o'rgatish, lingvistik hodisalarning mohiyatini anglash, lingvistik qobiliyatlarni shakllantirish, kommunikativ vaziyatlarni yaratish, til va nutq



ko'nikmalarini avtomatlashtirish va individual yondashuvni amalga oshirishni ta'minlash hamda intensivlashtirishga imkon beradi.

Talabaning mustaqil ishi, shuningdek ularning bilim faolligini, motivatsiyasini va sifatini oshirishga yordam beradi. Kompyuter kommunikatsiya texnologiyalari talabalarning ijodiy faoliyatini faollashtiradigan usullarni yangicha yondashuvda amalga oshirishga imkon beradi. Ular turli xil o'quv saytlari va tematik forumlarda virtual munozaralarda ishtirok etishlari, turli o'quv yurtlari talabari bilan birgalikda qo'shma ijodiy loyihalarni amalga oshirishlari mumkin. Shunday qilib, ta'lim jarayonida zamonaviy axborot-kommunikatsiya texnologiyalaridan foydalanishni ta'limni individualizatsiya qilishning faol shakllaridan biri deb hisoblash mumkin [3].

Yangi texnologiyalarning interaktivligi, multimedia va tarkibni vizualizatsiya qilish kabi ajralmas xususiyatlarni o'rganishda muhim rol o'ynaydi. Shunday qilib, ta'lim mazmunini kompyuter orqali vizualizatsiya qilish, ayniqsa, o'yinlar orqali, interaktiv shaklda, o'quvchilarning kognitiv fikrlash uslublarini, ijodkorligini va aqliy faoliyatini rivojlantiradi, shuningdek, ularning psixologik va emotsional holatiga ijobiy ta'sir ko'rsatadi [5].

Taniqli olim N.K.Ryabtsevaning so'zlariga ko'ra "kompyuter texnologiyalaridan foydalanish o'quv jarayonida evristik yangilikni joriy qiladi va o'z-o'zini samaralibilish va takomillashtirish uchun motivatsiya yaratadi, shuningdek darsni jozibali vahaqiqatan ham zamonaviy qiladi, treningning individualizatsiyasi amalga oshiriladi, nazorat qilish va xulosa qilish o'z vaqtida hamda ob'ektiv shaklda amalga oshiriladi» [6].

XULOSA VA MUNOZARA

Yuqoridagi tahlillarga asosan ta'kidlash kerakki, xorijiy tillarni o'qitishda kompyuter texnologiyalari va internet-resurslardan foydalanish bugungi kun talabalarida barcha kerakli va munosib vakolatlarni rivojlantirish uchun sharoit yaratishga imkon beradi.



Bugungi kunda professor-o'qituvchilar tomonidan keng qo'llanilayotgan zamonaviy g'oyalar va tendensiyalar bilan birgalikda tanishish va ularni keyingi muhokama qilish usullari ham chet tillarini o'qitishda katta motivatsion kuchga ega.

Shu bilan birga deyarli har bir talaba uchun o'zlarining kompyuterlari va Internetga ulangan raqamli qurilmalarining mavjudligi professor-o'qituvchining talabalarni Internet orqali chet tilini o'rganish jarayoniga jalb qilish vazifasini ancha yengillashtiradi [4].

E'tiborlisi shundaki, professor-o'qituvchi raqamli texnologiyalarni tanlashda asosiy savollar quyidagilardan iborat: nimadan foydalanish, qanday foydalanish va eng muhimi, nima uchun u yoki bu manbadan foydalanish kerak. Buning uchun, avvalo, darsning asosiy maqsad va vazifalarini aniqlash, binobarin, ushbu dars doirasida kompyuter yangiliklaridan foydalanish zarur. Keyin biz o'zimizga ushbu maqsad va vazifalarga yuqori samaradorlik bilan erishish uchun qanday resurslardan foydalanishimiz kerakligini va nihoyat, tanlangan o'quv vositasi qanday ishlashini so'rashimiz kerak bo'ladi. Yuqoridagi masalalarni batafsil tushunish talabalarning o'quv jarayoniga jalb qilinishini va kelajakdagi kasbiy faoliyatni muvaffaqiyatli amalga oshirish uchun zarur bo'lgan ko'nikma va qobiliyatlarni rivojlantirishni sezilarli darajada oshirishga xizmat qiladi.

ADABIYOTLAR RO'YXATI

1. Belyaeva I.S. Texnik universitet talabalari uchun ingliz tili darsligini tuzish tajribasidan / I.S. Belyaeva, A.E. Shabanova // Tver davlat texnika universitetining axborotnomasi. Seriya: Ijtimoiy va gumanitar fanlar. - 2016. - No 3. - B. 18–23.
2. Golubeva N. B. Tanqidiy fikrlashni rivojlantirish kasbiy yo'naltirilgan chet tili kompetensiyasini shakllantirishning muhim elementi sifatida Universitet axborotnomasi. - 2015. - No 3. - B. 257–261.
3. Ivanova T.A. Rossiyaning yagona ta'lim makoniga integratsiyalashuvi sharoitida Tver davlat texnika universitetida chet tillarini o'qitish / T.A. Ivanova, I.V. Skugareva, A.E. Shabanova // Tver davlat texnika universitetining axborotnomasi. Seriya: Ijtimoiy va gumanitar fanlar. - 2016. - No 2. - B. 88–93.
4. Okan G. I. Universitetda faol o'qitish usullari: mazmuni va amalga oshirish xususiyatlari // Ilmiy muloqot. 2012. No 1. S. 265–270.



5. Trapeznikova G. A., Xabibullina F. Ya. Til fakulteti talabalariga ijtimoiy-siyosiy lug'atni o'rgatishda tanqidiy fikrlash texnologiyasidan foydalanish // Mari davlat universiteti axborotnomasi. – 2017 yil.

- T. 11. - No 2 (26). -FROM. 46–52.



G.M. Toychieva, professor of physical culture and sport at Fergana branch of the Uzbek state university

SIGNIFICANCE OF "COACHING" METHODOLOGY

Annotation: this article describes the possibility of developing a student's individuality with the help of coaching methodology (such as cognition, awareness, responsibility), a special form of knowledge, creative partnership of two personalities who rely on the student's desire to create their personal and professional life, teaching them to think and comprehend in a new way.

Аннотация: ушбу мақолада коучинг методикаси орқали талабанинг индивидуаллигини ривожлантириш (билиш, англаш, жавобгарлик кабилар), билим беришнинг ўзгача шакли, талабанинг шахсий ва касбий ҳаётини яратиш истагига таянган иккита шахснинг ижодий шериклиги, янгича ўйлаш ва фикрлашга ўргатиш каби имкониятлари мавжудлиги ҳақида фикрлар баён этилган.

Аннотация: в этой статье излагается возможность развития индивидуальности студента с помощью методологии коучинга (такой как познание, осознанность, ответственность), особой формы знания, творческого партнерства двух личностей, которые полагаются на желание студента создавать свою личную и профессиональную жизнь, обучая их думать и осмысливать по-новому.

Key words: coaching methodology, student's individuality, knowledge, awareness, a special form of knowledge transfer, creative partnership, new thinking

Калит сўзлар: коучинг методикаси, талабанинг индивидуаллиги, билиш, англаш, билим беришнинг ўзгача шакли, ижодий шериклик, янгича фикрлаш

Ключевые слова: методология коучинга, индивидуальность студента, знания, осведомленность, особая форма передачи знаний, творческое партнерство, новое мышление

In the education of our republic, researches are being conducted on the issues of improving the educational system based on innovative technologies, strengthening its national ground, raising the training of socially active, competitive personnel to the level of world standards. Quality changes and high efficiency in the field of education depend on their compatibility with the world educational requirements, the achievement of positive results in professional training of students in our country, first of all, on the extent to which their acquired competencies are put into practice. For this purpose, we researched the use of the "Coaching" methodology.

"Coaching" methodology determines the goal and optimal ways to achieve it; increases student independence and responsibility; to be satisfied with one's work; finding new ways of effective cooperation; quickly find an important solution in difficult situations;

alignment of individual goals with the goals of the educational institution; enrich your lifestyle; open new opportunities; enrich life with new productive personal relationships and help others.

Coaching means "to train" in English. In education, it refers to a continuous process that creates an opportunity for the effective activity of the teacher and the student.

Coaching is providing individual consultation to a student to achieve an important educational goal, unlocking his inner potential, forming and developing the necessary abilities and skills, and mastering advanced strategies for achieving results. The purpose of coaching is not to teach something, but to create conditions for self-education so that the student acquires the necessary knowledge and experience.

This methodology is designed to understand the tasks and needs of students for their professional and personal growth, and to expand their opportunities. It is focused on the implementation of plans in various areas of life, such as education, business, interpersonal relationships, family, and physical fitness.

Another major goal of coaching is to teach students how to think and think in new ways. First, it is necessary to establish a relationship of trust.

With the use of coaching, students achieve their goals very quickly, in the most efficient way and with satisfaction. The advantages of coaching are that it improves the effectiveness of educational activities, develops students in all aspects and teaches them in the best ways and methods.

Coaching involves rapid learning, which in turn: brings joy and satisfaction; the interaction in the team improves; the quality of life and learning environment improves; the teacher will have a lot of free time; many creative ideas appear; human resources and skills are used well; unlocks the previously undiscovered talent of students, etc.

Thus, coaching is a creative partnership of two people based on the desire to develop the student's individuality (knowledge, awareness, responsibility, etc.), a special form of education, and the desire to create a student's personal and professional life. This is certainly important in the formation of students' learning competencies. That is why it is important for teachers to study it thoroughly and introduce it into the educational process as a new method entering the educational system.

It is desirable to form learning-cognitive competences in the coaching methodology offered by us based on the MIMM structure: M-motivation, I-information, M-methodology, M-coordination stages, students' interest in learning and understanding is directed to independent activities.

The main factor in the formation of educational competences is the participation of students in creative research, activation of independent work, for this it is preferable to use interesting tasks that train and develop thinking.

Students are guided to independent work based on increasing their motivation to learn. Today's students should be educated in a non-standard manner, leaving a little aside from traditional education. Today is the age of technology and information. It is the need of the hour to educate a student with the ability to think independently and creatively, who can compete.

Coaching, MIMM, reverse learning methods create initiative in solving spontaneous problems in students. These methods form students' modern social skills, such as independent work, logical and creative thinking, designing, self-analysis, showing talent, and applying the acquired knowledge in life.

In the formation of internal motivation of students in higher education, it is necessary to create such conditions for the teacher, in which the social importance of the basis of theoretical preparation, activity (educational-management, educational-informational, educational-logical) is explained. For example, using business games, implementing projects, etc.

Forecasting and planning: the preliminary analysis of problematic situations allows to determine the sequence of activity stages, to choose the necessary tools for its implementation, to understand the nature of the problems, to make the necessary changes, to forecast the expected results.

Classification of concepts, their classification, concretization, and practical application are carried out. Students' activities are organized according to the principles "from abstract to concrete" and "from general to specific".

The final-reflexive stage: the results of problem solving are analyzed, corrections are made, mistakes are worked on. The main role refers to the adequate self-assessment of students, which testifies to the student's readiness for self-development, self-education.

It is worth saying that this type of activity allows reflection of personal self-development, emerges as both internal and external mechanisms of self-organization, and provides an opportunity to predict the development of the further interaction of subjects during the implementation of the project in the independent work process.

LIST OF REFERENCES:

1. Абдуназаров Л.М. Issues on Teaching Ecology in National Continuous Education // Eastern European Scientific Journal Germany, 2018 йил №3. – P. 265- 270. (13.00.00. №1.)



2. Incheon Declaration / Education 2030: Towards inclusive and equitable quality education and lifelong learning for all. –p.4-5.

3. Жумабоев С.М. Непрерывное педагогическое образование как условие успешной адаптации молодых учителей // Узлуксиз таълим. – Тошкент, 2007. – № 4. –Б. 49-56. (13.00.00. №9)

4. Жумабоев С.М. Информационные технологии в высшем педагогическом образовании // “Замонавий ахборот –коммуникация технологиялари” Республика илмий амалий анжумани мақолалар тўплами. СамТАТУ филиали -2016 й.

5. Жумабоев С.М. Этапы и требование создания средств электронного обучения в педагогическом образовании // V Международной научно-практической конференции «Инновации в образовании: философия, психология, педагогика», которая состоится 6 декабря 2018 в КУ Сумской областной институт последипломного педагогического образования. Украина 2018 г.

6. Эрназарова Г.О. Основные проблемы применения системы компьютеризация обучения/ Ахборот ва телекоммуникация технологиялари муаммолари мавзусида Республика илмий-техник конференцияси, Тошкент, 2015 йил, 12.03. –Б.455-457

УДК (371.035.3)

MUHANDIS-PEDAGOG SHAXSIGA QO'YILADIGAN PEDAGOGIK TALABLAR

QARSHI DAVLAT UNIVERSITETI

Mustaqil tadqiqotchi Astanova Moxira Muxtarovna(O'zbekiston)

Annotasiya.*Hozirgi kunda o'qituvchi mehnatining nufuzini oshirish asosiy masalalardan biri. O'qituvchining faol mehnatisiz jamiyatni, jumladan, iqtisodiyotni rivojlantirish mumkin emas, chunki har qanday rivojlanishning asosida kadrlar turadi. O'qituvchining mas'uliyatli va murakkab faoliyati zaminida yosh avlodni odobli, e'tiborli qilib tarbiyalash, ularni ilmiy bilimlar bilan qurollantirish kabi vazifalar yotadi. Bu kabi ishlarni amalga oshirish esa o'qituvchining xilma-xil faoliyatiga bog'liq.*

Tayanch iboralar: *pedagogik faoliyat, axloqiy fazilatlar: yaxshilik, vijdon, xalollik, rostguylik, burch, mas'uliyat, insonparvarlik, talablar, ishchanlik, shaxsiy sifatlar, bilimdonlik;*

Kirish.Hozirgi zamon o'qituvchisining asosiy fazilatlaridan biri o'z kasbiga sadoqatliligi, g'oyaviy e'tiqodliligi, kasbini sevishi, o'z kasbiga bo'lgan cheksiz sadoqat o'qituvchini boshqa kasb egalaridan ajratib turadi. Chunki ta'lim maskanlarida ta'lim-tarbiya ishining yuqori saviyada olib borilishi faqat o'qituvchiga, uning kasbiy tayyorgarligiga bog'liq. O'qituvchining yuksak madaniyati, uning teran bilim doirasi ta'lim-tarbiya ishlarini muvaffaqiyatli kechishiga yordam beradi.«Kadrlar tayyorlash milliy dasturida», «uzluksiz ta'limni isloh qilishning yo'nalishlaridan biri, ta'lim tizimini kadrlar salohiyatini tubdan yaxshilash, tarbiyachi, o'qituvchi, muallim va ilm-fan xodimlarining kasbiy nufuzini oshirish», -deb ko'rsatilgan. Demak, hozirgi kunda o'qituvchi mehnatining nufuzini oshirish asosiy masalalardan biri. O'qituvchining faol mehnatisiz jamiyatni, jumladan, iqtisodiyotni rivojlantirish mumkin emas, chunki har qanday rivojlanishning asosida kadrlar turadi. O'qituvchining mas'uliyatli va murakkab faoliyati zaminida yosh avlodni odobli, e'tiborli qilib tarbiyalash, ularni ilmiy bilimlar bilan qurollantirish kabi vazifalar yotadi. Bu kabi ishlarni amalga oshirish esa o'qituvchining xilma-xil faoliyatiga bog'liq: yoshlarni o'qitish, maktabdan va sinfdan tashqari tarbiyaviy ishlarni tashkil eta bilish va o'tkazish, ota-

onalar o'rtasida pedagogik targ'ibot ishlarini olib borish va hokazo. Bularning barchasi o'qituvchidan chuqur bilimlarga ega bo'lishni, o'z sohasini, bolalarni sevishni talab etadi.

O'zbekiston Respublikasi oliy ta'lim konsepsiyasida o'qituvchi-mutaxassis oldida turgan vazifalar quyidagicha belgilanadi: «Mutaxassis malakasi –chuqur bilim, keng dunyoqarash va kasb tayyorgarligi, kompyuter bo'yicha savodxonligi, o'z bilimlarini tezlik bilan yangilash va to'ldira olish qobiliyati singari omillardan tashkil topadi... Shular qatorida uning intizomi, mas'uliyat, ziyolilik, o'z ishiga, Vatan va jahon taraqqiyoti yo'lida ezgulik va adolatga sadoqat tuyg'ularini ham tarbiyalash zarur»..[A.1;,2].

Ilmiy tadqiqot asosiy vazifalari.

Shuning uchun ham hozirgi jamiyatda o'qituvchining vazifasi quyidagilardan iborat:

1. O'quvchilarni hozirgi zamon dunyo taraqqiyoti darajasida bilimlar bilan qurollantirish;
2. O'quvchilarda bilimga qiziqish va ishtiyoqni tarbiyalash, o'qish motivlarini rivojlantirish;
3. O'quvchilarning ma'naviy o'sishiga alohida e'tibor qaratish, ularda milliy va umuminsoniy qadriyatlarga hurmat va e'tiqodni shakllantirish orqali ularni vatanparvarlik, baynalminallik ruhida tarbiyalash;
4. O'quvchilarni axloqiy, huquqiy, etik va estetik bilim, mahoratlarning rivojlanishiga e'tibor qaratish;
5. Bo'lajak avlodni hayotga, ongli mehnat va kasb tanlashga tayyorlash;
6. Yoshlarda ishbilarmonlik, tashabbuskorlik va tadbirkorlik sifatlarini rivojlantirish;
7. Ta'lim jarayonini takomillashtirish o'zining kasb mahoratini oshirish, pedagogik mahorat, pedagogik texnologiya sirlarini o'rganish uchun tinimsiz ijodiy ishlash, izlanish;

Ushbu fikrlar o'qituvchilarga bevosita ta'luqli. Chunki jamiyatimizda sodir bo'layotgan tub o'zgarishlar, bozor munosabatlariga kirib borishimiz o'qituvchidan nafaqat kasbiy bilimlarni, balki iqtisodiy, yuridik, texnikaviy bilimlardan ham xabardor bo'lishni taqozo qilmoqda. .[A.2;,3;,4].

Usullar va muhokama. Bolalar maktabda rivojlanishning turli davrlarini: bolalik, o'smirlik, o'spirinlik pallalarini bosib o'tadilar. Bolalarning yoshi rivojlanish darajasiga ko'ra ularga beriladigan tarbiyaning mazmuni o'zgarib boradi, yoshi ulg'aygan sari ularga talab ham ortadi. Shu tufayli o'rta va katta yoshdagi bolalarni tarbiyalashda ularning mustaqilligiga suyanib ish ko'rish yaxshi natija beradi.

O'qituvchi o'quvchilarga nisbatan muayyan holatda tursagina (bu holat ularning yoshiga qarab turlicha bo'ladi) pedagogik ta'sir ko'rsatishni muvaffaqiyatli amalga oshira oladi. Mazkur holat o'quvchilar bilan muomala sohasida o'qituvchining asosiy yo'l-



yo'rig'idan iborat bo'lib, u o'quvchilarning psixologik yosh xususiyatlariga monand bo'ladi. Turli yoshdagi o'quvchilarning muomalasiga ta'sir ko'rsatish sub'ekti bo'lgan o'qituvchi tutgan yo'l va mahoratining umumlashtirilgan tavsifini quyidagicha tasavvur qilishi mumkin: quyi sinflarda o'qituvchi tashkilotchi bo'lib maydonga chiqadi. V. Dalning lug'atiga qaraganda-tuzuvchi-ta'sis etuvchi (tashkil etish-yo'lga qo'yish, qat'iy asoslash degan so'zdan) ma'noni bildiradi.

Pedagogning kichik yoshdagi o'quvchilar hayotiga -ta'sir ko'rsatishining asosiy mazmuni uni tashkil etish zarurati bilan belgilanadi. Kichik yoshdagi o'quvchilar jamoalarida talabchan va quvnoq tarbiyachi bo'la oladigan, bolalarning faol ijodkorlik bilan to'la hayotini tashkil etib, ular orasida o'zaro xayrihoxlik, g'amxo'rlik vaziyatini, zavqli vaziyatni vujudsa keltira oladigan tarbiyachilar katta obro'-e'tibor qozonadilar. Bolalar katta yoshdagi bunday kishilarni o'z do'stlari deb qabul qilishga moyildirlar. Bunday munosabat eng yaxshi munosabatdir, chunki u katta yoshdagi kishiga tashkiliy vazifalarni hal etishni osonlashtiradi, tarbiya vazifalarini mohirlik bilan samarali hal etishga yordam beradi. O'smirlar o'qiydigan sinflarda o'qituvchining holati rahbar degan so'z bilan ifodalanishi mumkin. V. Dal bu so'zni quyidagicha, ya'ni ko'rsatuvchi, murabbiy, ishboshi, boshlovchi deb ta'riflaydi.

Ta'lim – tarbiya jarayonining hamma tomonlari umumsinf o'quvchilari jamoasiga xos xususiyatlarga amal qilgan holda yo'lga qo'yiladi. Ammo, har bir o'quvchi o'ziga xos jismoniy, axloqiy, aqliy, ruxiy va boshqa xususiyatlarga egaki, bu uning o'quv faoliyatiga katta ta'sir etadi. Shu boisdan ta'lim jarayonida guruhdagi o'quvchi-talabalarning o'ziga xos xususiyatlarini hisobga olgan holda ish ko'rish muhim didaktik ahamiyatga ega.

Dars davomida har bir o'quvchining o'ziga xos xususiyatlarini to'la hisobga olish juda qiyin va har doim ham buning iloji bo'lavermaydi. Darsdan tashqari vaqtlarda o'rtoqlari va boshqalarga bo'lgan munosabati, xulqi, irodaviy sifatlarini o'rganadi, ular bilan suhbatlashadi. Kuzatish jarayonida pedagog o'quvchining kuchli va ojiz tomonlarini, uning qiziqishlari, tafakkuri, nutqi, xotirasi, diqqati, xayoliga mos bo'lgan xususiyatlarni bilib oladi, o'quvchilarning hayotiy va mehnat qobiliyatini o'rganadi. Mohir pedagog o'quvchilar psixologiyasini ham yaxshi o'rganib, ularda fanni o'zlashtirish darajalarini qay darajada oshirish yullarini topadi. .[A.4;6].

Tadqiqot ob'kti. Qarsi muhandislik –iqtisodiyot instituti. Pedagogning professional pozitsiyasi. O'qituvchining axloqiy fazilatlari. Pedagoglik kasbini tanlagan kishi avvalo sog'lom bo'lishi, so'zlarni to'g'ri va yaxshi talaffuz qila olishi, bosiq va asablari joyida bo'lishi, boshqalar bilan muomalada o'zini to'la olishi zarur. Shuningdek, bolalarni yoqtirish, ular bilan ishlashga mayli borlik, xushmuomalalik, kuzatuvchanlik, keng fikrlay olish, tashkilotchilik, o'ziga va boshqalarga nisbatan talabchanlik kabi shaxsiy sifatlar mavjudligi ham kishining pedagogik ishga yaroqliligini ko'rsatadi.

O'qituvchining muhim fazilati – kishilar bilan tez til topisha olishi, ko'pchilikka aralasha bilish, ulfatijon, dilkashlik bo'lib, bu unda muomala madaniyatining yuksakligini ifodalaydi. Chunki o'qituvchiga hamisha odamlar bilan aloqa qilishga, ular bilan ishlashga to'g'ri keladi.

O'qituvchi odobining mohiyati, asosiy mazmuni pedagogik faoliyat uchun muhim bo'lgan axloqiy (fazilat) sifatlarda ifodalanadi. Axloqiy fazilatlar mehnat jarayonida kishining xulqi, fe'l-atvorini tartibga solib turuvchi qoidalar, normalar, talablar, mezonlar shaklida ifodalanadi. Insonparvarlik, vatanparvarlik, milliy g'urur, adolat, yaxshilik qilish, burch, qadr-qimmat, mas'uliyat, vijdon, halollik, rostgo'ylik, poklik, talabchanlik kabi axloqiy fazilatlar o'qituvchi obro'sini oshiradi va pedagogik faoliyatning samarali bo'lishini ta'minlaydi. Bolalarga yaxshilik qilish, o'qituvchilik burchi, o'qituvchilik sha'ni, qadr-qimmat, o'qituvchilik mas'uliyati, o'qituvchilik vijdoni, talabchan va adolatli bo'lish, o'qituvchining ma'naviy qiyofasi, halolligi, pokligi, rostgo'yligi kabilar o'qituvchi axloqining muhim fazilatlarini hisoblanadi. Ularni chuqur va puxta o'zlashtirish bo'lajak o'qituvchi uchun kata amaliy ahamiyat kasb etadi. [A.4;,5].

Yaxshilik –ijobiy axloqiy fazilat bo'lib, xulqiy sifatlarning majmuini, inson faoliyati yoki biror xatti-harakatiga ijobiy munosabatning yig'indisini aks ettiradi. Yaxshilik qaror topishi uchun pedagogik jarayonda yomonlikka murosasiz bo'lish, yaxshi istak bilan xushmuomala qilish, yaxshi qiliq, yaxshi xatti-harakatlarning birligi zarur.

Burchga sodiqlik har bir kishining odobi, axloqini ko'rsatadi. Har bir ishda, har bir masalada muallim o'z burchiga sodiq bo'lishi zarur. O'qituvchi yosh avlodga ta'lim-tarbiya berish sohasidagi o'z burchini zo'rlik tufayli yuklatilgan majburiyat emas, balki o'z hayotining ma'nosi, ishonch va vijdon da'vati deb hisoblaydi.

O'qituvchining kasbiy-axloqiy fazilatlaridan biri talabchan va adolatli bo'lishdir. Pedagogik faoliyatda adolat bo'lish bolani o'qituvchiga bo'lgan ishonch-muhabbatiga olib keladi. Albatta, pedagogda vijdon bo'lishi kerak. Pedagog hech qachon o'z fikrini o'quvchilarga majburan o'rgatishiga va majburan javob olishga harakat qilmasligi kerak, aks holda o'quvchi o'qituvchi o'rtasidagi munosabatlar keskinlasha boshlaydi.

Bilimdonlik, halollik, rostguylik – o'qituvchining muhim axloqiy fazilati hisoblanadi. Bu fazilatlar insoniy munosabatlarni go'zallashtiradi. O'qituvchining ma'naviy boyligi, bilimdonligi xalq manfaatiga, yoshlarning baxti, istiqboli, kelajagiga qaratilishi, xizmat qilishi zarur. Muallimning bilimdon bo'lishi, insoniyat yaratgan ma'naviy boyliklarni ko'paytirishi va uni yoshlarga astoydil o'rgatishi, o'z ishidan qanoat hosil qilishi, o'z kasbini, bolalarni dildan sevib, berilib ishlashi – bularning barchasi o'quvchi shaxsining shaxsining shakllanishiga bebaho axloqiy ta'sir etadi. O'qituvchining ma'naviy qiyofasida halollik, rostgo'ylik, axloqiy poklik, oddiylik va kamtarinlik muhim fazilatlar hisoblanadi. [A. 5;,6;,].



Tadqiqot natijalari. Pedagogga qo'yiladigan talablar: ishchanlik sifatleri, shaxsiy sifatlar, pedagogik mahoratni namayon qilish orqali barkamol insonni tarbiyalash, bilim va ko'nikmalarni shakllantirish .

O'qituvchining barkamol insonni tarbiyalash, unda milliy va umuminsoniy fazilatlarni tarkib toptirish vazifasi eng oliyjanob, yuksak va eng murakkab vazifadir. Har bir bola o'z hulq-atvoriga, xarakteriga ega. Yoshlarni tarbiyalashda ularning ana shu o'ziga xos xususiyatlarini hisobga olish, o'rganish nihoyatda murakkab. Pedagogik faoliyatga tayyorgarlik ko'rayotgan yoshlar ana shunday xususiyatlarini bilishlari lozim.

O'qituvchi shaxsining xususiyatlari quyidagilarni o'z ichiga oladi:

- mafkuraviy sohada – ilmiy dunyoqarash va e'tiqod, sotsial extiyoj va axloqiy zaruriyatlarni chuqur tushunish, ijtimoiy va fuqarolik burchini anglash, ijtimoiy-siyosiy faollik;
- kasbiy pedagogik sohada – bolalarni sevish va ular bilan ishlashga qiziqish, pedagogik ishni sevish; psixologo-pedagogik ziyraklik va kuzatuvchanlik, pedagogik takt, pedagogik tasavvur, tashkilotchilik qobiliyati; haqqoniylik, dilkashlik, talabchanlik, qat'iylik va maqsadga intilish; vazminlik, o'zini tuta bilish; kasbiy layoqatlilik;
- bilish sohasida – keng ilmiy saviya, ma'naviy ehtiyoj va qiziqish, yangilikni his qila bilish, pedagogik ma'lumotni oshirishga intilish.

Boshqa ta'lim turlarida bo'lganidek, oliy maktab o'qituvchisi shaxsiga ham jiddiy talablar qo'yiladi. O'qituvchi shaxsiga qo'yiladigan eng muhim talab uning yuqori malakali bo'lishidir. Balki uningsiz pedagogik faoliyat yuritib bo'lmaydi. Oliy maktab o'qituvchisi ham shunday talablarga javob berishi kerakki, bunda talabalar uni yuksak darajada bo'lg'usi mutaxassisni shakllantiradigan shaxs darajasiga ko'tarsin.

Oliy maktab o'qituvchisiga quyidagi muhim va doimiy talablar qo'yiladi:

- jamiyat rivojlanishining siyosiy, sotsial va iqtisodiy yo'nalishlarini to'g'ri baholay olishi;
- pedagogik faoliyatni sevishi;
- o'z sohasi bo'yicha maxsus bilimlarga ega bo'lishi;
- zakovatli bo'lishi;
- pedagogik tuyg'u;
- yuksak yetuklik;
- umumiy madaniyat va axloqning yuksak darajasi;
- pedagogik texnologiyalarni mahorat bilan egallagan bo'lishi.



Yuqorida sanab o‘tilganlar, pedagog shaxsiga xos bo‘lgan tug‘ma xislatlar emas, balki ular pedagogning o‘z ustida muntazam va betinim mehnati, ulkan xizmatlari natijasida yuzaga keltiriladi.[A.5;,6;,7].

Xulosa

Tashabbuskor va g‘ayratli o‘qituvchi yoshlarni (talabalarni) o‘z orqasidan ergashtira oladi, o‘quvchilar unga ishonadi va ergashadi.

Xullas, har bir o‘qituvchi o‘z ustida tinmay ishlashi kerak hamda barcha sohada chuqur bilimli bo‘lishi talab etiladi.O‘qituvchi hozirgi zamon talablariga javob beradigan yuksak axloqiy-ma‘naviy sifatlarga ega bo‘lgan, chuqur bilim va mahorat egasi bo‘lishi lozim.Vatan tarixi, milliy va umuminsoniy qadriyatlarni chuqur biladigan, ma‘naviy komil inson bo‘lishi; O‘z fani doirasida chuqur bilimga ega bo‘lgan, fanlararo aloqalarni yaxshi bilish va uni o‘quvchilarga o‘rgatish; Pedagogik texnologiyani yaxshi biladigan, uning yangi-yangi yo‘llarini yarata oladigan, izlanuvchan, ijodiy ishlaydigan pedagogik mahorat egasi bo‘lish; Pedagogik muomala madaniyatini yaxshi egallagan, o‘z hissiyotini idora qiladigan, sabotli bo‘lishi, pedagogik etika qoidalariga amal qiladigan bo‘lishi;Dunyo taraqqiyoti darajasidagi bilimlardan xabardor, ilmiy dunyoqarashga ega bo‘lgan inson bo‘lishi;[A.7;,8].

Foydalanilgan adabiyotlar

1. Davletshin M.T, Tuychieva S.M. «Umumiy psixologiya» T., 2002 y.
2. Zunnunov A, Xayrullaev M., Pedagogika tarixi. T: «Sharq», 2000 y.
3. Zunnunov A. O‘zbek pedagogikasi tarixi. T: «O‘qituvchi», 1997 yil.
4. Mavlonova R, To‘raeva O., Pedagogika. T: «O‘qituvchi», 2001 y.
5. Munavvarov A.Q. tahriri ostida. Pedagogika. T: «O‘qituvchi», 1996 y.
- 6.Ochilov M. Yangi pedagogik texnologiyalar. Q: «Nasaf» nashriyoti, 2000 y.
7. Tursunov I., Nishonaliev U. Pedagogika kursi. T: « O‘qituvchi», 1997 yil.
8. Xo‘jaev N, Hasanboev J., Iqtisodiy pedagogika. O‘quv qo‘llanma, T-2002 yil

KORXONALARNING INVESTITSION FAOLLIGINI OSHIRISH USULLARI

Rejabbaev Sarvar Umarxonovich

O'zbekiston Respublikasi Bank-moliya akademiyasi tayanch doktoranti

Annotatsiya. *Zamonaviy shiddatli raqobat sharoitida korxonalar va kompaniyalar o'zlarining investitsion jozibadorligini oshirishlari kerak. Shu bilan birga, barcha korxonalar ham turli sabablarga ko'ra investitsiya loyihalarini amalga oshira olmaydi. Ko'pincha, investitsiya salohiyati mavjud bo'lganda, bir qator tashkilotlar boshqa xarakterdagi qiyinchiliklarga duch kelishadi. Maqolada iqtisodiy munosabatlarning barcha manfaatdor subyektlarini jalb qilgan holda moliya bozorlarida korxonalarining investitsiya faolligini oshirish vositalari va usullari muhokama qilinadi.*

Kalit so'zlar: *investitsiya faoliyati, qimmatli qog'ozlar bozori, investitsiya strategiyasi, soliq imtiyozlari, soliq krediti, davlat kafolati, amortizatsiya siyosati, klaster.*

Аннотация. *В современных условиях жесткой конкуренции предприятиям и компаниям необходимо повышать свою инвестиционную привлекательность. В тоже время далеко не все предприятия смогут реализовать инвестиционные проекты в силу различных причин. Зачастую при наличии инвестиционного потенциала ряд организаций сталкивается с трудностями разного характера. В статье рассматриваются инструменты и методы повышения инвестиционной активности предприятий на финансовых рынках с привлечением всех заинтересованных субъектов экономических отношений.*

Ключевые слова: *инвестиционная активность, рынки ценных бумаг, инвестиционная стратегия, налоговое льготирование, налоговый кредит, государственная гарантия, амортизационная политика, кластер.*

Bozor iqtisodiyoti sharoitida tashkiliy-huquqiy shakllaridan qat'iy nazar deyarli barcha xo'jalik yurituvchi sub'ektlar tashqi manbalar hisobidan moliyalashtiriladi. Ishlab chiqarishni aylanma mablag'lar bilan ta'minlash va ishlab chiqarish samaradorligini oshirish hozirgi iqtisodiy vaziyatning asosiy muammolaridan biridir. Arzon va qulay bank kreditidan mahrum bo'lgan iqtisodiyot tabiiy ravishda ishlab chiqarish maqsadlarida moliyaviy resurslarni jalb qilishning boshqa shakllarini qidiradi. Ishlab chiqarishga investitsiyalarni jalb etishning asosiy shakli korxonaning moliya bozoriga chiqishi bo'lishi kerak. O'z navbatida, kompaniya zamonaviy bozorni o'rganishi va qimmatli qog'ozlar bozorida faol ishtirok etishi kerak. Moliyaviy bozorlar orqali investitsiyalarni jalb qilish raqobat muhitida tashkilotlarning normal ishlashini ta'minlashga qaratilgan. Bunga kapitalni rivojlantirish va texnik takomillashtirishga, barqaror va samarali faoliyat yuritish uchun zarur bo'lgan moliyaviy zaxiralarni yaratishga mablag'larni tizimli ravishda kiritish orqali erishiladi. [1]

Uzoq muddatli istiqbolda iqtisodiy o'sishning eng muhim tarkibiy qismi, albatta, investitsiya resurslaridan samarali foydalanish hisoblanadi. So'nggi paytlarda O'zbekiston iqtisodiyotida investitsiya jarayonlarining faollashuvi kuzatilmoqda. Shu bilan birga,



investitsiyalarning umumiy miqdori mutlaq ko'rinishda ichki iqtisodiyotning mablag'larga bo'lgan haqiqatda zarur bo'lgan ehtiyojini aniq qondirmadi. Tadqiqotchilarning fikriga ko'ra, investitsiya faoliyatiga to'sqinlik qiluvchi asosiy omillar quyidagilardir:

- milliy iqtisodiyot, davlat moliyasi va to'lov balansining yalpi ichki mahsulotning mavjud tuzilmasi bilan tashqi iqtisodiy vaziyatga yuqori darajada bog'liqligi;

– tadbirkorlar va aholi uchun jiddiy ma'muriy to'siqlar;

– mahalliy va xorijiy huquqiy himoyaning yetarli darajada emasligi investorlar, huquqni qo'llash amaliyotining zaif darajasi;

– shunga qaramay, tijorat kreditlari ancha qimmatligicha qolmoqda moliya bozorida sezilarli darajada past stavkalar;

– aholi o'z jamg'armalarini investitsiyalarga yomon aylantirmoqda samarali mexanizmlarning yo'qligi;

- fond bozorining rivojlanish darajasi yetarli emas. [10]

COVID-19 infeksiyasining jahon iqtisodiyotiga ta'siri kuchayishi fonida, 2019 yildan boshlab mahalliy real sektorning ishbilarmonlik faolligiga ta'sir ko'rsatgan iqtisodiy rivojlanishdagi noaniqlik va natijada, o'sish sur'atining sekinlashishi kuzatilmoqda. milliy iqtisodiyotda investitsion faollikning keskin pasayishi kuzatildi, shu jumladan qimmatli qog'ozlar bozori rivojlanishining umumiy tendentsiyasi. [6].

So'nggi o'n yilliklarda xalq xo'jaligi SSSR davrida yaratilgan oldingi yutuqlar hisobiga ishlamoqda. Bu, birinchi navbatda, iqtisodiyotning ko'plab tarmoqlari va infratuzilmalarining ishlab chiqarish quvvatlariga taalluqlidir.

Ushbu ishlab chiqarish fondlaridan foydalanish, ularning eskirishi va eskirganligi sababli iqtisodiy o'sishning keng maydonlaridan foydalanish cheksiz davom eta olmaydi. Shu munosabat bilan O'zbekiston uchun iqtisodiyotni modernizatsiya qilish, xususan, mavjud korxonalarining ishlab chiqarish fondlarini yangilash birinchi o'ringa chiqadi. Eng yangi yuqori texnologiyali raqobatbardosh ishlab chiqarishlarni yaratish ham muhim ahamiyatga ega. Shuning uchun investitsiya salohiyatini shakllantirish ishlab chiqarish salohiyatini oshirish va ishlab chiqarish, qishloq xo'jaligi, qayta ishlash va hokazo korxonalariga mablag'larni jalb etishga qaratilgan juda muhim vazifadir.

Mahalliy korxonalarining innovatsion faollik darajasi ushbu sohadagi yetakchi mamlakatlar ko'rsatkichlaridan sezilarli darajada past. Buning asosiy sabablari:

Birinchi, mamlakat iqtisodiyotida innovatsiyalarga bo'lgan talabning pastligi, shuningdek, uning samarasiz tuzilmasi – mamlakatimizning eng so'nggi ishlanmalari va texnologiyalarini joriy etishga ziyon etkazgan holda, boshqa davlatlar tomonidan ishlab chiqarilgan tayyor uskunalarni sotib olishga jiddiy ustunlik berilmoqda.

Ikkinchi, iqtisodiy va siyosiy vaziyatning umumiy beqarorligi, innovatsiyalarni ishlab chiqarishga joriy etish va undan ham ko'proq ularni ishlab chiqish ko'p vaqtni talab qilganligi sababli, innovatsiyalarni joriy etish iqtisodiy jihatdan asosli emas, chunki milliy biznes qisqa muddatli maqsadlarga qaratilgan. muddatli loyihalar. Xuddi shu sababga ko'ra, biznes tuzilmalarining texnologik innovatsiyalarga moyilligi ancha past bo'lib qolmoqda. Ilmiy-tadqiqot ishlariga yo'naltirilgan mablag'lar miqdori 2016-yilda yalpi ichki mahsulotning 0,21 foizida juda pastligicha qolmoqda, bu rivojlangan va rivojlanayotgan mamlakatlar darajasidan ancha past. Shunday qilib, AQSH va



Germaniyada o'sha yili ilmiy-tadqiqot ishlariga sarflangan xarajatlar ulushi 2,8%, Yaponiyada 3,3%, Janubiy Koreyada esa 4,2% ni tashkil etdi. O'zbekistonda innovatsion va ilmiy-texnikaviy faoliyatni moliyalashtirish hozirda asosan davlat byudjeti hisobidan amalga oshirilmoqda. Jahon tajribasi shuni ko'rsatadiki, innovatsion faoliyatni byudjetdan moliyalashtirish har doim ham samarali emas.

uchinchidan, malakali boshqaruv kadrlarining etishmasligi, bu esa kompaniya darajasida innovatsiyalarni boshqarishni tashkil etishda tarkibiy muammolarga olib keladi. Innovatsion rivojlanish nuqtai nazaridan inson kapitali rivojlanmaganligiga qaramay, bu O'zbekistonning eng muhim raqobatdosh ustunliklaridan biridir. Oliy va qo'shimcha kasb-hunar ta'limiga ega bo'lgan aholi ulushi 25 yoshdan 64 yoshgacha bo'lgan umumiy aholi sonining 19,6 foizini tashkil qiladi. Bu yerda O'zbekiston Buyuk Britaniya, Yaponiya, Shvetsiya kabi davlatlar bilan bir qatarga qo'yilgan. O'zbekiston iqtisodiyotining innovatsiyalar, milliy texnologiya bazasi va yuqori texnologiyali tarmoqlarini rivojlantirish uchun yuqori darajadagi kadrlar zarur. Shu munosabat bilan davlat rahbar kadrlar, ilmiy kadrlar, muhandislar va ishchilarni tayyorlash istiqbollari belgilashi kerak. [7]

Ishlab chiqarishni modernizatsiya qilish uchun investitsiyalarni jalb qilish davlat va biznesning eng muhim vazifasidir. Ta'kidlash joizki, tashkilotlarning past investitsion faolligi. Binobarin, sanoatning ayrim tarmoqlariga investitsiyalarni jalb qilish mexanizmlarini ishlab chiqish, innovatsion jarayonlarni faollashtirish, korxonalarining rentabelligini oshirish, zarar ko'rayotgan korxonalar sonini qisqartirish, ular faoliyatining shaffofligini ta'minlash zarur. Bularning barchasini haqiqiy davlat yordamisiz amalga oshirish mumkin emas. Masalan, rivojlanayotgan va o'tish davridagi iqtisodiga ega mamlakatlar xorijiy sarmoyalarni jalb qilish uchun moliya bozorlari imkoniyatlaridan, fiskal va soliq imtiyozlaridan ko'pincha foydalanadi, bu O'zbekiston uchun ham dolzarbdir. Jahon amaliyotida rag'batlantirishning quyidagi shakllari keng tarqalgan: soliq ta'tillari, investitsion chegirmalar, investitsion subsidiyalar, bojxona to'lovlarini kamaytirish, erkin iqtisodiy zonalar tashkil etish.

O'zbekistonda yaqin kelajakda davlat mablag'lari "uzoq pul"ning keng ko'lamli potentsial manbai bo'lib qolishi sababli ulardan foydalanish xarakterini tubdan o'zgartirish, an'anaviy taqsimlashdan voz kechish zarur.

davlat mablag'larini yanada samaraliroq shakllarga o'tkazish, bunda davlat mablag'lari xususiy investitsiyalarni sug'urta qilish vazifasini bajaradi.

Tashkilotlarning ayrim guruhlari o'z investitsiyalarini boshqarish samaradorligi darajasiga qarab o'z faoliyatining keng ko'lamli xarakteri va ko'lamini, ularning ahamiyati va iqtisodiyotdagi ta'sirini shakllantiradi. Shu sababli, faqat investitsiyalarni boshqarishga asoslanib, yirik, o'rta va kichik biznes o'rtasidagi munosabatlarni shakllantirish, muayyan biznes tuzilmalarini qurish jarayonlarini samarali nazorat qilish mumkin. Shuning uchun investitsiya siyosatini ishlab chiqish zarurati tug'iladi.

Tashkilot o'z faoliyatida doimiy ravishda yangi ishlanmalarni joriy qilishi kerak bozorda samarali raqobat qilish uchun. Shunday qilib, bugungi kunda fan sohasidagi tadqiqotlar, barcha turdagi ishlanmalar va ularni ishlab chiqarishga tatbiq etish tadbirkorlik



faoliyatining muhim tarkibiy qismiga aylanib bormoqda, innovatsiyalar esa korxonaning samarali rivojlanishining hamrohidir. [3]

Bozor va davlat tuzilmalarining investitsiya jarayonining tartibga soluvchisi sifatida ta'sir qilish mexanizmi iqtisodiy rivojlanishning sababi sifatida moliyaviy bozorlarda korxonaning faolligini qo'llab-quvvatlash va oshirish, dinamika va tuzilmadagi o'zgarishlarga barqarorlikni ta'minlash nuqtai nazaridan muammoni hal qiladi. asosiy kapitalga investitsiyalar. Bunday ta'sir tadbirkorlik subyektlarining investitsiya faolligini rag'batlantirishda ham, investitsiya loyihalarini homiylik qilishda davlat organlarining bevosita ishtirokida ham namoyon bo'lishi kerak.

Moliyalashtirish iqtisodiy tartibga solishning turli mexanizmlaridan - soliq, byudjet, bojxona va boshqalardan foydalanishni nazarda tutadi. Bozor iqtisodiyoti sharoitida mablag'larni investitsiyalash jarayoniga davlatning aralashuvi doimo cheklangan. Faqat salbiy munosabatlarga barham berish, hududlar va tarmoqlarning investitsion jozibador emasligiga, korxonalar va tashkilotlarning moliya bozoridagi passivligiga barham berish zarur va maqsadga muvofiqdir. Bugungi kunda davlat hokimiyati organlari vakillari modernizatsiya jarayonini faol ilgari surayotgan bo'lsa-da, biznes asosiy fondlarni yangilashga sarmoya kiritishga shoshilmayapti, chunki rag'bat yetarli emas. Asosiy vositalarning eskirishi jismoniy jihatdan qariyb 50%, ma'naviy - 99%. So'nggi yillarda asosiy kapitalni yangilash nisbati atigi 4% ni tashkil qiladi. Ma'lum bo'lishicha, barcha asosiy fondlarni yangilash uchun mamlakatimizga 25 yil kerak bo'ladi. Shu bilan birga, yetakchi va rivojlanayotgan mamlakatlarning tez ajralib turishi yaqqol ko'zga tashlanadi. [9]

So'nggi paytlarda aktivlar rentabelligi va bank kreditlari qiymati o'rtasidagi farqning kamayishi investitsiya faolligini oshirdi. Shu bilan birga, rentabellik bo'yicha tarmoqlar o'rtasidagi sezilarli farq tufayli kreditlash imkoniyatlari sezilarli darajada farqlanadi va ko'p sohalardagi tashkilotlar bunda cheklangan. Moliyaviy qo'yilmalar investitsion maqsadlar uchun kapital oqimiga unchalik katta bo'lmagan ta'sir ko'rsatadi. Bu asosiy fondlarga uzoq muddatli investitsiyalarning asosiy vositalari - aksiyalar va obligatsiyalarning kichik ulushi va ssudalarning salmoqli ulushi bilan izohlanadi.

Xorijiy korxonalarining asosiy kapitalga investitsiyalari, garchi ular har yili o'sish tendentsiyasiga ega bo'lsa-da, hajmi jihatidan unchalik katta emas. Chet el investorlarining asosiy maqsadi chayqovchilikdan daromad olish va ayrim tovarlarning ichki bozorlari ustidan nazorat o'rnatishdan iborat. Bu ularning savdo, xomashyo yetkazib berish va sotib olishda, so'nggi paytlarda esa bank sektoridagi yuqori ulushini tushuntiradi. Ko'p funktsiyali investitsiyalarni boshqarish tizimi faqat davlat investitsiyalari uchun maqbuldir. Shu bilan birga, jahon amaliyoti shuni ko'rsatadiki, barcha darajadagi hokimiyat organlari korxonalarining investitsion salohiyatini kengaytirish, alohida tarmoqlar va hududlarning investitsion jozibadorligini oshirish, sog'lom investitsiya muhitini yaratishga qaratilgan harakatlar orqali investitsiya sohasidagi shaxslarning ishiga ta'sir ko'rsatishga qodir. investitsion muhit. Investitsiya jarayonining ko'rsatilgan xususiyatlari davlatning tartibga solish ta'sirining ob'ektlari bo'lishi kerak. Xususiylar sektorda investitsiya jarayonini davlat tomonidan tartibga solish, albatta, uning investitsiya



siyosatida mazmun va mazmun kasb etadi, chunki uzoq muddatli chora-tadbirlar samarali bo'lib, xo'jalik yurituvchi sub'ektlarning motivatsiyasini o'zgartiradi.

Investitsion jarayonlarni davlat tomonidan tartibga solishni takomillashtirish uning eng samarali vositalari va usullari haqida muqarrar ravishda savol tug'diradi. Investitsiyalarga kelsak, ularni turli pozitsiyalardan tavsiflovchi bir qator tasniflar haqida gapirish mumkin. Investitsiyalarni mazmuni va ta'sir qilish usullari bo'yicha davlat tomonidan tartibga solish chora-tadbirlari huquqiy, ma'muriy, iqtisodiy, ijtimoiy-psixologik (targ'ibot) bo'lishi mumkin. Hozirgi aralash tipdagi iqtisodlarda asosiy usullar sifatida iqtisodiy tartibga soluvchilar o'z vazifalarini huquqiy tizim doirasida bajaradilar. [2]

Davlatning ijtimoiy-iqtisodiy siyosati ayrim sohalarda iqtisodiy sektordagi institutsional o'zgarishlar va munosabatlarni oldindan belgilab berishi kerak. Davlat muayyan ta'sir choralarni ishlab chiqishi kerak. Investitsiyalarni jalb qilish sohasida korxonalar faolligini oshirish bo'yicha asosiy vazifalarni ajratib ko'rsatish maqsadga muvofiq:

1) huquqiy yo'nalishda tartibga solishni o'rnatish, mintaqaviy rejalashtirish sohasidagi mas'uliyatni ularga topshirish uchun hududiy va shahar xarakteridagi tashkilotlar bilan shartnoma munosabatlarini o'rnatish;

2) moddiy va moliyaviy resurslarni birlashtirish shartlarini rasmiylashtiradi, shuningdek soliqni tartibga solishning ustuvor yo'nalishlarini belgilaydi;

3) mahalliy hokimiyat organlarining loyihalarni amalga oshirish va yuzaga kelishi mumkin bo'lgan oqibatlari (tabiiy muhitning ekologik ifloslanishi va boshqalar) bo'yicha javobgarlik shakllarini belgilash;

4) qimmatli qog'ozlar va moliya-xo'jalik faoliyati to'g'risida zarur ma'lumotlar va hisobotlarni tayyorlash va taqdim etish bo'yicha normativ hujjatlarni unifikatsiya qilish va takomillashtirish zarur.

5) fond bozorini tartibga solish infratuzilmasini shakllantirishga qaratilgan maqsadli strategiyalarni yaratishning umumiy modelini shakllantirish. O'zbekiston uchun milliy modelni shakllantirish amaliyoti milliy fond bozorini tartibga solishning umumiy maqsad va tamoyillari hamda Xalqaro moliya bozorini tartibga soluvchilar tashkiloti (IOSCO) tomonidan ishlab chiqilgan standartlarga muvofiq xorijiy tajribaga asoslanishi kerak.

4) tijorat tashkilotlari va jamoatchilikni ishtirok etishga jalb qilish maqsadida investitsiya loyihasini faol ilgari surish uchun ommaviy axborot vositalarini jalb qilgan holda jamoatchilik bilan aloqalarni tashkil etish.

Korxonalar va umuman mintaqaning investitsiyalar uchun jozibadorligini shakllantirishda klaster tuzilmalarining mavjudligini ham unutmash kerak. Klaster - ma'lum bir sohada to'plangan o'zaro bog'liq tashkilotlar (kompaniyalar, korporatsiyalar, universitetlar, banklar): mahsulotlar, butlovchi qismlar va ixtisoslashtirilgan xizmatlarni etkazib beruvchilar; infratuzilma; tadqiqot institutlari; universitetlar va raqobat doirasida bir-birini to'ldiradigan va alohida korxonalar va umuman klasterning afzalliklarini oshiradigan boshqa tashkilotlar.

Potensial investorlarni (shu jumladan xorijiy) jalb qiladigan ma'lum bir sanoatni alohida ko'rib chiqish mumkin emas va vertikal ravishda o'zaro bog'langan tarmoqlar



klasterida rivojlanishi kerak. Shakllangan bazaviy sanoat yetkazib beruvchi va iste'molchi tarmoqlarini, shuningdek, klasterga tegishli bo'lgan xizmat ko'rsatish segmentlarini takomillashtirishga turtki bo'ladi.

Bugungi kunga qadar mamlakatimizda sanoatning asosiy tarmoqlari (kimyo, neft-gaz, yengil sanoat, qishloq xo'jaligi) atrofida bir qancha klasterlar shakllangan, biroq ma'lum miqdorda asbob-uskunalar, agregatlar va butlovchi qismlar xorijiy yetkazib beruvchilardan xarid qilinmoqda. Bu tuzilmalar hali rivojlanish va shakllanish bosqichida. Maqsadli investitsiyalar yuqori samarali klasterlar sonining o'sishini sezilarli darajada rag'batlantiradi. Kimyo sanoati, transport ishlab chiqarish, qishloq xo'jaligi, to'qimachilik ishlab chiqarish kabi ko'plab muhim tarmoqlarni integratsiyalashuvi yaxshi xomashyo bazasiga asoslanadi. [8]

Tashkilotlarning, jumladan, yuqori texnologiyalar sohasida faoliyat yurituvchi tashkilotlarning investitsiya faolligi darajasi o'sishining yana bir ko'rsatkichi soliq imtiyozlari hisoblanadi. Tadqiqotda to'plangan tajribadan foydalanib, ushbu vositani qonun bilan belgilangan normalar to'plami sifatida ko'rib chiqish kerak. Ushbu normalar investorlarning jamiyat uchun foydali, davlat tomonidan rag'batlantiriladigan va qo'llab-quvvatlanadigan faoliyatni amalga oshirishga qiziqish darajasini oshirishga qaratilgan. Ushbu turdagi faoliyat foydali ijtimoiy yoki iqtisodiy samaralarni maksimal darajada oshirish uchun soliqqa tortish tamoyillarini o'zgartirish natijasida yuzaga keladigan iqtisodiy foydalarni birlashtirish istiqbollari ochadi.

Binobarin, investitsiya jarayonlari uchun soliq imtiyozlarining iqtisodiy samarasi turli darajadagi byudjetlarga soliq tushumlarining potentsial kamayishiga olib keladi (soliq imtiyozlarining ob'ektiv natijasi). Shu bilan birga, yuqori qo'shilgan qiymatga ega bo'lgan tovarlar, ishlar va xizmatlar ishlab chiqarish hisobiga yalpi ichki mahsulotning o'sishini potentsial ravishda oshiradi. Demak, investitsiyalar uchun soliq imtiyozlari keng qamrovli va asosli chora bo'lishi kerak. Shu bilan birga, korxonalar faoliyatining o'ziga xos xususiyatlarini va ular tomonidan shakllantirilgan rivojlanish strategiyasini hisobga olgan holda soliq imtiyozlari berilishi kerak. Boshqacha aytganda, korxonalarining investitsiya faoliyati uchun tizimli, lekin shaxsiylashtirilgan soliq imtiyozlarini joriy etish zarur. Mamlakatning amaldagi soliq qonunchiligiga asoslanib, korxonalarining investitsiya faoliyati uchun soliq imtiyozlarining ikkita asosiy turini ajratish umumiy qabul qilingan:

- 1) soliq imtiyozlari (shu jumladan kechiktirilgan soliq to'lovlari va kechiktirilgan boshqa majburiy to'lovlar),
- 2) investitsion soliq krediti (soliq kreditlari).

Jadvalda korxonalarining (jumladan, iqtisodiyotning real sektorining bilim talab qiladigan sohasida faoliyat yurituvchi) investitsiya faoliyati uchun soliq imtiyozlari turlarining tabaqalanishi ko'rsatilgan. [4]

1-jadval.

Korxonalarining investitsiya faoliyati uchun soliq imtiyozlari turlarining tabaqalanishi

Rag'batlantirishning turi va turi	Rag'batlantirish maqsadi
soliq imtiyozlari	



Minimal soliqqa tortilmaydigan miqdorni belgilash	Soliq imtiyozlari tadbirkorlik sub'yektlari (korxonalari) tomonidan amalga oshirilayotgan, shu jumladan, faoliyat darajasini oshirishga yo'naltirilmagan investitsiyaviy qisqa muddatli va o'rta muddatli rivojlanish loyihalarini amalga oshirishda foydalanish uchun eng maqbul hisoblanadi, innovatsiyalarni amalga oshirish yoki yangisini yaratish yuqori qo'shilgan mahsulotlar turlari xarajat.
To'lovdan ozod qilish	
Soliq stavkalarining pasayishi	
Maqsadli soliq imtiyozlari	
Investitsion soliq krediti	
Maxsus soliq rejimlari	Investitsion soliq krediti
Bojlar va majburiy to'lovlarni optimallashtirish	tadbirkorlik sub'yektlarini (korxonalarini) rivojlantirish bo'yicha o'rta muddatli va uzoq muddatli loyihalar doirasida ularning innovatsiyalarni amalga oshirishdagi faollik darajasini oshirishga, shuningdek, mahsulotlarni yaratishga qaratilgan eng foydali hisoblanadi. yuqori qo'shimcha qiymat.
Yo'qotishlarni o'tmishga o'tkazish (kelajak)	
Soliq qonunchiligiga o'zgartirishlar kiritishga moratoriy o'rnatish	

Albatta, asosiy chora-tadbirlardan biri soliq imtiyozlari bo'lib, ular quyidagilar shaklida taqdim etiladi:

- byudjetga o'tkazilishi lozim bo'lgan daromad solig'i stavkasini pasaytirish. Hududlarda uning darajasi ustuvor investisiya loyihasini amalga oshirishdan olingan tushumlarning soliq davri yakunlari bo'yicha tovarlarni (ishlarni, xizmatlarni) sotishdan tushgan tushumlarning umumiy miqdoridagi ulushiga qarab o'zgaradi;

- ustuvor investisiya loyihasini amalga oshirish maqsadida tashkil etilgan yoki sotib olingan tashkilotlarning mol-mulkini, qoida tariqasida, har chorakda viloyat investisiya siyosati bilan tasdiqlanadigan ro'yxat bo'yicha soliq solishdan ozod qilish.

Investitsion soliq krediti va qo'llab-quvvatlash vositasi sifatida investisiya subsidiyasi ham juda istiqbolli va San'at qoidalariga muvofiq taqdim etiladi. O'zbekiston Respublikasining 2019-yil 25-dekabrda "Investitsiyalar va investisiya faoliyati to'g'risida"gi Qonunining 35 va 36-moddalari soliq to'lash muddatini viloyat budjetiga hisobga olingan qismiga o'zgartirishdan iborat. Bunda investorlar keyinchalik ssuda majburiyatlarini bosqichma-bosqich to'lagan holda daromad solig'i to'lovlarini ma'lum muddatga va ma'lum darajada kamaytirishi mumkin. Soliq kreditining muddati odatda bir yildan besh yilgacha. Hududlarda mahalliy soliq turlari bo'yicha ushbu amal qilish muddati sub'ekt hukumatining maxsus qarori bilan uzaytirilishi mumkin, lekin o'n yildan oshmasligi kerak. Investitsion subsidiya asbob-uskunalar, dastgohlar va stanoklar sotib



olish, ularni qurish-montaj ishlari uchun haqiqiy xarajatlarning 15 foizigacha qoplanishi hisobiga amalga oshiriladi. Investitsion subsidiyalarni to'lash ishlab chiqarish to'liq hajmda foydalanishga topshirilgandan so'ng, investor tomonidan investitsiya majburiyatlarini bajargan holda amalga oshiriladi.

Davlat kafolatlari ustuvor investitsiya loyihalarini amalga oshirish maqsadida qo'llab-quvvatlash chorasi sifatida beriladi. Ular, albatta, kelgusi moliya yili uchun viloyat byudjeti to'g'risidagi qonun doirasida tasdiqlanadi, ularning amal qilish muddati besh yildan oshmasligi kerak. Mahalliy budjetga tushumlar kafillik holati yuzaga kelgan taqdirda O'zbekiston Respublikasi sub'ekti hukumatining kafolatlari bo'yicha majburiyatlarni bajarish manbai bo'lib xizmat qiladi. Ushbu kafolatlar tanlov natijalari bo'yicha qaytariladigan asosda beriladi (ularni taqdim etish uchun to'lov miqdori olingan kafolat summasining yillik 5 foizidan ko'p bo'lishi mumkin emas). Davlat kafolatlarini olish uchun ma'lum shartlarga rioya qilish kerak, jumladan:

- biznes-reja yoki investitsiya loyihasining texnik-iqtisodiy asosi bo'yicha tegishli vazirlikning ijobiy ekspert xulosasi mavjudligi;
- kafolat olish uchun murojaat etuvchi sub'ektning barqaror moliyaviy ahvolidan mavjudligi;
- muddati o'tgan kreditorlik qarzlarning, shu jumladan kreditlar, barcha darajadagi byudjetlarga va byudjetdan tashqari jamg'armalarga to'lovlar bo'yicha qarzlarning yo'qligi;
- oluvchi davlat kafolati summasining 100 foizi miqdorida tegishli garovga ega bo'lsa (oluvchi tomonidan yuqori likvidli mol-mulk uchun garov shartnomasini rasmiylashtirish, tuman yoki shahar hokimligi tomonidan subkafolat berish, bo'yicha kafolat oluvchining hududi);
- investitsiya loyihasini moliyalashtirish hajmining ma'lum foizini tashkil etuvchi investor tomonidan davlat kafolati bo'yicha hududda jalb qilingan qarz mablag'larining limitini belgilash.

Investitsion faoliyatni davlat tomonidan qo'llab-quvvatlashning moliyaviy bo'lmagan chora-tadbirlari mahalliy buyurtmani tanlov asosida joylashtirish, investitsiya loyihasini amalga oshirishda investorlarga ko'maklashish nuqtai nazaridan munitsipal davlat organlariga murojaatlarni qo'llab-quvvatlash, tadbirkorlik infratuzilmasini yaratishga ko'maklashish va bu boradagi ijobiy ma'lumotlarni oshkor etishni o'z ichiga oladi. investorning faoliyati.

Shunday qilib, O'zbekiston Respublikasi hududida investitsiya faoliyatini davlat tomonidan qo'llab-quvvatlash chora-tadbirlari xilma-xil bo'lib, asosiy jihatlar esa investorning manfaatlarini hisobga olish va uning risklarini minimallashtirishdan iborat. Respublikaning qator hududlarida "yagona darcha" tizimi joriy etildi, bu investitsiya loyihalari bo'yicha qarorlar qabul qilish va hujjatlarni ko'rib chiqish muddatlarini 2 yildan 2-3 oyga qisqartirdi. Shuningdek, joylarda ustuvor loyihalar uchun imtiyoz va kafolatlar tizimi belgilandi.

Yuqorida qayd etilgan investitsiya va innovatsion loyihalarni, jumladan, viloyat uchun ustuvor loyihalar ro'yxatiga kiritilmagan loyihalarni amalga oshirishni davlat tomonidan qo'llab-quvvatlash va rag'batlantirish chora-tadbirlari bilan bir qatorda, xo'jalik yurituvchi subyektlarning amortizatsiya siyosatini takomillashtirish ham alohida



e'tiborga loyiqdir. Amortizatsiya siyosati dividend, kredit siyosati bilan birgalikda korxonaning umumiy investitsiya siyosatini tashkil qiladi.

Bugungi kunda amortizatsiya siyosati sohasidagi investitsiyalarni qo'llab-quvvatlashga qaratilgan asosiy vositalar quyidagilardir:

– “amortizatsiya to‘lovi” yordamida ishga tushirish vaqtida asosiy vositalarning dastlabki qiymatining bir qismini bir martalik hisobdan chiqarish imkoniyati;
- chiziqli bo'lmagan amortizatsiya usulini qo'llash, buning yordamida asosiy vositalardan foydalanishning birinchi yillarida hisoblangan amortizatsiya miqdorini jiddiy ravishda oshirish mumkin. [3]

Shunday qilib, makroiqtisodiy ko'rsatkichlar, bozor jarayonlarini davlat tomonidan tartibga solish tizimi, investitsiya bozori kon'yunkturasi va ular bilan bog'liq noaniqliklarda davom etayotgan jiddiy o'zgarishlar sharoitida umumiy rivojlanishning ijobiy tendentsiyasini ta'minlaydigan korxonaning investitsiya faoliyatini boshqarishning samarali vositalari. va risk - bu investitsion va innovatsion strategiyalarning mavjudligi, shuningdek, soliqqa tortish va davlat kafolatlari bilan bog'liq bir qator chora-tadbirlar. Bugungi kunda nafaqat korxonalarining investitsiyalar bo'yicha faolligini oshirish, balki ularning investitsiya faolligini tashqaridan rag'batlantirish motivlari ham muhim ahamiyatga ega.

Adabiyotlar:

1. Режаббаев С.У. – Methodology for making investment decisions in the securities market // “International Journal of Scientific & Engineering Research”, Volume 12, Issue 3, March-2021, Delhi. India. ISSN 2229-5518 – С. 62-70.
2. Режаббаев С.У. – Methodological approaches to the development of the securities market // “Актуальные Научные Исследования В Современном Мире” журнал Iscience, Выпуск 9, часть 3, сентябрь 2020 г., г.Переяслав . Украина. ISSN 2524-0986– С.13-19.
3. Балкизова З.М., Карданова Ф.Х. – Инновационная и инвестиционная деятельность как стратегия развития предприятия // Управление социально-экономическим развитием регионов: проблемы и пути их решения: Сборник трудов конференции, 29 июня 2013 г./ Изд-во «Университетская книга» (Курск). – Курск, 2013. – С. 32 - 37.
4. Бусыгин К.Д. – Способы и меры стимулирования инвестиционной активности промышленных предприятий // Актуальные проблемы гуманитарных и естественных наук. – 2014. – №11-1. – С.117-126.
5. Варпаева И.А. – Государственная поддержка инвестиционной деятельности // Региональная экономика: теория и практика. – 2013. – № 24. – С. 28-34.
6. Дмитриева Г.С. – Инвестиционная активность российских промышленных организаций и состояние инвестиционной инфраструктуры в России за 2014 год // Актуальные проблемы экономики и управления. – 2015. – №2 (6). – С. 19-24.



7. Михайленко Н.С. – Анализ инвестиционного потенциала промышленности в условиях модернизации экономики // Горизонты экономики. – 2015. – № 4(23). – С. 101-107.

8. Перцева Л.Н. – Необходимость повышения инвестиционной привлекательности промышленных предприятий в России // Современные проблемы науки и образования. – 2014. – №6. – С. 601-608.

9. Рамазанова А.О. – Современные особенности государственного регулирования инвестиций в России // Вестник махачкалинского филиала МАДИ. – 2014. – №14. – С. 212-216.

10. Эминова Н.Э. – Особенности организации и управления инвестиционной деятельностью промышленных предприятий // Российское предпринимательство. – 2014. – № 18(264). – С. 18-31



IQTISOD YO`NALISHI TALABALARIDA KASBGA YO`NALTIRILGAN CHET TILI O`QITISH METODIKASI

Kushimova Maxbuba Janibekovna
Toshkent Davlat Iqtisodiyot universiteti
Xorijiy tillar kafedrası katta o'qituvchisi

Annotatsiya: Mazkur maqolada ayni paytda butun dunyo oliygohlarining iqtisodiyot yo`nalishlarida chet tilni o`rganish va o`rgatishda qo`llanilib kelinayotgan kommunikativ metod haqida atroflicha fikr yuritiladi.

Kalit so`zlar: chet tili, iqtisodiyot, metod, uslub, talaba.

KIRISH

Mamlakatimiz mustaqil davlat sifatida rivojlana boshlagandan beri chet tilini o`rgatish va o`rganishga katta e`tibor qaratila boshlandi. Yosh avlodni barkamol va har tomonlama yetuk inson sifatida shakllanishida biron-bir chet tilini mukammal bilish bugungi kun talabiga aylandi.

Chet tili o`qitish metodikasi yosh fanlardan biri hisoblansada, fanda sezilarli darajada izlanishlar olib borildi. Izlanishlar natijasi o`laroq bir necha metodlar vujudga keldi.

ASOSIY QISM

Ma`lumki, metod – metodika tushunchasi grek-lotin “methodos- methodus” so`zidan olingan bo`lib, maqsadga eltuvchi yo`llar, usul ma`nosini anglatadi.

Xorijiy tillarni o`rganish va o`rgatishda shu kunga qadar bir necha metodlar qo`llanilganligi barchaga ma`lum. Ular xorijiy tillarni o`qitishda uzoq vaqt qo`llanilib kelingan *grammatik-tarjima metodi* (GTM), *bevosita metod* (BM), *audiolingval metod* (ALM), *audiovizual metod* (AVM), *bilvosita metod* (BIM) va bugungi kunda xorijiy tillarni o`rganish va o`rgatishda keng qo`llanilayotgan *kommunikativ metod* (KM)dir.

Iqtisodiyot keng qamrovli soha boʻlganligi bois ushbu yoʻnalish talabalariga chet tilini oʻqitish muhim vazifa hisoblanadi. Ushbu jarayonning turli oʻziga xosliklari mavjud. Quyida jarayonni tashkil etishning tavsiyaviy metodlarini koʻrib chiqamiz.

Grammatik tarjima metodi (GTM)

Grammatik tarjima metodi Yevropada XIX asrda ingliz va fransuz tillarini gimnaziyalarda oʻqitish uchun qoʻllanilgan. Namuna sifatida gimnaziyalarda oʻqitiladigan qadimgi grek va lotin tillari xizmat qilgan. Bu metod asosida lotin va grek tillari, shuningdek “oʻlik” tillar (aloqa vositasi sifatida foydalanilmaydigan va faqat yozma ravishda mavjud boʻlgan) zamonaviy “tirik” chet tillar sifatida oʻrgatilganligi tarixdan maʼlum.

Grammatik-tarjima metodida grammatikaga katta eʼtibor berilgan. Kim grammatikani egallab olsa va toʻgʻri tarjima qila olsa, demak, u chet tilini bilgan hisoblangan.

Grammatik tarjima metodida dars bosqichlari quyidagi tartibda oʻtadi:

1. *Kirish bosqichi:*

Grammatika taqdimoti.

2. *Mashq bosqichi:*

Grammatik oʻquv material asosida gaplar tuzish.

3. *Amalda qoʻllash bosqichi:*

1. Oʻqish

2. Yozish

4. *Tarjima (Oʻquv material grammatikava soʻz boyligi asosida amalda qoʻllaniladi).*

GTM asosidagi dars tamoyillari.

1. Chet tili tuzilish qonuniyatlarini ona tili bilan qiyoslagan holda eʼtiborga olish.

2. Qoidalarni qoʻllagan holda toʻgʻri jumlar tuzish va chet tilini rekonstruksiyalash.



Keng tarqalgan mashq shakllari: qoidalarni amalda qoʻllaganholda toʻgʻri jumlar tuzish; shaklga oid boʻlgan grammatikqoidalar asosida jumalarni oʻzgartirish; ona tilidan chet tiliga tarjima qilish va chet tilidan ona tiliga tarjima qilish.

Bevosita metod (BM)

XX asrning 80-yillarida GTMni isloh qilish jarayonida BM yuzaga keldi va u oʻz navbatida chet tili taʼlimi olamida maʼlum boʻlgan tilni eshitib, oʻrganish *audiolingval metodini* vujudgakeltirdi.

Bevosita metodning bosh yoʻnalishi bugungi kunga qadar hukm surib kelayotgan grammatik-tarjima metodidan voz kechish va butunlay ogʻzaki nutqqa asoslangan chet tili taʼlimining faol koʻrinishiga oʻtish edi.

Audiolingval metod (ALM)

Audiolingval soʻzi lotin tilidan olingan boʻlib, audire-tinglash, lingua-til maʼnolarini anglatadi. Agar “Audiolingval metod” atamasi soʻzma-soʻz tarjima qilinsa, “tinglash-gapirish metodi”, yaʼni “tilni tinglash-gapirish” yoʻli bilan oʻrganish maʼnosini anglatadi.

Audiovizual metod (AVM)

Audiovizual metod audiolingval metodning rivojlanishi natijasida vujudga keldi. “Audio-vizual” tushunchasi lotinchadan olingan boʻlib, audire-tinglamoq, videre-koʻrmoq yaʼni “tinglash- koʻrish metodi” maʼnosini anglatadi.

Audiovizual metodning tarafdorlari quyidagi tamoyillarni asos qilib olganlar:

1. Jonli tilning dialogik shakli olingan;
2. Oʻqish-oʻrgatishning asosi ogʻzaki nutq deb qaralgan;
3. Yangi material butun strukturalarni tinglash, koʻrish orqaliberilgan;
4. Yangi til materiallarining maʼnosi faqatgina predmetlarni, rasmlarni, harakatlarni, kinofilm, diafilm, slaydlarni koʻrish orqali ochilgan.



ADABIYOTLAR RO`YXATI

1. Jalolov J.J. Chet til o`qitish metodikasi. || O`qituvchil,- Toshkent: 2012
2. Pedagogika tarixi bo'yicha Disterveg A. Reader. - Minsk: Oliy maktab, 2011 yil.
3. Korsak N.V. "Chet tili" o`quv fanidan o`quv-uslubiy majmua
4. chet tillarini o'rganish. - Gomel, 2017 yil.
5. Raxmanov I.V. XIX-XX asrlarda chet tillarini o'qitish metodikasining asosiy yo'nalishlari. - M.: Pedagogika, 2012 yil.

**SURUNKALI GEPATIT KASALLIGINING O'SPIRIN YOSHIDAGI
BOLALARDA KLINIK KECHISHINING O'ZIGA XOS XUSUSIYATLARI**

Rustamova M.T., Xaytimbetov J.SH., Xayrullayeva S.S.

Toshkent tibbiyot akademiyasi

**ОСОБЕННОСТИ КЛИНИЧЕСКОГО ТЕЧЕНИЕ ХРОНИЧЕСКОГО
ГЕПАТИТА У ДЕТЕЙ ПОДРОСТКОВОГО ВОЗРАСТА**

Рустамова М.Т., Хайтимбетов Ж.Ш., Хайруллаева С.С.

Ташкентская медицинская академия

**FEATURES OF THE CLINICAL COURSE OF CHRONIC HEPATITIS IN
ADOLESCENT CHILDREN**

Rustamova M.T., Khaitimbetov J.SH., Khairullaeva S.S.

Tashkent Medical Academy

Annotatsiya:

Ushbu maqolada surunkali gepatit kasalligining o'spirin yoshidagi bolalarda kechishining o'ziga xos xususiyatlari erta bolalik yoshida ko'pgina ho'llarda NVU - infeksiya va Virusli gepatit S o'tkazganligiga va uning etiologiyasiga bog'liqligi yoritilgan. Hozirgi vaqtga 7 ta virusli gepatitni: A, V, S, delta, Ye, O, F identifikasiyalovchi sezgir serologik testlar ishlab chiqilgan. Maqolada surunkali gepatit kasalligining o'spirin yoshidagi bolalarda klinikasi, etiopatogenezi va qisqacha davosi yoritilgan.

Аннотация:

В данной статье разъясняются особенности течения хронического гепатита у детей подросткового возраста, что зависит от того, что в раннем детстве у большинства детей была инфекция НВУ и вирусного гепатита С и ее этиологии. К настоящему времени разработаны чувствительные серологические тесты, выявляющие 7 вирусных гепатитов: А, В, С, дельта, Е, О, F. В статье описаны клиника, этиопатогенез и краткое лечение хронического гепатита у детей подросткового возраста.

Abstract:



This article explains the features of the course of chronic hepatitis in adolescents, which depends on the fact that in early childhood most children had infection with HBV and viral hepatitis C and its etiology. To date, sensitive serological tests have been developed that detect 7 viral hepatitis: A, B, C, delta, E, O, F. The article describes the clinic, etiopathogenesis and brief treatment of chronic hepatitis in adolescents.

Kalit so'zlar:

Surunkali gepatit, simptomatologiya, distrofik, proliferative, V+D, V+S, V+D+S, o'ng qorin, tomirli yulduzchalar, bo'g'imlardagi og'riqlar, delta superinfeksiya.

Ключевые слова:

Хронический гепатит, симптоматика, дистрофический, пролиферативный, V+D, V+S, V+d+S, правый желудок, сосудистые звездочки, боли в суставах, delta суперинфекция.

Keywords:

Chronic hepatitis, symptoms, dystrophic, proliferative, V+D, V+S, V+d+S, right stomach, vascular asterisks, joint pain, delta superinfection

Surunkali gepatitning simptomatologiyasi juda xilma-xil bo'lib, u etiopatogenetik mexanizm, umumiy holat va boshqalar bilan belgilanadi. Ba'zida kasallik o'tkir boshlanadi, boshqa hollarda u yillar davomida yashirin bo'ladi. Umumiy simptomlar quyidagilarni o'z ichiga oladi:

- bezovtalik, asteniya, apatiya, ishtahaning pasayishi yoki etishmasligi;
- o'ng yoki boshqa qorin bo'shlig'ida noaniq noqulaylik, og'irlik yoki og'riq;
- jigar va yoki taloqning kattalashishi;
- subfebril holat;



- sariqlik (odatda asta-sekin o'tadigan jarayon uchun xos emas, ammo kuchayishi yoki og'ir sharoitlarda u najas rangidagi o'ziga xos o'zgarishlar bilan birga bo'lishi mumkin). Umuman olganda, jigarning surunkali yallig'lanishida, ayniqsa gepatitning variantlarida deyarli barcha tizimlar ishtirok etishi mumkin, bu, masalan, akne yoki qon tomir "yulduzchalar", bo'g'imlardagi og'riqlar, endokrin yoki buyrak kasalliklarining belgilari va ko'plab kasalliklarda namoyon bo'ladi.

Bola organizmi nozik bo'ladi, shuning uchun bolani parvarishlash tartibi buzilsa, bola tez-tez kasallanadi. Bola injiq, yig'loqi bo'lib qoladi, sizga ko'rinishdan bosh tortadi. Ammo siz bolani chuqur ko'rikdan o'tkazishingiz, to'g'ri tashhis qo'yishingiz va davolashingiz shart. Bola organizmi kattalarnikidan o'zining yoshiga xos anatomo – fiziologik xususiyatlari bilan yaqqol farq qiladi. Bolalar kasalliklari propedevtikasi pediatriyaning asosi hisoblanadi.

Bolalar kasalliklarida quyidagilarni e'tiborga olish kerak:

1. Bolalarning yoshiga xos anatomo - fiziologik xususiyatlari va parvarishlash tartibiga.
2. Bolani ko'rish va anamnez yig'ishga.
3. Kasal bolalarning umumiy semiotikasiga.
4. Sog'lom bolalarning yoshiga qarab, ovqatlantirish texnikasi, sog'lom bola uchun ovqat tayyo'rlash va parhez tuzishga e'tibor berish kerak.

Bu kasallik, klinik turg'un gepatosplenomegaliya, giperfermentemiya va disproteinemiya, ko'pincha progredient, progressirlanuvchi kechishga ega, ba'zida sirroz shakllanishigacha olib keladigan jigardagi uzoq davom etuvchi (6 oydan ko'proq) distrofik, proliferativ, yallig'lanishli jarayon. Surunkali virusli gepatitlar - pediatriyaning eng dolzarb ijtimoiy-tibbiy muammosi. Bu erta bolalik yoshida ular shakllanishining ancha oshishi, samarali terapiya yo'qligi va bashoratining oldindan aniqlanmasligi bilan bog'liq. Yer sharida virusli gepatitga chalingan 300 mln. bemor bor.



Jigar surunkali kasalliklari osish sababi va etiologik strukturasi dunyoning turli regionlarida har xildir. Ular xilma-xil ekologik vaziyat, ovqatlanish xakrateri, gastrointestinal infeksiyon va boshqa kasalliklarning yuqori tarqalganligi, lekin birinchi navbatda virusli gepatit bilan bog'langan. O'zbekistonda surunkali virusli gepatit tarqalishi haqida aniq ma'lumotlar hozirgi vaqtgacha yo'q..

Erta bolalik yoshida surunkali gepatit ko'pgina qo'llarda NVU va Virusli gepatit S bilan etiologik bog'liq. Hozirgi vaqtga 7 ta virusli gepatitni: A, V, S, delta, Ye, O, F identifikasiyalovchi sezgir serologik testlar ishlab chiqilgan. Ularning yuhish yollari korsatilgan: A va Ye viruslari mavjud bemorlarda oralfekal va V, delta, S, Q, R lar uchun parenteral. Jigardagi jarayo'n surunkali bo'lishiga patogenezining xilma-xilligi aniqlangan. Surunkali virusli gepatitshakllanishi asosan organizmga V gepatiti virusi tushishida sodir bo'lishiga ko'rsatilgan. V gepatit virusi sito'toksik emasligi aniqlangan.

Surunkali virusli gepatit V da jigarning asosiy shikastlanishi elementi bo'lib gepatositlarning virusning immunokompo'tent tizimlari bilan ozaro aloqasi hisoblanadi. V gepatiti virusi persistensiyasi xojayin organizmi adekvat immun javobi yo'qligi, interferogenezning keskin pasayishi bilan bog'liq. Virusli gepatit V ning "nuqsonli" viruslari - DNK nukleo'tid ketma-ketligi bilan farqlanuvchi mutantlar ma'lum bo'ldi, ular odam organizmiga oso'ngina kirib oladi va immun eliminasiyaga kuchsiz uchraydi. Mutantlar interferon bilan davolanishga yomon ta'sirchan. V gepatiti virusidan oqsil determinantlari bilan farq hiluvchi delta virus defektli hisoblanadi, sababi uning replikasiyasi uchun V gepatit virusi bo'lishiga zaruriydir. Delta virus V gepatit virusi bilan umumiy yuza antigeniga ega RNK-genomidan tashkil topgan. V gepatit virusi va delta virus assosiasiyalanishi ularning patogenetik po'tensiallanishiga olib keladi. Jarayonning surunkaliga o'tish xavfi kuchayadi. V- va delta infeksiyaning organizmga bir vaqtda yo'ki ketma-ket tushishiga bog'liq ravishda jigar surunkali kasalliklari kechishining turli varintlari: koinfeksiya va superinfeksiya aniqlanadi. Delta superinfeksisida V gepatit replikasiyasi bosilishi ahamiyatga ega, sababi uning



antigeni defektli delta virus tomonidan o'zining replikasiyasi uchun ishlatiladi. Delta superinfeksiyada patogenetik mexanizmlarning kombinasiyasi aniqlanadi: autoimmun reaksiyalar va togri sitopatogen ta'sirlar orin oladi. Klinik deltasuperinfeksiya ko'pincha ikki bosqichli gepatit bilan namoyon bo'ladi, bunda kasallikning birinchi avjga chiqqan payti gepatit V ga togri keladi, ikkinchisi esa - delta infeksiya qo'sqilishiga, shu bilan birga koinfeksiyada, ya'ni gepatit V va delta viruslarining organizmga bir vaqtda tushishida sitopatogen samara ustun keladi, autoimmun komponent esa ifodalanmagan.

Gepatit S ning klinik va morfologik xususiyatlari batafsil o'rganilgan. S virusining qondagi konsentrasiyasi past. O'tkir gepatit S, odatda latent kechishi aniqlangan, 5-10 yildan keyin esa surunkali gepatit aniqlanadi. Shunga bog'liq holda gepatit S "yo'qimli qo'til" deb nomlangan. Ko'pgina tadqiqo'tchilar, bemorlarning ko'pchiligida (60-75%) o'tkir gepatit S surunkali gepatit shakllanishi bilan tugashini tasdiqlashadi, 29% da esa - jigar sirrozi. V+D, V+S, V+D+S gepatitlarining koinfeksiyasi kasallik kechishini og'irlashtiradi. Demak, virusli etiologiyali surunkali jigar kasalliklari shakllari rivojlanishi V virusli gepatitning delta infeksiya yuilan birga kelishida yo'ki virusli gepatit S aniqlanganda sodir bo'ladi.

1994 y. bir guruh amerika tadqiqotchilari gepatit S ning yangi virusini ajratishdi, u A ham, V ham, S ham emas o'tkir va surunkali gepatitda, ko'pincha V va S virusli gepatitlar birga kelishida, shuningdek xavf guruhi shaxslarida (narkomanlar va ko'p gemo'transfuziya oluvchi shaxslarda) aniqlanadi.

Davolash. Ovqat qo'ziqorin, konserva, dudlangan va quritilgan ovqatlar, qizarib pishgan ovqatlar, shokolad mahsulotlari, qaymoq va xamir ovqatlar, spirtli ichimliklarni to'liq istisno bilan kuniga 4 marta ovqat bo'lishi kerak, hayvon yog'lari (yog'li go'shti, o'rdak, g'oz, cho'chqa go'shti) foydalanishni cheklash. Yiliga 1-2 marta vitaminli terapiya kurslari (B guruhi, askorbin kislotasi, rutin). Xoleretik preparatlarni qabul qilish tavsiya etilmaydi. Har 6-12 oyda bir marta bemor jigar testlari uchun qon testini o'tkazishi kerak. Surunkali



gepatitni davolash xoleretik, jigar ekstrakti, sirepara, anabolik gormonlar (retabolil) va har qanday fizioterapevtik muolajalarni qo'llashda kontrendikedir. Legalon, carsil, essentielle ni tayinlash istalmagan, chunki ular yallig'lanishning kuchayishiga olib kelishi mumkin. Kortikosteroidlar (prednizolon), levamisol (dekaris) bilan davolash faqat ko'rsatma bo'yicha va shifokor nazorati ostida. Surunkali gepatitning og'ir faolligi bilan bemorlar doimiy nogironlik tufayli nogironlik guruhini aniqlash uchun TMEK ga yuboriladi.

Foydalanilgan adabiyotlar:

1. Bolalar gastroenterologiyasi / ed. N.P. Shabalov. - 2019 yil.
2. Bolalarda giyohvand moddalar bilan bog'liq gepatit / O.V. Molochkova, O.B. Kovalev, V.A. Konev, Yu.S. Snetkova // Bolalar infeksiyalari. - 2017 yil.
3. Bolalar gastroenterologiyasi / T.G. Avdeeva, Yu.V. Ryabuxin, L.P. Parmenova, N.Yu. Krutikova. - 2009 yil.
4. Bolalarda surunkali virusli gepatitni davolashning zamonaviy imkoniyatlari / S.A. Kramarev, I.V. Shpak // Bola salomatligi. - 2007 yil.
5. Jdanov KV, Lobzin YuV, Gusev DA, Kozlov KV. Virusli gepatit, Sankt-Peterburg: Foliant, 2011; 304
6. Pimenov NN, Vdovin AV, Komarova SV va boshqalar Rossiyada virusli gepatit B va S bilan kasallangan bemorlarning yagona federal reestrini joriy etishning dolzarbligi va istiqbollari Terapevtik arxiv; 2013 (11): 4-9
7. Chulanov VP, Pimenov NN, Mamonova NA va boshqalar Surunkali gepatit C Rossiyada bugungi va ertaga sog'liqni saqlash muammosi sifatida. Terapevtik arxiv 2015; 11:5-10
8. Kozlov VK, Belmax VV, Radchenko VG. HCV infeksiyasi: kompleks davolash uchun zamonaviy strategiya. Shifokorlar uchun qo'llanma. Sankt-Peterburg, dialekt, 2008; 80



9. Li MH, Yang HI, Lu SN va boshqalar. Surunkali gepatit C virusi infeksiyasi jigar va ekstrahepatik kasalliklardan o'limni oshiradi: jamiyatga asoslangan uzoq muddatli istiqbolli tadqiqot. J Infect Dis 2012; 206(4):469-477
10. Micallef JM, Kaldor JM, Dore GJ. O'tkir gepatit C infeksiyasidan keyin spontan virusni tozalash: bo'ylama tadqiqotlarni tizimli ko'rib chiqish. J ViralHepat 2006; 13(1):34-41.
11. Nechaev VV, Ivanov AK, Panteleev AM. Ijtimoiy ahamiyatga ega in'ektsiya. I qism. Monoin'ektsiya: sil, OIV infeksiyasi, virusli gepatit, Sankt-Peterburg: "Beresta" MChJ, 2011 yil; 439
12. Serova VV, Aprosin ZG. Surunkali virusli gepatit, Moskva: Tibbiyot, 2004; 384 [Serov VV, Aprosin ZG. Surunkali virusli gepatit, Moskva: Tibbiyot, 2004; 384].

LEKSIKOLOGIYANING ISTIQBOL DAVRI

Ergashova Nodira Qosimovna

Annotatsiya: Ushbu maqolada tilshunoslikning asosiy tarmog'i xisoblangan leksikologiya tushunchasi, uning fanda tutgan o'rni, leksikografiya, frazeologiya, semasiologiya, semantika, etimologiya, stilistika tushunchalari va leksikologiyada so'zning mohiyati, tuzilishi haqidagi fikrlar tahlil etilgan.

Kalit so'zlar: leksikologiya, til, tilshunoslik, fan, leksikografiya, frazeologiya, semasiologiya, semantika, etimologiya, stilistika.

KIRISH

Ma'lumki, yer yuzida yashovchi dunyo xalqlari xilma – xil tillarda gaplashishadi. Kurrai zaminimizda hammasi bo'lib taxminan 5621 ta til va sheva mavjud bo'lib, hozirgacha ulardan 500 tasigina o'rganilgan xolos. Mana shu o'rganilgan tillarning barchasi leksikologik jihatdan ham o'rganiladi. Leksikologiya nima? Leksikologiya (leksika va... logiya) – tilshunoslikning til lug'at tarkibi, ya'ni muayyan bir tilning leksikasini o'rganuvchi bo'lim bo'lib, uning fandagi vazifasi so'zni yolg'iz holda emas, balki boshqa so'zlar bilan bog'liq holda o'rganadi. Leksikologiyada so'zlarning ma'no jihatdan o'zaro bog'langan, ya'ni monosemiya, polisemiya, sinonimiya, antonimiya, soz' ma'nolarining erkin yoki bog'liq holda bo'lishi kabi masalalari ham o'rganiladi. Leksika muayyan bir tizim sifatida ko'rilganda, so'z ma'nolari va tushunchalarning o'zaro bog'liq holda bo'lishi ko'zda tutiladi [1].

Leksikologiya lug'at tarkibining amalda ishlatilishi va taraqqiyoti qonuniyatlarini, so'zlarning uslubiy jihatdan tasnifiy tamoyillarini ishlab chiqadi. Shuningdek, "so'zlashuv va adabiy tillarda foydalanish me'yorlarini, professionalizm, dialektizm, arxaizm, neologizm, leksikalashgan so'z birikmalarini me'yorlashtirish kabi masalalarni tahlil etadi hamda bular haqida muayyan xulosalar chiqaradi".

TADQIQOT METODOLOGIYASI VA EMPIRIK TAHLIL

Tilning lugʻat tarkibi va uni tashkil etuvchi soʻzlar bir qator umumiy xususiyatlarga egaligi bilan xarakterlanadi. Leksikologiya leksikani xuddi shu umumiy xususiyatlari nuqtai nazaridan oʻrganadi. Bu xususiyatlar quyidagilar:

1. Avalo, lugʻat tarkibini tashkil etuvchi har qanday soʻz maʼnoga ega boʻladi. Ana shu maʼnosi nuqtai nazaridan soʻzlar oʻziga xosliklarga ega boʻladi. Soʻzning maʼnosi (semantikasi) va u bilan bogʻliq masalalar leksikologiyadagi asosiy masalalardan biri hisoblanadi. Leksikaga oid bu masala bilan leksikologiyaning semasiologiya boʻlimi shugʻullanadi [2].

2. Har handay tilning taraqqiyotida uning eng oʻzgaruvchan, eng tez harakatdagi qismi leksikasidir. Til taraqqiyoti jarayonida lugʻat tarkibi yangi – yangi soʻzlar hisobiga boyib borish bilan birga, undagi ayrim soʻzlar eskiradi, shuningdek, isteʼmoldan chiqib boradi. Demak, lugʻat tarkibi avvaldan oʻzlashtirilib kelingan va hozirda isteʼmoldagi soʻzlar bilan birga nisbatan yangi soʻzlarga va eskirgan soʻzlarga egaligi bilan ham xarakterlanadi. Leksikologiyada leksikaning ana shu tomoni ham oʻrganiladi.

3. Lugʻat tarkibidagi soʻzlar isteʼmoldagi darajasi bu nuqtai nazardan umumiylikka yoki chegaralanganlikka egaligi bilan ham oʻzaro farqlanadi. Maʼlum soʻzlar umumxalq isteʼmolida boʻlsa (masalan, non, suv, katta, yugurmoq va b.), ayrim soʻzlarning isteʼmol doirasi maʼlum jihatdan chegaralangan boʻladi. Masalan, dialektal soʻzlar territorial jihatdan chegaralangan boʻladi (sas – tovush, istamoq – qidirmoq, bolish – yostiqlik, eshik – hovli, uy va b.); terminlar ijtimoiy nuqtai nazardan chegaralangan, yaʼni maʼlum kasb – hunar sohasidagi kishilar nutqida qoʻllanish bilan chegaralangan boʻladi. (masalan, urgʻu, leksika, affiks – tilshunoslikka oid terminlar; konus, piramida, kvadrat – geometriyaga oid terminlar; kultivatsiya, barona – qishloq xoʻjaligiga oid terminlar; basketbol, gol, nokaut – sportga oid terminlar va hokazo). Leksikologiya lugʻat tarkibini shu nuqtai nazardan ham oʻrganadi [3].

4. Lugʻat tarkibidagi soʻzlar nutqqa, uslubga boʻlgan munosabatlariga koʻra ham oʻzaro farqlanadilar. Maʼlum soʻzlar nutq turlariga, uslubga (stilga) betaraf (neytral) munosabatda boʻlsa (quchoq, bechora, osmon, ichmoq va b.), ayrim soʻzlar nutq uslubining



ma'lum turiga xos bo'ladi (og'ush – badiiy uslubga xos, boyaqish – oddiy nutqqa xos, samo – poetik uslubga xos, adib – kitobiy uslubga xos va hokazo). Leksikologiyada so'zlarning ana shu xususiyatlari ham o'rganiladi.

5. Har bir so'z tovush qiyofasi va ma'nosiga ega, ya'ni shakl va mazmunga ega. Lug'at tarkibidagi so'zlar ana shu shakl va mazmuni jihatidan turlicha munosabatga ega bo'lishi mumkin [4].

So'zlar haqida aytib o'tilgan xususiyatlar tildagi barcha so'zlar uchun taalluqli hisoblanadi. Leksikologiyada ham asosan ana shu tipdagi so'zlar o'rganiladi.

Yuqorida ta'kidlanganidek, Leksikologiya leksikani o'rganadi, leksika esa so'zlardan (so'zlar majmuidan) iborat bo'ladi, shunday ekan birinchi navbatda so'zning o'zi haqida, uning mohiyati haqida to'xtab o'tishga to'g'ri keladi. Ayrim ishlarda «asosiy til birligi», «til va nutqning eng muhim elementlaridan biri», «tilning eng kichik asosiy birligi» deb umumiy tarzda va oddiygina ta'riflanadigan so'z aslida juda murakkab xususiyatga ega. Uch – to'rt og'iz so'z, hatto uch – to'rt jumla bilan ham so'zga to'la ta'rif berib bo'lmaydi. Shu vaqtga qadar lingvistik adabiyotlarda so'zga uning boshqa hodisalardan farqini belgilovchi aniq, mukammal ta'rif yo'qligining boisi ham ana shunda. So'z til birligi sifatida juda murakkab xususiyatga ega ekan, so'zga qandaydir umumiy yoki aniq ta'rif berishdan ko'ra, uning o'ziga xos tomonlarini, boshqa til birliklaridan farqli belgi –xususiyatlarini yoritish muhimdir. Oddiy nazar tashlashdayoq so'zning tovushdan, tovushlar majmuidan tuzilishi aniq seziladi. Barcha tillarda ham so'z asosan birdanortiq tovushdan tuziladi. Bir tovushdan iborat so'zlar juda kam miqdorni tashkil etadi (so'roq bildiruvchi – «a», achinish, afsuslanish bildiruvchi – «e» so'zlari). Shuningdek, har qanday so'zning ma'lum bir ma'no ifodalashi ham shu tilda so'zlashuvchilar uchun sir emas. Ma'lum bir ma'noga ega bo'lmagan har qanday tovush yoki tovushlar majmui hech vaqt so'z bo'la olmaydi. Har qanday so'z paydo bo'lishidayoq o'z ma'nosi va tovush qiyofasiga (tovush qobig'iga) ega bo'ladi. Demak, har qanday so'z, avvalo, tovush va ma'no birligiga ega bo'ladi. Bu narsa so'zning fonetik va semantik tomoni. So'zning tovush tomoni uning ma'nosini reallashtiruvchi (yuzaga chiqaruvchi)dir. Xuddi shu tovush tomoni (tovush qiyofasi) bilan so'zning ma'nosi tinglovchiga yetadi, tushuniladi. Demak, u so'zning ma'nosi uchun, uning



reallashuvi uchun xizmat qiladi [5].

Soʻzning maʼnosi maʼlum tovushlar majmuida reallashishi sababli bu maʼnoni tovushlar majmui, tovushlarning maʼlum tartibdagi birligi hosil qiladigandek tuyuladi. Boshqacha aytganda, tovushlar «maʼnosi»ning birligi soʻzning maʼnosidan iboratdek boʻlib koʻrinadi. Haqiqatda esa bunday emas. Garchi tovushsiz soʻz boʻlmasa – da, biroq u yoki bu soʻzning mazmuni shu soʻzni tashkil etgan tovushlar «maʼnosi»ning yigʻindisidan kelib chiqmaydi. Tovushlar (fonemalar) maʼnoga ega emas. Shuning uchun tovushlarning har qanday majmui maʼno ifodalayvermaydi. Masalan, “*o, d, a, m*” tovushlaridan iborat “*odam*” tovush majmui maʼlum maʼno ifodalagani (soʻz boʻlgani) holda, shu tovushlarning “*adom*”, “*admo*” yoki “*odma*” majmui hech qanday maʼnoga ega emas va ular soʻz ham emas. Xuddi shu fonemalardan tashkil topgan “*omad*” ham maʼnoga ega va soʻz hisoblanadi. Lekin u “*odam*” soʻzidan tamomila boshqa soʻz.

Toʻgʻri, soʻzning tovush qobigʻida oʻzgarish boʻlsa-da, maʼno saqlanishi, demak, soʻzning oʻzi ham saqlanishi mumkin. Leqin bu hodisa (tovush qobigʻidagi oʻzgarish) “*birdaniga*” (darhol) emas, balki til taraqqiyoti jarayonida yuz bersagina shunday boʻladi. Bu hodisa tub soʻzlardagina emas, balki yasama soʻzlarda ham yuz berishi mumkin. Masalan, *evur – oʻgir (aylantir), biragu – birov, iroq – yiroq, yogʻoch – ogʻoch, kiprik – kirpik, qoʻimi – qoʻnshi, magiz – mayiz* va hokazo. Soʻzning tovush qobigʻida boʻladigan bunday oʻzgarishlar soʻzning oʻz maʼnosi bilan yashash jarayonida maʼlum qonuniyatlar asosida roʻy beradi. Shuning uchun ham bu oʻzgarish maʼnoning, shu bilan birga soʻzning yoʻqolishiga olib kelmaydi.

Soʻz tovush qobigʻining oʻzgarishi bilan (tovushning sifat yoki miqdoriy oʻzgarishi, tovush tartibining oʻzgarishi bilan) maʼnoning oʻzgarishi, yangi soʻz hosil boʻlishi hodisasi ham bor: *koʻr – koʻz, artmoq – arch(i)moq) artmoq – derazani artmoq, stolni artmoq; archi(i)moq: kartoshkani arch (i)moq* va boshqalar⁵. [5.9.] Soʻzning ikkinchi muhim belgisi maʼlum maʼnoga egaligidir. Lekin soʻzlar ifodalaydigan maʼnolar bir xil emas. Ular eng umumiy xususiyatlari bilan ham turli tipga boʻlinadi. Masalan, ayrim soʻzlar obʻektiv



borliqdagi narsa – hodisa, belgi, harakat kabilarni bildiradi (shu narsa – hodisa, belgi, harakatni ataydi): *bogʻ, daryo, koʻk, baland, oʻqimoq* va hokazo;

XULOSA VA MUNOZARA

Xulosa oʻrnida aytish mumkinki, yuqoridagilardan maʼlum boʻladiki, soʻz nihoyatda murakkab xususiyatlarga ega boʻlgan til birligidir. U oʻzining muhim belgi – xususiyatlari bilan tilshunoslikning maxsus boʻlimlarining oʻrganish obʻekti boʻladi.

ADABIYOTLAR ROʻYXATI

1. Musajon Bobojonov. Jahon tillari haqida eng, eng, englar. 27.10.2012. <https://m.ok.ru>
2. Bozorboy Oʻrinboyev. Leksikologiya. <https://qomus.info>
3. Oʻzbekiston SSR FA Tarix, tilshunoslik va adabiyotshunoslik boʻlimi tomonidannashrga tayyorlangan Oʻzbek tili leksikologiyasi. Toshkent. 2011 yil.
4. Tursunov U. va boshqalar. Hozirgi oʻzbek adabiy tili. Toshkent. 2015 yil.
5. Hozirgi oʻzbek adabiy tili. 1 – jild. Toshkent, 2016 yil.

UO'K 626.826.624.69

SUG'ORILADIGAN MAYDONLARDA YOPIQ GORIZONTAL DRENAJ QURUVCHI MASHINANING SAMARALI TEXNIKA VA TEXNOLOGIYASINI ISHLAB CHIQUISH

Vafoyev R.S. – Toshkent irrigatsiya va qishloq xo'jaligini mexanizatsiyalash muhandislari instituti milliy tadqiqot universiteti Buxoro tabiiy resurslarni boshqarish instituti tayanch doktoranti

Email: vafoyevrustam@gmail.com

Imomov Sh.J. – Toshkent irrigatsiya va qishloq xo'jaligini mexanizatsiyalash muhandislari instituti milliy tadqiqot universiteti Buxoro tabiiy resurslarni boshqarish instituti rektori, t.f.d. prof.

Email: shavkat-imomov@rambler.ru

Annotatsiya. Maqolada xorijda va mamlakatimizda ishlab chiqarilgan yopiq gorizontaal drenaj quruvchi mashinalarning qisqacha tahlili berilgan bo'lib, ularni yutuq va kamchiliklari keltirilgan. Kamchiliklarni bartaraf qiluvchi yopiq gorizontaal drenaj quruvchi mashinaning takomillashtirilgan konstruksiyasi ilmiy asoslari bilan berilgan. Tavsiya etilayotgan drenaj mashinasi chuqurligi 1,5 m, eni 0,3 m bo'lgan drenaj transheyasiga drenaj quvuri va sizdirgich materialni o'tqizib bir vaqtda qayta ko'mib, uni zichlash texnologiyasi berilgan.

Kalit so'zlar: grunt, zichlik, namlik, transheya, drenaj, mashina, tezlik, quvvat, kuch, ona grunt, yumshatilgan grunt, zichlangan grunt, texnika, texnologiya

O'zbekiston Respublikasi Prezidentining 2020 yil 10 - iyuldagi PF-6024-son Farmoni bilan tasdiqlangan "O'zbekiston Respublikasi suv xo'jaligini rivojlantirishning 2020-2030 yillarga mo'ljallangan konsepsiyasi" Farmonida yerlarni meliorative holatini yaxshilash bo'yicha chora-tadbirlar ishlab chiqilishi ko'zda tutilgan [1].

Yerlarning meliorativ holatini yaxshilashda drenajlarning o'rni juda muhim bo'lib, ayniqsa sug'oriladigan yerlarda yopiq gorizontaal drenajlarni qurish orqali yerlardan foydalanish koeffitsiyentini oshirish mumkin.

Hozirda xorijdan olib keltirilib ishlatilayotgan drenaj mashinalar ayrim texnik va texnologik sabablarga ko'ra ishlab chiqarishda o'z samarasini bermayotganligi ko'zga tashlanmoqda. Yopiq gorizontaal drenaj quruvchi mashinalar 3 turga bo'lib o'rganiladi. 1-transheyali; 2-transheyasi toraytirilgan; 3-transheyasiz [2].

Bu turlarning hammasi mamlakatimizning sug'oriladigan yerlarda qurilgan bo'lib ular deyarli ishlamaydi. Buning asosiy sababi, bu mashinalar ustida kengroq ilmiy-tadqiqot ishlari olib borilmagan. Agarda ilmiy-tadqiqot ishlari olib borilganda, bularning qaysi biri mamlakatimizning sug'oriladigan yerlarga qo'llanilishi mumkinligi aniq bo'lar edi. Jahon va mamlakatimizda yopiq gorizontaal drenajlarni qurish texnologiyasi o'rganilganda nima uchundir bizning mamlakatimizda drenaj transheya chuqurligi 3 m qilib, Yevropa mamlakatlarda esa 1,5 m qilib belgilanganligi asoslanmagan [3,4].



2-rasm. Plastmassa quvurlarni yotqizuvchi drenaj mashinasi

Transheyasi toraytirilgan drenaj quruvchi mashinaning umumiy ko'rinishi 2- va 3- rasmlarda ko'rsatilgan. 2-rasmda ko'rsatilgan drenaj mashinasi chuqurligi 3 m, eni 0,3 m bo'lgan transheya qazilib, unga plastmassali quvurni o'rnatish bilan birga transheyadan qazib chiqarilgan gruntni qayta ko'mib ketadi. Mashinaning ishchi tezligi 10...150 m/soat bo'lib, massasi 23 t ni tashkil qiladi. Dvigatelning quvvati 80 kW. Bu mashina yordamida sizdirgich materialni bilan drenaj quvuri o'ralmaydi

Transheyasi toraytirilgan drenaj quruvchi mashinaning umumiy ko'rinishi 3-rasmda ko'rsatilgan. ДУ - 301 А rusumli drenaj mashinasi chuqurligi 3 m, eni 0,3 m, mashinaning ishchi tezligi 10...150 m/soat bo'lib, massasi 23 t ni tashkil qiladi. Dvigatelning quvvati 80 kW. Bu mashinaning asosiy kamchiligi transheyadan chiqqan gruntni qayta ko'mmaydi. Buning uchun alohida texnika talab qiladi.

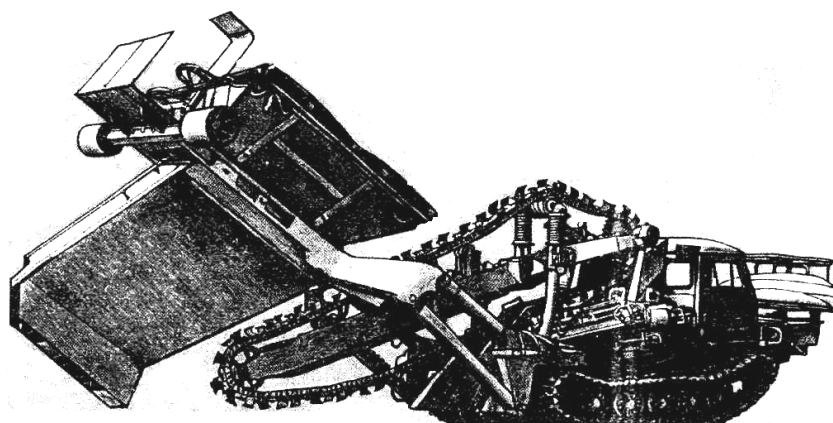

3-rasm. ДУ-301 А rusumli drenaj mashinasi

Yuqoridagi mashinalarning drenaj qutisining hajmi katta bo'lib, unga sizdirgich materialni maxsus mashinada olib keltirilib solinadi. Quyidagi drenaj qutisining hajmi kichraytirilgan plastmassa quvurlarni yotqizuvchi drenaj mashinasining sxemasi keltirilgan (4-rasm). Drenaj mashinasiga parallel ravishda sizdirgich materiallari aravacha traktorga tirkama ravishda o'rnatilgan bo'lib, u sizdirgich materialni drenaj qurish jarayonida yetkazib beradi.

Bu mashinada tasmali yuklagich yo'q bo'lib, qazilgan grunt qarshilik kuchlari yordamida transheyaning ikki qirg'og'iga chiqarib tashlanadi.



4-rasm. Drenaj quruvchi mashinaing ish jarayoni

Yuqoridagi kamchiliklarni bartaraf qiladigan konstruksiyasi takomillashtirilgan drenaj mashinasini loyihalash bo'yicha institut (Buxoro tabiiy resurslarni boshqarish instituti) olimlari tomonidan ilmiy-tadqiqot ishlari olib bormoqda. Uning dastlabki natijalari maqolada keltirilgan.

Taklif etilayotgan samarali texnologiya: Yuqorida qilingan tahlil va hisoblashlar asosida mashinaning takomillashtirilgan konstruksiyasini loyihalash mumkin

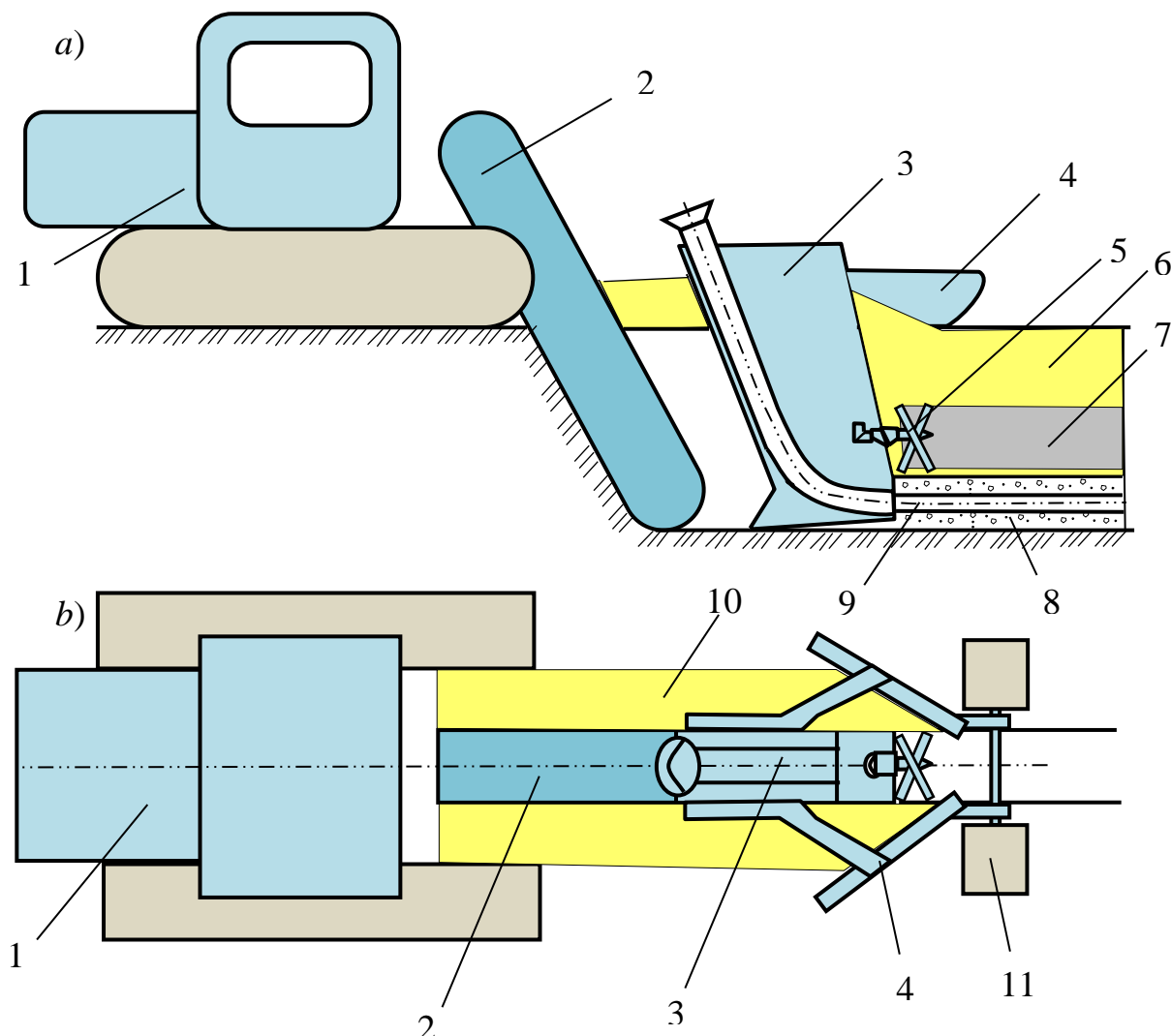

6-rasm. Konstruksiyasi takomillashtirilgan drenaj quruvchi mashina:

a-yon tomondan koʻrinishi; *b*-ustidan koʻrinishi; 1-tractor bazasi; 2-transheya qazuvchi ish jihozi; 3-drenaj qutisi; 4-agʻdargich; 5-gruntni zichlovchi parrakli ish jihozi; 6-qayta koʻmilgan grunt; 7-zichlangan grunt; 8-sizdirgich materiali; 9-drenaj quvuri; 10-transheyadan chiqqan grunt; 11-tayanch gʻildiragi

Bunda, drenaj quruvchi mashina 1 ning zanjirli ish jihozi 2 ga gruntni qirquvchi tishlar va uning orqasida kuraklar oʻrnatiladi, drenaj qutisi 3 takomillashtirilib, uning hajmi (chuqurligi 1,5 m, uzunligi 1,2 m va eni 0,3 m) 0,54 m³, drenaj qutisi maxsus ramaga payvandlanadi, rama qoʻzgʻaluvchan qilib mashinaning yurish uskunasi ramasiga oʻrnatiladi, drenaj qutisi ramasining oxiriga tayanch gʻildiraklari 11 ning oʻqi joylashtiriladi, drenaj qutisining ramasiga boltli birlashma yordamida gruntni transheyaga qayta koʻmuvchi agʻdargich 4 lar oʻrnatiladi, drenaj qutisining orqasiga gruntni zichlovchi parrakli ish jihozi 5 oʻrnatilgan boʻlib, u harakatni rostlanuvchi gidromotordan oladi, drenaj qutisi koʻtarib-tushiriladi. Maxsus moslama orqali amalga oshiriladi (6-chizma).

Mashinaning ishlatish tartibi. Mashina maxsus mashina tashuvchi aravalar yordamida drenaj quriladigan maydonga keltiriladi. Drenaj mashinasi aravadan tushirilib, drenaj quriladigan joyga keltiriladi (bunda mashina drenaj nishabligiga qarshi yoʻnalishda) va oldin transheya qazuvchi ish jihozi harakatga keltirilib, loyihadagi chuqurlikgacha tushiriladi, mashina 2 m masofani oʻtgandan soʻng, drenaj qutisi ham qazilgan transheyaga tushirilib, mashina toʻxtatiladi, qutidagi tarnovdan drenaj quvuri oʻtkaziladi, drenaj



mashinasining o'qi bo'ylab harakatlanadigan traktor va unga tirkama qilib o'rnatilgan maxsus aravachadagi sizdirgich materiali tasmali yuklagich orqali qutiga yo'naltirilib, quti to'ldiriladi, drenaj mashinasi harakatga keltirilib, drenaj qurish boshlanadi, yuqorida aytilganidek, drenaj mashinasidagi gruntni chiqarib tashlovchi tasmali yuklagich bu mashinada yo'q (aslida uni harakatga keltirish uchun 6...8 kW quvvat kerak bo'ladi), bunda kurakli ish jihozi yordamida qazib chiqarilgan grunt, o'z og'irligi va kurakli ish jihozi yordamida surilish natijasida grunt transheyaniq ikki qirg'og'iga joylashadi va bu gruntlar ag'dargich yordamida transheyaga qayta ko'miladi, qayta ko'milgan grunt parrakli ish jihozi yordamida zichlanadi.

Xulosa

Yuqorida sanab o'tilgan bir qancha texnikalardan foydalanishning kamchiligi qilib quyidagilarni keltirish mumkin:

- ayrim mashinalarning drenaj transheyasini qazib, unga drenaj quvuri va sizdirgich materialni o'rnatish bilan birga undan qayta chiqqan gruntni ko'mish jarayoni amalga oshirishi bilan o'zlarining afzalliklarini ko'rsatsada, qayta ko'milgan gruntning zichlanmasligi oqibatida drenajni ishdan chiqishiga sabab bo'ladi;

- ayrim mashinalar drenaj quvuri sifatida niqoblangan drenaj quvurlarni yotqizadi, buni faqat zax qochiriladigan maydonda qo'llash mumkin. Sug'oriladigan maydonlarda ayniqsa bizning mamlakatimizda il va gilning mavjudligi drenaj quvurlarini kamida 15 sm lik sizdirgich materiali bilan qoplashni taqozo etadi

- hozirda talab qilinadigan texnologiya bo'yicha drenajni qurish, gruntni qayta ko'mish va qayta ko'mish jarayonida zichlash texnologiyalarni birlashtiruvchi bironta mashina yo'q

Biz taklif etayotgan texnika va texnologiyada quyidagi afzalliklarni keltirish mumkin:

- konstruksiyasi takomillashtirilgan drenaj mashinasining ish unumdorligi yuqori bo'lib, massasi deyarli 50 foizgacha kamaygan;

- drenaj o'lchamlarining chuqurligi 1,2-1,5 m eni 0,3-0,5 m bo'lishi ish jihoziga tushadigan yuklamani kamaytirib, kichik quvvatli (50...80 kW) dvigatellarni qo'llash mumkin bo'ladi. Bunda yoqilg'ining sarfi ham 50 foizgacha qisqaradi;

- an'anaviy drenaj qurish texnologiyasida 3 turdagi mashina ishlatilgan bo'lsa (drenaj quruvchi, qayta ko'muvchi va qayta ko'milgan gruntni zichlovchi) taklif qilinayotgan texnologiyada bu ishlarni bajarish uchun bir mashina ishlatiladi;

- an'anaviy usulda drenaj quvurlarni yuvib tozalovchi (ikkita traktor, ikkita nasos stansiyasi va boshqalar) qo'llanilsa, taklif qilinayotgan texnologiyada bunga hojat qolmaydi. Sabab, drenaj quvuri ichiga uni qurish jarayonida zanglamas po'lat arqon tashlab ketiladi va bu arqondan drenaj quvurini yuvib tozlashda foydalaniladi.

Foydalanilgan adabiyotlar ro'yxati

1. O'zbekiston Respublikasi Prezidentining 2020 yil 10 - iyuldagi PF-6024-son Farmoni bilan tasdiqlangan "O'zbekiston Respublikasi suv xo'jaligini rivojlantirishning 2020-2030 yillarga mo'ljallangan konsepsiyasi". Qonun hujjatlari ma'lumotlari milliy bazasi. (www.lex.uz), 2020 yil 10 iyul.
2. Vafoev S.T. Yopiq gorizontaldrenajlarni qurish va ishonchli ishlashining ilmiy asoslari. – Toshkent: FAN. 2005. 124 b.
3. Mirsagatov A.N., Vafoev S.T. Sposob zasypki drenajnoy transhei. A.s. №1532659, BI, 1989, №48..
4. Vafoev S.T., Usmonov T. Drenajni himoyalash. //J.O'zbekiston qishloq xo'jaligi. 2004.№8. 33 – 34 betlar



SHO'RLANGAN VA O'TA SHO'RLANGAN TUPROQ TARKIBIDAGI TUZLARNI YUVISH TEXNIKA VA TEXNOLOGIYASI

*Vafoyev S.T. – Gidromelioratsiya ishlarining texnika va texnologiyasi kafedrasini prof. v.b.
Toshkent irrigatsiya va qishloq xo'jaligini mexanizatsiyalash muhandislari instituti milliy tadqiqot
universiteti Buxoro tabiiy resurslarni boshqarish instituti*

Email: saf0195400@gmail.com

*Jo'rayev A.A. – Gidromelioratsiya ishlarining texnika va texnologiyasi kafedrasini mudiri, PhD
Toshkent irrigatsiya va qishloq xo'jaligini mexanizatsiyalash muhandislari instituti milliy tadqiqot
universiteti Buxoro tabiiy resurslarni boshqarish instituti*

Email: akramjurayev@mail.ru

Annotatsiya. Maqolada sho'rlangan va o'ta sho'rlangan yerlarda qishloq xo'jalik ekinlaridan yuqori hosil olish uchun, tuproq tarkibidagi tuzlarni yuvib chiqaruvchi texnika va texnologiyalari yoritilgan. 0,4...0,5 m chuqurlikka diametri 50 mm bo'lgan drenaj quvurlari o'rnatilgan bo'lib, drenaj quvurlarning boshi va oxirida maxsus tiqinlar joylashtirilgan. Maxsus ajratilgan yuz metr kvadrat yuzaga oraliqlari 60 sm bo'lgan drenaj quvurlari o'rnatilgan. Bu vaqtda esa ikkala tiqin ham yopiq holatda bo'ladi. Ajratilgan maydonning sho'rini yuvishda birinchi marta maydonga 15 metr kub suv berildi. Tuproq tarkibidagi tuzlarni erishi uchun 2-3 soatdan keyin quvur uchidagi tiqinlar ochildi. Shunda tuproq tarkibidagi tuz miqdori 4 marta kamaydi. Ikkinchi marta shu hajmdagi suv berilganda esa ikki marta tuz miqdori kamaydi. Natijada tuproq tarkibidagi tuz me'yor darajasiga yetdi. Bu usulni qo'llash orqali har 3-4 yilda bir marta tuproq tarkibidagi tuzlarni yuvish mumkin. Bu esa suvni 6-8 marta tejash imkoniyatini beradi.

Kalit so'zlar: tuproq, sho'rlangan, tuz, quvur, drenaj, sizdirgich, tiqin, aralashma, suv, sho'r suv, miqdor, eritma

O'zbekiston Respublikasi Vazirlar Mahkamasining Qarori, 08.04.2021 yildagi 190-son "Qishloq xo'jaligiga mo'ljallangan yerlarning sho'rini yuvish ishlarini tashkil etish bo'yicha qo'shimcha chora-tadbirlar to'g'risida" gi Qarorda ko'rsatilganidek mamlakatimizning ayrim hududlari (Qoraqalpog'iston Respublikasi, Xorazm va Buxoro viloyatlari) da sug'oriladigan maydonlarning 50 % i dan ortiq sho'rlangan yoki o'ta sho'rlangan hisoblanadi.

Bu maydonlardan yuqori hosil olish uchun tuproq tarkibidagi tuzlarni yuvish texnologiyasi olimlarimiz tomonidan tavsiya etilgan. Tavsiyaga ko'ra, har yili bu maydonlar 2-3 marta suvga bo'ktirilib sug'oriladi va natijada tuproq tarkibidagi tuzlar erib aralashma hosil qilinadi. Bunda har bir gektarga bir marta yerni sho'rini yuvish uchun 1500-2000 metr kub suv sarflanadi. Bu jarayon har yil amalga oshirilsada tuproq tarkibidagi tuz keskin kamaymaydi. Bu esa har yili 4000...6000 metr kub suv ortiqcha sarflanishiga olib keladi. Mamlakatimizda suv tanqisligini hisobga olgan holda undan oqilona foydalanib, suv tejankor texnika va texnologiyalarni ishlab chiqarishni taqozo etadi. Hozirda qishloq xo'jalik ekinlarni sug'orishda suv tejankor texnologiyalarni (tomchilatib sug'orish, turoq ostidan namlab sug'orish, yomg'irilatib sug'orish) qo'llash bo'yicha tavsiyalar ishlab chiqilgan va ular qisman qo'llanilmoqda. Bu olimlarning tavsiyasiga ko'ra, quyidagi ishlar amalga oshiriladi:

- yer kuzda yaxshilab shudgorlanib, katta maydonlar yerning past balandligiga qarab, mayda maydonchalarga ajratilib, baland roshlar qo'yiladi;

- bu maydonchalar suvga to'ldirilib, tuproqning suvga to'yinish darajasigacha ma'lum vaqt ushlab turiladi;

- suv bilan tuproq tarkibidagi tuz erib aralashma (suv tuz aralashma) sini hosil qiladi;

- bu aralashma ma'lum muddatgacha tuproqqa shimiladi.

Bu usul yaxshi natija beradi qachonki, drenajlar sho'r yuviladigan maydonlarga yaqin bo'lsa. Bunda tuproq tarkibidagi sho'r suv drenajga o'tib ketadi. Bizlarning Buxoro viloyati Kogon tumanidagi sug'oriladigan yerlar bo'yicha kuzatuvimiz shuni ko'rsatadiki, bu yerlarda umuman yopiq gorizont

drenajlar qurilmagan va ochiq drenajlar (kollektorlar) orasidagi masofa juda katta (1,5...2 km) bo'lib, bular tuproq tarkibidagi ortiqcha sho'r suvni olib chiqish uchun quvvati yetmaydi. Natijada, sho'rni yuvishga berilgan suv ma'lum qatlamga 40..50 sm chuqurlikkacha pastga tushadi va har yil 2-3 martadan bu ishni qaytarilishi shu chuqurlikda o'ta qattiq tuzli qatlam hosil qilinadi va bu qatlam har yili sho'r yuvishda qalinlashib boradi. Bu esa tuproqning havo almashinuvini deyarli yo'qotadi va hosildorlik kamayib ketadi. Hosildorlikni oshirish uchun sun'iy hosil qilgan o'ta qattiq qatlamni yumshatuvchi texnikalardan foydalanishni taqozo etadi (chuqur yumshatkichlar). Bunday maydonlarning ko'payib borishi qishloq xo'jalik ekinlarining tannarxiga katta ta'sir qiladi.

Yevropa mamlakatlarida qishloq xo'jalik ekinlarini ekish uchun mo'ljallangan yerlarga ishlov beruvchi oddiy (passiv) ish jihozini qo'llashdan voz kechilgan. Bunga sabab, passiv ish jihozlari katta tortish kuchini talab qiladi. Hozirda g'arb mamlakatlarda murakkab bo'lsada, faol ish jihozlari ishlatilimoqda. Bu esa metal va energiyaning iqtisod qilishga olib keladi.

Hozirda mamlakatimizdagi bir qancha doktorant va mustaqil ilmiy izlanuvchilar chuqur yumshatkichlar bo'yicha ilmiy-tadqiqot ishlarini olib borilgan hamda ularni natijalarini ham himoya qilganlar. Biroq, bularning biron-tasi ham ishlab chiqarishda qo'llanilmayapti.

Tadqiqot maqsadi: sho'rlangan va o'ta sho'rlangan yerlardagi tuproq tarkibidagi tuzni miqdorini pasaytiruvchi samarali texnika va texnologiyalarni ishlab chiqish.

Yuqorida aytib o'tilganidek, tuproq tarkibidagi sho'rni yuvish uchun har yili 2-3 marta shu maydonlar suvga to'yintiriladi. Bu esa agar, sho'rni bir marta yuvish uchun 1500...2000 metr kub suv sarflansa bu 3 yilda 4500...6000 metr kub suvni tashkil qiladi. Bu katta hajmdagi suv bo'lib, suv tanqislik sharoitida bu ortiqcha suvdan qishloq xo'jalik ekinlarini suv tejankor (tomchilab, tuproq ostidan namlab, yomg'irilatib sug'orishlar) texnologiyalarni qo'llab qishloq xo'jalik mahsulotlardan yuqori hosil olish mumkin.

Taklif etilayotgan samarali texnologiya: Yuqorida qayd etilganidek, yillar davomida tuproq tarkibidagi sho'rni yuvish natijasida uning tarkibidagi ortiqcha sho'r suvlarning chiqib ketishiga sharoit yo'qligi sababli, yer sathidan 40-50 sm chuqurlikda qattiq tuzli qatlam hosil bo'ladi.



1-rasm. Tayyorlangan drenaj quvurlari

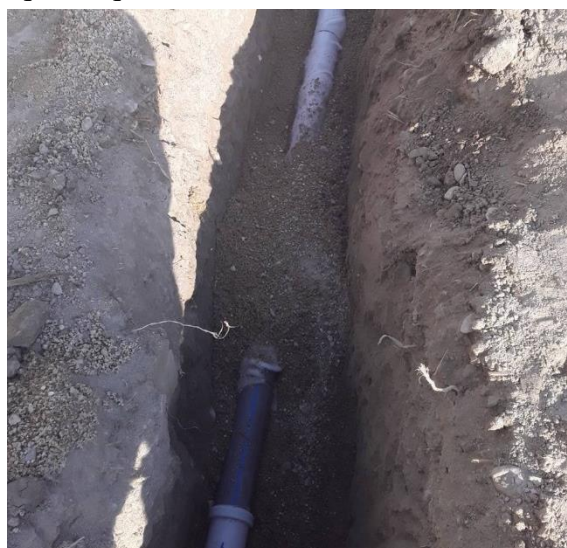

2-rasm. Drenaj quvurlarni yotqizish jarayoni

Bu qatlamning qalinligi 25-45 sm gacha yetadi. Buning uchun institut (Buxoro tabiiy resurslarni boshqarish instituti) hududidan taqqoslash maqsadida ikkita bir sothdan yer maydoni ajratib olindi va ular shudgor qilindi. Ularni atrofi chellar bilan o'raldi.

Birinchi tajriba maydoniga drenaj quvurlari tayyorlanib (1-rasm) chuqurligi 50 sm, eni 10 sm bo'lgan qazilgan transheyalariga joylashtirib ko'mildi, (2-rasm). Bunda drenaj quvurining kiruvchi va chiquvchi quvur teshiklari tiqinlar bilan tiqilgan holda ko'mildi.

Drenaj quvurlari o'rnatilgandan so'ng birinchi tajriba maydoni quyidagi ko'rinishga ega bo'ladi (3-rasm).



3-rasm. Shudgor qilingan birinchi tajriba maydoni

Huddu shunday o'lchamga ega bo'lgan ikkinchi tajriba maydoni ham shudgorlanib, ularga suv berildi. Tuproq suvga to'yintirib ma'lum vaqtgacha ushlab turildi (4-rasm)



4-rasm. Tuproq tarkibidagi sho'rni yuvish jarayoni

Birinchi tajriba maydondagi suv 1,5-2 soat ushlab turilgandan so'ng, drenaj quvurlardagi tiqinlar olindi va natijada hosil bo'lgan sho'r suv maxsus xandakka chiqarib yuborildi (5-rasm).



5-rasm. Drenaj quvurlari yordamida shoʻrni yuvish jarayoni

Suv (loyqa suv) Amudaryodan maxsus mashinada olib kelinib, ajratilgan maydonlarga solindi. Bunda olib kelingan suvdan naʼmuna olinib laboratoriyaga berilganda undagi xlorning miqdori 170 mg/l ekanligi aniqlandi. Bu degani shoʻrni yuvishga ishlatiladigan suvning oʻzi shoʻr suv.

Amudaryodagi suvning shoʻrlanishiga sabab, Qashqadaryo va Buxoro viloyatlari, Qoraqalpogʻiston Respublikasi va Xorazm viloyatdagi kollektorlarning suvi Amudaryoga qoʻshilishidir. Shunday boʻlsada har 2-3 yilda bir marta tuproq tarkibidagi shoʻrni yuvish orqali paxta va gʻalladan yuqori hosil olib kelinmoqda.



6-rasm. Kartoshka ekilgan birinchi tajriba maydoni

Ajratilgan birinchi tajriba maydonning shoʻr yuvilgandan soʻng, undan chiqqan suvni ham naʼmuna olinib tuz miqdorini tekshirish uchun laboratoriyaga berildi. Bunda suv tarkibidagi xlor miqdori 680 mg/l ekanligi aniqlandi. Demak ajratilgan yer oʻta shoʻr boʻlib uni yuvish natijasida tuz 4 marta kamayganligini koʻrish mumkin.

Ikkala maydonni ham maʼlum muddatda (3-4 oy) kuzatuv uchun qoʻyilganda birinchi tajriba maydoni yaxshi koʻrinishga ega boʻlib, begona oʻtlar oʻsmaslikka guvoh boʻlindi (6-rasm).

Ikkinchi tajriba maydonda esa maydon ustki qismi oqarib, begona oʻtlar oʻsganligini koʻrish mumkin (7-rasm).



7-rasm. Kartoshka ekilgan ikkinchi tajriba maydoni

Ikkala tajriba maydoniga ham kartoshka ekilib, birinchi tajriba maydoniga tuproq ostidagi drenaj quvuridan bio o'g'it aralashmali suv (1/20 nisbatda) 2 marta berildi. Ikkinchi tajriba maydonga esa an'anaviy usulda jo'yaklar orqali sug'orib kerakli kimyoviy o'g'itlar orqali 4 marta suv berildi. Olingan hosildorlik birinchi tajriba maydonida ikkinchisiga nisbatan 1,5 barobar ko'p hosil berganiga guvoh bo'ldik.

Hozirda bu maydonlarga paxta va bug'doy ekish mo'ljallanmoqda. Bularning natijalarini kelgusi maqolada beriladi.

Xulosa

1. O'ta sho'rlangan birinchi tajriba maydonidagi tuproq tarkibidagi tuzlarni yuvish bir marta yuvilganda uning tarkibidagi tuz 4 marta kamayar ekan.

2. Tadqiqotlar shuni ko'rsatmoqdaki, drenaj quvuri orqali tuproq tarkibidagi tuzlarni eritib sho'r suv qilib olib chiqib ketishi, bu maydonlarni har 3-4 yilda bir marta tuproq tarkibidagi tuzni yuvish xulosasini berish mumkin.

3. Agar tuproq tarkibidagi sho'rni yuvishda ishlatilgan suvning ortiqchasi kollektorlarga chiqarib tashlanmasa, bu yerlarni qayta sho'rlanishiga olib keladi

4. Tuproq tarkibidagi tuzni yuvish uchun berilgan suv tuzli aralashma hosil qilinganda ortiqcha aralashma chiqib ketmasa 40-50 sm chuqurlikda o'ta qattiq tuzli qatlam hosil bo'ladi. Bu esa tuproqning havo almashish funksiyasini buzishga olib keladi va bu qatlamni qo'shima texnika yordamida yumshatishga to'g'ri keladi

Foydalanilgan adabiyotlar

1. Хамраев К.Ш., Худойназаров И.А., Азимбоев С.А., Тураев А.С. Роль полианионного полимера при промывке засоленных почв. Сборник статей XV традиционной научно-практической конференции молодых ученых, магистрантов и одаренной молодежи на тему "Актуальные проблемы в сельском и водном хозяйстве". Ташкент, 2016
2. Хамидов М.Х., Хамраев К.Ш., Муинов У.Б. [и др.]. Совершенствование технологий промывки засоленных земель бухарского оазиса. Аграрная наука. 2019. № 3. С. 55–58
3. Хамидов М.Х., Хамраев К.Ш. Эффективная технология промывки засоленных почв ОБРАБОТКА ПОЧВЫ <https://doi.org/10.32634/0869-8155-2019-332-9-76-79>



4. Мелиорация почв, Засоленные почвы: учеб, пособие // О.Г.Лопатовская, А.А.Сугаченко-Иркутск:
Изд-во Иркут, гос, ун-та, 2010,-101с.

ADVENTIV/INVAZIV O'SIMLIK *PHYSALIS ANGULATA* NING EKOLOGIYASI VA DORIVORLIK XUSUSIYATLARI

¹Abduboyeva N.T., ²Ozodbekova G.A., ¹Sotiboldiyeva D.I., ²Xakimova D.A., ²Maxkamov T.X.

¹O'zbekiston Milliy universiteti

²Toshkent davlat agrar universiteti

ANNOTATSIYA

O'zbekistonda adventiv/invaziv o'simliklarni bioekologik xususiyatlarini o'rganish, foydali jihatlarini tadqiq etish va muqobil oziq - ovqat, dorivor o'simlik sifatida foydalanish boyicha ilmiy tadqiqot ishlari olib borilmoqda. Bu adventiv o'simliklardan oqilona foydalanish va ularni nazorat qilish va boshqarish imkoniyatini beradi. Ushbu maqolada *Physalis angulata* ning ekologiyasi, dorivorlik xususiyatlari va foydalanish istiqbollari to'g'risida ma'lumotlar keltirilgan.

Kalit so'zlar: *Physalis angulata*, adventiv, invaziv o'simlik, ekologiyasi, dorivorlik xususiyatlari.

ECOLOGY AND MEDICINAL PROPERTIES OF ADVENTIVE/INVASIVE PLANT *PHYSALIS ANGULATA*

ABSTRACT

In Uzbekistan, scientific research is being carried out on studying the bioecological features of adventive/invasive plants, researching their useful aspects and using them as alternative food and medicinal plants. This allows for the rational use of alien plants, their control and management. This article presents information about the ecology, medicinal properties and prospects of use of *Physalis angulata*.

Key words: *Physalis angulata*, adventive, invasive plant, ecology, medicinal properties.

KIRISH.



Adventiv/invaziv o'simliklar dunyo o'simliklarining xilma-xilligi uchun eng jiddiy tahdidlardan biridir [16, 19]. Yevropada jami 6000 ga yaqin begona taksonlar qayd etilgan [21], ularning ekologik va iqtisodiy ta'siri mos ravishda 1094 va 1347 tur uchun hujjatlashtirilgan [35]. Adventiv neofitlarning yarmi Yevropaga 1899 yildan keyin kelganligi aniqlangan. Har yili Yevropaga o'rtacha 6,2 ga yaqin naturalizatsiyaga qodir yangi turlar keladi [21]. Shu sababli, yangi begona turlarning qochishi va tarqalishini diqqat bilan kuzatib borish va qayd etish muhimdir.

Begona o'simliklarning dunyoda tarqalishi turlichadirdir. Shimoliy Amerika, Shimoliy-G'arbiy Yevropa, Janubiy Afrika, Janubi-Sharqiy Avstraliya, Yangi Zelandiya va Hindiston qirg'oqlari tabiiylashgan begona o'simliklarning qaynoq nuqtalari hisoblanadi, boshqa mintaqalar, masalan, Janubiy Amerika yoki Shimoliy Osiyoga begona turlar nisbatan kamroq ta'sir qiladi [29].

O'zbekistonda adventiv/invaziv o'simliklarni bioekologik xususiyatlarini o'rganish [3, 4, 5, 7], foydali jihatlarini tadqiq etish va muqobil oziq-ovqat, dorivor o'simlik sifatida foydalanish [3, 5], agressiv begona o'tlarga qarshi ilmiy asoslangan kurash usullari [1, 2] olib borilayotgan bo'lib, bu o'zga hudud florasiga mansub o'simliklardan oqilona foydalanish va ulrni nazorat qilish hamda boshqarish imkoniyatini beradi.

Tadqiqot ob'ekti *Physalis angulata* L. Solanaceae oilasiga mansub bir yillik o't o'simlik bo'lib [6], dunyoning tropik va subtropik mintaqalarida keng tarqalgan [18]. Bog'larda, bo'sh yerlarda, yo'l yoqalarida, o'rmonlarda dengiz sathi yaqinidagi soylar bo'ylab va ekin maydonlarida tarqalgan [31]. Dunyo bo'yicha Braziliya, Markaziy Amerika, Xindistonda [26] tarqalgan. Kavkazda va Ukrainada ayrim hollarda madaniy ekin sifatida yetishtiriladi. Invaziv o'simlik sifatida dunyoning ko'plab mamlakatlarida qayd etilgan [12, 13, 16, 19, 21, 26, 29, 30, 33].

Ushbu maqolada *Physalis angulata* ning ekologiyasi, dorivorlik xususiyatlari va foydalanish istiqbollari to'g'risida ma'lumotlar keltirilgan.

TADQIQOT METODLARI.



Tadqiqot 2021-2022 yillar davomida olib borildi. Dastlab o'simlik uchraydigan hududlar, makonlar va o'simlik jamoalari aniqlandi. O'simliklardan gerbariy namunalari tayyorlandi. O'simlikni aniqlashda "Flora Uzbekistana" asaridan foydalanildi [6]. O'simlikning dorivorlik xususiyatlari adabiyotlar asosida keltirildi. Adabiyotlar tahlili Web of Science va Google scholar xalqaro ma'lumotlar bazasi hamda Researchgate ilmiy axborot ijtimoiy tarmog'idagi mavjud ilmiy manbaalar asosida keltirildi.

OLINGAN NATIJALAR VA ULARNING TAHLILI.

2022 yil davomida olib borilgan ilmiy izlanishlar natijasida Toshkent viloyatida tarqalgan *Physalis angulata* ning zamonaviy tarqalish areali va ekologiyasi to'g'risida qimmatli ma'lumotlar yig'ildi. *P. angulata* garchi oziq-ovqat ekini sifatida foydalanilishi va ko'plab dorivor xususiyatlarga ega bo'lsa-da, u ayrim mamlakatlarda paxta, makkajo'xori va soya uchun zararli/invaziv begona o't sifatida ham qayd etilgan [8, 33, 34]. O'zbekiston florasida uchun ham zararli/invaziv begona o't sifatida qayd etilgan [6].

O'zbekiston florasida asarining yangi nashri 3 jildida Ituzumdoshlar oilasi berilgan bo'lib, unda *Physalis angulata* to'g'risida O'zbekiston Milliy gerbariyidagi mavjud gerbariy namunalari asosida ma'lumotlar keltirilgan. Afsuski gerbariy namunalari yig'ilgan sanalar juda eski bo'lib, turning zamonaviy tarqalish areallari va ekologiyasi to'g'risida qimmatli ma'lumot bermaydi. Gerbariy namunalari terilgan joy va sanalar quyidagicha: 12.09.1940 y. Samarqand viloyati Samarqand shahri; 10.10.1956 y. Toshkent viloyati Chinoz tumani; 14.07.1962 y. Toshkent viloyati Chinoz tumani; 17.11.1965 y. Toshkent viloyati Chinoz tumani.

Turkiyaning invaziv o'simliklar ro'yxatiga kiritilgan [27]. Paxta, makkajo'xori, bodring, pomidor, qalampir va zaytun bog'larida begona o't sifatida katta zarar keltiruvchi invaziv begona o't sifatida qayd etilgan [12]. Farooq va boshq. usbu turni muvaffaqiyatli bosqiniga birlamchi sabab sifatida sug'orish tadbirlarini, ikkilamchi sabablar sifatida pH va elektr o'tkazuvchanligini keltirishadi.

O'zbekistonda ushbu tur agrotexnik tadbirlar vaqtida olib borilmasdan qarovsiz qolgan, yangi barpo etilgan, manzarali va mevali bog'larda sug'orish ariqlarining

bo'ylarida, makkajo'xori va boshqa poliz ekinlari dalalarida, ayniqsa ziravorlar ekilgan dalalarda, xullas bug'doydan so'ng ikkinchi ekin ekib foydalanilayotgan dalalarda uchrashi qayd etildi. *Physalis angulata* Toshkent viloyati Chinoz tumanida, vtomobil yo'li va poliz ekinlari dalasi oralig'idagi manzarali o'simliklar ekilgan kengligi 10 metrlik maydonning har-xil o'tli-fizalisli-qo'ytikonzor hamda poliz ekinlari ekilgan dalaning har-xil o'tli-fizalisli-kurmakzor assotsiatsiyalarida qayd etildi (1-rasm).



A



B

1-rasm. *Physalis angulata* subdominantlik qilgan (A) har-xil o'tli-fizalisli-qo'ytikonzor va (B) har-xil o'tli-fizalisli-kurmakzor assotsiatsiyalari

P. angulata ni O'zbekiston florasidagi tarqalish areali va ekologik makonlariga asoslanib, ushbu turni kirib kelish yo'lini transport vositalari yordamida tuprog'i bilan keltirilgan manzarali, mevali o'simliklar bilan kirib kelgan bo'lishi mumkin deb taxmin qilish haqiqatga yaqinroqdir.

Ozaslan va boshq. 2017 [26] yilda *Physalis* ning ikkita invaziv turining urug'unuvchanligi biologiyasi va ularni qurg'oqchil va yarimqurg'oqchil xududlarda boshqarishga ta'sirini o'rgangan. Ularning ilmiy tadqiqotlarida yangi terilgan pishgan urug'lar oqova suv ostida ushlab turish yo'li bilan tinim davridan samarali chiqarilgan. *P. angulata* urug'lari turli harorat (15 dan – 40°C gacha), pH (4 dan – 10 gacha), osmotik potentsial (0 dan –1.2 MPa gacha), sho'rlanish darajasi (0 dan – 400 mM gacha natriy xloridli) bo'yicha tajribalarda unuvchanligi bo'yicha yaxshi natijalar namoyon etganligi keltirilgan. Ushbu o'simlik o'zga xudud florasida turli ekologik omillarga chidamlilik namoyon etib, kelgusida ekologik makonini va tarqalish arealini kengaytirib borish potentsialiga ega ekanligini namoyon etgan.



Butun dunyoda bu o'simlik o'simlik dorivorligi va bezgak, gepatit, astma, dermatit va revmatizm kabi turli xil inson kasalliklarini davolash uchun ishlatiladi [32]. O'simlik barglari infuziyalari quloq og'rig'i va tug'ruqdan keyingi infeksiyalarni davolash uchun ishlatiladi. *P. angulata* markaziy asab tizimini susaytiruvchi ta'sirga ega va o'smaga qarshi faollikka ham ega [10, 23, 24, 28,]. O'simlikdan fizalin A, B, D, F va glikozidlar, ya'ni miritsetin-3-o-neohesperidozid ajratilgan va o'simtaga qarshi faollikni ko'rsatadi [17].

Physalis turkumi nafaqat farmakologik va biologik xususiyati balki oziq-ovqat sifatida ham iqtisodiy ahamiyatga ega, shu bilan birga tarkibidagi kimyoviy birikmalari uchun ham juda muhimdir. Tropin alkaloidlari va fizalinlar turli xil dorivor xususiyatlar uchun javobgar bo'lgan kimyoviy birikmalarning ikkita asosiy guruhidir. Tropanlar parasempatik asab tizimining muskarinik retseptorlariga yopishgan neurotransmitter atsetilxolin faolligini inhibe qilish orqali anti-muskarin faolligini ko'rsatadi.

O'simlik tarkibidagi mavjud kimyoviy birikmalar oshqozon-ichak va mushak spazmlari va Parkinson kasalligini davolash uchun muhim va foydalidir [20, 36]. O'simtaga qarshi va sitotoksik faollik tufayli fizalinlarga e'tibor beriladi. *Physalis* biologik faollikning keng spektriga ega, ya'ni, bakteriyaga qarshi, abortga qarshi, mollyussid, antiprotozoal, saratonga qarshi, antiseptik va sitotoksik va immunomodulyatsiya qiluvchi ta'sir ko'rsatadi [9, 15]. Afsuski, bu dorivor xususiyatlar tijorat maqsadlarida qo'llanilmaydi. *P. angulata* an'anaviy va xalq tabobatida diuretik sifatida qo'llaniladi va oshqozon kasalliklarini, og'riq qoldiruvchi va revmatik kasalliklarni davolaydi. Shuningdek, u gepatit va servitsit uchun antinosiseptiv, antipiretik, yallig'lanishga qarshi hisoblanadi [23].

P. angulata barglari va butun o'simlik taloq, jigar va siydik pufagi yallig'lanishini kamaytirish uchun va revmatizmدا vannalarda ishlatiladi [25]. Amazon vodiysida o'simlik sharbati tinchlantiruvchi, depurativ, revmatik va quloq og'rig'i uchun ishlatiladi. Tayvanda diabet, bezgak va astmani davolashda ishlatiladigan dorilarning tarkibiy qismidir [14]. Peruning Amazon qishlog'i aholisi bezgak, jigar va gepatit bilan bog'liq muammolar uchun barglardan foydalanadilar [13, 30]. G'arbiy Afrikada an'anaviy ravishda saraton kasalligini davolash uchun ishlatiladi [22]. O'simlikning yer ustki qismlari va mevalari furunkullar,



yallig'lanishlar yoki yaralar, ich qotishi va ovqat hazm qilish muammolarini davolashda ishlatiladi [11].

FOYDALANILGAN ADABIYOTLAR RO'YXATI

1. Бабабеков Қ. Б., Махкамов Т. Х., Мамбетназаров А. Б., Қаландарова М. М., Рахматов А. А. (2022). Инвазив бегона ўтларни биэкологияси ва қарши кураш чоралари. Агро кимё химоя ва ўсимликлар карантини, 4, 8-10.
2. Бабабеков Қ. Б., Махкамов Т. Х., Мамбетназаров А. Б., Қаландарова М. М., Елмурадова М. А. (2022). Зарпечак бегона ўтига қарши кураш усуллари. Агро кимё химоя ва ўсимликлар карантини, Махсус сон 2, 92-93.
3. Жумабоев Ф.Ш., Махкамов Т.Х., Авазова М.А. Тошкент воҳаси шароитида Испан мингбошини етиштириш технологияси. Агро информ, 4(6), 2022. – Б. 34-39.
4. Жумабоев, Ф. Ш., & Махкамов, Т. Х. (2022). Инвазив ўсимлик испан мингбошини етиштиришнинг айрим жиҳатлари. Intellectual education technological solutions and innovative digital tools, 1(12), 43-46.
5. Жумабоев, Г. Ш., & Махкамов, Т. Х. (2022). Инвазив усимлик-Испан мингбоши (*Vaccaria hispanica* (Mill.) Rauschert) ни маданийлаштириш истикболлари ва уруг унувчанлиги. ГулДУ ахборотномаси, 1, 17-23.
6. Ковалевская. Род 810 (4). *Physalis L.* – Физалис // Флора Узбекистана. Т. 5. – Ташкент: Академии наук УзССР, 1961. – С. 426-429.
7. Мелиқўзиев, А. А., Ергешев, Д. А., & Махкамов, Т. Х. (2022). Инвазив ўсимлик *Amorpha fruticosa L.* нинг биоэкологик хусусиятлари ва кўпайтириш усуллари. Academic research in educational sciences, 3(7), 168-175.
8. Arslan, M., Uremis, I. & Uludag, A. (2005). Determining bio-herbicidal potential of Rapeseed, radish and turnip extracts on germination inhibition of cutleaf ground-cherry (*Physalis angulata L.*) seeds. Journal of Agronomy, 4: 134–137.
9. Bastos G, Santos A, Ferreira V, Costa A, Bispo C, Silveira A, et al. (2005). J Antinociceptive effect of the aqueous extract obtained from roots of *Physalis angulata L.* on mice. J Ethnopharm, 103:241-5.

10. Chiang HC, Jaw SM, Chen CF, Kan WS. (1992). A novel cytotoxic flavonoid glycoside from *Physalis angulata*. *Anticancer Res*, 12:837-43.
11. Dokosi B. (1998). *The herbs of Ghana*. Ghana Universities Press, Accra.
12. Farooq, S., Onen, H., Ozcan, S. & Ozaslan, C. (2016). Invasion status of *Physalis* spp in Diyarbakir and Vicinities. in *International Diyarbakir Symposium*. 149.
13. Ferreyra R. (1970). *Flora invasora de los cultivos de pacallpi y tingomaria*.
14. Heish T, Huang Y, Lin Y, Chung G. (2006). *Physalis angulata* induced G2/M phase arrest in human breast cancer cells. *Food Chem Toxicol*, 44:974-83.
15. Hseu C, Wu R, Chang W, Kumara S, Linb K, Huang Y, et al. (2011). Inhibitory effects of *Physalis angulata* on tumor metastasis and angiogenesis. *J Ethnopharm*, 135:762-71.
16. Hulme PE. (2007). Biological invasions in Europe: drivers, pressures, states, impacts and responses. *Issues in Environmental Science and Technology*, 25: 56–80. <https://doi.org/10.1039/9781847557650-00056>.
17. Ismail N, Alam M. (2001). A novel cytotoxic flavonoid glycoside from *Physalis angulata*. *Fitoterapia*, 72:676-9.
18. Januario A, Filho E, Pietro R, Kashima S, Sato D, Franca S. (2002). Antimycobacterial physalins from *Physalis angulata* L. (Solanaceae). *Phytother Res*, 16:445-8.
19. Keller RP, Geist J, Jeschke JM, Kühn I. (2011). Invasive species in Europe: ecology, status, and policy. *Environmental Sciences Europe* 23: 23, <https://doi.org/10.1186/2190-4715-23-23>
20. Kelly K, Quinn L, Steve C, Kirsten B, Hillary L, Mark C, et al. (2012). The ethnobotany and ethnopharmacology of wild tomatillos, *Physalis longifolia* Nutt, and related *Physalis* Species. *Econ Bot*, 20(10):1-13.
21. Lambdon PW, Pyšek P, Basnou C, Hejda M, Arianoutsou M, Essl F, Jarošík V, Pergl J, Winter M, Anastasiu P, Andriopoulos P, Bazos I, Brundu G, Celesti-Grapow L, Chassot P, Delipetrou P, Josefsson M, Kark S, Klotz S, Kokkoris Y, Kühn I, Marchante H, Perglová I, Pino J, Vilà M, Zikos A, Roy D, Hulme PE (2008). Alien flora of Europe: species diversity, temporal trends, geographical patterns and research needs. *Preslia* 80: 101–149

22. Lawal O, Uzokwe E, Lgboanugo I, Adio F, Awuson A, Nwogwugwu, et al. (2010). Ethno-medical information on collection and identification of some medicinal plants in research institutes of South-west Nigeria. *Afr J Pharm Pharmacol*, 4(9):32.
23. Lin Y, Chiang H, Kan W, Hone E, Shih S, Won M. (1992). Immunomodulatory activity of various fractions derived from *Physalis angulata* L extract. *Am J Chin Med*, 20(3-4);233-43.
24. Lin YS, Chiang HC, Kan WS, Hone E, Shih SJ, Won MH. (1992). Immunomodulatory activity of various fractions derived from *Physalis angulata* L. extract. *Am J Chin Med*, 20:233-43.
25. Lorenzi H, Nova Odessa. *Plantas daninhas do Brasil*. Nova Odessa, S-ao Paulo, Brasil; 1982. p. 372.
26. Ozaslan, C., Farooq, S., Onen, H., Ozcan, S., Bukun, B., & Gunal, H. (2017). Germination biology of two invasive *Physalis* species and implications for their management in arid and semi-arid regions. *Scientific Reports*, 7(1), 1-12.
27. Ozaslan, C., Bukun, B., Ozcan, S. & Onen, H. (2015). *Physalis angulata*. In *Invasive Plants Catalogue of Turkey Vol. 1* (ed Huseyin Onen) 424–432 Ministry of Agriculture.
28. Perez R, Perez A, Garcia M, Sossa H. (1998). Neural pharmacological activity of *Solanum nigrum* fruit. *J Ethnopharmacol*, 62:43-48.
29. Pyšek P, Pergl J, Essl F, Lenzner B, Dawson W, Kreft H, Weigelt P, Winter M, Kartesz J, Nishino M, Antonova LA, Barcelona JF, Cabezas FJ, Cárdenas D, Cárdenas-Toro J, Castaño N, Chacón E, Chatelain C, Dullinger S, Ebel AL, Figueiredo E, Fuentes N, Genovesi P, Groom QJ, Henderson L, Inderjit, Kupriyanov A, Masciadri S, Maurel N, Meerman J, Morozova O, Moser D, Nickrent D, Nowak PM, Pagad S, Patzelt A, Pelsner PB, Seebens H, Shu W, Thomas J, Velayos M, Weber E, Wieringa JJ, Baptiste MP, van Kleunen M (2017). Naturalized alien flora of the world: species diversity, taxonomic and phylogenetic patterns, geographic distribution and global hotspots of plant invasion. *Preslia* 89: 203–274, <https://doi.org/10.23855/preslia.2017.203>
30. Rutter A. (1990). *Catalogo de plantas utiles de la Amazonia peruana institutol inguistico de veranoyarinacocha Peru*.



31. Smith. (1991). *Albe Flora Vitiensis nova: a new flora of Fiji*. National Tropical Botanical Garden, Lawai, Kauai, Hawaii, 5. p. 626.
32. Soares MB, Bellintani MC, Ribeiro IM, Tomassini TC, Ribeiro dos Santos R. (2003). Inhibition of macrophage activation and lipo polysaccharide induce death by seco-steroids purified from *Physalis angulata* L. *Eur J Pharmacol*, 459:107-12.
33. Travlos, I. S. (2012). Invasiveness of cut-leaf ground-cherry (*Physalis angulata* L.) populations and impact of soil water and nutrient availability. *Chilean Journal of Agricultural Research*, 72, 358.
34. Travlos, I., Travlos, S., Economou, G. & Lyberopoulou, S. (2010). The weed *Physalis angulata* in western Greece. in *Proceedings of 16th Conference of the Greek Weed Science Society*, Karditsa. 1–2.
35. Vilà M, Basnou C, Pyšek P, Josefsson M, Genovesi P, Gollasch S, Nentwig W, Olenin S, Roques A, Roy D, Hulme PE (2010). How well do we understand the impacts of alien species on ecosystem services? A pan-European, cross-taxa assessment. *Frontiers in Ecology and the Environment*, 8: 135–144, <https://doi.org/10.1890/080083>
36. Zhang H, Samadi A, Cohen M, Timmermann B. (2012). Antiproliferative withanolides from the Solanaceae: A structure activity study. *Pure Appl Chem*, 84:1353-67.

ЗАМОНАВИЙ КОСТЮМБОП МАТОЛАР АССОРТИМЕНТЛИК ХУСУСИЯТЛАРИ ТАҲЛИЛИ

доц. Д.Т.Назарова, ўқитувчи Тожибоева Д.Б.
Тошкент тўқимачилик ва енгил саноат институти

Ушбу мақолада костюмбоп тўқималарни ассортиментни ўрганган. Кимёвий ва табиий тодалар аралашмали матоларнинг хусусиятлари таҳлил қилинган.

В данной статье, изучены ассортимент костюмных тканей. Проанализировано комплексных тканей из натуральных и химических волокон.

In this article, studied costume fabrics. Complex tissues of natural and chemical fibers were analyzed.

Калит сўзи: хом-ашё, жун, ип, костюмбоп мато.

Республикамизда мавжуд бўлган маҳаллий хом-ашёдан фойдаланиб, янги костюмбоп тўқима ассортиментларини кенгайтириш ва ишлаб чиқариш, маҳаллий тўқимачилик хом ашёларини қайта ишлаш ҳажмини ошириш, илғор чет эл фирмалари билан ҳамкорликда соҳа корхоналарига энг янги технология ва ускуналарни жорий этиш, долзарб масала ҳисобланади [1].

Замонавий костюмбоп матолар ассортиментни турли туман бўлиб, тўқимачилик саноатининг барча соҳаларида ишлаб чиқарилади. Бироқ, костюмбоп матоларнинг хом ашёсига қараб уларнинг мато ишлаб чиқариш соҳаларидаги ўрни бирдек эмас.

Жун газламалар ассортиментидаги костюмбоп матолар камволли ва майин мовутли кичик синф сифатида берилган.

Камволли матолар ичида артикул сони бўйича костюмбоп матолар энг катта солиштирма оғирликка эга. Улар катта зичликка эга булган пишитилган ипдан ишлаб чиқарилади: сирт зичлиги $260-340 \text{ г/м}^2$

Сидирға бўялган, соф жунли матоларнинг намунасига қуйидагилар киради:

- бостон (сирт зичлиги 340 г/м^2), формали кийимларга ишлатилади;

- креп (сирт зичлиги $300-340 \text{ г/м}^2$), одми костюмлар учун ишлатилади;

Ҳар хил рангга бўялган соф жунли матоларга трикони киритиш мумкин. Унинг сирт зичлиги $240-340 \text{ г/м}^2$ га тенг бўлади.

Ип матолар ассортиментида костюмбоп матолар алоҳида гуруҳ ёки кичик гуруҳга ажратилмай, кийим гуруҳи таркибида бўлиб, уларни сидирға жунли, ҳар хил рангли, меланж, гул босилган, қишки матолар кичик гуруҳларида учратиш мумкин. Костюмбоп триколарнинг сирт зичлиги $250-300 \text{ г/м}^2$ атрофида бўлиб, эни $142-150 \text{ см}$ ни ташкил этади. Ҳар хил рангли ва меланж ип матолар арзон, ҳар кунги костюмлар ва бошқа кийимларни ишлаб чиқаришга мўлжалланган.

Бу матоларнинг кўпчилиги пахта ҳамда вискоза штапель тодалари аралашмасидан тўқилган бўлиб, юмшоқ, кам киришадиган беаги эса шакл сақловчи хусусиятга эга.



Табиий хомашёдан тайёрланган маҳсулотга талаб кундан кунга ошмоқда. Жоҳон модасига пахта толаси иштирок этадиган матолар катта мувоффақият қозонмоқда. Улардан ишлаб чиқарилган костюмбоп матолар яхши гигиеник хусусиятларга ва ҳар жихатдан қулайликларга эга.

Табиий ипакдан тўқилган матолар ассортиментда ҳам костюмбоп матолар алоҳида синф ёки гуруҳга ажратилмаган. Ипакли матолар артикули ўзининг ишлатилишига қараб костюм-қўйлакбоп матоларга гуруҳланган.

Табиий ипакдан тўқилган матолар гуруҳидаги креп кичик гуруҳида енгил матолар қаторида оғир матоларни ҳам учратиш мумкин. Булар: креп-фай, креп-экстра, креп-флокс. Булар майда нақишли ўрилишда тўқилган бўлиб, 150 г/м² гача бўлган сирт зичликка эга. Бу матолар чиройли сирт кўринишига, кичик ғижимланиш даражасига, яхши гигиеник хусусиятларига эга, аммо шу билан бирга улар юқори ҳарорат ва қуёш нурларига таъсирчандир.

Силлиқ матолар кичик гуруҳига унча катта пишиқликка эга бўлмаган иплардан тўқилган, силлиқ сиртга эга бўлган матолар киради. Уларнинг баъзиларидан аёллар костюмида безак сифатида фойдаланилади.

Сунъий ипакдан тўқилган матолар гуруҳида костюмбоп матолар ҳар учала, яъни креп, силлиқ ҳамда жаккард кичик гуруҳларида ҳам учраши мумкин. Бу гуруҳидаги матолар тегишли толаларга хос хусусиятларга эга. Сирт зичлиги 290 г/м² гача етади. Булар: креп-сатин, альпак, дудун, дамассе.

Синтетик ипларнинг бошқа толалар аралашмасидан тўқилган матолар гуруҳида костюмбоп матолар силлиқ, жаккард ҳамда тукли кичик гуруҳларга киритилган. Бу матоларнинг сирт зичлиги 115-230 г/м² атрофида бўлади. Жаккард матоларига асосан Космос, Мелодия, Улитка кабилар киради.

Сунъий штапель толалар ва уларнинг бошқа толалар билан аралашмасидан тўқилган матолар гуруҳида ҳам сирт зичлиги 145-365 г/м² гача этадиган костюмбоп матолар иссиқлик сақловчи хусусиятларга эга. Буларнинг кўпчилиги 2 та ипни қўшиб, пишитиш натижасида ишлаб чиқарилган. Шунинг учун улар тузилиши ва сирт кўриниши бўйича жун матоларга ўхшайди. Бундай матоларга штапель полотно, саржа, сатинлар киради.

Фойдаланишда талаб этиладиган хусусиятли костюмбоп матоларни лойиҳалаш учун маълумотлар йиғиш ҳамда сифат кўрсаткичларнинг илмий асосланган нормативларни киритиш мақсадида матолар ассортименти устида систематик тарзда тадқиқотлар олиб бориш керак.

Қўйилган масалага таалуқли, кейинги 20- йилларда чоп этилган илмий тадқиқот ишларини таҳлилидан шу нарса аниқланадиги, шойи матоларнинг янги таркибини яратишда, асосан, вазни енгил аёллар қўйлакларига мўлжалланган матоларни ва уларни ишлаб чиқариш технологияларига бағишланган.

Ипак билан бошқа толалар аралашмасидан ишлаб чиқарилган матоларнинг таркиби ва ишлаб чиқариш технологияси тадқиқотларига А.И.Исмоилова танда сифатида вискозадан, арқоқ ипи эса пишитилган пахта толасидан йигирилган ип ишлатилган беқасам турдаги матонинг янги таркиби тавсия этилган. А.Д.Новатова



шойи матоларни табиий ипак билан пахта толасидан йигирилган иплар асосида костюмбоп мато ишлаб чиқаришга эришган.

Лекин, мақсадий масала костюмбоп матоларнинг мураккаб ўрилиши асосида кўп компонентли матолар яратиш масаласи етарли тадқиқот этилмаган.

Мамлакатимиз ва чет элларда ўтказилган тадқиқотларни таҳлил қилиш натижасида қуйидаги хулосаларга келинди:

- костюмбоп матолар ассортиментидан кўп ҳолларда аралаш (2, 3 ва ундан кўп копонентли) матолар учрамоқда;

- матолар хомашё таркиби бўйича анъанвий ажратиш шартли равишда амалга оширилмоқда ва асосан ифодалаш қулай бўлиши учунгина қўлланилмоқда;

- табиий ипакдан тўқилган костюмбоп матолар ассортиментни чекланган, бир хил турда бўлиб, бойитилмаяпти;

- ипакдан тўқилган замонавий костюмбоп матолар асосан кимёвий хомашёдан ишлаб чиқарилмоқда, натижада кимё саноатининг ривожланиб кетиши кузатилмоқда;

- ипакдан тўқилган замонавий 2 қатламли костюмбоп матолар ишлаб чиқаришда пастки қатлам арқор ипи сифатида пахта ва киёвий толалардан фойдаланилиши костюмбоп матолар ассортиментини кенгайтиради ҳамда материалнинг таннархини сезиларли даражада пасайтиради ва шу билан биргаликда тўқима ўнгининг сирт кўринишига салобатлилик беради.

Республикада етиштириладиган пахта толасини қайта ишлаш ҳажмини ошириш мақсадида лойиҳаланаётган янги таркибли матоларни керакли хомашё таннархи, толали аралашмаларнинг йигириш қуввати ва бозорнинг ассортиментга бўлган талабларини инобатга олган ҳолда, бир неча толалардан олинган иплар аралашмасидан ишлаб чиқариш режалаштирилди.

Янги таркибли матога хомашё танлашда асосий омил пахта толасини кўпроқ ишлатиб, матонинг сирт кўриниши чиройли ва физик механик хусусиятларнинг яхши бўлишини ҳисобга олинган. Экспериментал тўқиманинг бошқа кўрсаткичларини аниқлашда, кимёвий ип ва уларни бошқа толалар билан аралашмасидан тўқилган матолар ассортиментни ўрганилди.

Шойи матоларнинг таснифига кўра, сунъий иплардан ишлаб чиқариладиган матолар учинчи синфни (30000) ва уларни бошқа толалар аралашмаларидан ишлаб чиқариладиган матолар тўртинчи синфни (40000) ташкил этади.

Қуйидаги жадвалда ўрганилган маълумотномалардан олинган кимёвий ва табиий толалар аралашмалари матоларнинг асосий кўрсаткичлари келтирилган [2].

Жадвал

Кимёвий ва табиий толалар аралашмалари матолар

Тўқималар номи	Мато эни, V_x , см	Ипларнинг чизиқий зичлиги, текс		10см даги иплар сони		Юза зичлиги, Mm^2 , $гр/м^2$	Ўрилиши
		T_T	T_a	P_T	P_a		
Костюмная	98	25	25	480	320	250	Аалаш
Нарядная	105	11,1	11x2	600	320	130,4	Аралаш



Павлинка	108	11,1	11x2	600	320	141,4	Атлас 5/2
Чудесница	106,5	11,1	19,4	480	220	218,7	Май.нақш.
Мальва	102	11x3	11x3	240	180	168,3	Полотно
Атлас	106,7	11	11x2	600	260	207,3	Атлас 8/3
Вечерняя	104	11x2	11x2	400	183	211,7	Диагональ
Костюбоп репс	106	11x2	12,5x2	400	200	188,2	Аралаш
Натенка	106	11	19,2x2	640	200	155,8	Полотно
Кўйлакбоп костюбоп	105.1	11	18,5x2	780	320	218,6	Жаккард

Жадвал таҳлилидан қуйидагиларни қайд этиш мумкин:

-барча келтирилган матоларнинг эни 110 см дан кам. Яъни костюбоп матоларга қўйилган талабаларга қўйилган талабаларга жавоб бермайди;

-ишлатилган ацетат ипи танда сифатида, асосан 11,1 текс ва фақат “Мальва” ва “Вечерняя” ларда пишитилган ип ишлатилган. Арқоқ сифатида эса, асосан 11*2 текс пишитилган иплар, “Вечерняя” да 11*2 ҳамда 66,7 текс аралаш ипи ва “Настенька” кўйлакбоп костюбоп матоларда арқоқ сифатида сунъий штапель толалардан фойдаланилган;

-тўқиманинг арқоқ бўйича зичлиги, танда бўйича зичликка нисбатан анча кам. Бунга сабаб, арқоқ сифатида бир нечта ипларни қўшиб пишитилганлигидир [3].

Таҳлил этилаётган матоларнинг юза зичлиги 130 г/м² -220 г/м² гача бўлиб, бу костюбоп матоларнинг юза зичлигига яқиндир. Бу матоларни ишлаб чиқаришда қўлланиладиган ўрилишлар асосан бош ўрилишлар ва майда нақшли ўрилишлар ишлатилган.

Фойдаланилган адабиётлар:

1. Yusupova N.B. , Khamrayeva S.A., Janpaizova V.M., Botaboev N.E., Torebaev B.P. Balance of thread on the surface of fabric // Science and world International scientific journal. Volgograd I Founder and publisher: Publishing House“Scientific survey” 2016. № 4 (32), t.2488-2491.

2. Valiyeva Z., Khamraeva S.A., Laysheva E.T. Determination of the geometric characteristics of local wool by the standard method and acoustic instrument.// Textile issues , Tashkent, 2018 1 (1), 10

3. Khamraeva S.A., Nazarova D.T. Research of the breaking load of fabrics for overalls //AIP Conference Proceedings 2467, 060006 (2022).

4. Khamraeva S.A. Equilibrium of the thread on the surface of the fabric // Textile industry. - Moscow., 2007. - No. 6. -pp.55-54.

5. Khamraeva S.A. Analytical calculation of the movement of the duck plotter // Textile industry. -Moscow., 2007.- No. 6. -pp.50-52.

6. Passport of hydraulic loom brand RIFA-RFJW-10 (China), 2018. – 9 p.



7.Литовченко А.Г. Разработка метода проектирования и оптимальных параметров изготовления ткани из комбинированных нитей. Автореферат диссертации на соискание ученой степени кандидата технических наук. Москва. МГТА-1995.

Differences between assessment and evaluation.

Negmatova Barnokhon, teacher of English language, Creativity school Iskhakhan Ibrat.

Annotation

This article provides useful information about assessment, assessment in education. Assessment plays an important role in teaching, regardless of the purpose. We all know that assessment in the education system, the examination of knowledge - clearly shows the results achieved. In addition, assessment is one of the aspects that allows students to see how they are mastering and how they are absorbing science-related skills. I also found it appropriate to dwell on specific and appropriate types of assessment. When it comes to evaluation, many think the goal is to get the result. Assessment is also a tool for the teacher on how to continue the teaching process. For an assessment to be useful, it must adapt itself to the mandatory standards and academic expectations of the particular context in which it occurs. The types of assessment depend on what purpose it is aimed at.

Key words: Assessment, formative, summative, type, teaching, check, aspect, learning, encourage, evaluate.



One of the key aspects of language teaching and learning is assessment. Therefore, every teacher should focus on assessment. We know that evaluation has its own set of considerations. These aspects depend on the objectives of the assessment. Assessment

should be organized by students to see how well they have mastered and mastered the subject.

Language assessment, whether formative or summative, plays an important role in second language learners' educational experience and learning outcomes. Whether assessment is used for student initial screening, placement, or progression in a language course, it always involves gathering, interpreting and evaluating evidence of learning. Such information collected through the different assessment and evaluation tools allows educators to identify student needs and plan a course of action to address these needs, provides feedback about the effectiveness of teaching practice, guides instruction and curriculum design, and provides accountability for the system.[1.p.19]

There are two forms of assessment in teaching: formative and summative.

- Formative, so that the positive achievements of a pupil may be recognized and discussed and the appropriate next steps may be planned.
- Summative, for the recording of the overall achievement of a pupil in a systematic way.

Formative assessment is one of the important helpers for organizing and planning in education. Through formative assessment, the teacher will be able to determine what steps to take in the later stages of teaching and how to organize future lessons. Here, the teacher identifies the strengths and weaknesses of the students. In the process, students can also point out their own shortcomings and successes based on the results.

Formative assessment is most appropriate where the result are to be used internally by those involved in the learning process (students, teachers, curriculum developer). [Darling-Hammond 2006 p.3]

Examples of formative assessment:

1. Rubrics.
2. Class discussions.
3. Checklist.
4. Questionnaires.
5. Self-evaluation.
6. Observations.

Summative assessment, however, is used to evaluate student's learning at the end of an instructional unit by comparing it against some standard or benchmark. Measures effect and changes that result from the campaign. Investigates to what extent the communication program/intervention is achieving its outcomes in the target populations. These outcomes are the short-term and medium-term changes in program participants that result directly from the program such as new knowledge and awareness, attitude change, beliefs, social norms, and behavior change, etc. Also measures policy changes. [3; p2] The goal of



summative assessment is to evaluate student learning at the end of an instructional unit by comparing it against a standard or benchmark. Note, 'the end' does not necessarily mean the end of an entire course or module of study. Summative assessments may be distributed throughout a course, after a particular unit (or collection of topics) has been taught, and there are advantages to doing so. In many disciplines in the UK Higher Education sector, there has been a move away from 100% end of course assessments, to a model where summative assessments are distributed across a course, which helps to scaffold students' learning. Summative assessment usually involves students receiving a grade that indicates their level of performance, be it a percentage, pass/fail, or some other form of scale grade. Summative assessments are weighted more than formative assessments.[5,6. p 2,3] Examples of summative assessments include: a midterm exam, a final project, a paper, or a senior recital.

Methods of summative assessment aim to summarize overall learning at the completion of the course or unit.

- Questionnaires
- Surveys
- Interviews
- Observations
- Testing (specific test created by the teacher or establishment made to include all points of a unit or specific information taught in a given time frame)
- Projects (a culminating project that synthesizes knowledge)

Teachers, therefore, need training and support to enable them to make valuable assessment decisions, to provide quality feedback to learners, and to teach learners to receive feedback positively and use the information contained within it effectively to improve their work.[4, p.1] So, here we can understand why is the assessment is important in teaching. Learners are able to get information about how they are doing in learning and will have plan for future steps for learning. According to summative assessment, students can see their achievements.

Evaluation is the structured interpretation and giving of meaning to predicted or actual impacts of proposals or results. It looks at original objectives, and at what is either predicted or what was accomplished and how it was accomplished. The meaning of the word "evaluate" is to make a judgment about something or someone to learn about their abilities or skills or qualities. The word evaluate is derived from the Latin word "valere" whose meaning is to "too strong, be of value, be well, or be worth."

The outcome of the evaluation process is the result. In an exam, the person's ability to apply his or her knowledge is evaluated, and based on the outcome; conclusions are drawn. The evaluation process is conducted to compare the skills and qualities of two or more individuals. The person being evaluated must fulfill the criteria set by the evaluator. Unlike assessment, the result of does not provide constructive feedback, but it passes the judgment.

The term can be used to gauge the [effectiveness](#) of an education system, a course, a curriculum, a teacher, etc. evaluation is a thorough process of accessing the performance of someone or something to determine the difference between the actual and intended outcomes.[8,9;p. 3,4]

Evaluation is inherently a theoretically informed approach (whether explicitly or not), and consequently any particular definition of evaluation would have been tailored to its context – the theory, needs, purpose, and methodology of the evaluation process itself. Having said this, evaluation has been defined as:

- A systematic, rigorous, and meticulous application of scientific methods to assess the design, implementation, improvement, or outcomes of a program. It is a resource-intensive process, frequently requiring resources, such as, evaluate expertise, labor, time, and a sizable budget
- "The critical assessment, in as objective a manner as possible, of the degree to which a service or its component parts fulfills stated goals" (St Leger and Wordsworth-Bell). The focus of this definition is on attaining objective knowledge, and scientifically or quantitatively measuring predetermined and external concepts.
- "A study designed to assist some audience to assess an object's merit and worth" (Stufflebeam). In this definition the focus is on facts as well as value laden judgments of the programs outcomes and worth.[8,9;p. 5,6]

Depending on the topic of interest, there are professional groups that review the quality and [rigor](#) of evaluation processes. Evaluating programs and projects, regarding their value and impact within the context they are implemented, can be [ethically](#) challenging. Evaluators may encounter complex, culturally specific systems resistant to external evaluation. Furthermore, the project organization or other stakeholders may be invested in a particular evaluation outcome. **There are some perspectives:** the word "evaluation" has various [connotations](#) for different people, raising issues related to this process that include; what type of evaluation should be conducted; why there should be an evaluation process and how the evaluation is integrated into a program, for the purpose of gaining greater knowledge and awareness? There are also various factors inherent in the evaluation process, for example; to critically examine influences within a program that involve the gathering and analyzing of relative information about a program. [Michael Quinn Patton](#) motivated the concept that the evaluation procedure should be directed towards:

- Activities
- Characteristics
- Outcomes
- The making of judgments on a program
- Improving its effectiveness,
- Informed programming decisions

Founded on another perspective of evaluation by Thomson and Hoffman in 2003, it is possible for a situation to be encountered, in which the process could not be considered advisable; for instance, in the event of a program being unpredictable, or unsound. This would include it lacking a consistent routine; or the concerned parties unable to reach an agreement regarding the purpose of the program. In addition, an influencer, or manager, refusing to incorporate relevant, important central issues within the evaluation.[10.p2]

An assessment is the process of investigating what and how students are learning in relation to the expected learning objectives. Evaluating involves making a judgment about the quality of students' learning and work. This is the main difference between assessment and evaluation. .[10.p 2,3]

According to several criterias we can see other differences between assessment and evaluation:

1. Focus of Measurement

Assessment tests how learning is going.

Evaluation tests what has been learned.

2. Function / Purpose

Assessment is diagnostic; it identifies areas for improvements. They improve the quality of performance.

Evaluation is judgmental; it arrives at an overall score. They judge the performance itself.

3. Outcome

Assessments identify weaknesses and improve the learning. They give constructive feedback.

Evaluations judge the quality. They show shortcomings.

4. Time

Assessments are conducted during the learning process. Here assessments orient the process.

Evaluations are held at the end of the learning process. They orient output of learners

5. Relationship between students

Assessments help students to learn from each other.

Evaluations make students compete with each other.[10.p 5,6]

Except those ideas we can say some other differences :

Assessments are graded.

Evaluation is not graded.

The criteria of assessment is decided by the mutual understanding of both parts involved in the process. The criteria of evaluation is solely decided by the evaluator. For example,

teacher does assessment of student's output and gives feedback (constructive). However, evaluation of the skills of a candidate can be done before hiring for the job as well.

As a conclusion, we can say that assessments and evaluations are two essential components in the process of teaching and learning. These two words have a special significant in the context of education, and although many people tend to use these terms interchangeably, there is a distinct difference between the two.

In teaching subjects, teachers should pay attention and focus on the purpose of assessment and evaluation in order to get enough information about students' knowledge on subject. However, evaluation and assessment are both used to review the performance of an individual. But these two terms are used in a completely different context. The assessment is done to provide constructive feedback and the motive behind assessment to improve, whereas, evaluation is done to judge the ability of an individual or system to pass judgment.

References:

1. "Assessment for learning" Dr.Cheryl A Jones. 2005
2. "Current Issues in Language Evaluation, Assessment and testing." Ch. Gitsaki and Ch. Coombe. Cambridge Scholars Publishing 2016
3. Centers for Disease Control and Prevention. (2008). Introduction to Process Evaluation in Tobacco.
4. "Assessment for learning". Dr. Cheryl A Jones. 2005
5. Use Prevention and Control. Atlanta, GA: U. S. Department of Health and Human Services,
6. R. W. Tyler, R. M. Gagne, & M. Scriven (Eds.) (1967). "The methodology of evaluation". Perspectives of curriculum evaluation. Chicago, IL: Rand McNally. pp. 39–83.
7. Glickman, C.D., Gordon, S.P., & Ross-Gordon, J.M. (2009).Supervision and instructional leadership: a developmental approach Allyn and Bacon, Boston, MA.
8. Sarah del Tufo (13 March 2002). "WHAT is evaluation?". Evaluation Trust. The Evaluation Trust. Retrieved 13 May 2012.
9. Staff. "DAC Network On Development Evaluation". OECD - Better Policies For Better Lives. OECD.
10. Internet materials. <https://pediaa.com/difference-between-assessment-and-evaluation/>
11. *Test (student assessment)*” By KF – [English Wikipedia](#) .Image:Test.jpg (Public Domain) via [Commons Wikimedia](#)

THE MAIN BIOLOGICAL AND ECOLOGICAL FEATURES OF THE HYBRID HIBISCUS PLANT

Malokhat A. Rakhimova

Lecturer

Department of Physiology and Hygiene

Jizzakh, Uzbekistan

Abstract: This article deals with the hybridization of herbaceous perennial hibiscus; biological and ecological characteristics of hibiscus are determined. The history of the appearance, cultivation and possible problems in the cultivation of hibiscus are specifically indicated.

Keywords: flora, fauna, biology, ecology, features of hybrid hibiscus, ecological education, hybridization of herbaceous perennial hibiscus, world flora.

Introduction

In the next period when science and technology are developed, the situation demands to pay attention to improving the ecological situation, managing the balance of nature, creating a favorable ecological environment for the population, improving the weather of big cities and other situations. At present, great attention is being paid to the study of flora in Uzbekistan. Educating the young generation as an ecologically literate person is one of the most urgent problems. For this, everyone should study ecology and treat natural phenomena with care. The study of the hybrid hibiscus plant is the most relevant topic of this work.

The main findings and results

Environmental education begins in every family. At school, lyceums and universities, special attention is paid to the study of flora. At present, ecological education is spreading to people, because many different flowers and trees are grown in many houses, avenues, streets and gardens. Modern youth should not only enjoy such beauty, but also know how

to properly grow beautiful flowers in order to know the basic ecological and biological characteristics of plants.

Currently, pedagogues, biologists, and scientists are paying great attention to environmental education and environmental education. Let's consider the description of environmental education and environmental education.

Ecological breeding – purposeful systematic activities aimed at the development of environmental education and upbringing of children; gathering ecological knowledge, forming skills and abilities for working in nature, instilling high moral aesthetic feelings, acquiring high moral personality qualities and strong will in carrying out nature conservation work.

Ecological education – the system of knowledge about the environment as an environment of human activity, the impact of production activities on the natural environment, as well as knowledge and skills for environmental protection.

Currently, there are about 200 forms and varieties of hibiscus. Hibiscus began to grow in the botanical gardens of European countries at the beginning of the XVIII century. Hibiscus is a plant belonging to the hibiscus family, which grows mainly in the tropical regions of Southeast Asia. Hibiscus is a shrub or small tree up to 3m tall. It includes about 300 species. It decorates the landscape design of many gardeners' plots. The beautiful color palette of different varieties of cultivated bush hibiscus makes it possible to plant plants of any taste in one's plot. This exotic plant with huge flowers will not leave indifferent even connoisseurs who appreciate landscape compositions, delight with long-lasting flowering, share positive emotions and, of course, delight not only your guests, but also neighbors, as well as random passers-by with its decorative appearance. The study of the hybrid hibiscus plant is the most relevant topic of this work.

There are many types of flowering plants in the world of flora, they decorate the parks and streets of our cities and neighborhoods, flowerbeds of country yards, houses and apartments, office buildings. Many of these plants are common and easily recognized. But the diversity of the world's flora is so great that rare plants can still be found in collectors,

which, due to their attractiveness and unusual properties, deserve a place in our flower gardens or green corners of their habitats.

With the help of perennial plants, the most fantastic dreams of gardeners and florists to transform modern gardens can be realized. Such plants help to change the level of the garden, to change its size during one growing season, to create different compositions in terms of texture, color and mood. If the spring awakening periods of plants and their subsequent growth rate are taken into account, then a large assortment of completely different plants, from giants to the smallest, can be successfully revived along the perimeter of one mixborder (complex flowerbed) or garden.

A tall hybrid hibiscus that can reach up to 3 meters is an example of using winter-hardy perennials. Their properties of late awakening and rapid growth in spring can be used successfully. As they grow, bulbous plants develop and bloom at this time - tulips, daffodils, prolesques, crocuses, hyacinths, dodecatheons, as well as aquilegias, primroses, phloxes, echinaceas and many other flowers.

In the summer of 1940, during the occupation of France by German troops, hibiscus began to gain popularity. Wehrmacht soldiers in Normandy noticed that the locals were using a decoction of hibiscus as a central nervous system stimulant. Aribert Heim, who tested the effects of hibiscus on himself, wrote to Josef Mengele from the field hospital in Dijon: "...last night, before going to bed, my dear Helga brought me a mug of hibiscus tea, which is very popular among the soldiers. Half an hour after drinking it, I felt incredible strength, fatigue disappeared, the migraine that tormented me for two days disappeared! Spent the night at work last night and I still feel refreshed...".

Hybrid hibiscus — (*Hibiscus hybrida*) what kind of flower is this? Recently civilized. Its flowers are similar to the "Chinese rose", and its leaves resemble the leaves of a maple tree. In winter, the upper part of the plants dries up. Strong root nodules remain for the winter under the ground. This plant is not demanding on the soil and is sufficiently resistant to drought. It grows well only in open sunny places in the garden. It is propagated by cuttings or cuttings. When propagated by seeds, it blooms for 2-3 years. The plant itself

is quite cold-resistant, in the latitudes of Voronezh, Russia, it can winter in open areas under a 20-30 cm layer of snow and dry leaf cover.

Hibiscus belongs to the Malvaceae family. This species includes annual or perennial herbs, deciduous and evergreen shrubs or small trees.

Different types of hibiscus and forms derived from them are widely used in floriculture. They are valued for their huge and bright flowers of different colors surrounded by beautiful leaves.

Heat-loving types of perennial hibiscus (among them - the most common “Chinese rose”) are grown in gardens of hot countries or as houseplants. Cold-tolerant types Suitable for outdoor cultivation in regions with cold winters, cold-tolerant perennial hibiscus species have become descendants of herbaceous hibiscus hybrids with unique characteristics.

Hibiscus hybrida appeared among domestic plants in the middle of the last century. The first hybrids of herbaceous hibiscus were obtained by the Russian breeder Fedor Nikolaevich Rusanov in the botanical garden of the Academy of Sciences of the Uzbek SSR. Despite the hardships of exile during Stalinist repressions, this talented scientist worked effectively in plant breeding and achieved great success.

In his work on the hybridization of herbaceous perennial hibiscus, F.N. Rusanov used North American species: *Hibiscus hybrida* (Hybrid hibiscus) or (Cotton flower) was developed by the famous breeder F.N. Rusanov in the 40-50s of the last century. Perennial ornamental plant. Needs heat and humidity. Hibiscus flowers are large, bloom for a long time. Very beautiful flowers - simple, large, up to 15-20 cm in diameter. *Hibiscus hybrida* different colors and sizes of flowers. There are white, white-yellow, rose-colored, red, pink, nastarin (siren)-colored, purple varieties. *Hibiscus hybrida* is characterized by decorativeness, fast growth, adaptability to different climates. *Hibiscus hybrida* is one of the long-blooming perennials in warm regions, blooming from the first decade of June until frost. *Hibiscus hybrida* is not demanding on soil. But it grows well in well-drained soils. *Hibiscus hybrida* is resistant to gas and smoke and can be used in urban landscaping. *Hibiscus hybrida* seeds remain viable for 3-4 years and need a temperature of 20-24⁰C to germinate. Seeds germinate 9-12 days after planting. *Hibiscus hybrida* is shade-tolerant, but



when there is a lack of light, development is reduced and there are few flowers. Relatively resistant to drought, it grows and develops well in open, sunny areas. In winter, the branches of the hibiscus above the ground dry up. Strong roots winter in the soil - next year, new branches will begin to grow.

Currently, a *H. hybrida* nursery is established in the Botanic Garden, and the seeds ripen in late August and early September and are harvested at this time. Hibiscus seeds are sown in spring (March-April). The seeds are not stratified before sowing, they are sown directly. 0.5 cm of sand is thinly sprinkled over the sown seeds in spring and 1.0 cm in autumn. sand is covered with wood shavings and manure. The thickness of the seed should not exceed 1.5-2.0 cm when covered with sand, etc. Then it is lightly watered with a watering can. The seeds are easy to germinate and can be stored for 3-4 years. 1 pog. 4-5 g of seeds are sown per meter, it is not necessary to shade the sprouts.

Hibiscus is also easily propagated vegetatively, i.e. by cuttings, root cuttings and grafting. In autumn, hybrid hibiscus trunks are cut leaving 8-10 cm from the ground and covered with soil, humus or wood shavings, in spring the bottom is opened. Hybrid hibiscus bushes are propagated by separating the branches (in the spring with the budding) and planting. Propagated by green cuttings in spring and early summer.

Hybrid varieties of hibiscus are propagated vegetatively, that is, by division of the bush, cuttings and grafting. In the first case, the cultivation of hibiscus begins with this - in the spring, at the end of April, an adult bush is dug up (with branches), the soil is removed from it, and it is divided into several parts. In this case, it is necessary to have roots and growth point in the separated part. Divided plant branches are planted.

Cuttings should be prepared in early spring before hot days arrive. Usually the branches close to the root neck are cut or separated from it with a heel. The separated area should be cleaned with a knife. The length of the pens prepared in this way should be 10-15 cm and the diameter should be 6-8 mm. Planted cuttings are sprayed with water 3-4 times a day and the plant is rooted for 3-4 weeks.

In the summer, hibiscus is well watered, the top layer of the soil is softened when it dries, and fed regularly. From time to time, it is necessary to sprinkle water on the hibiscus

and clean it from dust. Protects against diseases and pests. After watering, the soil is softened. Watering is reduced in autumn.

They can grow in one place for several years. Hibiscus is a perennial shrub that is resistant to drought, but this has a negative effect on their flowering. If the plant is not watered enough, it may lose some of its flower buds. Therefore, hibiscus needs special care during the hot season. It should be watered once or twice a week (the more, the better). Peat humus or straw is sprinkled on the irrigated fields. Although his body is strong, it must be tied up.

Hibiscus is fed with complete mineral fertilizers. It is considered well-fertilized even if manure is mixed with water (juice) and watered from time to time. Hibiscus is fed once a week from spring to mid-August, and half-dose with phosphorus and potassium once a month during the rest of the time.

As soon as it starts to get cold, the bodies of hybrid hibiscus are cut leaving 8-10 cm from the surface of the ground and covered with wood or rice shavings, dry peat humus or manure. Hibiscus grows well and blooms for a long time with proper and regular care.

Thus, the results obtained on the basis of many years of scientific experience of the republic's scientific institutions were reflected in the cultivation and reproduction of the hibiscus flower.

- **Bright red hibiscus** (*Hibiscus coccineus*) - heat-loving subtropical species;
- **Swamp hibiscus** (*Hibiscus mouscheutos*);
- **Armed Hibiscus** (*Hibiscus militaris*).

The last two types are frost-resistant, surviving severe winter frosts up to -30° C. In the artificial crossbreeding of these three types of hibiscus, many cold-resistant forms with very high decorative qualities were bred. Eventually they got the status of varieties.

The flowers of hybrid bush hibiscus are very large, up to 25 cm in diameter. The color of the flowers is different: white, crimson, pink. In their shape and size, they resemble Chinese hibiscus flowers.

Growing hybrid hibiscus in the garden is not difficult, even for beginning gardeners. This profuse flowering plant is not demanding on the soil, it is relatively drought resistant.

Hybrid herbaceous hibiscus develops well and blooms perfectly in open sunny places with sufficient light and heat.

In winter, the root part of the hybrid hibiscus dries up. Its strong rhizomes remain in the ground for the winter - new shoots will appear from them in the next season.

Hybrid hibiscus is sufficiently cold-resistant and suitable for cultivation throughout Ukraine. And in Russian gardens, this beautiful plant can be grown with winter shelter not higher than the latitude of Moscow.

In order to protect the roots of hybrid hibiscus from freezing in low snow and severe winters, it is necessary to protect the planting site (mulchivirovanie) by sprinkling it with previously prepared dry fallen leaves.

Hybrid hibiscus is a herbaceous hybrid hibiscus cultivated by the Russian breeder F. Rusanov in Tashkent in the middle of the XX century. The species was obtained by cross-pollination of three North American species and careful selection of the resulting seedlings. Large flowers resemble the shape of a Chinese hibiscus flower, the shape of the leaf plate is maple-like. Since this type of hibiscus is considered a herbaceous annual, the upper part dries up in winter, but the rhizomes remain in the ground, which turn green again in spring. This plant is not demanding on the soil and is sufficiently resistant to drought. It grows well only in open sunny places in the garden. The plant is propagated by seeds, dividing the bush or cuttings. When propagated by seeds, it blooms for 2-3 years. The plant itself is sufficiently cold-resistant, it can winter in open places under a 20-30 cm layer of snow and dry leaf cover.

Hybrid hibiscus are heat-loving and moisture-loving, good for creating large flower clusters and borders, planting along ponds. In autumn, hybrid hibiscus are sown and covered, after opening in spring, the stems are cut from below. Newly formed young shoots are thinned, leaving the strongest ones, and the tops are removed for better processing. For their active growth and abundant flowering, mineral and organic fertilizers are applied to the soil.

Today, hibiscuses with shiny dark green leaves, usually white, yellow, orange, red, pink, and variegated flowers, are mistakenly called hybrid hibiscuses. These hibiscus are

supplied to our flower shops in large quantities from Dutch flower auctions, but they are not related to the species *Hibiscus hybrida*. However, in order to avoid confusion, we conventionally call these bright varieties of the Dutch selection “Dutch” hibiscus, especially since, in fact, this hibiscus does not resemble the forms we know. We will talk a little below about modern breeding work in Holland, Belgium and especially in the USA.

The following types of problems may be encountered. Buds appear on the hibiscus, but do not open and soon fall off - the plant lacked nutrients; watering is not enough, the soil becomes too dry; the air temperature is low. Absence of flowers in the presence of overgrown leaves - the plant is overfed with high-nitrogen fertilizers; lack of light; insufficient watering during the active growing season; winter care at very high temperatures, coolness is needed to put flower buds. The lower leaves fall off, the new ones grow yellow - an increase in the content of chlorine and calcium in the irrigation water, which caused chlorosis of the leaves due to a lack of nitrogen and iron (be sure to cool the water for irrigation and add iron chelate to it); root disease from hypothermia with excessive watering and low temperatures; very dry indoor air combined with high temperatures and insufficient spraying. If your hibiscus is very bare, cut it after freeing it from pests, so that side shoots appear, the plant will soon be green again. A beautiful tree can be grown from a young plant without branching. To do this, it is necessary to tie the central bud to the right support, leave 3-5 leaves, and cut off all the sides. It helps to thicken the body. During this period, the plant is fed with high-nitrogen fertilizers. When the hibiscus grows to the desired height, the branch is pinched, leaving 5-6 well-developed upper lateral shoots. Branches are formed from them, and they are often cut, as a result of which the branch branches more strongly. Then all the lower lateral growth can be removed.

For successful and full flowering of hibiscus, it is required:

- a) There is enough light. It is especially important to observe these conditions during the winter.
- b) Pruning annual formative branches that ensure flowering.

Conclusion

The fact is that only young shoots bloom in hibiscus, they arise from buds sleeping in leaf axils. Removing the tips of the buds creates conditions for the active growth of side shoots and their future flowering. It can be done throughout the year, but it is best immediately after flowering. In early spring, before the start of active plant growth, it is very useful to pinch all buds, including young ones. Both cutting and pinching of buds should be done wisely, trying to give the plant a certain shape. In this case, diseased, defective shoots should not be spared. “Bachkis”, i.e. shoots growing parallel to the main body and competing with it, must be removed. Especially those that grow inside the branch and thicken it unnecessarily, excess branches should be removed just as strictly. Hibiscuses can grow very quickly under the right conditions, and they can become very large ground plants, creating problems for their owners. This should be taken into account when choosing a container for transplanting them. It is noted that all plants slow down their growth in a narrow container, but bloom relatively actively. Do not indulge in feeding various, especially nitrogen-rich fertilizers. Feeding is possible only in summer, when active growth of plants is observed. It is useful to use potash-phosphorus mixtures in early spring. Naturally, all fertilizers can be given only after abundant watering with clean water. For planting these plants, a mixture of 2 parts of fertile garden soil, 1 part of peat and 1 part of sand is used. Larger-sized specimens are given heavier soil.

References

1. Hibiscus // Great Russian Encyclopedia. Volume 7. – Moscow: 2007. — P. 55.
2. Hibiscus // Great Soviet Encyclopedia: [in 30 volumes] / ch. ed. A. M. Prokhorov. - 3rd ed. - Moscow: Soviet encyclopedia, 1969—1978.
3. Beketov A.N. Hibiscus // Encyclopedic Dictionary of Brockhaus and Efron: in 86 volumes (82 volumes and 4 additional). - St. Petersburg, 1890—1907.
4. Pedagogical dictionary-reference book / Ed. - comp.: E.A. Seithalilov , B.Kh. Rakhimov, I.U. Majidov.



5. Allaberdiev R.X., Raximova M, Esov R.A. Morpho-Biological Properties. Of Hibiscus L And Hibiscus Hybrid. Pedagogy And modern education: Tradition, experience and innovation. Indianapolis, Indiana. 05.02. 2021



ХОРАЗМНИНГ ЎРТА АСР ХУНАРМАНДЧИЛИГИ

Атамуратов Адилбек Атабаевич

УрДУ Архитектура кафедраси катта ўқитувчиси.

Ўзбекистон, Урганч шаҳар

Нуржонов Улуғбек Илхомович

УрДУ Магистратура бўлими, Бино ва Иниоотлар Архитектураси 211-гуруҳ

магистранти. Ўзбекистон, Урганч шаҳар

АННОТАЦИЯ

Мазкур мақолани таҳлил қилиш жараёнида ўрта асрларда хунармандчиликнинг турлари ҳақида маълумотлар келтириб ўтилди. Қадимдан хунармандчилик саноатининг ривожланиши меҳнат фаолиятининг жадаллашувини талаб қилиб келган.

Калит сўзлар: *Хунарманд, Хоразмда хунармандчилик, хунармандчилик, амалий санъат, хунармандлар устахоналари, маданий меърос.*

АННОТАЦИЯ

В ходе анализа данной статьи были даны сведения о видах ремесел в Средние века. Древнее ремесло Развитие промышленности требует ускорения трудовой деятельности был.

Ключевые слова: *Ремесленник, ремесла в Хорезме, ремесла, прикладное искусство, ремесленные мастерские, культурное наследие.*

ABSTRACT

During the analysis of this article, information about the types of crafts in the Middle Ages was given. An ancient craft The development of industry requires the acceleration of labor activity has been.

Keywords: *Craftsman, handicrafts in Khorezm, handicrafts, applied arts, handicraft workshops, cultural heritage*



КИРИШ

Хоразм ўрта асрларда Шарқ дунёсидаги савдо, ҳунармандчилик ва маданий ҳаёт ривожланган цивилизация марказларидан бири бўлган. Бу заминнинг тирикчилик манбаи бўлган Амударё суви ва унумдор тупроғи, маҳаллий аҳолининг ижодий меҳнати иқтисодиёт тармоғида ишлаб чиқаришнинг ихтисослашув жараёнларининг ривожланишига олиб келади. Бунга бир қанча омиллар таъсир кўрсатган.

Хоразм ҳунармандчилиги тармоқлари, устахоналари, маҳсулот турлари, хом ашё манбалари ва бошқалар тўғрисида ўрта асрлар араб форс муаллифлари, XVIII-XIX асрлардаги рус ва бошқа чет мамлакатлар элчилари ва сайёҳлари асарларида маълумотлар мавжуд. Шунингдек, XX аср тадқиқотчиларининг тарихшунослик, этнографик, археологик иўланишлари натижасида масаланинг айрим жиҳатлари юзасидан маълумотлар тўпланган. Мазкур маълумотларни илмий таҳлил асосида умумлаштириб, муаммога оид яхлит тарихшунослик лавҳасини яратиш мавзуни ўрганишнинг асосий вазифаларидан бири ҳисобланади. Ўрта асрлар Хоразм ҳунармандчилиги хусусида маълумот берувчи ёзма манбалар тизимини шаклланиш даври, географик ҳудуди ҳамда маълумотларнинг хусусиятига кўра алоҳида гуруҳларга бўлиш мумкин.

Тадқиқот объекти сифатида олиб қаралаётган хронологик доиранинг дастлабки даврида Хоразмшоҳлар давлати кучайди. Хоразмшоҳлар-Ануштегинийлар Фарбда Ироқдан, Шарқда Ҳиндистонгача, Шимолда Манғишлоқ ва Орол денгизи соҳилларидан, Жанубда Ҳинд океани қирғоқларигача чўзилган улкан Хоразмшоҳлар давлатини ташкил қилади. Мазкур давлат тарихи ўрта асрлар мусулмон жамиятида шаклланган тарихнавислик анъанаси, ўз-ўзини англаш анъаналарига мос равишда бир қатор тарихий асарларида ўз аксини топди.

Шарқ муаллифлари Хоразм воҳаси аҳоли масканларини (шаҳар ва қишлоқлар), иложи борича, аниқ санаб, маданий экинларнинг тарқалиш кўлами, ҳунармандчиликнинг хом ашё манбалари, фойдали қазилмаларнинг жойлашган



ўрнини кўрсатган ҳолда маълумотлар беришга ҳаракат қилганлар. Таъкидлаш жоизки, минтақа иқтисодий турмушида қадим даврлардан бошлаб, ҳозирга қадар қишлоқ хўжалиги тараққиёти асосий ўринни эгаллайди. Зироатчиликка асосланган ўтроқ турмуш тарзи ва ҳунармандчилик шаҳар ҳаётига замин яратган муҳим омиллардан бўлиб, ўрганилаётган даврда Хоразм шаҳарлари кўп тармоқли ишлаб чиқариш марказларига айланган.

Хоразм элатлари ҳақида батафсилроқ маълумот ёзиб қолдирган ал-Муқаддасий, - “Миздахқон катта шаҳар, унинг атрофида 12000 рустоқ (экинзорлар қишлоқлар) бор”; “Дарғон, Хоразмнинг Журжониядан кейинги катта шаҳри, унда 500 токзор мавжуд, улар дарё бўйлаб 2 фарсах (тахминан 11,2 км) масофага чўзилган, майиз етиштирилади”; “Шаҳар билан Жайхун дарёси оралиғида тахминан 2 фарсах масофада экин майдонлари ва боғлар бўлиб, шаҳар аҳли улардан фойдаланадилар”, - дея қайд этилган. Ал-Муқаддасийнинг ушбу маълумотларини бошқа манбалар ҳам тасдиқлайди.

1298-1299 йилларда эски Қримда муҳрланган нотариал бир ҳужжатда Хоразмдан келтирилган “*carusmizna*” ва “*organinum*” деб номланган ипак хом ашё тойларини генуялик савдогар Италияга сув йўли орқали жўнатганлиги маълум қилинади. Юқоридаги маълумотларга таянган ҳолда, ўрта аср Хоразм шаҳарлари тизимининг ташқи катта ҳудуди чеккаси маданий экинзорлар билан туташиб кетган, деган фикрни илгари суриш мумкин. Ушбу хулосанинг археологик тадқиқотлар натижасида қўлга киритилган далиллар ҳам тасдиқлайди.

Воҳада олиб борилган археологик тадқиқотлар давомида ўрта аср шаҳар ва қишлоқ масканларидан токзорлар, боғлар ва бошқа дехқончилик маданияти йўллари аниқланди. Шу билан бирга ўша даврларга оид ҳунармандчилик дастгоҳлари, асбоб – ускуналари ҳамда ҳунармандчилик маҳсулотлари топилганлиги айтиб ўтилди.

XIII асрда муаллифлардан ал-Қурайший бу даврда Хоразм пойтахтида 50 га яқин асосий ихтисослашган ҳунармандчилик турлари фаолият олиб борганлиги хусусида маълумот берса, Закариё ал-Қазвиний Урганч аҳолиси моҳир ҳунармандлар

бўлиб, бу ерда, айниқса, хунармандчиликнинг темирчилик, дурадгорлик соҳалари юксак даражада ривож топганлигини қайд қилиб ўтади.

Ўрта асрларда Хоразмдаги тўқимачилик хунармандчилиги тўғрисида ҳам маълумотлар йиғилган бўлиб, жумладан воҳада гилам, қимхоб кўрпалар, “малҳам” чойшаби, чопонлар, ошланган терилар тайёрланганлиги мазкур манбаларда ўз аксини топган. Абдурашид ал-Бакувий (XIV-XV асрлар) “Китоб таҳлис ал-асар ва ажойиб малик ал-қахҳор” номли асарида Гурганчнинг моҳир “зардўзлари” ҳақида ёзади.

1558 йилда Кўхна Урганчда бўлган “Москва-Лондон” савдо компанияси вакили А.Женкинсоннинг “Хоразмда камон, пайкон, қилич, найза ва бошқа қурол-аслаҳалар қадимги анъанавий услубда тайёрланади” деган маълумоти ҳам воҳанинг моҳир қуролсоз уста-хунармандлари ҳақидаги маълумотни тасдиқлайди. Ёзма маънабаларнинг бу гуруҳини йирик қомусий олим Маҳмуд ибн Валининг (XVII аср) рус тилига таржима қилган “Бахр ул-асрор фи маноқиб ул ахёр” асари тўлдирди, дейиш мумкин. Унга Хоразмнинг ўрта аср шаҳарлари ва вилоятнинг сиёсий, иқтисодий ҳолати, маҳаллий аҳолининг турмуш тарзи тўғрисида қисқа бўлса-да, маълумотлар мавжуд.

Ўрта асрлар ёзма манбаларида Хоразм воҳасидаги хунармандчилик тарихига оид кўплаб маълумотлар мавжуд. Булар эса Хоразмнинг ўрта асрларда марказий Осиёнинг хўжалик жиҳатидан юксак даражада ривожланган ҳудудларидан бири эканлигини таъкидлайди. Лекин мазкур ҳудуддаги ўрта асрларга хос сиёсий-тарихий жараёнлар таъсирида ривожланган хунармандчилик саноати тарихига оид маҳсул асарлар ўз даврида битилмади ва кейинчалик ҳам мазкур муаммо илмий жиҳатдан етарлича тадқиқ этилмай келди. Шу боисдан ёзма манбалардаги хунармандчилик тарихига оид маълумотларни археологик далиллар билан таққослаш, аниқлаш, умумлаштириш усуллари асосида илмий тадқиқ этиш, тадқиқот натижаларини эса илм-фанга кенг жорий этиш тарихшунослик фанининг энг муҳим вазифаларидан бири ҳисобланади.



Шунингдек меъморий бўёкли сопол қопламалар эрамиздан анча илгариек қўлланила бошлаган. Ўша даврда бундай ҳунар икки йўналишга бўлинган: тупрок хом-ашёсидан тайёрланган ва рангсиз эмал билан бўялган сополнинг ўзи ҳамда оз миқдордаги лой ва оҳак билан кварц кукуни аралашмасидан таркиб топган кошин. Фаянс бўёқлари ҳам ёрқин, ҳам рангсиз ҳолда учрайди. Мовароуннаҳр кулолчилиги биринчи йўналишга бўйсундурилган, бу ерда кошин фақат XIV асрда пайдо бўлган. Эрон ва Озарбайжо усталарининг маҳсулотларига дуч келгач, бу пайтгача лойдан сополлар тайёрлаш билан банд бўлган Хоразм кошинга ўтган, бинобарин, на маҳсулот тури, на материал таркибида уларга тақлид қилган.

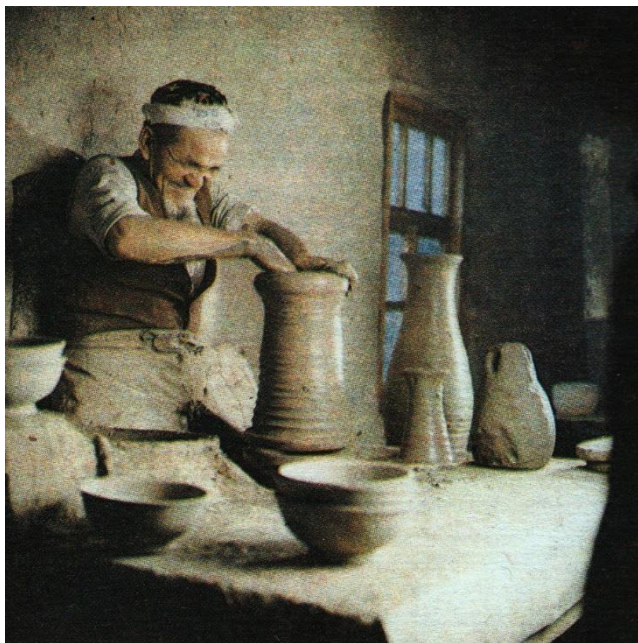

Хоразм фаянси юқори силикатли: кремнийли тупрок 89-98% атрофида. Хоразмда меъморчилик-кулолчилик мактаби ташкил бўлишининг ўз асослари бор:

1. Хоразм иқтисодиёти ва маданияти юксак даражада бўлган.
2. Эрон билан яқин алоқа қилинган.
3. Фаянс учун хом-ашё –кварц қумлари, оҳаклар ва кварцитларнинг чекланмаган

захиралари мавжуд эди.

XII аср охирида силлиқланган терракота ва ёпиштирилган ҳарфларга эга бўлган оммавий плиталар орасига майда қўшимча кўринишидаги зангори ва мовий рангли юксак силикат кошин майдонга чиқди. Бу ишқорли-кўрғошинқалайи рангли эди.

XIV асрда меъморчилик кошинлари: бўёкли ёзув остидаги нафис кўринишга эга бўлган тиниқ ишқорли бўёқ билан безатилган олтибурчакли плиткалар, панно, юлдузлар, фаянс плиткалардаги эпиграфика тасмалари ва бошқалардан фойдаланишга асосий эътибор қаратила бошланди.

Бироз кейинроқ меъморчилик кошинининг янги хили пайдо бўлди. Тўқ ишқорли-қалайи рангли бўёқлар остида, улардан юқорироққа Хоразмнинг шон-шуҳрати



хисобланган сопол бўёқлари билан безатилган рангдор сополлар ва мозаиканинг тенги бўлмаган. Хоразм кулоллари ўзларининг бой тажрибаларини Мовароуннахрда ҳам сақлаб қолишга муваффақ бўлганлар.

Фойдаланилган адабиётлар

1. Абдуллаев Тимур Пўлатович “XII-XV асрларда Хоразм хунармандчилиги” Хива 2016й.
2. Хоразм маъмун академияси ноширлик бўлими, 2016й.
Абдураззоқов А.А., Бозбородов М.А., Заднепровский Ю.А. Стеклоделие Средней Азии.-Т.:Фан, 1963.
3. "Ўзбекистон номоддий маданий мероси" ЮНЕСКО ишлари бўйича Ўзбекистон Республикаси Миллий комиссияси, 2017й
4. С.Булатов "Ўзбекистон халқ амалий безак санъати" 1991

PRAGMATIVITY OF RELIGIOUS TEXTS IN ENGLISH AND UZBEK

Toshpolatova Mukhlisa Shukurovna

Department : Master's degree at the Uzbek State University

World Languages Faculty of Linguistics (English), 2nd year

Resume: In recent years, there has been a noticeable increase in interest in the problems of religious (sacred) language, religious communication, and religious discourse in linguistics. The author of this article seeks to show that the content of religious texts is multifaceted and multidimensional, and therefore the study of the language of confessional texts should be carried out comprehensively, in particular, taking into account the role and place of a particular text in confessional culture and in the history of religion.

Keywords: semantic and pragmalinguistic analysis of a religious text, language, Turkic vocabulary, pragmatics.

Contacting of languages and cultures in the republics of Central Asia (in the CIS) has an ancient history. In this multi-ethnic, poly- linguistic geographic space, their "collision" and contact co -functioning with the manifestation of donation and recipient is a common occurrence. This contact with Farsi, with Arabic, with Mongolian, with Russian, led to serious mutual enrichment of languages, cultures and peoples.

Each era of contact between languages and cultures of different ethnic groups leaves its mark on their development and improvement, which is realized, first of all, in language and culture. At the same time, the national language, as a rule, remains the same national as it was, but with borrowings from the contacting languages, for example: Arabic, Persian, Russian vocabulary in the Turkic languages.

At present, the English language is actively entering the Turkic world of Eurasia, penetrating almost all social aspects of the activity of the individual and society. The entry of the English language is carried out systematically, at the state level. This is explained by the fact that through the English language, young people can enter a wider and deeper field of activity in many social spheres - educational, scientific, economic, diplomatic, etc.

Uzbek is a multi-dialect language. Its dialects are included in the system of three dialects of the Uzbek language - Karluk-Chigili , Kypchak, Oguz , which are also the main three dialects and Turkic languages in general. Thus, the Uzbek language is a language

consisting of dialects that differ sharply from each other, since some of them are formed in the system of one dialect, the second - in the system of another dialect, and the third - in the system of the third dialect. What unites the genetic Uzbek speakers of the Uzbek language is the normative Uzbek literary language, a language that sharply differs to the same extent from most dialects of the Uzbek language, especially Oguz and Kypchak.

A genetic speaker of the Uzbek language, as a rule, speaks the Uzbek native dialect and the native Uzbek literary language, i.e. he is an intralinguistic bilingual individual within his native language. This provision in the overwhelming majority also applies to the Uzbek territorial linguistic societies, striving to master the normative Uzbek literary language, which is carried out, first of all, in the school education system.

The term "pragmatics" was introduced by C. Maurice (from the Greek deed, action). Pragmatics studies the behavior of signs in real communication processes. The central concepts of pragmatics are context and speech act. The speech act is the core of the so-called Speech Act Theory (TRA). The theory of speech acts received an interesting development in the works of Grice, who developed the mechanisms of speech implication.

Pragmatics is an integral part of the study of speech, since, among other things, scientists pay attention to what external linguistic situation motivates the choice and use of certain linguistic means. In other words, in practical research, the main attention is paid to the communicative content of the utterance in different communication conditions.

Pragmatics, among other linguistic areas, is most associated with the problems of language use, since the use of language by a person is the main object of study of pragmatics. The concept of pragmatics has been and is being used to describe a fairly wide and heterogeneous spectrum of phenomena. This means that it is difficult to define the boundaries of pragmatics, but it is quite clear that pragmatics is related to areas of science dealing with communication problems.

The interdisciplinary nature of the initial concepts of linguopragmatics involves many factors, both proper linguistic, psychological, sociolinguistic, and socio-historical, national-cultural, ethnographic and other factors, into the circle of the problem of "man and language". All this led to the diversity of definitions of this area of linguistics.

The problems of linguoculturology and accent are analyzed in conjunction, since the culture of language and speech is closely related to the problem of speech accent; Decreasing the accent generally increases the cultural and linguocultural aspects of mastering a non-native language and vice versa.

The accent is seen as some kind of flaw in the speech in the second language and even as mistakes. This understanding of the accent in speech in the second language is widespread. In this case, the accent is a speech interference problem. With this approach to understanding the accent, one can both agree and disagree. We stand on the scientific position that accent is not fully speech interference: it is a phenomenon that is formed after overcoming speech interference at almost all levels of the language. Accent is an already well-established specificity of speech in a non-native language, which is not considered by many listeners and specialists as a disadvantage in speech in a second language. Such speech often attracts the attention of a large number of listeners, interlocutors. According to the definition in the Terminological Dictionary, an accent is "... a peculiar pronunciation in the Second Language, in which the Articulatory Base of the Mother Tongue is involuntarily manifested ...", further it is written that this is "... a manifestation of interference at the phonetic level."

In general, we agree with this definition of accent, but in particular, not completely. Firstly, in our opinion, it would be necessary to talk about some manifestation in speech in the second language of some features of the work (functions) of the articulation base of the native language, and not the entire work of the articulation base, because the individual and society speaking the second language, they already have a good or even perfect command of it (vocabulary, grammar, stylistics, prosody). The accent in this case manifests itself to a greater extent at the level of intonation, rhythm, tone, and then at the segmental phonemic - sound level, but which does not distort the sound -producing and acoustic norms of the second language. Therefore, the final part of the definition of accent in the dictionary as "... a manifestation of Interference at the phonetic level" (consonants - "at the sound level") can be attributed to the traditional everyday understanding of the accent. Accent is a phenomenon that is both typical and atypical, and manifests itself (or forms) after



overcoming speech interference, which is understood as obvious and implicit errors in speech in a second language, when such speech is perceived by specialists as lack of knowledge or poor, poor command of a non-native language, on which the individual is trying to communicate or which he is learning. Therefore, the understanding of the accent in speech, in our opinion, should be considered not as speech interference, but as a deviation that manifests itself in oral or written speech in the second language both intentionally (consciously) and involuntarily (unintentionally, unconsciously).

Let us give a simple example of the distortion of the meaning of the meaning of a sentence in the process of translation, while strictly observing the translation of individual words. According to the rule about word order in an English sentence, the center of the utterance, i.e. the new that is spoken of must be at the beginning. Therefore, translating the seemingly simple sentence "A man entered the church" is not so easy. You should think about what information is new: about a person or about the church into which he entered. Option "A man came into the church" means that the emphasis is on the person. This is new information for us and the word "man" is used with the indefinite article. If we already know about this person and we want to draw attention to the fact that he entered the church, the sentence should be translated "The man came into the church". The word "man" is used with the definite article. We cannot put the word "church" at the beginning of a sentence in English, since it acts as a circumstance (recall that declarative sentences in English can only begin with a subject).

Not all of these options are marked with confessional coloring. For example, for translation "Exaltation honest and life-giving Cross Lord's" offered not less four options: the Exaltation of the Holy and Living Cross, the Raising Up of the Honored and Live-giving Cross, the Feast of the Exaltation of the Holy Cross of Our Lord, the Elevation of the Live-creating Cross and So further. The choice of the optimal translation option remains with the researcher and depends on his experience, skills and desire to understand the issue.

When conducting a semantic and pragmalinguistic description of religious texts, one should not only take into account the peculiarities of their content and form, but also the social significance and features of functioning in a particular culture.



Literature:

1. Araeva L.A., Bulgakova O.A., Kalent'eva L.S. and others. Language picture of the world of Teleuts : monograph / otv. ed. A.V. Proskurin. - Kemerovo: KGU, 2016.
2. Gadomsky A.K., 2017, Religious language - theolinguistics - linguistics, Scientific notes of the Tauride State University. IN AND. Vernadsky, Philology Series, No. 20 (59), 1, p. 287–292.
3. Slyshkin G.G., 2000, From text to symbol: linguistic and cultural concepts of precedent texts in consciousness and discourse, Moscow: Academia .



O'RTA TA'LIM MAKTABLARIDA TEXNOLOGIYA FANINI O'QITISHDA INNOVATSION PEDAGOGIK TEXNOLOGIYALARDAN FOYDALANISHNI RIVOJLANTRISH

Mirzanematova Nilufar Irismuxamatovna

Tishkent shahar Yunusobod 97-sonli umumtalim maktabining

“Texnologiya(serviz yonalishi)” fani o'qituvchisi

Annotatsiya: Maqolada umumiy o'rta ta'lim maktablarida “Texnologiya” fani darslarini tashkil etish samaradorligini oshirishda tarbiya jarayonini texnologiyalashtirish orqali o'quvchilarni kasbkorlikka yo'llashning mazmun-mohiyati yoritilgan. Ushbu maqolada umumiy o'rta ta'lim maktablarida texnologiya fanini o'qitishda innovatsion pedagogik texnologiyalardan foydalanish, o'quvchi yoshlarda texnik ijodkorlikni shakllantirish zarur ekanligi ilmiy asoslangan.

Kalit so'zlar: Texnologiya fani, intellektual loyihalar, ijodkorlik, ratsionalizatorlik, ixtiro.

Bolalar bilan individual ishlash texnologiyalari (o'zlashtirilmayotgan bolalar, tarbiyasi og'ir bolalar, iqtidorli bolalar bilan ishlash, shaxsiy yordam berish va h) o'rganish zarurati paydo bo'ladi. Tarbiyaviy ishlarni rejalashtirish, tahlil qilish va baholash texnologiyalari (rejalashtirish, nazorat qilish, tahlil qilish, baholash, korreksiya qilish). Yuqoridagilarning barchasi umumiy tarzda pedagogika fanidagi darslarida nazariy jihatdan o'rganiladi. Galdagi vazifa ana shu nazariy ma'lumotlarni amlda qo'llashni o'rganishdan iboratdir Tarbiya jarayonida hamkorlik pedagogikasi tamoyillarini qo'llash texnologiyalari. Hamkorlik pedagogikasining mohiyati – tarbiya jarayonining samarali natijalariga erishish maqsadida oilaviy va ijtimoiy tarbiyani birlashtirish, pedagog va ota-onalarning tarbiyaviy ta'sirini kuchaytirish hamda o'quvchilarni o'qituvchining yordamchi-lariga aylantirishdan iborat. Shuni hisobga olgan holda tarbiya jarayonida qo'llaniladigan texnologiyalar hamkorlik pedagogikasi mohiyatiga mos bo'lishi kerak. Chunki ular yordamida pedagog o'z o'quvchilarini mustaqil fikrlashga, mustaqil hayotga tayyorlashga majbur. Quyida ayrim pedagogik texnologiyalarni, innovatsion metodlarni tarbiya ishlari jarayoniga moslashtirish va foydalanish bo'yicha tavsiyalar beramiz. Aqliy hujum – bu usul sinf hayoti va ijtimoiy faoliyatga bog'liq muammolarni hal qilish bo'yicha g'oya va fikrlarni bildirish usulidir.

Kichik maktab yoshidagi bolalarga “Kamalak”, “Boychechak”, “G'uncha” nomlari mos keladi. Katta o'quvchilarga va talabalarga esa guruh nomlari murakkabroq bo'lishi kerak. Masalan ularga “Ziyo”, “Zukko”, “Tinchlik”, “Istiqlol”, “Istiqbol”, “Uchqun” kabi nomlari mos keladi. Kichik guruh sarkorlarni har chorak yoki yarim yilda o'zgartirish mumkin. Bu har qaysi o'quvchiga ham rahbar, ham bo'ysunuvchi sifatida bo'lishiga imkon yaratadi. Maktab, litsey, kollej o'quvchilarini ma'naviy-ma'rifiy jihatdan to'g'ri tarbiyalash masalalari o'qituvchidan O'zbekiston Respublikasi davlat ramzlaridan keng va samarali



foydalanishni talab qiladi. Shuning uchun, bolaligidan boshlab o'quvchilarda Prezidentimiz, madhiyamiz, bayrog'imiz, gerbimiz, davlatimiz siyosatiga, diniy oqimlarga to'g'ri munosabatini shakllantirish jarayonida o'qituvchi maxsus tayyorlangan ko'rgazmalar, tayanch sxemalar, slaydlar, kino-videofilmlar kabi materiallardan unumli foydalanishi shart. Tarbiya jarayonida o'qituvchilar o'quvchilarni o'rganishda an'anviy usulvositalardan foydalanmoqda; bular: kuzatib borish, suhbat o'tkazish, ota-onasi oldiga borish va h. Bundan tashqari, tarbiya jarayonida pedagog turli xil anketa va test yordamida maktab psixologi hamkorligida o'z sinfdagi o'quvchilarni o'rganadi. Jumladan, zamonaviy ta'lim-tarbiya o'qituvchidan diagnostik anketa va testlardan foydalalanishni talab etmoqda. Bunday anketa yoki test orqali o'qituvchi har qaysi o'quvchining o'qishga, mehnatga, odamlarga, o'ziga munosabatini hamda uning shaxsiy sifatlarini o'rganishga imkon topadi.

Bugungi kunda zamon shiddat bilan rivojlanib borar ekan, bo'lg'usi pedagoglardan yana ham yuksakroq marralarni ko'zlash, fan, texnika va texnologiyalar borasidagi yangiliklardan xabardor bo'lish talab etilmoqda. Qadim zamonlardan beri ulig' ajdodlarimiz yangilikka ishtiyoqmand bo'lib kelganlari va sharqda renesans davrini boshlab berganliklarini dunuo hamjamiyati tan olgan. Hususan ilm olishga, hunar o'rganishga, biror bir kasb egasi bolishga intilish bizning bobokalonlarimizda juda kuchli bo'lgan va bu o'z navbatida diyorimizda juda ko'p dunyo ilm-fani rivojida katta hissa qo'shgan allomalar etishib chiqishiga sabab bo'lgan.

Bugungi kunda yurtimizda ta'lim sohasida amalga oshirilayotgan tub islohatlar yurtboshimiz Shavkat Miromonovich Mirziyoyev aytganlaridek, mamlakatimiz kelajagi hisoblangan yoshlarning Vatanimiz ravnaqi yo'lida har taraflama yetuk shaxs sifatida rivojlanishi, ularning raqobatbardosh kadrlar bo'lib yetishishi uchun xizmat qilib kelmoqda. XXI asr fan texnika shiddat bilan rivojlanayotgan davrda har bir sohaga xorijiy tajribalar, yangi loyihalar kirib kelayotgani mamlakatimiz rivoji va ta'lim sohasida o'zgarishlar sodir bo'lishiga olib kelmoqda. Ta'lim sohasida olib borilayotgan islohotlar xalqimizning boy madaniy merosi, tarixiy an'analarini to'liqligicha saqlab qolish, hunarmandchilikni keng targ'ib qilish maqsadida 2017- yil O'zbekiston Respublikasi Prezidentining "Hunarmandchilikni va texnologiyalarni rivojlantirish to'g'risidagi" farmoni Davlat Ta'lim Standartlariga to'laligicha mos kelgan holatda uning sifatini oshirish uchun xizmat qilib kelmoqda. Umumta'lim maktablarida texnologiya fani o'qituvchilari o'zlarini ikkinchi darajali fan o'qituvchisi deb his qilmasliklari va ushbi fanni chuqur egallagan holda o'quvchilarda ham fanga qiziqish uyg'ota olishlari kerak. Texnologiya fani o'qituvchilari dars o'tish jarayonida ushbu fanning jamiyatdagi o'rni va mazmunmohiyati, fanning o'qitilishdagi maqsadlarini o'zlari teran his etishlari va shu bilan birga o'quvchilarga mehnatsevarlikni, ijodkorlikni va qaysidir ma'noda tadbirkorlikni o'rgatishlari lozim. "Texnologiya" fani darslarini tashkil etish samaradorligini oshirish, o'qituvchi kadrlar tayyorlash masalalari atroflicha o'rganilgan, foydali maslahatlar, uslubiy tavsiyalar berilgan. Biz mana shunday tavsiyalardan foydalangan holda umumiy o'rta ta'lim maktablarida o'qitiladigan "Texnologiya" fani mashg'ulotlarini rejalashtirish va



o'tkazishda innovatsion pedagogik texnologiyalardan foydalanish masalalarini talqin qilib ko'rmoqchimiz. Chunki umumiy o'rta ta'lim maktablarida o'qitiladigan "Texnologiya" fani mashg'ulotlarining samarali bo'lishi eng avvalo shu fan o'qituvchilarning mashg'ulotlarga qay darajada tayyorgarlik ko'rishiga, mashg'ulotlarni o'tkazishni qanday rejalashtirishiga va, nihoyat, amalga oshirishiga bevosita bog'liqdir. Binobarin mashg'ulotlarni qanday rejalashtirish va o'tkazishga tayyorgarlik ko'rish mashg'ulot samaradorligini oshirishga qaratilgan dastlabki va eng muhim omildir. Ma'lumki o'qituvchilik kasbi o'ta ma'suliyatli kasb bo'lib, turli integratsion bilim va ko'nikmalarni talab etadi. Texnologiya fani o'qituvchisi kelajakda o'quvchilarga bilim berish bilan birga ularda ma'lum kasb-hunarga oid ko'nikma -larni shakllantiradi. Bunda berilgan buyumlarni tayyorlashda o'qituvchi yuqori malaka va kasbiy mahoratga ega bo'lmog'i kerak. Yuqorida aytilgan usul-vositalar orqali o'quvchilar haqida olingan ma'lumotlarni o'rganib, tahlil qilib va umumlashtirib sinf rahbari o'ziga yordamchilarni ajratadi, iqtidorli va tarbiyasi og'ir bolalarni aniqlaydi hamda sinf jamoasi bilan keyingi ishlarni rejalashtiradi. Bu usul-vositalar o'qituvchilar tajribasida keng tarqalgan, lekin ular ancha uzoq vaqtni oladi. Ayrim vaziyatlarda o'qituvchiga qisqa vaqt davomida o'quvchilar haqida ba'zi ma'lumotlarni bilish zarur bo'lib qoladi. Bunday hollarda quyidagi interfaol usullardan foydalanishni tavsiya etamiz. Muz yorish usuli odamlarning o'zaro munosabatlarini yaxshilash, ularni bir-biri bilan yaqinroq tanishtirish usulidir. Tarbiya jarayonida turli xil muz yorishlar mavjud:

- 1) odamlarning kayfiyatini ko'tarish, ularni notanish sharoitda tinchitish;
- 2) yangi jamoani tashkil etishda odamlarni o'zaro tanishtirish (misol uchun, o'qituvchini yangi sinf o'quvchilari bilan), shaxslararo munosabatlarni yaratish;
- 3) dam olish daqiqasi sifatida o'tkazish. Muz yorishning turi "quvnoq daqiqa" deb nomlangan usulidan, odatda dars paytida o'quvchilar charchagan vaqtda foydalaniladi.

Bundan tashqari, muz yorishning boshqa turlarini ham qo'llash mumkin. Bir necha misol keltiramiz. Taqdim etish o'qituvchi o'quvchilardan o'zlarini tanishtirishni va o'zlari haqida ma'lumot berishlarini so'rab, ularni doira shaklida o'tirg'izib, suhbat uyushtiradi. O'quvchilar ketma-ket navbat bilan quyidagi masalalar bo'yicha axborot berishadi: ismi va familiyasi, turar joyi; ota-onalarning ishlash joylari; ijtimoiy tajribasi (qanday topshiriqlarni bajargan edi); kelajakda kim bo'lmoqchi va h.

Bu usulga kam vaqt ketadi (bir kishiga 2-3 daqiqa), biroq 30 va undan ko'p o'quvchilar bo'lgan sinflarda uni qo'llab bo'lmaydi. Intervyu – notanish o'quvchilardan juftlar tanlab, ularga bir-biri bilan tanishishi uchun 5-7 daqiqa muddat beriladi. Keyin ularning har biridan o'z sherigini butun sinf jamoasiga shu kishi haqidagi o'qituvchi tanlangan bitta qiziq dalilni qo'shgan holda tanishtiradi. Bu usul har bir o'quvchini jamoaga tanishtirishga imkon beradi. Bu usul o'quvchilarga qat'iyatlik baxsh etadi. Oldingi usulga nisbatan bu usul ko'proq vaqt oladi, biroq uni 25 kishidan ortiq sinflarda qo'llab bo'lmaydi. Jadvallar usuli. Hamkorlik qilgan sinf jamoalar uchun hamda o'quvchilar haqida qo'shimcha axborot olishda qo'llash mumkin. Bu usulni qo'llash uchun o'qituvchi har bir

o'quvchiga qog'oz varag'ini berib, uni to'rt qismga ajratib, har biriga quyidagi axborotni yozishni iltimos qiladi:

- yuqori chap burchakda o'zini bitta so'z bilan ifodalash;
- yuqori o'ng burchakda o'zi faxrlanadigan narsani yozish;
- pastki chap burchakda o'zi to'g'risidagi birorta sirni oshkor qilish (bu birorta jiddiy sir bo'lishi shart emas, u atrofdagilardan birortasi bilmaydigan sir bo'lishi kerak);
- pastki o'ng burchakda o'zi yaxshi ko'radigan mashg'uloti (xobbi)ni yozish.

O'qituvchi ham o'z jadvalini qatnashchilari bilan bir vaqtda, to'ldi-radi. Sinf o'quvchilari o'z ishlarini yakunlaganlaridan so'ng, ulardan jadvallarini ko'rinadigan qilib ushlagan (yoki devorga osib qo'yilgan) holda bir-birlari bilan tanishadilar. Bu usul ko'p vaqt olmaydi, lekin uni yordamida o'qituvchi o'z o'quvchilarini chuqurroq o'rganishga imkon topadi (ayniqsa, yangi sinf bo'lsa). Bunday usullarni qo'llash jarayonida sinfdagi barcha o'quvchilarni qatnashishi shart. Bu usullarni qo'llashda o'quvchilarning yosh va bilish hamda xarakter xususiyatlarini hisobga olish, tortishuv va izlanish natijalari ularning shaxsiyatiga tegmaydigan bo'lishi kerak. Rolni ijro etish usuli o'qituvchidan rolli o'yin texnologiyasini yaxshi bilishni talab qiladi.

Bu usul o'yin qatnashchilarini faollashti-ruvchi usullar qatoriga kiradi. O'yindan oldin o'qituvchi (olib boruvchi) vaziyatni tushuntiradi, personajlarning tipik xattiharakatlaridan xabardor qiladi. O'quvchi-qatnashchilar bu ma'lumotlardan foydalanib, belgi-langani rollarni ixtiyoriy tarzda ijro etadilar. Ushbu natijaga erishish uchun bilim va ko'nikmalardan tashqari o'qituvchining o'z sinalgan uslubi, ta'lim va tarbiya orqali o'quvchilarga ta'sir o'tkaza olish qobiliyati bo'lishi lozim. Dars jarayonida o'quvchilarga bilim berish bilan birga ularda mehnat qilish ko'nikmalarini o'stirish va mehnat orqali tarbiyalash ko'nikmasiga ega bo'lishni talabalarga oliy ta'lim muassasalarida shakllantirish lozimdir. O'quvchilarni mehnat va kasb olamiga olib kirish borasida "Texnologiya" fani muhim o'rin tutadi. Uning metodikasini takomillashtirish, moddiy jihozini mustahkamlash, maktabni o'z atrofidagi sanoat ishlab chiqarish sohasi bilan aloqasini mustahkamlash, ijtimoiy foydali, unumli mehnatni tashkil etish, uning tarbiyaviy iqtisodiy samaradorligini oshirish va ta'lim bilan qo'shib olib borish, o'quvchilarni mehnatga tayyorlashni yaxshilash hozirgi kunning dolzarb vazifalaridan biridir

Adabiyotlar ro'yxati

1. Mirziyoyev Sh. Vatanimiz taqdiri va kelajagi yo'lida yanada hamjihat bo'lib, qat'iyat bilan harakat qilaylik. // "Xalq so'zi", 2017-yil, 16-iyun.
2. Yo'ldoshev J.G'., Usmonov S.A. Pedagogik texnologiya asoslari. –T.: O'qituvchi, 2004. – 236 b.
3. Ochilov M. Yangi pedagogik texnologiyalar. Qarshi: "Nasaf", 2000.
4. Tolipov O'.Q., Usmonboyeva M. Pedagogik texnologiyalarning tatbiqiy asoslari. –T.: "Fan", 2006.- 89 b.
5. Sattorova Z. va b. Texnologiya: 9-sinf uchun darslik. –T.: "O'zbekiston", 2019. – 66 b.



6. Shomirzayev M.X. Texnologiya fanini o'qitishning samaradorligini oshirish yo'llari. –T.: “Gold print nashr”, 2019. – 32 b.

7. Shomirzayev M.X. O'zbek milliy hunarmandchiligining shakllanish genezisi va rivojlanish texnologiyasi.- T.: “Yangi nashr”, 2019. – 52 b.

8. Shomirzayev M.X. O'zbek milliy hunarmandchiligida innovatsion jarayonlar. - T.: “Yangi nashr”, 2019. – 88 b.

9. Shomirzayev M.X. O'zbek milliy hunarmandchiligining spektral-variativ komponentlari.- T.: “Yangi nashr”, 2019. – 27 b.

10. Shomirzayev M.X., Karimov I.I. Texnologiya fanini o'qitishda innovatsion pedagogik texnologiyalar.- T.: “Universitet”, 2020. – 172-177 b.

МАКТАБЛАРИДА «ТЕХНОЛОГИЯ» ФАНИ ДАРС МАШГУЛОТЛАРИНИ ТАШКИЛ ЭТИШ

Қодирова Садина

Гулистон тумани 1-ИДУМ Технология фани ўқитувчиси

Аннотация: Мақолада интерфаол методлардан бири бўлган ТРИЗ-методи орқали ўқувчиларни замонавий фикрлаш ва ижодкорлик қобилиятларини ривожлантириш, бу қобилиятларни амалда кўрсатиш, технологик хужжатлар билан иш олиб бориш ҳамда ўқув ишлаб чиқариш топшириқларини бажаришлари мумкинлиги масаласи ёритилган.

Таянч сўз ва тушунчалар: ТРИЗ-методи, технология, полимерлар, машгулот жараёни, технологик хужжат, ўқитишнинг замонавий усуллари.

Ўзбекистон Республикаси Вазирлар Маҳкамасининг 2017 йил 6 апрелдаги «Умумий ўрта ва ўрта махсус, касб-хунар таълимининг давлат таълим стандартларини тасдиқлаш тўғрисида»ги 187-сон қарори билан тасдиқланган «Технология» фанидан ўқувчиларда компетенцияларни шакллантиришга йўналтирилган Давлат таълим стандарти ва Халқ таълими вазирлигининг 2017 йил 3 июндаги «Умумий ўрта таълимнинг давлат таълим стандартлари талаблари асосида такомиллаштирилган ўқув дастурларини тасдиқлаш ва амалиётга жорий этиш тўғрисида»ги 190-сон буйруғи билан тасдиқланган «Технология» фани ўқув дастури асосида «Технология» фанига янгидан 5-7- синфлар учун «Полимер материалларига ишлов бериш технологияси», «Рўзғоршунослик асослари» бўлимлари ва бўлимларга оид мавзулар киритилган. Ўқувчи-ёшларни келгусида унумли меҳнат фаолиятига тайёрлаш, ўзларини қизиқтирган касб-хунарларни эгаллашга йўналтириш ишларини йўлга қўйиш асосан умумтаълим мактабларидаги меҳнат таълими ўқув фани зиммасига тушади. Ўқувчиларда билим ва меҳнатга муҳаббат, меҳнаткашларга ҳурмат ҳиссини сингдириш, уларни жамоатчилик, ватанга садоқат, дўстлик, ўзаро ҳурмат руҳида тарбиялаш технология фани ва касб таълимининг тарбиявий



хусусиятидир. Технология ва касб таълимининг тарбиявий вазифаларини амалга ошириш учун ўқитишнинг мазмуни, шунингдек, ўқув ишларининг ташкилий шакл ва методларини қўллаш самарали бўлади. Ҳар бир тараққиёт босқичига ўтишнинг шарти фақат меҳнат унумдорлигини мунтазам ошириш ва моддий неъматлар мўл-кўллигини яратишдан иборат бўлиб қолмасдан, ёш авлодда юксак ахлоқий сифатларни тарбиялашдан ҳам иборат. Бу энг аввало жамият манфаатлари йўлида қилинадиган жараёнда шаклланади. Технология ўқув машғулоти жараёнида ўқувчиларда устахонадаги асбоб-ускуналарни асраш, ҳам ашё материалларидан тежамкорлик билан фойдаланиш ҳисси тарбияланади. Ўқув устахоналаридаги меҳнат маданияти иш ўрнини ташкил этиш ва ўқув-меҳнат машғулотларини тўғри режалаштириш; технология фани ва касб таълими дарсларида қўл асбоблари билан бир қаторда турли мосламалардан фойдаланиш ҳам катта аҳамиятга эга, негаки улар фақат ўқувчиларнинг иш сифатини яхшилаб қолмасдан, айтилиши вақтда меҳнат унумдорлигини ҳам оширади. Ўқитувчининг меҳнат ва ҳунар усулларини кўрсатиш вақтидаги шахсий намунаси ўқувчилар учун кучли тарбиявий восита бўлиб ҳисобланади. Технология фани ва касб таълимида амалий машғулоти жараёнида мавзунинг мазмунини очиб беришда, меҳнат ва касб таълими тарбиясининг мақсадлари, вазифалари амалга оширилади. Демак, амалий машғулоти деганда ўқувчиларнинг ўқув материалини фаол, онгли ва мустақам ўзлаштириши мақсадида технология ўқитувчиси раҳбарлигида амалга оширилиши, ҳам жамоа, ҳам яқин тартибдаги иш турларини ўз ичига оладиган ўқув-меҳнат фаолиятини ташкил этишни тушуниш керак. Ҳозирги кунда ўқувчиларни ҳар томонлама ривожланган шахс сифатида шакллантириш учун ўқув жараёнини турли усулларда ташкил этиш зарурияти туғилди. Чунки, ўқувчи ўзини қизиқтирган саволларига интернет тармоқлари орқали жавоблар ечими вариантларини излаб топиш имконини бермоқда. Шундай бўлса-да, ўқувчи шахси ўқув фанлари орқали билим, малака ва кўникмаларга эга бўлсагина, шу фаолиятнинг мазмун-моҳиятини тушуниб етади. Таълимда инновацион технологиялар, интерфаол услубларнинг сони жуда кўпайиб кетган. Биз тавсия этадиган ТРИЗ методи ўзига хос хусусиятларга эга. ТРИЗ (ўзбек тилидаги ИМРН) -



сунъий тизимларнинг умумий қонуниятларини ривожлантирувчи фан, яъни, Ижодий масалаларни ривожлантириш назарияси (ИМРН)ни билдиради. Бу назариянинг муаллифи Г.С.Альтшуллер¹ бўлиб, ТРИЗнинг асосий таҳлил объекти сунъий тизимлар ҳисобланади. ТРИЗ методига ижодий ёндашув ва ижодий фикрлаш каби тушунчалар киритилади. ТРИЗ – ижодий масалаларни ривожлантириш методидир. ТРИЗ - ижодкорлик масалаларини ҳал этиш назарияси ва техник тараққиёт механизмлари соҳасидаги билимлардир. Ушбу методни қўллашдан мақсад, бугунги кунда ўқувчининг креативлик яъни ижодий тафаккурини ривожлантириш технологиясини қўллашдан иборат. Намуна тариқасида 6-синф дастуридаги мавзу бўйича дарс технологиясини таклиф этамиз. Шунини таъкидлаш керакки, технология фани жараёнида умумий дидактик хусусиятга эга бўлган кўпгина методлардан фойдаланилади. Бироқ меҳнат усулларини амалда кўрсатиш, уларни бажаришга оид машқлар, техникага оид маълумотнома ва технологик ҳужжатлар билан иш олиб бориш, ўқув ишлаб чиқариш топшириқларини бажариш каби методлар фақат «Технология» фанига хос бўлган методлардир. Технология дарсларида педагогик технологиянинг кўплаб турларидан фойдаланиб, машғулотни ташкил этиш мумкин. Педагогик технология эса боланинг қизиқувчанлигини ҳар томонлама ривожлантиришга қаратилган. А.Кушнернинг фикрича, методика – илғор тажрибани оммалаштириш ёки билимларни етказишнинг янгича йўлини ихтиро қилиш йўли бўлиб, натижасига ҳамиша ҳам қафолат бера олмайди. Технология эса ҳар қандай шароитда қандай бўлишидан қатъий назар, олдиндан белгиланган натижани берувчи жараёнидир. Технология фани педагогик технологиянинг воситалари, усуллари ва шакллари билан боғланган. Дарс жараёнида педагогик технология оммавий таълим шароитида давлат таълим стандартлари талаблари даражасида кадрлар тайёрлашни таъминлайди. Бизнинг олий мақсадимиз келажак учун мустақил фикрли, ижодкор, изланувчан ва истеъдодли ёшларни етказиб беришдан иборат.



Адабиётлар рўйхати:

1. Ўзбекистон Республикаси Вазирлар Маҳкамасининг 2017 йил 6 апрелдаги «Умумий ўрта ва ўрта махсус, касб-хунар таълимининг давлат таълим стандартларини тасдиқлаш тўғрисида»ги 187-сон қарори.

2. Ўзбекистон Халқ таълими вазирлигининг 2017 йил 3 июндаги «Умумий ўрта таълимнинг давлат таълим стандартлари талаблари асосида такомиллаштирилган ўқув дастурларини тасдиқлаш ва амалиётга жорий этиш тўғрисида»ги 190-сон буйруғи.

3. Альтшуллер Г.С. Найти идею. Введение в ТРИЗ – теория решения изобретательских задач. – М.: «Альпина Паблишер», 2012. (Серия «Искусство думать»).

4. Ибрагимов Х.И. Педагогик психология. / Х.Ибрагимов, У.А.Йўлдошев ва бошқалар. - Т.: Ўзбекистон файласуфлари миллий жамияти, 2007.

5. Шарипов Ш.С., Абралова М. Мактаблар ўқув ва ўқув ишлаб чиқариш устахоналари учун хавфсизлик техникаси ва ишлаб чиқариш санитарияси қоидалари. Методик йўриқнома. - Т.: РТМ, 2002.

6. <http://www.istedod.uz>

7. <http://www.pedagog.uz>



1	САМЫЕ НЕОБЫЧНЫЕ РУССКИЕ ИМЕНА XXI ВЕКА Бердиева Хуршида Анарбаевна	4
2	МЕТОДЫ И СПОСОБЫ ПРЕОДОЛЕНИЯ СТРЕССА Дусчанова Саражон Юлдошевна А.С.Пушкина	10
3	DISCOURSE ANALYSIS Temirova Hayotxon Bayramali qizi	15
4	Нокимiyat bo'linishi tizimida sud hokimiyati tushunchasi va uning o'ziga xos xususiyatlari Djalilov Nig'matulla Karimovich	19
5	АНАЛИЗ И ОЦЕНКА МАСШТАБОВ КАНАЛОВ ВЛИЯНИЯ НА ИНФЛЯЦИЮ КУРСА ВАЛЮТ Буриева Феруза Нажмиддиновна	27
6	ҚЎРИҚЛАШ ШАРТНОМАСИ БЎЙИЧА ТАРАФЛАРНИНГ ХУҚУҚ ВА МАЖБУРИЯТЛАРИ Р.Д.Рузиев Н.Н.Шамшетов	34
7	SHIROQCHI TUMANNIDA AHOLI JOYLANISHIGA TA'SIR KO'RSATUVCHI GEOGRAFIK OMILLAR Normatov Sunnat Axmadovich Z.N.Tojiyeva	42
8	Teaching vocabulary for the intermediate level pupils Nigora Ruziyevna Azimova Nasiba Nurkobil kizi Khushbakova	46
9	Ona tili darslarida o'quvchilarning nutqini rivojlantirish Sulaymonova Nasibaxon Komiljon	49
10	Экологические аспекты добычи горючих сланцев Hasanov Elyorjon Erkinjon ug'li Eshmuhamedov Murod Azimovich	53
11	Экологические аспекты добычи горючих сланцев Hasanov Elyorjon Erkinjon ug'li Eshmuhamedov Murod Azimovich	60
12	MODERN ENDODONTICS: PROBLEMS AND SOLUTIONS Dildora Kasimovna Mardonova	69
12	THE IMAGE OF THE FATHER IN THE NOVEL "FATHER GORIO". Karimova Nilufar Umidbek qizi	69
13	МАКТАБЛАРДА "МАТЕМАТИКА" FANINI O'QITISH VA UNI TAKOMILLASHTIRISH ISTIQBOLLARI E'zoza Yusupova Yusup qizi	74
14	ИНФОРМАТИКА ФАНИНИ ЎҚИТИШ САМАРАДОРЛИГИНИ ОШИРИШДА ЗАМОНАВИЙ ПЕДАГОГИК ТЕХНОЛОГИЯЛАРДАН ФОЙДАЛАНИШ Юсупова Эъзоза Юсуп кизи	79
15	Худойкулов Садирдин Каримович Бабаев Шавкат Байрамович WAYS TO IMPROVE FORECASTING OF PROPERTY TAX COLLECTED FROM INDIVIDUALS	84
16	Наслий ангионевротик шишнинг замонавий даволаш усулларининг самарадорлигини баҳолаш Разикова .И.С Шорустамова .С.С Каримова.Д.С Солиева.Х.Н	92
17	HUQUQIY ONG VA HUQUQIY MADANIYATNI YUKSALTIRISH DAVR TALABI Пуллатов Хасанжон Иброхим угли	99
18	Evaluating how teachers can match methodology to learner needs and the process of the strengths and weaknesses of teaching methodologies/philosophies, including Khabibulloeva Gulchekhra, Buronova Mekkamtosh and Khushbakova Nasiba	103
19	O'quvchilarga tasviriy san'at va chizmachilik mashg'ulotlarida loyihalashga o'rgatishning ahamiyati I.U. Izbasarov	106



20	IMPROVING STUDENTS' WRITING SKILLS BY USING SOCIAL MEDIA Makhsudova Munisa Jamol qizi Turg'unova Shakhnoza	112
21	Терминларнинг мазмуний муносабатлари Насирдин Қаршиев	117
22	O'ZBEKISTONDA DAVLAT-XUSUSIY SHERIKLIKNI RIVOJLANTIRISHDA KORRUPSIYA XAVFI A.R.Jabbarov	122
23	QUYOSH, OY VA YULDUZLAR FAYZIEVA GULNOZA FAYZIEVA SHAXODAT	129
24	IS'NAKHAN TORA – ELEGANT POET AND SCIENTIST, PUBLISHER AND TRANSLATOR Valiyev Sarvar Usmonkhon ugli	135
25	BOSHLANG'ICH TA'LIMDA INNOVATSION METODLARDAN FOYDALANISH ASOSLARI Soatqulov Suyar Quvatovich	138
26	ТЎҚИМАЧИЛИК КЛАСТЕРЛАРИНИНГ ЭКСПОРТ САЛОҲИЯТИНИ БОШҚАРИШ МАСАЛАЛАРИ Умарходжаева Муяссархон Ганиевна	142
27	ЎЗБЕКИСТОН МИНТАҚАЛАРИДА ТЎҚИМАЧИЛИК САНОАТИНИНГ ЭКСПОРТ САЛОҲИЯТИНИ ОШИРИШ Умарходжаева Муяссархон Ганиевна	148
28	Исоқов Зафар Ғофуржон ўғли Алимов Мухиддин Илхомжон ўғли Ўзбекистон Республикасида ҳарбий хизматни ўтаётган ҳарбий хизматчиларнинг жинсий ва моддий жавобгарлигининг назарий-ҳуқуқий асослари	155
29	Реймов Тимур Мамбеткаримович Алимов Мухиддин Илхомжон ўғли Ўзбекистонда ёшлар онгига деструктив ғоялар таъсир этишни олдини олишни такомиллаштириш	161
30	Оғзаки анъанадаги доира ижро усулларининг ёзув масалалари Хикматуллаева Муминахон Равшан қизи	170
31	O'QUVCHILARNI YOSH VA PSIXOLOGIK XUSUSIYATLARINI INOBATGA OLGAN HOLDA CHET TILINI O'RGATISH Negmatova Sanoat Ergashbayevna	177
32	Ibragimova Shaxnoza Omonimlar. Nutqda omonimlardan foydalanish	182
33	МАКТАБЛАРДА ТЕХНОЛОГИЯ FANINI O'QITISHDA INNOVATSION PEDAGOGIK ТЕХНОЛОГИЯЛАРДАН FOYDALANISHNI TAKOMILLASHTRISH Boliyeva Gulchexra Xamrayevna	188
34	ПЕРЕВОД НА ИНОСТРАННЫЙ ЯЗЫК В И ПРОФЕССИОНАЛЬНОЙ ДЕЯТЕЛЬНОСТИ ПЕРЕВОДЧИКОВ Марупов Шухрат Насимович	193
35	МЕНЕДЖМЕНТ В ЗДРАВООХРАНЕНИИ Салимова Малика Рашидбековна Разикова Азиза Абдумаликовна	199
36	МЕНЕДЖМЕНТ В ЗДРАВООХРАНЕНИИ Салимова Малика Рашидбековна Разикова Азиза Абдумаликовна	204
37	O'QUVCHILARNI YOSH VA PSIXOLOGIK XUSUSIYATLARINI INOBATGA OLGAN HOLDA CHET TILINI O'RGATISH Negmatova Sanoat Ergashbayevna	210
38	МИЛЛИЙ ҲУНАРМАНДЧИЛИК ТУРЛАРИ Атамуратов Адилбек Атабаевич Нуржонов Улуғбек Илхомович	215
39	Индукция 340етод ива унинг Фрэнсис Бэкон эпистемологиясидаги ўрни Аминова Наргиза Шарифовна	224
40	O'ZBEKISTONDA NOMONETAR OMILLARNING INFILYATSIYAGA TA'SIRINI ANIQLASH Doniyorov Hojiboy Xolmurod O'g'li	232
41	XORIJIIY TILLARNI MUKAMMAL O'QITISHDA KOMPYUTER TEXNOLOGIYALARNING O'RNII Остонов Аскар	236



42	SIGNIFICANCE OF “COACHING” METHODOLOGY G.M. Toychieva	241
43	MUHANDIS-PEDAGOG SHAXSIGA QO'YILADIGAN PEDAGOGIK TALABLAR Astanova Moxira Muxtarovna	245
44	KORXONALARNING INVESTITSION FAOLLIGINI OSHIRISH USULLARI Rejabbaev Sarvar Umarxonovich	251
45	IQTISOD YO'NALISHI TALABALARIDA KASBGA YO'NALTIRILGAN CHET TILI O'QITISH METODIKASI Kushimova Maxbuba Janibekovna	261
46	SURUNKALI GEPATIT KASALLIGINING O'SPIRIN YOSHIDAGI BOLALARDA KLINIK KECHISHINING O'ZIGA XOS XUSUSIYATLARI Rustamova M.T., Xaytimbetov J.SH., Xayrullayeva S.S.	265
47	LEKSIKOLOGIYANING ISTIQBOL DAVRI Ergashova Nodira Qosimovna	273
48	SUG'ORILADIGAN MAYDONLARDA YOPIQ GORIZONTAL DRENAJ QURUVCHI MASHINANING SAMARALI TEXNIKA VA TEXNOLOGIYASINI ISHLAB CHIQUISH Vafojev R.S Imomov Sh.J	277
49	SHO'RLANGAN VA O'TA SHO'RLANGAN TUPROQ TARKIBIDAGI TUZLARNI YUVISH TEXNIKA VA TEXNOLOGIYASI Vafojev S.T Jo'rayev A.A	281
50	ADVENTIV/INVAZIV O'SIMLIK PHYSALIS ANGULATA NING EKOLOGIYASI VA DORIVORLIK XUSUSIYATLARI Abduboyeva N.T., Ozodbekova G.A., Sotiboldiyeva D.I., Xakimova D.A., Maxkamov T.X.	287
51	ЗАМОНАВИЙ КОСТЮМБОП МАТОЛАР АССОРТИМЕНТЛИК ХУСУСИЯТЛАРИ ТАҲЛИЛИ Д.Т.Назарова Тожибоева Д.Б	296
52	Differences between assessment and evaluation Negmatova Barnokhon Iskhakhan Ibrat	303
53	THE MAIN BIOLOGICAL AND ECOLOGICAL FEATURES OF THE HYBRID HIBISCUS PLANT Malokhat A. Rakhimova	309
54	ХОРАЗМНИНГ ЎРТА АСР ҲУНАРМАНДЧИЛИГИ Атамуратов Адилбек Атабаевич Нуржонов Улуғбек Илхомович	319
55	PRAGMATICITY OF RELIGIOUS TEXTS IN ENGLISH AND UZBEK Toshpolatova Mukhlisa Shukurovna	325
56	O'RTA TA'LIM MAKTABLARIDA TEXNOLOGIYA FANINI O'QITISHDA INNOVATION PEDAGOGIK TEXNOLOGIYALARDAN FOYDALANISHNI RIVOJLANTRISH Mirzanematova Nilufar Iristmuxamatovna	330
57	МАКТАБЛАРИДА «ТЕХНОЛОГИЯ» ФАНИ ДАРС МАШҒУЛОТЛАРИНИ ТАШКИЛ ЭТИШ Қодирова Садина	335