



# TAFAKKUR MANZILI

## RESPUBLIKA ILMIY-USLUBIY JURNALI

2022

PHILOLOGICAL SCIENCES

PEDAGOGICAL SCIENCES

SOCIAL SCIENCES AND  
HUMANITIES

EXACT SCIENCES

NATURAL SCIENCES

ECONOMICS

ART AND CULTURE

MEDICAL SCIENCES

TECHNICAL SCIENCES

OPEN  ACCESS

VOLUME 1

 +998 97 277 78 01

 WWW.REANDPUB.UZ

 INFO@REANDPUB.UZ





**TAFAKKUR MANZILI**  
**ILMIY-USLUBIY JURNALI**

**BARCHA SOHALAR BO'YICHA**  
**7-SON, 1-JILD OKTABR 2022 1-QISM**





EDITOR IN CHIEF

ABDURAHMONOV ABDUSHOKIR ABDUKARIMOVICH

PREPARING FOR PUBLISHING

HAKIMOVA AZIZA XAYDARALIYEVNA

BOSH MUHARRIR

ABDURAHMONOV ABDUSHOKIR ABDUKARIMOVICH

NASHRGA TAYYORLOVCHI

HAKIMOVA AZIZA XAYDARALIYEVNA

## TAHRIR KENGASH A'ZOLARI

**ABIDOV IBROXIMJON**

Namangan muxandislik-texnologiya instituti Kimyo kafedrasida dotsenti

**SHODMONKULOV ZOXIR ABDURAXIMOVICH**

Toshkent to'qimachilik va yengil sanoat institutining «Mashinashunoslik va servis xizmati» kafedrasida katta o'qituvchisi

**SHARIPOVA SAODAT TURSUNBAEVNA**

Toshkent farmatsevtika institutining «Dori vositalarining sanoat texnologiyasi» kafedrasida dotsent v/b

**RAXIMOVA OYGUL RAXIM QIZI**

Toshkent farmatsevtika institutining «Dori vositalarining sanoat texnologiyasi» kafedrasida dotsenti

**RADJABOV NASIR NASIMOVICH**

O'R Jamoat xavfsizligi universiteti Tillarni o'rganish kafedrasida professori

**AXMEDOV OYBEK SAPORBAEVICH**

O'zbekiston davlat jahon tillari universiteti ingliz tilini o'qitish metodikasi kafedrasida professori, filologiya fanlari doktori

**XODJAYEVA NODIRAXON ABDURASHIDOVNA**

SamDU, Iqtisodiyat fakulteti, iqtisodiy nazariya kafedrasida dotsent

**ABDUVALITOV NURJAN BURANOVICH**

«Qozoq tili va adabiyoti» kafedrasida katta o'qituvchi

**ABDUVALITOV YERGASH BURANEVICH**

Nizomiy nomidagi Toshkent davlat pedagogika universiteti qozoq tili va adabiyoti kafedrasida mudiri

**KOSHANOVA BIBIGUL TURGANBAEVNA**

Toshkent kimyo-texnologiya instituti noorganik moddalar kimyoviy texnologiyasi kafedrasida katta o'qituvchisi

**ILHOMOV ZIYOVUTDIN ADXAMOVICH**

Nizomiy nomidagi Toshkent davlat pedagogika universiteti Tarix fanlari nomzodi (dotsent)

**MULLAEV DILSHOD AXMATOVICH**

Nizomiy nomidagi Toshkent davlat pedagogika universiteti Biologiya kafedrasida dotsent v.b

**AZIMOV IBRAGIMJON TOSHPULATOVICH**

Toshkent davlat pedagogika universiteti «Biologiya» kafedrasida mudiri

**SAIDOVA MARHABO HABIBULLO QIZI**

Toshkent davlat iqtisodiyot universiteti Iqtisodiy xavfsizlik kafedrasida katta o'qituvchisi

**MUDDATLI HARBIY XIZMATCHILARNING IJTIMOYIY-PSIXOLOGIK MOSLASHUVINING  
O‘ZIGA XOS XUSUSIYATLARI**

*подполковник Мелиев Гафур Олимкулович*

*, Тошкент ҳарбий округи бўлим катта офицери, мустақил изланувчи*

**Annotasiya:** Ushbu maqolada yosh harbiy xizmatchilarni harbiy xizmat sharoitlariga psixologik moslashish masalalari yoritilgan.

Moslashish yosh harbiy xizmatchilarning hayotidagi muhim omillardan biri sanaladi.

**Kalit so‘zlar:** Moslashish, harbiy xizmatchi, harbiy xizmat, jamoa.

Barcha yoshlar ham ota-onasi, uyidan ajralish, harbiy muhit talablari va shaxslararo munosabatlarning o‘ziga xos muhitiga dosh bera olmaydi. Shu munosabat bilan, armiyada asosiy masala - chaqiriluvchilarda moslashishning buzilishlarini oldini olish, shuningdek, ruhiy salomatlikni saqlash va harbiy xizmatchilarni armiyaga moslashish darajasini oshirishdir.

Askarlarda moslashuvning yo‘qligi, askarlar mustaqil ravishda hal qila olmaydigan masalalarning mavjudligi, o‘zaro va shaxslararo nizolarning ko‘p variantlariga ega. Zo‘riqishning kuchayishi bilan bu mojarolar bo‘linmani ruxsatsiz tark etishga, o‘z joniga qasd qilish harakatlariga olib kelishi mumkin.

**Gipoteza** - uzoq muddatli va normal moslashuvga ega bo‘lgan harbiy xizmatchilarning ijtimoiy-psixologik moslashuv darajasida sezilarli farqlar mavjud.

**Moslashuv** - o‘zgaruvchan tashqi va ichki sharoitlarga moslashish.

Psixologik ma‘noda moslashish - bu shaxsning jamiyatda ushbu jamiyat talablariga, o‘z ehtiyojlari, motivlari va manfaatlariga muvofiq amalga oshirishga moslashishidir.

**Ijtimoiy moslashuv** - bu shaxsning ijtimoiy muhit sharoitlariga faol moslashish jarayoni.

Ijtimoiy-psixologik ma‘noda moslashish shaxsning kichik guruh bilan munosabati sifatida qaraladi. Ya‘ni moslashish jarayoni deganda shaxsning kichik guruhga kirib borishi, guruhda shakllangan me‘yor va munosabatlarni o‘zlashtirishi, uning a‘zolari o‘rtasidagi



munosabatlar tarkibida ma'lum o'rin egallashi tushuniladi. Moslashuvni ijtimoiy-psixologik o'rganishning o'ziga xos xususiyati shundan iboratki, shaxs va jamiyat o'rtasidagi munosabatlar shaxs a'zosi bo'lgan kichik guruhlar vositachiligida ko'rib chiqiladi.

Ijtimoiy-psixologik moslashuv shaxs tomonidan kichik guruhning ijtimoiy-psixologik xususiyatlarini rivojlantirish, unda shakllangan munosabatlar tizimiga kirish va guruh a'zolari bilan ijobiy munosabatda bo'lishdan iborat. Inson yangi ijtimoiy muhitga kirib, o'z munosabatlari tizimini ma'lum darajada o'zgartiradi. Guruh, o'z navbatida, "yangi kelgan" paydo bo'lishiga uning me'yorlari, an'analari va qoidalarini o'zgartirish orqali munosabat bildiradi. Moslashish jarayoni ko'p hollarda shaxsning ijtimoiy faoliyatda o'rganilgan xatti-harakatlarning oldingi tajribasi muvaffaqiyatni ta'minlashni to'xtatib qo'yishini va ijtimoiy sharoitlar yoki yangi ijtimoiy muhit talablariga muvofiq xatti-harakatni qayta qurishni tushunishidir.

Qoida tariqasida, yangi ijtimoiy muhitda shaxsning ijtimoiy moslashuvining 4 bosqichiga ajratiladi:

1. Dastlabki bosqich: shaxsning yangi ijtimoiy muhitda qo'llanilishi kerak bo'lgan xulq-atvor turlarini bilishi, lekin shaxs hali ularni qabul qilishga tayyor emas va eski xulq-atvor namunalariga amal qilishga intiladi.

2. Tolerantlik bosqichi: shaxs, guruh va yangi muhit bir-birining qadriyatlar tizimi va xatti-harakatlari uchun o'zaro tushunishni ko'rsatadi.

3. Turar joy bosqichi: yangi muhit qadriyatlar tizimining asosiy elementlarini shaxs tomonidan qabul qilinishi.

4. Assimilyatsiya bosqichi: moslashish jarayoni barcha ishtirokchilarining qadriyatlar tizimining to'liq mos kelishi.

Moslashuv mexanizmida ikkita javob tizimi ajralib turadi - tez va sekin. Birinchi holda, adaptiv omil ta'siriga javoban barcha mumkin bo'lgan javob mexanizmlari amalga oshiriladi va adekvat reaksiyaga qo'yiladigan talablardan aniq oshib ketadigan funktsional holat shakllanadi.

## IJTIMOY VA PSIXOLOGIK MOSLASHUV

Moslashuv jarayonining bosqichma-bosqich rivojlanishi moslashish mexanizmlarining izchil o'zgarishi bilan ta'minlanadi. Psixologik darajada inson



va atrof-muhit o‘rtasidagi o‘zaro ta‘sir buzilganda yuzaga keladigan holatni quyidagi asosiy tushunchalar yordamida tasvirlash mumkin: stress, umidsizlik va konflikt.

**Stress** - bu organizmning salbiy atrof-muhit omillariga o‘ziga xos bo‘lmagan reaksiyasi.

**Umidsizlik** - bu ma‘lum ehtiyojlarni qondirishning haqiqiy yoki idrok etilayotgan imkonsizligi sharoitida yuzaga keladigan salbiy ruhiy holat.

**Konflikt** - tomonlarning qarama-qarshiligida ifodalangan ob‘ektiv yoki sub‘ektiv qarama-qarshiliklarning namoyon bo‘lishi.

Shunday qilib, uzoq vaqt davomida ehtiyojdan norozilik tufayli ma‘lum bir maqsadga erishishda qiyinchiliklar stressning kuchayishiga olib kelishi mumkin, bu esa o‘z navbatida amalga oshirilgan faoliyatga salbiy ta‘sir qiladi va umidsizlikka olib keladi; keyingi tajovuzkor istaklar yoki reaksiyalar sub‘ektning axloqiy munosabatlariga zid kelishi mumkin, ziddiyat yana stressning kuchayishiga olib keladi.

Moslashuv mexanizmining asosiy komponenti bu yoki boshqa turdagi moslashish mexanizmini tashkil etuvchi faoliyat natijasidir. Moslashuvning ijtimoiy-psixologik jarayoni murakkab va 3 blokni o‘z ichiga oladi - xulq-atvor, kognitiv, psixologik va tizimli psixologik omillar bilan belgilanadi.

T.O. Parshina ijtimoiy-psixologik moslashuvning besh darajasini belgilaydi:

1. Shaxsning adaptiv salohiyati, u 4 ta komponentni o‘z ichiga oladi: bioplastik, biografik, aqliy va shaxsiy tartibga solish tizimi.
2. Oddiy asosiy vaziyatlar.
3. Ijtimoiy qat‘iy munosabatlar.
4. Shaxsning faoliyatga bo‘lgan ehtiyojini qondiradigan faoliyat sohalarida shakllanadigan ijtimoiy munosabatlar.
5. Ijtimoiy faoliyatning eng muhim holatlarida shaxsning xatti-harakati va faoliyatini tartibga soluvchi qadriyat yo‘nalishlari.

Yangi ijtimoiy muhit sifatida quyidagilar harakat qilishi mumkin: oila, ishlab chiqarish jamoasi, o‘quv jamoasi va boshqalar.



Moslashuv muvaffaqiyatining shubhasiz ko'rsatkichi - bu, birinchi navbatda, faoliyatning asosiy vazifalarini bajarish qobiliyatiga erishish va uning yuqori mahsuldorligi, umumiy qoniqish, hayotdan zavqlanish va aqliy muvozanat. Shu bilan birga, moslashuv samaradorligi uning psixofiziologik va ijtimoiy-psixologik qiymatini hisobga olgan holda baholanadi, Moslashuv jarayonining narxi yoki to'lovi odatda insonning adaptiv faoliyatini ta'minlash uchun zarur bo'lgan tartibga solish tizimlarining kuchlanish darajasi sifatida tushuniladi.

Harbiy-kasbiy muhitda V.I. Medvedev o'zaro chambarchas bog'liq bo'lgan moslashuv jarayoni omillarining uchta guruhini tavsiflaydi. Uning fikricha, insonga bajariladigan faoliyat turi va uning oldida turgan ijtimoiy vazifalar bilan belgilanadigan tabiiy adaptogen omillar ham, ijtimoiy omillar ham ta'sir qiladi. Uchinchi guruh omillari - faoliyatni amalga oshirish uchun ichki sharoitlar, ya'ni. moslashishni ta'minlovchi jarayonlarning holati.

G.M. Zarakovskiy bunday jarayonlarning uchta guruhini ajratib ko'rsatadi:

-operativ - faoliyat maqsadiga erishish uchun shaxs amalga oshiradigan harakatlarning bevosita mazmunini tashkil etuvchi;

-faoliyatni amalga oshirish uchun sharoit yaratadigan qo'llab-quvvatlash jarayonlari (energiya, plastmassa va boshqalar);

-tartibga solish jarayonlari - umumiy faoliyatni tashkil etish, boshqarish va dastlabki ikki guruhning faoliyatini boshqarish.

F.B. Berezin moslashish jarayoniga ishga qabul qilinganlarning xarakter urg'ularining ta'sirini o'rgandi. Uning fikricha, ta'kidlangan shaxslar aqliy moslashuvning buzilishini ko'rsatmaydi, ularning xulq-atvorini belgilaydigan shaxsiy xususiyatlar, agar ular atrof-muhit talablariga javob beradigan bo'lsa, aqliy moslashuvga yordam beradi. Ammo, agar adaptiv mexanizmlarning uzoq davom etgan stressi urg'ulangan xususiyatlarning istalmagan keskinlashishiga olib keladigan bo'lsa, shaxsning moslashish qobiliyati pasayadi va bu xususiyatlar intrapsixik va shaxslararo ziddiyatlarning paydo bo'lishiga yordam beradi.

Armiyadagi harbiy xizmatchilarning ijtimoiy-psixologik moslashuv jarayoni juda dinamik va uning muvaffaqiyati ko'p jihatdan bir qator ob'ektiv va sub'ektiv sharoitlar,



funksional holat, ijtimoiy tajriba, hayotga munosabat va boshqalarga bog‘liq. Ijtimoiy-psixologik moslashuvning sabablari yangi o‘ziga xos muhitda sodir bo‘ladigan va yoshlar fuqarolik hayotida uchramagan ko‘plab omillardir:

- harbiy-kasbiy faoliyatning qat‘iy tartibga solinishi;
- umumharbiy nizomning talablari;
- munosabatlarning yangi shakllari;
- murakkab harbiy texnikaga texnik xizmat ko‘rsatish;
- faoliyatning o‘zaro bog‘liq jamoaviy xarakteri;
- hal qilinadigan muammolarning umumiyliigi.

Harbiy-kasbiy yo‘nalish shaxsiy moslashuvchan potentsial bilan bog‘liq. Shaxsiy moslashuvchan potentsial, o‘z navbatida, kommunikativ potentsial bilan bog‘liq.

Harbiy xizmatchilarning ijtimoiy-psixologik moslashuv darajasi qanchalik yuqori bo‘lsa, harbiy-professional yo‘nalish ham shunchalik yuqori bo‘ladi.

Qurolli Kuchlar tizimidagi bo‘lajak harbiy xizmatchilarda kasbiy moslashuvchanlikni oshirishni ijtimoiy-psixologik jihatdan tadqiq etish o‘ta muhim masala hisoblanadi.

Qurolli Kuchlar tizimidagi bo‘lajak harbiy xizmatchilarda kasbiy moslashuvchanlikni oshirishni keng ko‘lamli tadqiqotlar olib borilsa, moslashuvchanlikka xos xususiyatlar aniqlansa, kasbiy moslashuvchanlik ta’sir etuvchi ijtimoiy-psixologik omillar tadqiq etilsa, u holda harbiy xizmatchilar uchun shart sanalgan ko‘plab psixologik sifatlarning aniqlanishi ehtimoldan holi bo‘maydi.

## ADABIYOTLAR RO‘YXATI

1. А.В. Пастушков «Актуальные проблемы социально психологической адаптации военнослужащих в вооруженных силах Российской Федерации». - журнал «Известия Российского государственного педагогического университета им. А.И. Герцена», № 33, том 12, 2007.
2. Александровский Ю.А. «Пограничные психические расстройства». - М.: Медицина, 2000. - 495 с.





3. Гриценко В.В. «Социально-психологическая адаптация переселенцев в России». М., 2002.
4. Кимберг А.Н., Бондаренко М.М. «Воинская служба как этап жизни: психологические аспекты» // Актуальные вопросы педагогики и психологии: материалы междунар. заочн. науч.-практ. конф. - Краснодар: КГУ, 2011.
5. Медведев В.И. О проблеме адаптации // Компоненты адаптационного процесса - Л., 1984.- С. 3-16.
6. Налчаджян А.А. «Социально- психологическая адаптация личности: формы, механизмы и стратегии» - Ереван: АН Арм. ССР, 1988.
7. Приступа И.В. «Факторы социально-психологической адаптации военнослужащих по призыву различных возрастных групп». - Вестник Военного университета, №3(27). С.28 - 36. 2011.
8. Юревиц А.Ж., Аверьянов В.С., Виноградова О.В. и др. «Адаптация к профессиональной деятельности» // Физиология трудовой деятельности (Основы современной физиологии) / Под ред. В.И. Медведева - СПб., 1993.
9. Яницкий М.С. «Адаптационный процесс: психологические механизмы и закономерности динамики» - Кемерово. Кемеровский государственный университет, 1999.



## ***IMPORTANCE OF INNOVATIVE EDUCATIONAL TECHNOLOGIES IN ASTRONOMY***

*Sayfullaeva Gulkhayo Ikhtiyor Kizi Navoi State Pedagogical Institute, Phd*

*Mirzaqandova Sahibjamol Kholmomin's Kizi- student of the Navoi State  
Pedagogical Institute*

*Key words: interactive methodology, innovative education, innovation, pedagogical technology, information technology, traditional education.*

*Abstract: This article discusses the importance of innovative educational technologies in the context of advanced education. Information was also given on ways to make education more effective, how to use modern technologies during the lesson.*

Today, the interest and attention to the use of interactive methods, innovative technologies, pedagogical and information technologies in the educational process is increasing day by day, one of the reasons for this is that until now, traditional education If students are taught to acquire only ready-made knowledge, modern technologies teach them to search for the acquired knowledge by themselves, to study and analyze independently, and even to draw their own conclusions. In this process, the teacher creates conditions for the development, formation, learning and upbringing of the individual, and at the same time performs the functions of management and guidance. In the process of education, the student becomes the main figure. That is why modern teaching methods - interactive methods, and the role of innovative technologies are extremely important in the training of qualified professionals in higher educational institutions and faculties. Knowledge, experience, and interactive methods of pedagogical technology and pedagogic skills ensure that students acquire knowledgeable, mature skills.

INNOVATION (English innavation) is innovation, innovation. Innovative technologies are innovations and changes in the pedagogical process and the activities of teachers and students, and interactive methods are used in its implementation. Interactive



methods are called group thinking, that is, they are methods of pedagogical influence and are a component of educational content. The uniqueness of these methods is that they are implemented only through the joint activity of pedagogues and students. Such a process of pedagogical cooperation has its own characteristics, which include:

-Forcing the student not to be indifferent during the lesson, to think independently, to create and search;

- Ensuring that students are constantly interested in knowledge during the educational process;

-Increasing the student's interest in knowledge by independently approaching each issue creatively;

-Organization of activities of pedagogue and student-student in cooperation. In the opinion of teachers, researchers, and practitioners studying the issues and problems of pedagogical technologies, pedagogical technology is only related to information technology, and it is necessary to use TSO, computer, distance learning in the teaching process. defined as winter or the use of different techniques. In our opinion, the main basis of the pedagogical technology depends on the technologies selected for the cooperation of the teacher and the student-student to achieve a guaranteed result from the specified goal, that is, used in the teaching process to achieve a guaranteed result according to the goal each educational technology can organize cooperative activities between the teacher and the student, both can achieve a positive result, if the students can think independently, work positively, search, analyze if they can, if they can make their own conclusions, if they can appreciate themselves, the group, and the group can appreciate them, and the teacher can create opportunities and conditions for such activities, in our opinion, this is the basis of the teaching process. Each lesson, topic, educational subject has its own technology, that is, pedagogical technology in the educational process is an individual process, which is directed to one goal based on the needs of the student. is a pedagogical process aimed at providing a pre-planned and guaranteed resultLaw of the Republic of Uzbekistan "On Education". Innovative pedagogical technologies in the implementation of the "National Personnel



Training Program". The fact that technologicalization of pedagogical activity is a social necessity, that technologicalization of pedagogical activity is a social necessity. arming future teachers with knowledge of the theoretical foundations of modern pedagogical technologies; to have the necessary skills to effectively organize pedagogical processes at a new pedagogical level; the ability to find a way in modern pedagogical technologies, schools, directions, wide variety of ideas; formation of readiness to creatively and methodically perform pedagogic activity; it is said that it is necessary to activate independent work, independent education, self-education, and the desire to constantly improve one's level of expertise.

### **List of references**

1. Sultanova, S. M., Nurmatova, I., Orzigul, Kh. (2021). "Uzbekistan Temir Yullari" JSC "Financial analysis and information system accounting". "Actual issues of evaluating the economic effectiveness of digital and innovative technologies in the transport system of Uzbekistan", 2(1), 137-142.
2. Sultanova, S. M., Nurmatova, I. (2021). Analysis of the tax burden of the railway transport industrial enterprise. BULLETIN OF KHORAZM MAMOON ACADEMY, 5(5), 23-28.
3. Sultanova, S., Kolesnikova, TD, Smolennikova, L., Strelnikova, N. (2021). Generation of an instrument base for analysis of economic processes for the purpose of building a model of spatial development of regions in the context of global challenges. Attended in international conference on economics, management and technologies 2021 (ICEMT 2021), 1(1), 134-145.



## Ona tili fani mavzularini o`rganishda integratsiyali ta`limdan foydalanish metodikasi

Ismadiyeva Nafisaxon Ibroximjon qizi

ADPI o`zbek tili va adabiyoti yo`nalishi magistranti

### ANNOTATSIYA

Maqolada ona tili darslarida qoidalarni yod oldirmasdan, uni o`quvchilarga tushuntirish va bu uchun integratsiyali ta`lim usullaridan foydalanish, o`quvchilarni o`rgangan ma`lumotlarini amalda qo`llashga o`rgatish haqida so`z yuritiladi. Xususan, o`quvchilar tasavvuri va salohiyatini oshirishda mavzularni hayot bilan bog`liq holda tushuntirish samarali ekanligi ta`kidlanadi.

**Kalit so`zlar:** xalqaro tadqiqotlar, PISA, integratsiyali ta`lim, matematik birliklar, salohiyat, tasavvur, savodxonlik, Avstraliya ta`lim tizimi, o`qib tushunish.

### Kirish

Pedagogik ta`lim bugungi kunda mahoratli, bilimli va tasavvuri keng pedagoglarni talab qilmoqda. Har bir dars noan`anaviy bo`lishi uchun yangidan yangi dars ishlanmalar yaratilishi dolzarb maqsadlardan bo`lmoqda. O`zbekistonning 2022 - 2026 – yillarga mo`ljallangan taraqqiyot strategiyasida to`rtinchi ustuvor yo`nalish aynan ta`lim sohasini, inson kapitalini rivojlantirishga qaratilgan<sup>1</sup>ligi ham fikrimizni isbotlaydi. Shu paytgacha foydalanib kelinayotgan ta`lim standartlari, o`quv dasturlari faqat nazariy bilim berishga yo`naltirilgan bo`lib, bolalarni mantiqiy fikrlashga, amaliyotga, hayotga o`rgatmayapti<sup>2</sup>. Chunki ayni damdagi metodik faoliyat yod oldirishga, grammatik qoidalarni o`rganishga qaratilgan. Bu esa ona tili ta`limining asl maqsadini ochib bera olmaydi. Maqolada o`rgangan ma`lumotlarni amalda qo`llay olish yo`li haqida so`z boradi.

### Asosiy qism

Ta`lim murakkab jarayon hisoblanib, hech bir fan boshqa fanlardan ayro holatda mustaqil rivojlana olmaydi. Ular o`zaro doimiy aloqada. O`qitishdan maqsad qoidalarni yod

<sup>1</sup> Sh. M. Mirziyoyev. Maktab ta`limini rivojlantirish masalalari bo`yicha videosektor 28.01.22.

<sup>2</sup> Sh. M. Mirziyoyev. Maktab ta`limini rivojlantirish masalalari bo`yicha videosektor 28.01.22.



oldirish emas, balki o`rganilgan ma`lumotlarni amalda qo`llay olish hamda uni anglatish bilan bilan baholanadi. Shu o`rinda Prezidentimiz Sh. Mirziyoyev raisligida o`tkazilgan maktab ta`limini rivojlantirish masalalari yuzasidan o`tkazilgan videoselektor yig`ilishida so`zlagan nutqi ayni haqiqatdir: “Shu paytgacha foydalanib kelinayotgan ta`lim standartlari, o`quv dasturlari faqat nazariy bilim berishga yo`naltirilgan bo`lib, bolalarni mantiqiy fikrlashga, amaliyotga, hayotga o`rgatmayapti”. O`quvchilar mantiqiy fikrlashiga qaratilgan dars metodlarini yaratish o`qituvchilarning dolzarb vazifasidir.

Xalqaro tadqiqotlarga tayyorlanish jarayoni ham o`quvchilarning o`qib tushunish, tinglab tushunish va amaliyotda qo`llay olishning mukammal darajasini talab etadi. Bunda, albatta, o`tilgan mavzu o`quvchi tasavvurida gavdalanishi kerak A. Eynshteyn ta`kidlaganidek, tasavvur bilimdan ko`ra muhimroqdir. Bilim cheklangan bo`lishi mumkin, tasavvur esa butun dunyoni qamrab oladi, taraqqiyotni rag`batlantiradi va evolyutsiyani yuzaga keltiradi. O`quvchi o`z tasavvuri orqali yangi ma`lumotlarni bilimga aylantira oladi. Xalqaro tadqiqotlar uchun tayyorlanishda integratsiyali ta`limni amalga oshirish o`quvchi shaxsini rivojlantiradi. O`rganganlarini amaliyotda qo`llay olishga kengroq yo`l ochadi. Jumladan, morfemika bo`limini o`rgatishda matematik yondashuvdan amaliy foydalanish mumkin. Bunda so`z yasovchi va shakl yasovchi qo`shimchalarni farqlash uchun  $x+y=z$  va  $x+y=x$  dan foydalanish mumkin. Darslikda so`z yasovchi qo`shimchaga “asosga qo`shilib, yangi ma`no hosil qiluvchi qo`shimcha”<sup>3</sup> deb, shakl yasovchi qo`shimchaga esa “asosga qo`shilib, uning ma`nosiga qo`shimcha ma`no yuklash yoki o`zi qo`shiladigan so`zni boshqa so`zga bog`lash vazifasini bajaruvchi qo`shimchalar” deb ta`rif berilgan. O`quvchi buni yod olgani bilan mohiyatiga tushunmaydi va amalda ularni farqlash qiyin bo`ladi.  $x+y=z$  shartli ravishda  $x$  (asos) +  $y$  (so`z yasovchi qo`shimcha) =  $z$  (yasalma) ya`ni so`z yasovchi qo`shimcha asosga qo`shilib, asosning ma`nosini “z” ga, “x” bo`lmagan qiymatga aylantiradi.  $x+y=x$  da esa shartli ravishda  $y$  (shakl yasovchi qo`shimcha)  $x$  (asos)ga qo`shilsa-da, natijaviy qiymat yana “x” ning o`zi ekanligi ko`rinib turibdi, ya`ni shakl yasovchi qo`shimcha asos ma`nosiga ta`sir o`tkaza olmaydi. Morfemikani o`rganishda muhimi soat+soz=soatsoz bo`lishini bilishi emas, eng muhimi soatsoz so`zi yasalma

<sup>3</sup> 6- sinf Ona tili darsligi. 2017. N. Mahmudov, A. Nurmonov, A. Sobirov, D. Nabiyeva.



ekanligini, ushbu soʻzda soʻz yasovchi qoʻshimcha mavjudligini ang olishdir. Bunda har bir soʻz yuqorida keltirilgan shartli formulalarga solib koʻrilsa, soʻzning tub yoki yasalma ekanligi ochiq lanadi.

Oʻquvchiga grammatik qoidalarni yod oldirish bilan natijaga erishib boʻlmaydi. Oʻquvchi uni tushunishi va mustaqil ravishda amalda qoʻllay olishi kerak. Shunchaki yod olish tasavvurni cheklab, fikrlashdan toʻxtatadi. Bu esa oʻquvchilarni dasturlangan robotga aylantiradi, xolos. Xususan, yordamchi soʻz turkumlarini farqlashda ham matematik birliklardan foydalanish mumkin. Teng bogʻlovchilar soʻzlarni oʻzaro teng munosabatda bogʻlab, soʻz qoʻshilmasini hosil qilishini inobatga olib, bogʻlovchini = (teng) ishorasiga; koʻmakchilar soʻzni soʻzga tobe bogʻlab, soʻz birikmasini hosil qilishini nazarda tutib, uni < > (katta-kichik) ishorasiga; yuklamalar esa soʻz yoki gapga qoʻshimcha maʼno berishini nazarda tutib,  $x^2$  (kvadrat daraja) ga qiyoslab oʻrgatish mumkin. Bunda oʻquvchilar fikrlaydi, solishtiradi, xulosa chiqaradi va mavzuni tushunib, uni unutmaydi.

Hozirgi taʼlim jarayonida oʻquvchi salohiyati va tasavvurini rivojlantirish muhim. Xususan, Avstraliya taʼlim tizimida salohiyatni shakllantirishga juda katta eʼtibor qaratiladi. Avstraliyada 2009-yili Avstraliya taʼlim dasturini baholash tashkiloti (ACARA) tashkil etilgan. Avstraliyada oʻqituvchi yoʻnaltiruvchi pozitsiyasiga ega boʻlib, oʻquvchilarning mustaqil taʼlim olishlariga katta ahamiyat beriladi.<sup>4</sup> Shuningdek, savodxonlik, oʻqish va yozish qobiliyatini shakllantirishda 4 xil bosqich ahamiyatga ega boʻlib, bunga avstraliyalik oʻquvchilar jiddiy yondashadilar. Bu 4 bosqich grammatik bilimlar, soʻz boyligi, matnni tushunish va vizual bilimlarni oʻz ichiga oladi. Sanab oʻtilganlar umumlashib savodxonlik darajasini Xalqaro tadqiqotlar qoʻyadigan talablarga javob beradigan holga keltirmoqda. Grammatik bilim, soʻz boyligi, matnni tushunish biz uchun tushunarli; vizual bilim olish nima? Undan qanday foydalaniladi? Bunda oʻquvchilar harakatsiz va harakatlanuvchi tasvirlarni, grafiklarni, jadvallarni, xaritalarni va boshqa grafik tasvirlarni sharxlaydilar va oʻzlari tuzgan, tushunadigan matnlarda gʻoya va maʼlumotlarni taqdim etish uchun turli oʻquv dasturlarida tasvir va tilning oʻziga xos tarzda qanday ishlashini baholaydilar.

<sup>4</sup> “Maʼrifat” gazetasi. 29.01.2020 soni



Bundan ko‘rinib turibdiki, dars jarayonida yuqoridagilardan foydalangan holda amalda yaxshi natijalarga erishish mumkin. Albatta, bunda mustaqil fikrlash, tafakkur eta olish, tasavvurida aks etgan mazmuni ifodali bayon eta olish muhim, bunday o‘quvchilar o‘rgangan bilimlarini amalda qo‘llay oladilar.

## Xulosa

O‘quvchilar dunyoqarashi jadallik bilan o‘tib bormoqda. Oddiy metodlar va hatto yaqinda paydo bo‘lgan metodlar ham yangilik bo‘lmay qoldi, pedagoglar ham shunga yarasha ijodkor bo‘lishi lozim. Oldimizda PISA xalqaro tadqiqotiga yaxshi tayyorlanib, munosib natija ko‘rsatish maqsadi turibdi. Bunday tadqiqotlar maqsadi esa o‘quvchilarning o‘qib tushinishi, so‘z boyligi, mantiqiy fikrlashni rivojlantirishdan iboratdir. Shuning uchun ushbu maqsadga muvofiq bo‘lgan dars ishlanmalar yaratish maqsadga muvofiqdir.

## Foydalanilgan adabiyotlar ro‘yxati

1. Sh. M. Mirziyoyev. Maktab ta‘limini rivojlantirish masalalari bo‘yicha videoselektor yig‘ilishi 28.01.22.
2. 6- sinf Ona tili darsligi. 2017. N. Mahmudov, A. Nurmonov, A. Sobirov, D. Nabiyeva.
3. O‘zbek tili o‘qitish metodikasi. B. To‘xliyev, M. Shamsiyeva, M. Ziyoyeva.
4. Oliy ta‘limda mutaxassislik fanlarini o‘qitish metodikasi. Sh. Yusupova, ma‘ruza matn.
5. Ta‘limdagi xalqaro tadqiqotlarning Yangi O‘zbekiston taraqqiyotidagi
6. o‘rni. ACER rahbari Moris Uoker ma‘ruzasi.
7. Xalqaro tadqiqotlarda o‘quvchilarning o‘qish savodxonligini baholash. Toshkent – 2019.
8. “Ma‘rifat” gazetasi. 29.01.2020
9. Learning Continuum of Literacy. Version 8.4
10. Internet saytlari: [www.markaz.tdi.uz](http://www.markaz.tdi.uz) youtube





## ETNOPEDAGOGIKANING DIDAKTIK IMKONIYATLARI

**Rustam XURRAMOV**

Termiz davlat universiteti “Boshlang‘ich ta‘lim” kafedrası stajyor-tadqiqotchisi

Termiz, O‘zbekiston

e-mail: [rustamkhurramov@mail.ru](mailto:rustamkhurramov@mail.ru)

### ANNOTATSIYA

*Ushbu maqola etnopedagogikaning didaktik imkoniyatlari haqida yozilgan. Maqoladan oliy o‘quv yurti talabalari, doktorantlar, mustaqil izlanuvchilar, qolaversa, boshlang‘ich sinf o‘qituvchilari keng foydalanishlari mumkin.*

**Kalit so‘zlar:** *etnopedagogika, rivojlantirish, evristik qobiliyat, metodika, faoliyat, natija.*

**Kirish.** Madaniy-ma‘rifiy qadriyatlarga turli yodgorliklar, maqbaralar, tarixiy ansambllar, masjidlar, madrasalar kiradi. Ilmiy-ma‘naviy qadriyatlarga esa insoniyat rivojlanishida muhim ahamiyatga ega bo‘lgan ilmiy manbalar, mantiq, falsafa, riyoziyot, handasa(geometriya), jabrumuqobil (algebra), jug‘rofiya, ilmi nujum(astronomiya), adabiyot, ulum alislom(islom ilmi) kiradi[8]. Demak, yuqorida ta‘kidlaganimizdek, xalq pedagogikasi xalqimizning qahramonona o‘tmishi, milliy qadriyatlari, tarixi, urf-odatlarini, ta‘lim-tarbiyadagi ilg‘or g‘oya va tajribalarini o‘zida aks ettiradi. Ana shu bebaho merosni o‘rganish va undan o‘quv tarbiya jarayonida foydalanish uchun awalo xalq ommasi to‘plagan pedagogik ma‘lumotlar, bilimlar, ko‘nikma va malakalar qanday manbalardan olinishini bilishimiz kerak[1]. Zotan, xalq pedagogikasi manbalarida qator o‘ziga xoslik va takrorlanmaslik mavjuddir. Etnopedagogika fanining asoschilaridan biri G.N.Volkovning quyidagi ta‘rifi xalq pedagogikasi manbalari haqida yorqin tasavur uyg‘onishiga yordam beradi: «Xalq pedagogikasi - xalq og‘zaki ijodida, urf-odatlarida, marosimlarda, bolalar o‘yinlari va o‘yinchoqlarida va hokazolarda saqlanib qolgan pedagogik ma‘lumotlar va tarbiya tajribasining majmuasidir»[15]. O‘zbek xalq pedagogikasi o‘z tarbiya borasidagi tajribalarini quyidagi manbalarda aks ettiradi:



- O‘zbek xalq og‘zaki ijodi (folklori).
- Milliy urf-odatlar, an’analar va marosimlar.
- Xalq o‘yinlari va o‘yinchoqlari.
- Diniy ta’limotlar.
- Xalq amaliy san’ati va hunarmandchiligi.
- Milliy musiqa va qo‘shiqchilik san’ati.
- Tasviriy san’at.
- Tarixiy yodgorliklar va milliy me’morchilik.
- Xalq raqs san’ati (xoreografiyasi).
- O‘rta Osiyo va o‘zbek xalqi mutafakkirlarining asarlari.

**Tahlil va natijalar.** Xalq pedagogikasi manbalari O‘zbek xalq og‘zaki ijodi xalqimiz o‘z tarixiy ijtimoiy taraqqiyoti mobaynida boy og‘zaki ijod merosini yaratgan. Xalq og‘zaki ijodi qadim zamonlardan buyon xalq pedagogikasining tarbiya vositalaridan biri bo‘lib kelgan[9]. O‘zbek xalq og‘zaki ijodining barcha janrlari, jumladan, afsonalar, asotirlar, rivoyatlar, ertaklar, naqlar, latifalar, loflar, xilma-xil qo‘shiqlar, allalar, termalar, maqollar, matallar, topishmoqlar, dostonlar, askiyalar, aytishuvlar, tez aytishlarning tarbiyaviy imkoniyatlari cheksizdir. Barkamol shaxsni shakllantirishning hamma tarkibiy qismlari, ya’ni aqliy, axloqiy, jismoniy mehnat, nafosat tarbiyasiga oid 11 ajoyib ma’lumotlar o‘zbek xalq og‘zaki ijodining barcha janrlarida o‘z ifodasini topgan[2].

Milliy urf-odatlar, an’analar va marosimlar. Milliy urf-odatlar, an’analar, marosimlar zamirida katta tarbiyaviy imkoniyatlar mavjud, zero ularning barchasi ajdodlarimizdan qolgan madaniy meros sanaladi. Milliy to‘ylar, ommaviy bayram - sayllar, sharqona va turkona an’analar, hayit bayramlarida xalqimizning o‘ziga xosligi yorqin aks etadi.

Xalq O‘vinlari va o‘vinchoqlari.

O‘zbek xalq o‘yinlari o‘zlarining serharakatligi, chidamlilikka o‘rgatuvchanligi, chiniqtiruvchi harakatlardan iboratligi bilan ajralib turadi. Xalq o‘yinchoqlarida xalqning turmushi, uning qadriyatlari va orzu istaklari ustalik bilan tasvirlangan. Diniy ta’limotlar. Islom dinining muqaddas manbalari bo‘lgan «Qur’oni Karim», hadis va boshqa diniy



ta'limotlarda odob-axloqqa, insoniylikka oid qimmatli pedagogik g'oyalar ilgari surilgan[10]. Xalq amaliy san'ati va hunarmandchiligi. Xalq amaliy san'ati va hunarmandchiligining sohalari xalq moddiy hayotining ko'zgusi va ijtimoiy hayotining aksi bo'Mib, o'quvchilarda nafosat his-tuyg'ularini shakllantiradi. Miliv musiqa va qo'shiqchilik san'ati. Musiqa ma'lum darajada hayotni va davrni aks ettiradi. Jumladan, o'zbek musiqa va qo'shiqchilik san'ati xalqimizning turmushini, uning orzu-istaklarini o'zida mujassamlashtirgan. Tasviriv san'at. Xalqning hayoti, u turmush kechirayotgan tabiiy sharoit, insoniy obrazlar ma'lum darajada pedagogik bilimlar va ma'lumotlarni ifodalab bergan. Tarixiy vodgorliklar va milliy me'morchilik. Har bir tarixiy yodgorlik zamirida xalqning ma'lum davrdagi tarixiy taraqqiyoti va ijtimoiy hayoti yotadi. Har bir tarixiy obidalar yoshlarda vatanparvarlik hissini, bunday betakror obidalami yaratgan ajdodlar bilan faxrlanish tuyg'usini uyg'otadi. Xalq rags san'ati. O'ziga xos ma'noni anglatuvchi chiroyii, mutanosib harakatlar nafosat tarbiyasining muhim vositalaridan biri bo'Mib kelgan. O'rta Osiyo va o'zbek xalqi mutafakkirlarining asarlari[11]. Buyuk allomalarning asarlarida ilg'or pedagogik fikrlar, qarashlar va g'oyalar ifodalangan bo'lib, ulami o'zbek xalqi tarbiya madaniyatining tarkibiga kiritish juda o'rinlidir. Xalq pedagogikasining tarbiyaviy imkoniyatlari deganda xalq tarbiya tajribasidan joy olgan eng ilg'or pedagogik bilimlar, malaka va ko'nikmalar, zamonaviy o'quv dargohi va oila tarbiyaviy tizimida yoshlarni tarbiyalash maqsad va vazifalarini hal etish uchun qulay shartsharoitlarni yaratish tushuniladi[3]. Masalan, xalq maqollarining tarbiyaviy imkoniyatlari tarbiyaning asosiy maqsadidan kelib chiqadi. Tarbiyaning asosiy maqsadi esa har tomonlama yetuk inson, yuksak ma'naviyatli shaxsni shakllantirishdir. Chunonchi, xalq pedagogikasi qadriyatlarini ma'naviy yetuk, malakali mutaxassislarni tayyorlash, barkamol shaxs tarbiyasi hamda ta'lim-tarbiya samaradorligini oshirish imkoniyatlarini yaratib beruvchi manbadir. Xalq pedagogikasining didaktik imkoniyatlari deganda xalqning yoshlarga bilim va amaliy ko'nikmalar berish, ulami ijodiy ishlash uslublari bilan qurollantirish, dunyoqarashlarini o'stirish, axloqiy nafosat g'oyalarini egallashlarida qo'llab kelgan empirik pedagogik tajribasini zamonaviy milliy ta'lim jarayonida qo'llash uchun qulayligi tushuniladi. Masalan, milliy amaliy san'atga o'rgatish uslubiyotini xalq pedagogikasining didaktik imkoniyatlari doirasiga kiritish mumkin. Xususan, ganch va yog'och o'ymakorligi, zardo'zlik, musiqa asboblarini yasash, kulolchilik va boshqa amaliy san'at turlarini egallashning xalq ustalari va chevarlari tomonidan tajribada yaratilgan o'z usullari, uslub va vositalari mavjud. Nazariy bilimlarni o'zlashtirishda kundalik hayotdagi tanish hayotiy voqealarni misol tariqasida qo'llash o'quvchilarning faolligini oshiradi, bilimlarini mustahkamlaydi va dunyoqarashini kengaytiradi. Xulosa qilib aytganda, milliy ta'lim-tarbiya xalq pedagogikasi an'analari asosida o'qitish va tarbiyalashdan boshlanadi. Xalq pedagogikasining tarbiyaviy imkoniyatlaridan ta'lim-tarbiya tizimining barcha tarkibiy qismlarida foydalanish mumkin. Milliy tarbiya an'analarning didaktik imkoniyatlari asosan o'qitish jarayonida qo'llaniladi. Ko'pgina fan o'quv dasturlari va darsliklarida xalq donishmandligidan olingan va boy tarbiyaviy ahamiyatdagi mavzular hamda o'quv materiallari berilgan. Buni maktabning boshlang'ich sinfidan tortib to oliy ta'limning



bakalavriat va magistratura yo‘nalishlaridagi fanlarni o‘rganishda ko‘rish mumkin. Maktab, akademik litsey va kasb-hunar kollejlardagi « O‘zbek tili», «Vatan adabiyoti» kabi darsliklarida atroflicha yoritilgan xalq og‘zaki ijodiyoti, o‘zbek adabiyoti klassiklari asarlari xalq pedagogikasi manbalari sifatida chuqur tarbiyaviy imkoniyatlarga ega. Xalq og‘zaki ijodi namunalari va o‘zbek mutafakkirlari asarlari bilan yoshlarni tanishtirishda o‘qituvchi yorqin badiiy obrazlarga asosiy e‘tiborini qaratishi zarur. O‘quvchilar esa bu obrazlarni qabul qilishlari, tushunishlari va his etishlari kerak. Zero, badiiy obraz orqali o‘quvchilarda turli hissiyotlarni vujudga keitirish mumkin. Masalan, «Farhod va Shirin» dostonini o‘rganishda Farhodning jasoratli mehnatiga tan berish, Shirinning vafodorligi va go‘zalligiga lol qolish, Xisravning yovuzligi va makkorligiga g‘azablanish kechinmalari uyg‘otiladi[4]. O‘zbek tili darsliklarida o‘zbek adabiy tili me‘yorlarini o‘rganishda, grammatik qoidalarni egallashda chuqur tarbiyaviy ahamiyatga ega bo‘lgan folklor asarlari, ya‘ni dostonlar, rivoyatlar, qo‘shiqlar, ertaklar, maqollar, naqlar, hikmatli so‘zlar va hokazolardan tuzilgan misollardan iborat mashqlar qo‘llaniladi. Maktab, akademik litsey va kasb-hunar kollejlarda o‘tiladigan tarix darslarida turli tarixiy davrlarda xalqimizning milliy urf-odatlarini va an‘analari, me‘morchiligi va amaliy san‘ati, hamda fan va madaniyatning boshqa sohalari qanday rivojlanganligi haqidagi qator bilimlar o‘zlashtiriladi[12]. Bunday bilimlar o‘quvchilar dunyoqarashini kengaytiribgina qolmay, ularda axloqiy nafosat xususiyatlarini shakllantirishga, vatanparvarlikni tarbiyalashga ko‘maklashadi, ya‘ni xalq tarixi - milliy ongning bir bo‘lagi sifatida o‘quvchilarning har tomonlama yetuk inson bo‘lib shakllanishlarida muhim ahamiyatga ega bo‘ladi. Biz o‘zbek tili, adabiyoti, tarix darslari misolida gumanitar fanlar mazmunida xalq pedagogikasini qo‘llashning imkoniyatlari haqida so‘z yuritdik. Lekin aniq fanlarni o‘qitishda ham o‘quv materialini mazmunining tarbiyaviy xususiyatlarini aniqlash va ulardan yoshlar tarbiyasida foydalanishga ko‘proq ahamiyat berish talab etiladi, zero barkamol shaxsni shakllantirish uchun tarbiyaga kompleks yondashish zarur[5]. Awalo, aniq fanlarda darsning didaktik maqsadlarga erishishining o‘zi o‘quvchilar tarbiyasiga bevosita ta‘sir ko‘rsatadi. Aniq fanlarni o‘qitish jarayonida amalga oshiriladigan tarbiyaviy ishning asosiy vazifalaridan biri - o‘quvchilarda ilmiy dunyoqarashni shakllantirishdir. Masalan, fizika, biologiya, geografiya va boshqa aniq fanlar bo‘yicha darslar davomida aniq tabiiy qonuniyatlar, hodisalar, jarayonlarni tushuntirish orqali ulardagi eng umumiy belgilar, sifatlar va xossalarni 14 yoritib beriladi. Jumladan, fizika darslarida materiya haqida tushuncha berishda xalq og‘zaki ijodi namunalariidan biri - topishmoqlardan keng foydalanish mumkin. O‘quvchilarga fizik hodisalar yoki osmon jismlari haqida topishmoq tarzida aytib berish havola etiladi. Masalan: Ko‘k ko‘ylakka qo‘l yetmas. (Osmon) Uzoq tog‘da o‘t yonar. (Quyosh) Shu o‘rinda U.Gadoyboev, K.Yo‘ldoshevlarning «Fizika darslarida xalq maqol va masallaridan foydalanish» xususidagi maqolasiga murojaat etish mumkin.8 Astronomiyani o‘rganishda buyuk alloma Mirzo Ulug‘bekning hayoti va asarlari, biologiya darslarida Abu Ali Ibn Sino asarlari, matematikada Al-Xorazmiy, Umar Hayyomning hayoti va asarlarini, falsafiy she‘rlar bilan qo‘shib o‘rganish ham katta samara beradi[6]. Aniq fanlar, xususan iqtisodiyotga oid fanlarni o‘qitishda avloddan -avlodga o‘tib kelayoigan



xarid qilish, mahsulotni xaridorgir qilib tayyorlash, raqobatga bardosh berish, savdo usullari, tejamkorlik haqidagi ma'lumotlarni o'zbek xalq maqollari, diniy ta'limotlar, hadislardan namunalar keltirib berilsa, yoshlarning g'oyaviy-siyosiy va iqtisodiy tarbiyasi samarali bo'ladi[13]. Shu o'rinda barcha fanlarni o'qitishda mehnat tarbiyasining ham o'mi katta ekanligini ta'kidlash joiz. Yoshlarda ijtimoiy foydali mehnatga hurmatni tarbiyalash, ya'ni uni mehnat qilishga ruhan tayyorlash o'zgalor mehnatini e'zozlash, ularda mehnatsevarlik, chidamlilik, tirishqoqlikni shakllantirish - mehnat tarbiyasining asosiy vazifalaridan biridir. Bunda buyuk allomalar asarlariga murojaat etish ham o'rinlidir. Jumladan, Forobiyning «Buyuk ishlarning naqlaridan» asarida shunday yozilgan: «Qiyinchilik va tajribasizlik barcha xulqiy va fikriy fazilatlar oldida ko'ndalang turadi, umuman, har qanday hunami o'rganishda o'ziga yarasha qiyinchilik bor». Shu o'rinda yoshlarning yosh xususiyatlarini hisobga olib, mehnatsevarlik haqidagi xalq og'zaki ijodi namunalaridan ko'plab misollar keltirish maqsadga muvofiq bo'ladi[7].

**Xulosa.** Yoshlarning bo'sh vaqtini mazmunli tashkil qilishda ham xalq pedagogikasi manbalaridan unumli foydalanish mumkin. Bunda o'quv fanlari bo'yicha turli to'garaklar, tematik kechalar, muloqotlar, savol-javob kechalari, tanlovlar, olimpiadalar, sayohatlar, «Quvnoqlar va zukkolar» bellashuvlarini tashkil qilish lozim[14]. Axloqiy mavzuda o'tkaziladigan munozaralar, savol-javob kechalari, yoki o'zbek xalqi tarixi va madaniyati bo'yicha ko'rik-tanlovlar o'quvchilarni xalq pedagogikasi asosida tarbiyalashga katta imkoniyatlar yaratadi. Xususan, pedagogika va psixologiya mutaxassisligini mukammal egallashda ham xalq pedagogikasining o'rni beqiyos, «Pedagogika tarixi», «Pedagogik konfliktologiya», «Oila pedagogikasi», «Pedagogik korreksiya», «Tarbiyaviy ishlar nazariyasi va metodikasi», «Ijtimoiy pedagogika» kabi pedagogika yo'nalishidagi hamda psixologiya tsiklidagi qator fanlarni o'qitishda ham xalq pedagogikasi manbalaridan unumli foydalanish mumkin. Bu esa har bir fan o'qituvchisidan o'z kasbiga, mehnatiga vijdonan yondashishni va uning shaxsiy namunasini talab qiladi. Zero, o'zbek xalq pedagogikasi, uning manbalari, tarbiyaviy va didaktik imkoniyatlarini har bir fan o'qituvchisi avvalo o'zi yaxshi o'zlashtirib olishi, bunda fanni o'qitish metodikasi bo'yicha egallagan bilim va ko'nikmalariga asoslanishi lozim bo'ladi.

## ADABIYOTLAR:

1. Khamraev, A. R. (2019). Modeling Teacher's Activity in Designing Students' Creative Activities. *Eastern European Scientific Journal*, (1).
2. Khamroev, A. (2021). Quality and effectiveness for design of learning outcomes in the language teaching. *ACADEMICIA: AN INTERNATIONAL MULTIDISCIPLINARY RESEARCH JOURNAL*, 11(1), 549-558.



3. Khurramov, R. (2022). EDUCATIONAL TASKS IN THE PRIMARY CLASS ARE A TOOL FOR DEVELOPING STUDENTS' HEURISTIC SKILLS. *World Bulletin of Social Sciences*, 13, 22-25.
4. Ro'ziqulovich, H. A. (2022). BOSHLANG'ICH SINFI O'QUVCHILARIDA O'QUVCHILAR NUTQINI O'QITISHDA INNOVATSION TEXNOLOGIYADAN FOYDALANISH. *БАРҚАРОРЛИК ВА ЕТАКЧИ ТАДҚИҚОТЛАР ОНЛАЙН ИЛМИЙ ЖУРНАЛИ*, 2(4), 344-348.
5. Salomova, G. A., & Khurramov, R. S. (2021). ABBREVIATION IN ENGLISH, UZBEK, RUSSIAN LANGUAGES DIFFERENT STRUCTURAL TYPES. *Web of Scientist: International Scientific Research Journal*, 2(12), 646-654.
6. Sayfiddinovich, K. R. (2021). Didactic Bases of Ethnopedagogical Training of the Future Teacher in the Educational Field of University. *CENTRAL ASIAN JOURNAL OF THEORETICAL & APPLIED SCIENCES*, 2(11), 237-239.
7. Sayfiddinovich, RK (2022). ETNOPEĐAGOGIYA FANINDAN BOSHLANGANCHI SINFI O'QUVCHILARIDA FOYDALANISHNING AHAMIYATI. *TA'LIM VA RIVOJLANISH TAHLILI ONLAYN ILMIY JURNALI*, 2 (4), 92-97.
8. Xurramov, R. S. (2021). Rivojlangan O'zbekistonda Boshlang'ich Sinfi O'qituvchilarini Etnopedagogik Qadriyatlarini Ta'lim Va Tarbiya Jarayonida Rivojlantirish. *Барқарорлик ва Етакчи Тадқиқотлар онлайн илмий журнали*, 1(6), 105-113.
9. Zahro, H., & Ro'ziqulovich, H. A. (2022, April). YOSHLAR MUAMMOSINI HAL ETISH OMILLARI VA ULARNING JAMIYATDAGI AHAMIYATI VA XUSUSIYATI. In *E Conference Zone* (pp. 175-177).
10. Саломова, Г. А., & Хуррамов, Р. С. (2021). Структура, Семантика И Информационный Потенциал Аббревиатур. *Таълим ва Ривожланиш Таҳлили онлайн илмий журнали*, 1(6), 179-186.
11. Хамраев, А. (2018). Моделирование деятельности учителя при проектировании творческой деятельности учащихся. *Педагогічні інновації: ідеї, реалії, перспективи*, (2), 23-26.
12. Хуррамов, Р. (2022). БОШЛАНГИЧ СИНИФ ЎҚУВЧИЛАРИ ЭВРИСТИК ФИКРЛАШНИ РИВОЖЛАНТИРИШНИНГ ДОЛЗАРБ ВАЗИФАЛАРИ. *Conferencea*, 80-84.
13. Хуррамов, Р. (2022, August). ЎҚУВ ТОПШИРИҚЛАРИ ЎҚУВЧИЛАРНИНГ ЭВРИСТИК ҚОБИЛИЯТЛАРИНИ РИВОЖЛАНТИРИШ ВОСИТАСИ. In *E Conference Zone* (pp. 138-142).
14. Хамроев, А. Р. (2022). БОШЛАНГИЧ СИНИФ ОНА ТИЛИ ТАЪЛИМИДА ЎҚУВЧИЛАРНИНГ ИЖОДИЙ ФАОЛИЯТИНИ ЛОЙИХАЛАШТИРИШ. *БАРҚАРОРЛИК ВА ЕТАКЧИ ТАДҚИҚОТЛАР ОНЛАЙН ИЛМИЙ ЖУРНАЛИ*, 2(4), 294-305.



15. Ҳамроев, Р. (2014). БОШЛАНҒИЧ ТАЪЛИМНИ ИЖОДИЙ ТАШКИЛ ЭТИШ ИСТИҚБОЛЛАРИ. *ВЕСТНИК КАРАКАЛПАКСКОГО ГОСУДАРСТВЕННОГО УНИВЕРСИТЕТА ИМЕНИ БЕРДАХА*, 22(1), 53-58.



## TARIX DARSLARIDA AKTDAN FOYDALANISH VA UNING AHAMIYATI

**Mirkasimova Shodiya Azizovna**

Toshkent sharqshunoslik universiteti

Tarix yoʻnalishi, 2-kurs magistri

**Annotatsiya:** Ushbu maqolada tarix darslarida AKTdan foydalanish va uning ahamiyati yoritilgan boʻlib, unda qoʻllanadigan usullar berilgan.

**Kalit soʻzlar:** tarix, videotopishmoq, toʻgʻridan-toʻgʻri,

Bugungi kunda taʼlimning eng dolzarb masalalaridan biri Davlat taʼlim standartlarini oʻquv jarayoniga tadbiq etishdan iborat. Bu vazifani amalga oshirmas ekanmiz taʼlim-tarbiya sohasida sifat va samaradorlikka erishish haqida oʻquv jarayonini takomillashtirish juda qiyin kechishi mumkin.

Tarix fanini ham oʻqitishning asosiy maqsadi oʻquvchilarda ushbu fan boʻyicha egallangan bilim, koʻnikmalarni muloqot va ish faoliyati jarayonida qoʻllash malakasini shakllantirishga qaratiladi. Chunki bugungi kun oʻquvchisi kundalik hayotda duch keladigan turli vaziyatlarda oʻzini koʻrsata olishi, fikrini tushuntira olishi, ommaviy axborot vositalaridan, internetda yoritilgan materiallarni oʻrganib, oʻziga kerakli maʼlumotlarni olishi, muhokamalarda erkin ishtirok etishi, shaxsiy qarashlari va fikrlarini bildirishi kerak boʻladi. Umumtaʼlim maktablarida yangi taʼlim texnologiyalarini taʼlimga tatbiq etish, dastlab oʻquvchilarning oʻylash va fikrlash qobiliyatlarini, ularning psixologiyasini chuqur oʻrganishni talab qiladi. Hozirgi paytda oʻquvchilarning bilimlarini chuqur oʻzlashtirish usullari boʻyicha tadqiqot, mustahkamlash yoʻllarini izlab topmoqda bu, psixologik pedagogik izlanishlar maktablarda darslarni toʻgʻri rejalashtirish, tashkillashtirish va oʻtkazish dolzarb masalalarning biri ekanligini koʻrsatmoqda. Oʻquvchilarda fanlarni oʻrganishga boʻlgan qiziqishlarini orttirish, ularning bilim va saviyasini ongli ravishda oʻzlashtirishlariga yordam beradigan, ishchanligini oshiradigan, mustaqil ishlash, topshiriqlarni toʻgʻri va epchil bajara olish koʻnikmalarini rivojlantiradigan oʻqitish usullarini samarali foydalanishda axborot texnologiyalarining oʻrni juda katta ahamiyatga ega. hozirgi kunda taʼlim olish uchun etarlicha imkoniyatlar yaratilganligi hammamizga maʼlum tegishli axborot resurslaridan keng koʻlamda, shu jumladan, qishloq joylarda ham foydalanish taʼminlangan.





**“TO‘G‘RI-NOTO‘G‘RI” METODI.** Ushbu metoddan 7-8-9-sinf tarix darsligidagi boblar yakunida takrorlash maqsadida foydalanish mumkin. O‘quvchilar 3 yoki 4 guruhga bo‘linadi. Birinchi guruh azosi atama yoki termin tavsifi, voqea haqida ma’lumot aytadi. Ikkinchi guruh a’zosi ushbu voqea yo hodisa to‘g‘ri topa olsa uni tasdiqlaydi. Agar ma’lumotda xatolik bo‘lsa, u guruh ishtirokchilari tomonidan to‘g‘rilanadi. Bunda o‘quvchilar terminlar ma’nosini yanada yaxshiroq eslab qolishlari va ulardan to‘g‘ri foydalanish ko‘nikmasiga ega bo‘ladilar. Dars davomida bu o‘yindan tez-tez foydalanish o‘quvchilarni doimo darsga tayyor bo‘lishlari va o‘rtoqlari fikrlarini tahlil qilishni o‘rganishlarida samarali hisoblanadi.

O‘quvchilar asosiy vaqtlarini maktabda o‘tkazishlarini hisobga olgan holda o‘qituvchilar bolalarning zerikib qolmasliklari va darsga nisbatan qiziqishning so‘nishiga yo‘l qo‘ymasliklari kerak. Dars davomida qisqa jismoniy mashqlar o‘tkazilsa o‘quvchilarning yana darsga bo‘lgan qiziqishlarini ortishiga va charchab qolmasliklari uchun ancha foydali bo‘lardi deb o‘ylaymiz.

**“Videotopishmoq”** metodi. Ma’lumki, videokonferensiya uyushtirilgan vaqtda shaxslar bir-birlarini real vaqtda ko‘radi va eshitadi, ma’lumotlar bilan almashinadi. Xuddi shu jarayonda qo‘llanilgan videotopishmoq metodi o‘qitishning samaradorligiga yordam beradi. Videotopishmoq metodida foydalanishda quyidagi harakatlar amalga oshiriladi:

- o‘quvchilar e’tiboriga o‘rganilayotgan mavzu mohiyatini tasviriy yoritishga yordam beruvchi izohlarsiz bir nechta videolavha namoyish etiladi;
- o‘quvchilar har bir lavhada qanday jarayon aks ettirilganligini izohlaydilar;
- o‘qituvchi tomonidan berilgan savollarga javob qaytaradilar;
- jarayonlarning mohiyatini daftarlariga qayd etadilar.

**“Imkoniyat”** usulida chorak yakunida o‘zlashtirishi yuqori bo‘lgan o‘quvchilarga o‘rganilgan mavzular bo‘yicha javobi tanlanadigan va javobi yoziladigan testlar tuzib kelish topshiriladi. Bu vazifani a’lo darajada bajargan o‘quvchilar yakuniy nazorat ishlarini topshirishdan ozod qilinadi. Test tuzgan o‘quvchilarda test yechgan o‘quvchiga nisbatan quyidagi ko‘nikmalar shakllanadi:

- o‘z fikrini yozma tarzda izchil, aniq, tushunarli bayon qila olish;



- mavzudan kelib chiqib savollarga javob berish va o'zi ham savollarni mantiqan to'g'ri qo'ya olish;

- axborotlarni izlab topish, saralash, tanlash va tahlil qila olish;

bilimini mustaqil ravishda oshirib borish va uni amaliyotda qo'llay olish kabila

Shuningdek, tarix darslarini tashkil etishda internet tarmoqlaridan foydalanish ham yaxshi samara beradi.

Jumladan, Ziyonet ta'lim berish portalidan har qanday ma'lumotlar, fikrlar, ta'limga oid videolar, ta'limiy grandlar, uzedu.uz xalq ta'limi vazirligining rasmiy portalidan barcha o'quv fanlaridan DTS va ularga sharhlar, barcha o'quv fanlaridan taqvimiy-mavzuiy rejalar, barcha o'quv fanlaridan metodik tavsiyalar, dars ishlanmalari va testlar to'plami, fan oyliklarini o'tkazish tartibi va ilg'or pedagogik tajribalar, xalq ta'limi vazirligining barcha buyruq va qarorlari to'plami, vazirlik rahbariyati bilan to'g'ridan-to'g'ri bog'lanish, fikr almashish imkoniyati va eduportal.uz axborot ta'lim portalidan dars ishlanmalar, o'quv qo'llanmalar, laboratoriya ishlarini ko'rishimiz mumkin. shuningdek «umumta'lim maktablarida axborot-kommunikatsiya texnologiyalarini joriy etish» loyihasi mablag'lari hisobidan ishlab chiqilgan elektron axborot-ta'lim resurslari mavjud.

Xulosa o'rnida shuni ta'kidlash joizki, bugungi kunda O'zbekistonning jahon miqyosida munosib o'rin egallashi uchun ma'naviy, siyosiy yo'nalishlarda g'oyat muhim va murakkab ishlar amalga oshirilmoqda. Bugun biz tarixiy bir davrda -xalqimiz o'z oldiga ezgu va ulug' maqsadlar qo'yib, tinch-osoyishta hayot kechirayotgan, avvalombor o'z kuch va imkoniyatlariga tayanib, demokratik davlat va fuqorolik jamiyati qurish yo'lida ulkan natijalarni qo'lga kiritayotgan bir zamonda yashamoqdamiz. Shunga mos ish yuritish barchamizning vazifamizdir.

### FOYDALANILGAN ADABIYOTLAR:

**1.Qodirov T. Kompyuterda ishlashni o'rganamiz. Metodik qo'llanma - 2006 y.**

2.Internet saytlari va metodik qo'llanmalar.



**Bolalar adabiyotida Xudoyberdi To'xtaboyevning "Besh bolali yigitcha" asarida  
bosh qahramon badiiy obrazining talqini va personaj ichki kechinmalarining  
bolalarga xos tasviri**

**Qodirjonova Iqbola Bahodir qizi**

**Toshkent shahridagi Yeodju texnika instituti o'qituvchisi**

**[nizamovaiqbola96@gmail.com](mailto:nizamovaiqbola96@gmail.com)**

**Annotatsiya:** Maqolada bolalar adabiyotining taniqli yozuvchisi Xudoyberdi To'xtaboyev asarining qahramoni orqali "yetim bola" obrazini talqin qilinadi, ushbu obraz vositasida yaratilgan mazmuni tushunish va tushuntirishga urg'u beriladi. Orifjonning psixologik jarayonlarda ruh, qalb, ong kechinmalari uyg'unlashib ketganligi tahlil qilinadi. "Yetim bola" obraziga singdirilgan mantiq yosh kitobxonlarni ezgu fazilatlarni o'zlashtirishga o'rgatish, baxtli kelajakka ishonish va hayot uchun kurashishdir. Shu sababli ham bu kabi asarlar nihoyasida ota onasidan ajralgan qahramonlar o'z oilasi yoki do'stlari bilan topishadilar.

**Kalit so'zlar:** realistik asar, talqin, bosh qahramon, qahramon xarakteri, realistik obraz, "yetim bola" obrazi

**Annotation:** The article interprets the image of "orphan boy" through the character of Khudoyberdi Tokhtaboev, a well-known children's literature writer, and emphasizes the understanding and explanation of the content created through this image. It is analyzed that the experiences of the spirit, heart, and mind are combined in Arifjon's psychological processes. The logic embedded in the image of the "orphan boy" is to teach young readers to acquire good qualities, believe in a happy future and teach to fight for life. For this reason, at the end of such novels, the heroes who are separated from their parents are reunited with their family or friends.

**Key words:** realistic work, interpretation, main character, character's personality traits, realistic image, the image of "orphan boy"

Badiiy adabiyotda yaratilgan mukammal obrazlar kitobxonlarning yaqin do'stiga aylanib, ularning qalbidan joy oladi. Bunday badiiy qahramonlar nafaqat kattalarning, balki yosh o'quvchilarning ham xotirasida uzoq muddat saqlanib qoladi. Maqolada mulohaza yuritiladigan masala ham katta-yu kichik uchun birday qadrli bo'lgan qahramon– bolalar adabiyotidagi ko'pchilikka tanish bo'lgan obraz talqini xususidadir. Talqin badiiy asarni sharhlash, uning mazmun mohiyatini, undagi badiiy konsepsiyasini idrok etish, anglash



demakdir. Talqin badiiy asardagi “obraz tili”ni “mantiq tili”ga o‘girish ya’ni orbazlar vositasida ifodalangan mazmuni tushunish va tushuntirishdir.<sup>5</sup>

Jajji kitobxonlarning sevimli adibi Xudoyberdi To‘xtaboyev barcha asarlarida qahramonlar xarakterini mukammal yoritib bera olgan. “Sariq devni minib”dagi Hoshimjon, “Shirin qovunlar mamlakati”dagi Akbarjon, “Mungli ko‘zlar”dagi Zafar, umuman barcha asarlaridagi qahramonlar bir birini takrorlamas xarakterga ega obrazlardir. Biri o‘yinqaroq, maqtanchoq bo‘lsa, biri hayolparast, biri kibrli, ammo barcha qahramonlar samimiy va real tasvirlangan.

Yozuvchining urush yillaridagi o‘smirlar hayotini yorituvchi kitobi ham o‘ziga xos tarzda yetimlarning achchiq qismatidan hikoya qiluvchi bebeho asardir. Orifjon - iztiroblar, kurashlar davrini aks ettiruvchi asarning bosh qahramoni. U tabiatan quvnoq, beg‘ubor, sodiq, vijdonli, adolatli, sodda yigit, ammo urush davri va hayot qiyinchiliklari uni yanada qat‘iyatli, mas‘uliyatli, kurashuvchan, kattalardek fikrlaydigan inson qilib tarbiyalaydi, ba‘zan esa yolg‘onchiga aylantiradi. va uni hayotning ba‘zi ko‘chalarida adashtiradi.

Asar bosh qahramoni-yetim bola Orifjon tilidan hikoya qilinadi. Bolalar adabiyotida asar yozishning kattalar uchun qiyin juhati ham aynan shunda – ya’ni o‘zi orqali bola ruhiyati, xarakterini tasvirlash va bu ishda subyektiv bo‘lish. Xoh she‘riy asardagi poetik shaxs bo‘lsin, xoh badiiy adabiyotdagi hikoyachi, yozuvchi “meni”ni diqqat markazida bo‘lgan qahramon sifatida ifodalash oson ish emas. Subyektivlik juda muhim bo‘lgan tilning funktsiyasi bo‘lib, pragmatik kontekstda (masalan, situatsion implikatsiya yoki makro-matnli tuzilma doirasida) strukturaviy lingvistik elementlarni - stilistik ekspressivlikni manipulyatsiya qilish orqali amalga oshiriladi. Shunday qilib, o‘quvchilar ko‘proq yoki kamroq tanish stilistik va ritorik strategiyalarning matn konfiguratsiyasida subyektivlikni kuzatadilar.<sup>6</sup>

Muallif shunchaki yozmaydi, balki bizga his qildiradi. Orifjon hikoyasini o‘qiyotganda kitobxon goh beixtiyor jilmayib qo‘yadi, yoki xandon otib kulib yuboradi, goh

<sup>5</sup> (Jumaboyev.M, 2010)

<sup>6</sup> (Hunt.P, 2005)



qahramonning jasorati, mehnatsevarligi, g'ayratiga qoyil qolib, goh uni ranjitgan nopok kimsalardan nafratlanadi. <sup>7</sup>Asar bosh qahramon tomonidan hikoya qilingani bois, uning fikrlari bayoni o'quvchiga Orifjon xarakterini osongina anglash imkonini beradi. Misol uchun, keling, ushbu asardan parchalarga nazar tashlasak:

*“...Hozir esa hecham o'ynay olmayman, o'yinga berilib ketsam, uydagi ishlarim qolib ketadi. Keyin opam xafa bo'lib qolishi mumkin. Men opamni yaxshi ko'raman, juda, juda ham yaxshi ko'raman, hecham xafa qilmasam, hecham yig'latmasam deyman. Opam ham meni yaxshi ko'radi: «Hayriyatam esim yo'g'ida seni tug'ib olgan ekanman, bo'lmasa, ahvolim nima kechardi» -- deb, erkalatgani erkalatgan....”*

*...Bechora ukaginamga juda achinib ketdim, yo'q o'q tekkani uchun emas, yo'q...,yo'q, u och edi, ertalab nonushta qilgani yo'q, yaxshiroq urushsam ko'proq kartoshka olarmikanman deb, hammadan oldin yugurgan edi u, mana kartoshkaga yetay-yetay deganda bevaqt nobud bo'lib ketdi u...”<sup>8</sup>*

Yuqoridagi ko'chirmalardan uning jonkuyarligi, g'amxo'rliги va oilasiga bo'lgan mehrini qalban xis qilish mumkin. Bu xislatlar: uning singlisi Zulayho nozik bo'lgani uchun, ukasi Usmonning ko'proq bo'sh vaqtida rasm chizib tezroq kamol topishi uchun ularga ko'p ish buyurmasligi yoki xatto o'yinga berilib ketkan paytida otasidan xavotir olishida ham namoyon bo'ladi. Lekin Orifjon faqat ijobiy xulq-atvor bilan tasvirlanmaydi, goh sho'x, goh ojiz, gohida juda dovyurak, gohida jur'atsizdek aks ettiriladi:

*“...- Qiynalmaymiz, kolxozga ishga kiraman! - dedim yig'lavorgudek bo'lib, yo'q, allaqachon yig'lagan ekanman, ko'z yoshlarim burnimning ustiga oqib tushayotganidan sezib qoldim...”*

Millat boshiga tushgan og'ir kunlarda u jondan sevgan singlisini xursand qilish uchun gunoh qilishga ham majbur bo'ladi:

<sup>7</sup> (Botirova.Z, 2014)

<sup>8</sup> (To'xtaboyev.X, 2021)



*“... Nima, birgina qovunni o‘g‘irlagan bilan odam o‘g‘ri bo‘lib qolarmidi. O‘zimga bo‘lsa-ku hecham qilmasdim-a, lekin kasal singlimga juda achinib ketyabman ... ”*

U qovun o‘g‘irlashga xarakat qiladi, ammo xuddi cho‘g‘ni changallab olgandek qaltirab uni tashlab yuboradi, o‘g‘rilikka qo‘li bormaydi. Nihoyat, u gunoh qilish uchun uni yuvish yo‘li topadi va uzum o‘g‘irlashga urinadi:

*“...Nima bo‘pti, otam qaytib kelsa, eson-omon uyimizga borib olsak, gadoylarga sadaqa qilib gunohimni yuvib olaman...”<sup>9</sup>*

Bu fazilatlar uni realistik obrazga aylantiradi. Chunki hayotda hech kim ideal emas, asar qahramonlari ham xuddi tirik insonlardek kamchilik va yutuqlari bilan, jonli, hayotiy tasvirlanadi. Hayotiy qahramonlarni tushunish osonroq va shuning uchun bu kabi hikoyani o‘qish bolalar uchun ham yoqimli va maroqli bo‘ladi. Ko‘rib turganingizdek, Orifjonning shaxsiy fazilatlarini uning ichki ovozi, ba‘zan esa boshqa qahramonlar bilan bo‘lgan suhbatlari orqali namoyon bo‘ladi. Xudoyberdi To‘xtaboyev asar bayonida hech qanday qo‘shimcha ta‘rif va tushuntirishlar kiritmagan va turli vaziyatlarda bosh qahramonni ham oqlamagan. Bu yo‘l bilan muallif o‘quvchilarni o‘zlari xulosa qilishlariga imkon bergan.

Orifjon endigina 13 yoshda bo‘lsa-da, kattalardek mas‘uliyatli. Otasi urushga ketganidan keyin u butunlay uy yumushlariga ko‘milib qoladi. Onasining o‘limi esa yetim bolalarni tubsiz jarlikka qulatgandek bo‘ladi. Orifjon o‘smirlik chog‘ida beshta yetimning ham otasi, ham onasi bo‘lib qoladi.

Hikoya davomida Orifjon mehnatsevar, vijdonli, mas‘uliyatli inson bo‘lib voyaga yetadi. O‘zining halolligi, mardligi tufayli mehribonlik uyidagi jinoyatni fosh qiladi. Hayot qanchalik og‘ir sinovlarga duch keltirmasin, u g‘urur va o‘zligini yo‘qotmaydi. Bemor singlisining ko‘nglini ko‘tarish uchun uzum sotib olmoqchi bo‘lgan Orifjon latifalar aytib pul topmoqchi bo‘ladi. Ammo latifani eshitib, boy bo‘lsa-da xasis yo‘lovchi unga besh tiyinlik sariq chaqani uloqtiradi. Bu yetim bolaning g‘ururiga tegadi va u tangani yo‘lovchiga qaratib otadi:

<sup>9</sup> (To‘xtaboyev.X, 2021)



“...Sening sadaqangga zor emasman , bildingmi, o‘lib qolsam ham olmayman... Ich ichimdan bir xo‘rsinish keldi-yu, yo‘q o‘zimni qo‘lga oldim,yig‘lamadim...”

U nafaqat mag'rur, balki mehnatkash va aqlli ham:

“...O‘zi ham mana shunaqangi ishlarni sog‘inib qolgan ekanman, uch kun daganda hamma yoqni yog‘ tomsa yalaguday qilib tozalab, tomorqalardagi makka poyalarni yig‘ishtirib o‘ttim...”<sup>10</sup>

Orifjonning aql-zakovati hikoyaning turli o‘rinlarida ko‘rinadi: u tepalik uchun jangda taktikani o‘ylab topganida, ona tili fanidan a‘lo baho olganida, militsiya bo‘limida uxlab yotgan navbatchini jazolaganida, ukalari bilan Toshkentdan Qo‘qonga piyoda yurib, ularga bosh bo‘lib yo‘lda uchragan to‘siqlarni yengib o‘tganida.

Xulosa o‘rnida shuni aytish mumkinki, Xudoyberdi To‘xtaboyevning qahramonlari o‘ziga xos mukammal yaratilganligi, real va hayotiyliigi, samimiyligi, hayotga kulgu aralash munosabati bilan bolalar adabiyoti nasrida “mangu yashash vasiqasi”ni olishga qodir. “Besh bolali yigitcha” asaridagi “besh bolaning ota-onasi”ga aylangan “yetim bola” obrazini ham shular jumlasiga kiritish mumkin. Orifjon yoshlarni insoniy fazilatlar ruhida tarbiyalashga xizmat qiluvchi, hayotda o‘z o‘rnini topishga o‘rgatuvchi, o‘quvchilar qalbi va ongiga ta’sir qila oluvchi ijobiy qahramon. Asarda oddiy hayotiy voqealar, real personajlar orqali muallif umuminsoniy mazmuni ifodalagan. Xudoyberdi To‘xtaboyev bolalar va o‘smirlar adabiyoti rivojiga ulkan hissa qo‘shgan adibdir. Uning asarlari dunyoning ko‘plab tillariga tarjima qilindi, bu asarlar nafaqat bolalarning, balki kattalarning ham ma’naviy mulkiga aylandi.

### **Foydalanilgan adabiyotlar:**

1. Botirova Z. (2014). *Ingliz va o‘zbek adabiyotida bolalik mavzusining talqini*. Toshkent: Namangan davlat universiteti
2. Hunt P. (2005). *Understanding Children's Literature*. New York: Tsylor&Francis Group.

<sup>10</sup> (To‘xtaboyev.X, 2021)



3. Jumaboyev M. (2006). *Bolalar adabiyoti va folklor*. Toshkent: O'zbekiston yozuvchilar uyushmasi Adabiyot jamg'armasi.
4. Jumaboyev M. (2010). *Bolalar adabiyoti*. Toshkent: O'qituvchi.
5. Kiyikbayev F.Q. (2020). *Bolalar adabiyoti*. Andijon.
6. Quronov D., Mamajonov Z., Sheraliyeva M. (2010) *Adabiyotshunoslik lug'ati*. Toshkent: Akademnashr.
7. Safarova T.Z. (2020, June). Analysis of orphan images and orphanhood in children's literature. *Literary criticism*, pp. 217-2021.
8. To'laboyeva R. (2019). *Xudoyberdi To'xtaboyev romanlarida badiiy psixologizm*. Tashkent.
9. To'xtaboyev X. (2021). *Besh bolali yigitcha*. Toshkent: Yangi asr avlodi.





## Halima Ahmedova she'rlarida baxt obrazi

*Polvonnazarova Bibixon Shuxratovna*

*UrDU Filologiya fakulteti talabasi*

*Annotatsiya.* Ushbu maqolada Halima Ahmedovaning “Umid soyasi” she’riy to‘plami tarkibiga kiritilgan she’rlarida tasvirlangan baxt obrazi tahlil qilinadi.

*Аннотация.* В данной статье анализируется образ счастья, изображенный в стихотворениях Халимы Ахмедовой, вошедших в поэтический сборник «Тень надежды».

*Abstract.* This article analyzes the image of happiness depicted in Halima Akhmedova's poems included in the poetry collection "Shadow of Hope".

*Kalit so‘zlar :* badiiyat , ijod , ruhiyat , baxt obrazi, yurak obrazi , talqin.

*Ключевые слова:* искусство, творчество, духовность, образ счастья, образ сердца, интерпретация.

*Key words:* art, creativity, spirituality, the image of happiness, the image of the heart, interpretation.

Inson! Tabiatning ajoyib mo‘jizasi. Alloh yaratgan buyuk ne‘mat. Bu nomga sodiq qolish – eng sharaflı burch. Odanzod! Dunyolarga teng qalb egasi. U har nega qodir, agar chin dildan istasa bas. U buyuk ishlarni amalga oshirmog‘i uchun jinday mehr-u, ozgina ishonch kifoya. Biz shuni yaxshi anglab yetishimiz kerak-ki, inson tafakkurining yangilanishida, uning ongiga ma‘lum bir g‘oyani singdirishda hech qaysi soha adabiyotchilik quvvat va imkoniyatga ega emas ekan. Shu sababdan qalbm sandig‘ining dur-u gavharlari bo‘lgan so‘zlarimni zamonaviy o‘zbek she’riyatida o‘ziga xos o‘ringa ega bo‘lgan atoqli ijodkor Halimaxonim Ahmedovaning takrorlanmas she’rlaridagi obrazlar tahliliga bag‘ishlangan maqola yozishga shayladim . Shoir she’rlaridagi xilma-xil obrazlar ichidan baxt obrazi, ayniqsa, diqqatni torgulikdir.

Baxt so‘ziga har kim turlicha ta’rif beradi . Kimdir baxtni boylikda deb bilsa, kimdir mansabda deb biladi, kimdir baxtni sog‘likda deb bilsa, kimdir uni ota-ona ko‘zidagi quvonchda, farzandlari yuzidagi tabassumda ko‘radi, his qiladi. Ammo, Halima Ahmedova o‘z she’rlarining birida baxt haqida shunday betakror misralarni bitadi:



“*Baxt*” so‘zini sekin aytaman,  
Eshitib qolmasin deb, yurak.  
Uyat so‘zni aytib qo‘yganday,  
Yon-verimga qarab jonsarak.<sup>11</sup>

Shoira “baxt” so‘zini shunchalik sekin aytmochiki, hatto yuragiga ham eshittirgisi yo‘q. Ya’ni u baxtli ekanini hatto yuragi bilib qolishidan ham cho‘chigandek, nazarimda. Bu so‘zni aytganda, huddiki uyat so‘zni bilmasdan aytib qo‘ygandek, jonsarak holatda yon atrofiga qaraydi, odamlar eshitib qolishidan qo‘rqadi. Zero, kimdir eshitsa “baxt” ni undan olib qo‘yadigandek. Demak, shoira nazarida bir insonning baxtli ekanini hamma ham bilishi, ko‘rishi shart emas, chindan ham baxtga to‘la inson jimgina baxtli yashasa kifoyadek, fikri ojizimcha.

Yurak ham bolaga o‘xshaydi,  
Holva so‘zin eshitib yig‘lagan.  
Och qolmasin deya bechora,  
Va’da berdim unga bir lagan.<sup>12</sup>

She’r boshida shoira “baxt” so‘zini yurakka bildirmaslik uchun sekin shivirlagan edi, ammo, bu shivirlashdan uni xafa qilib qo‘yishi mumkinligini anglagan holda unga ham talaygina baxtni va’da etadi, nazarimda. Bu fikrni esa shoira ajoyib o‘xshatish tarzida bayon etgan . Ya’ni yurakni bolaga, holvani esa baxtga qiyos etadi. Bolakay holva degan so‘zni eshitib yig‘lab, agar undan yeya olmasa och qilgani kabi, yurak ham baxtdan sarmast bo‘lishga oshiqadi. Yurak ham bola kabi nozik va injiq demoqchidek, go‘yo, shoira. Bu misralardagi chiroyli va takrorlanmas tashbehlarni o‘z o‘rnida qo‘llagan va shu orqali o‘z maqsadiga yeta olgan ijodkor, shubhasiz, Halima Ahmedovadir .

O‘lar bo‘ldim , men sizga aytsam,  
Bu hovliqma yurak dastidan.  
Tinchir balki xarxashalari,

<sup>11</sup> Ahmedova H. Umid soyasi.-T: “Nihol”nashriyoti , Toshkent-2008.-B.25

<sup>12</sup> O‘sha asar-B.25



Vatan topsam yerning ostidan.<sup>13</sup>

Shoira endi o'zining ichki hislarini to'laligicha ifoda etishga o'tadi. Ya'ni yuragining hovliqishidan, xarxashalaridan "o'lar bo'lsam o'lib bo'ldim"<sup>14</sup> deb nido etadi. Insonning aqli ko'pincha yuragi buyrug'idan chekinishga majbur, ya'ni yurak buyurganini bajaraverish ko'p hollarda ham to'g'ri kelavermasligi mumkin. Shu boisdan ham aql va yurak o'rtasida doimiy jang sodir bo'lishi shubhasiz. Fikri ojizimcha, bunday janglardan biroz charchagan qahramon yerning ostidan vatan topishga ham rozidek go'yo. Shoiraning bunday misralari har qanday tosh qalbni titratishga qodirligi bilan ham insonni o'ziga rom etadi.

Yashar edim, men ham chiroyli,

Qurg'ur ko'rsatmaganda kuchin.

Yurak faqat xalaqit berdi,

Mening *baxtli* yashashim uchun...<sup>15</sup>

Shoira bu misralari orqali aslida nima demoqchi? Nima uchun yurak o'z kuchin ko'rsatgani uchun chiroyli yashay olmayapti, ne sababdan yuragi baxtli yashashi uchun xalaqit beryapti? Buning boisi nedir? Nazarimda, boisi yurak ko'pincha o'z aytganidan qolmay, baxtni yo'lini to'sib qo'yishi mumkin. Baxt esa inson toleyiga kutilmaganda keladi. Yuqoridagi misralarni to'laligicha anglab yetish uchun, avvalo, she'rni o'qiyotgan inson aynan shu holatga tushib olmog'i lozimdek, nazarimda. Aks holda bu she'rning ma'no jilvasini va shoiraning ijodiy maqsadini anglamoq biroz dushvor ishdir. Bu haqida shoir Bahrom Ro'zimuhammad Halima Ahmedovaning "Umid soyasi" she'rlar to'plamiga yozgan so'zboshisida quyidagi fikrlarni keltirib o'tgan: "Halimaning haqparastligi – boshqacha haqparastlik. Binobarin, so'fiyona she'rlarni chuqur his etmoq uchun holatga tushmoq joiz. Aksincha bo'lsa she'r ta'mini seza olmaysiz. Teran falsafa poetik tilde "jilvalanadi". Lekin poetik tilni bilish she'r ta'mini sezish yo'lida kamlik qiladi. Shuning uchun ham shuur osti qatlamlarini harakatga keltirib ishga kirishasiz".<sup>16</sup>

<sup>13</sup> O'sha asar-B.25

<sup>14</sup> O'sha asar-B.25

<sup>15</sup> O'sha asar-B.25

<sup>16</sup> Ahmedova Halima. She'rlar. (So'zboshi muallifi-Bahrom Ro'zimuhammad. 7-bet)



Xulosa o‘rnida shuni aytish joizki , Halima Ahmedova shunchaki yozmagan, u o‘z she’rlariga qalb qo‘rini bag‘ishlagan. Yuqoridagi baxt va yurak jangi tasvirlangan she’rini o‘qigan kishi bevosita ko‘ziga yosh oladi desak mubolag‘a bo‘lmaydi. Chunki bu holatga tushgan insongina she’rning chuqur ma’no kasb etishini tushuna oladi, nazarimda. Har qanday inson ham hayotda baxtni his qilib va his qildirib yashashga haqli. Shoiraning bu she’ri orqali ana shu haqlilikni istab qo‘lga qalam olganligini sezishimiz mumkindir. Darhaqiqat, shoira xoh baxt haqida yozsin, xoh sog‘inch, barchasini chin yurakdan yozganligiga bevosita she’rlarini o‘qish davomida amin bo‘lamiz .

### **Foydalanilgan adabiyotlar ro‘yxati:**

1. Djumaniyazova N. Istiqlol davri o‘zbek lirikasida uslub va mahorat. – Urganch, 2019.
2. Jumaboyeva J. Odamiylik – ilm gavhari. – Toshkent: “Istiqlol”, 2021.
3. Nazarov B. Ijodning jon tomiri. – Toshkent: “Tafakkur tomchilari”, 2022.
4. Rahimjonov N. Mustaqillik davri o‘zbek she’riyati. – Toshkent: “Fan”
5. Ahmedova H. Umid soyasi.-T: “Nihol”nashriyoti , Toshkent-2008.
6. Ahmedova Halima.She’rlar.(So‘zboshi muallifi-Bahrom Ro‘zimuhammad.7-bet)

**KIMYOVIY BOG'LANISH TURLARI**

Doniyorova Nargiza Ziyodullayevna

Uchquduq tumani 2-sonli maktab

Kimyo fani o'qituvchisi

**Annotatsiya:** Ushbu maqola kimyoviy bog'lanish turlarini muhokama etishga bag'ishlanadi. Bunda asosiy turlar, ta'sir etuvchi omillar, o'ziga xos xususiyatlar ko'rib chiqiladi.

**Kalitso'zlar:** bog'lanish, tur, ion, valent, kristall, atom.

**KIRISH**

Kimyoviy birikmalar molekulasi hosil bo'lishda atomlararo ta'sir etuvchi va ularni birgalikda ushlab turuvchi kuchga kimyoviy bog'lanish deyiladi<sup>17</sup>.

Kimyoviy bog'lanish molekula yoki kristall hosil bo'lishida ishtirok etuvchi elektronlar va atom yadrolarining elektr maydonlarining o'zaro ta'siri natijasida vujudga keladi. Bu o'zaro ta'sirning xarakteri atom tuzilishi va elektronning korpuskulyar – to'lqin xossalari asosida aniqlandi. Atom tuzilishining asosiy momentlari ma'lum bo'lgandan keyingina kimyoviy bog'lanish nazariyasini yaratish imkoni tug'ildi.

**ADABIYOTLAR SHARHI**

XIX asrning boshlarida molekulan hosil bo'lishi kimyoviy bog'lanish tabiatini o'rganish olimlar oldida turgan asosiy muammolardan biri edi. 1807 yili ingliz fizigi G.Devi atomlarni o'zaro birikib molekulan hosil qilishida elektrokimyo nazariyasini yaratdi. Keyinchalik bu nazariya 1812-1818 yillarda I.YA.Bertseilus tomonidan rivojlantiriladi. Ular quyidagicha tushuntirishadi. Hamma atomlarda 2 ta qutb bor + va – qutb. Ba'zi atomlarda + qutb kuchliroq bo'lsa, ba'zi atomlarda –qutb kuchliroq bo'ladi. Shu qutblarning o'zaro tortishish evaziga birikadi deb qaraydi. Ba'zan shu qutblarda to'liq neytrallanmagan molekulalar ham bo'lish mumkin ( $N_2$ ,  $O_2$  molekulasini tushuntura olmadi). 1852 yida buyuk

<sup>17</sup> Парпиев Н.А., Рахимов Х.Р., Муфтахов А.Г. Анорганик кимё назарий асослари. Т.: Ўзбекистон. 2000. 134-136 бетлар.



ingliz olimi Frankled metalorganik birikmalarni o'rganib, shuni sezdi: har bir metall faqat ma'lum sonda karbon radikalini biriktira olishi mumkin. Masalan,  $RNa R_2Mg$ .

## TADQIQOT METODOLOGIYASI VA EMPIRIK TAHLIL

Atomlarning o'zaro ta'siri natijasida ular o'rtasida kimyoviy bog'lanish vujudga kelib, barqaror ko'p atomli sistemalar, molekulyar ion, kristallar hosil bo'lishi mumkin. Kimyoviy bog'lanish qanchalik mustahkam bo'lsa, uni uzish uchun shunchalik ko'p energiya sarf bo'ladi. Kimyoviy bog'lanish hosil bo'lishda hamma vaqt o'zaro ta'sir etuvchi elektronlar va yadrolardan iborat sistemaning potensial energiyasi kamayadi, ya'ni energiya ajralib chiqadi. Shu sababli hosil bo'ladigan molekulalar, kristallarning potensial energiyasi dastlabki erkin atomlarning yig'indisidan doimo kichik bo'ladi. Demak, bog'lanish ta'sir etuvchi atomlar sistemasining potensial energiyasining kamayishi natijasida hosil bo'ladi<sup>18</sup>.

Kimyoviy bog'lanish haqidagi ta'limot – hozirgi kimyoning asosiy masalasidir. Bu ma'lumotni bilmay turib kimyoviy birikmalarning turli – tumanliksabablarini, ularning hosil bo'lish mexanizmini, tuzilishini va reaksiyaga kirisha olish xususiyatlarini tushunib bo'lmaydi.

O'zaro kimyoviy bog' hosil qilgan atomlar orasida hosil bo'lgan bog'lanishlar soni bo'lib, birlamchi, ikkilamchi (qo'sh bog'), uchlamchi (uch) bog'lanish mavjud bo'ladi. Bog'lanishlar tartibi ortishi bilan bog'ning barqarorligi ortadi, uzunligi qisqaradi.

Kimyoviy bog'lanishning quyidagi turlari bor: 1) ionli bog'lanish, 2) kovalent bog'lanish, 3) metall bog'lanish, 4) koordinativ bog'lanish, ikkinchi darajali kimyoviy bog'lanishga molekulalararo bog'lanish (Van der-Vaals kuchlari) hamda vodorod bog'lanish kiradi.

Kimyoviy elementlarning atomlari o'zaro ta'sir etish natijasida molekulalarni, ionlarni yoki erkin radikallarni hosil qilish mumkin.

Kimyoviy bog'lanish asosan **valent elektronlari** ishtirokida amalga oshadi. Kimyoviy reaksiyalarda yadrodan uzoqda turgan elektronlar boshqa element atomlariga o'tishi mumkin. Bunday elektronlar valent elektronlar deyiladi. Kichik davr

<sup>18</sup> Toshpulatov Yu.T., Raxmatullayev N.G. Anorganik kimyo (nazariyasoslari). T.: TDPU. 2015. 82-90-betlar.



elementlarining va katta davr toq qatori elementlarining valent elektronlari sitqi qavatda turadi, ularning soni elementning davriy sistemadagi guruh nomeriga teng.

**Kimyoviy bog'lanish xarakteri o'zaro birikuvchi elementlarning nisbiy elektromanfiylilari ayirmasiga bog'liq bo'ladi.** Agar ikki elementning nisbiy elektromanfiylilari orasidagi ayirma katta bo'lsa (**1,5 dan to 3,3 gacha**) bu elementlar orasida **ionli bog'lanish** hosil bo'ladi, agar bu ayirma unchalik kichik bo'lmasa (**1,5 ga yaqin**) **qutbli bog'lanish**, agar juda kichik bo'lsa kovalent (qutbsiz) bog'lanish yuzaga keladi.

Shunday qilib, **kimyoviy bog'lanish deb** ikki yoki undan ortiq atomlarning kimyoviy barqaror ko'p atomli sistema hosil qilishi va unda bog'langan atomlarning elektron bulutlarning qayta taqsimlanishiga aytiladi.

**Valent bog'lanishlar metodini quyidagi 2 prinsip orqali tushuntirish mumkin.**

Birinchi printsip: Lokallashgan elektron bulutlari bog'lani hosil qiladi, atom orbitallar bir-birining ustini qoplaydi. Qarama-qarshi spinli elektron orbitallari bir-birini qoplaganda yadro orasidagi atom orbitallari orasidagi eng yuqori elektron bulut zichligi hosil bo'lib yadrolar tortishadigan zaryadlar hosil qiladi va sistema energiyasi kamayib bog' hosil bo'ladi.

**Kovalent bog'lanish.** Kovalent bog'lanish –  $H_2$ ,  $O_2$ ,  $N_2$ ,  $Cl_2$ ,  $H_2O$ ,  $CO_2$  kabi molekulalarning va ko'pchilik anorganik hamda organik moddalarning tuzilishini tushuntirish uchun **1916 yilda Gilbert Levis (AQSH)** tomonidan **kovalent bog'lanish nazariyasi** yaratildi<sup>19</sup>.

Bu nazariyaga muvofiq, molekulada atomlar, har ikkala atom uchun taalluqli bo'lgan umumiy elektron jufti orqali bog'langan bo'ladi. Umumiy elektronlar juftlari hosil bo'lishi bilan amalga oshadigan kimyoviy bog'ga kovalentbog'lanish deyiladi. (–Koll-birgalikda ishtirok etish, –valentnaya||-valent elektronlarini) yoki kovalent-bu teng valentli deganidir. Atom tomonidan umumiy elektron juftlarini hosil qilish uchun sarf bo'lgan elektronlar jufti soni bog'langan atomlarning valentligini bildiradi (Lengmyur).

<sup>19</sup> Axmerov Q., Jaliilov A., Сайфутдинов Р. Умумий ва аноганиккимё. Т.: Ўзбекистон. 2013. 92-131 бетлар.



**Qutbsiz va qutbli kovalent bog'lanish.** Agar ikki atomli molekulada bir element atomlaridan tuzilgan bo'lsa, (masalan,  $H_2$ ,  $N_2$ ,  $Cl_2$  molekullari) kovalent bog'lanishni hosil qiluvchi **umumiy elektron juftlarining har bir elektron buluti fazoda ikkala atom yadrolariga nisbatan simmetrik taqsimlanadi.** Bunday hollarda kovalent bog'lanish **qutbsiz** yoki **gomeopolyar bog'lanish** deb ataladi.

Agar ikki molekula har xil element atomlaridan tashkil topgan bo'lsa, umumiy elektron buluti atomlardan biri tomon siljigan bo'lib, **zaryadlar assimetrik** taqsimlangan bo'ladi. Bunday kovalent bog'lanishga **qutbli** yoki **geteropolyar bog'lanish** deb ataladi.

### ADABIYOTLAR RO'YXATI

1. Raymond Chang. General Chemistry: The Essential Concepts. 5 edition, England 2013. 280-293- betlar.
2. Парпиев Н.А., Раҳимов Ҳ.Р., Муфтахов А.Г. Анорганик кимёназарий асослари. Т.: Ўзбекистон. 2010. 134-162 бетлар.
3. Тошпўлатов Ю.Т., Исҳоқов Ш.С. Анорганик кимё. Т.: Ўқитувчи.2012. 53-56-бетлар.
4. Toshpulatov Yu.T., Rahmatullayev N.G. Anorganik kimyo (nazariyasoslari). Т.: TDPU. 2015. 82-90-бетлар.
5. Аҳмеров Қ., Жалилов А., Сайфутдинов Р. Умумий ва анорганиккимё. Т.: Ўзбекистон. 2013. 92-131 бетлар.





## Sizdan boshlanadi asli tafakkur...

**Boymatova Gulnoza Odilovna,**

Toshkent viloyati Angren shahar

XTB boshlang'ich ta'lim uslubirlashma rahbari

**Xodjimatova Nigora Toshmatovna**

Toshkent viloyati Angren shahar

34-maktab internati

oliy toifali ona tili va adabiyot fani o'qituvchisi

O'qituvchi, murabbiy, ustoz. Oddiygina bu so'zlar zamirida shunchalik katta ma'no va mazmun borki, uni ta'riflashga ba'zan so'z ham ojizlik qiladi. Zero, har qaysi inson o'qituvchining qo'lida savod chiqaradi, murabbiy va ustozdan ta'lim oladi, tarbiya topadi. Bugun biz biron kasbni egallab, Vatan va el koriga yarayotgan ekanmiz, avvalo, ulardan minnatdor bo'lishimiz tabiiy, albatta.

Mamlakatimizda har yili **1-oktabr** – ana shunday mo'tabar kasb egalari bo'lgan O'qituvchi va murabbiylar kuni umumxalq bayrami sifatida keng nishonlanib kelinmoqda. Yurtimizda istiqloq yillarida o'qituvchi va murabbiylik kasbi tom ma'noda qadr va e'zoz topdi. Bu haqda gap borar ekan, o'tgan yillar davomida shahar va qishloqlarimizda zamonaviy talablar asosida bunyod etilgan maktab, litsey va kasb-hunar kollejlarni, ularning moddiy-texnik bazasini mustahkamlash, ilg'or pedagogik va axborot texnologiyalari, o'quv-mashg'ulot va laboratoriya xonalarini tashkil etish, darslik va qo'llanmalarning yangi avlodini yaratish, malakali kadrlarni tayyorlash yo'lida amalga oshirilgan keng ko'lamli ishlarni aytib o'tish o'rinli bo'ladi.

Eng muhimi bunday zamonaviy bilim maskanlarida jonkuyarlik va fidoyilik ko'rsatayotgan o'qituvchi va murabbiylarni moddiy va ma'naviy qo'llab-quvvatlash, ularning mehnatini munosib rag'batlantirish bo'yicha o'ziga xos yangi tizim joriy etildi. Bu bejizga emas, chunki ularning mehnati ana shunday yuksak e'tiborga va e'zozga munosibdir. Zero, yosh avlodni teran bilimli va yetuk mutaxassis bo'lib etishishlarida ularning beminnat xizmatlari ulkan. Ana shunday ustozlardan biri Xodjimatova Nazira Toshmatovnadir. Jonkuyar va fidoiy ustoz



Angren shahar 34-sonli tayanch-harakat a'zolari shikastlangan bolalar uchun ixtisoslashtirilgan maktab-internatining oliy toifali boshlang'ich sinf o'qituvchisi sifatida faoliyat yuritib kelmoqda. Xodjimatova Nazira Toshmatovnaning pedagogik faoliyatini boshlaganiga bu yil 27 yil to'ldi. Pedagog o'z faoliyati davomida ta'lim jarayonida zamonaviy pedagogik, innovatsion va axborot texnologiyalarni tadbiq etib, ilg'or ish tajribalarini ommalashtirgan holda yosh avlodning har tomonlama yetuk hamda barkamol insonlar bo'lib voyaga yetishlariga beminnat hissasini qo'shib kelmoqda.

Ustoz Xodjimatova Nazira Toshmatovna 1974-yil 1-yanvarda Ohangaron tumanida hunarmand oilasida tavvalud topgan. O'zining tirishqoqligi, bilimi bilan 1990-yil shu tumandagi 27-maktabni oltin medalda tugatadi va TVDPI oliygohining BTM va ruhshunoslik yo'nalishi bo'yicha o'qishga imtihonsiz, suhbat asosida talabalik safiga qabul qilinadi. 1995-yilda oliygohni muvaffaqiyatli tugatganidan so'ng "Umumiy pedagogika va psixologiya" kafedrasida o'qituvchi lavozimida pedagogik faoliyatini boshladi. Ushbu kafedrada "Umumiy psixologiya", "Ijtimoiy psixologiya", "Yosh davrlari va pedagogic psixologiya" fanlaridan ma'ruza, seminar, laboratoriya mashg'ulotlarini muvaffaqiyatli olib bordi. Fidoiy ustozimiz TVDPIda 1995-2010-yillarida o'qituvchi, 2010-2014-yillarda esa katta o'qituvchilavozimida faoliyat yuritgan. Ustoz "Pedagogik jamoadagi ijtimoiy psixologik iqlimni optimallashtirish muammolari" mavzusida ilmiy tadqiqot ishlarini olib borgan. Respublika ilmiy-nazariy anjumanlarida va OAK jurnallarida 40ga yaqin ilmiy maqolalari, uslubiy qo'llanma va uslubiy tavsiyalari chop etilgan.

Ayniqsa, Xodjimatova Nazira Toshmatovnaning 2010-yilda Qozog'iston Respublikasi Chimkent shahrida o'tkazilgan halqaro konferensiyadagi innovatsion g'oyalarni jamlagan ijodiy ishi diqqatga sazovordir. Shuningdek, ustozning 2012-yilda O'zbekiston Respublikasi Oliy va o'rta maxsus ta'lim vazirligi Mirzo Ulug'bek nomidagi O'zbekiston milliy universiteti "Psixologiya" kafedrasidan "XXI asr psixologiyasining nazariy va amaliy muammolari"ni o'rganishga bag'ishlangan Respublika ilmiy-amaliy konferensiyasidagi "Psixologik taqdiqotning umummetodologik va xususiy metodologik tamoyillari" mavzusidagi ilmiy maqolasi ham uzoq yillik izlanishlari samarasi bo'ldi. 2014-yil 30-mayda "Iste'dodli bola:ta'limi va tarbiyasi masalalari" mavzusidagi konferensiyadagi "Sog'lom avlodni tarbiyalashda psixologik iqlimni optimallashtirish



muammolari” mavzusidagi maqolasida psixologik iqlim yaratish bo‘yicha tavsiyalar yoritib berilgan edi.

Xullas, ustozning bu kabi ko‘plab ilmiy maqolalari yosh avlodni tarbiyalashda muhim qo‘llanma vazifasini bajaradi.

2014-yilda TVPI tugatilganligi sababli Xodjimatova Nazira Toshmatovna Angren shahar 34-sonli ixtisoslashtirilgan maktab internatida psixolog lavozimda o‘z faoliyatini davom ettiradi. Bu davrda ustoz psixoprofilaktika ishlari, psixokorreksion ishlari, psixologik maslahat ishlari va psixologik-ma’rifiy ishlari bo‘yicha o‘quvchilar bilan individual, guruh psixologik tushuntirish ishlarini olib bordi. Shahar o‘tkazilgan “Yil psixologi” ko‘rik-tanlovida faol ishtirok etib, faxrli 3-o‘rinni qo‘lga kiritdi. 2015-2016-o‘quv yilining sentabr oyidan shu maktab internatda boshlang‘ich sinf o‘qituvchisi lavozimida ishlab kelmoqda. Ijodkor ustozning ilg‘or ish tajribasi shahar, viloyat seminarlarida ommalashtirilgan.

Ustoz qaysi sohada faoliyat yuritmasin o‘zining fidoiyligini ko‘rsatib berardi. Uning tahsil bergan shogirdlari bugungi kunda Respublikamizning turli hududlarida yuqori lavozimlarda ishlayotganligi fikrimizning isbotidir. Eng quvonarlisi, Xodjimatova Nazira Toshmatovnaning O‘zbekiston Respublikasi Oliy va o‘rta maxsus ta’lim vazirligining 2008-yil 20-avgustdagi 229/256-sonli buyrug‘iga asosan “Bosjlang‘ich sinflarda masofaviy ta’lim” dasturi bo‘yicha Germaniya Federativ Respublikasida o‘qish safariga muayassar bo‘lganligidir. Professor doktor H.J.Knaupe tomonidan sertifikatga ega bo‘lgan ustoz o‘z tajribalari bilan yana ishlashda davom etdi.

Xodjimatova Nazira Toshmatovna va uning faoliyati haqida juda ko‘p fikrlarni yoritish mumkin. Ustozning mashaqqatli mehnati o‘z samarasini berayotgani uning mahoratini, metodikasini namoyon etadi. O‘qituvchi o‘z nomi bilan ham boshqa soha kasb egalariga qaraganda ma’naviy go‘zallikni o‘zida to‘lig‘icha mujassam etgan bo‘lishi, o‘z mahorati ila ibrat namunasi bo‘lishi lozim. Zero, o‘qituvchida oddiy mahorat emas balki, inson bilan ishlash mahorati bo‘lishi kerak-bunda insonparvarlik eng asosiy o‘rinda turadi. Insonning nozik qalbigan yo‘l topish, o‘z faniga, ilmiga qiziqish uyg‘otishda psixologiya, pedagogika ilmini, o‘z fanini bilish o‘qituvchi uchun naqadar muhim bo‘lsa, insonning



nozik qalbiga yo‘l topib ilmu ma‘rifatga muhabbat uyg‘otish uchun ijodkorlik san‘atini egallagan bo‘lishi ham zarur. Chunki pedagogik qobiliyat, pedagogik texnologiya, bilim, tajriba, malaka, ijodkorligi, psixologik mahorati bilan aqliy, ruhiy mehnati orqali shaxsni shakllantirshda yo‘naltiruvchi, bilim beruvchi o‘qituvchi-bu zamonaviy ijodkor o‘qituvchi. Xodjimato va Nazira Toshmatovna ham ana shunday ijodkor tajribali ustoz ekanligini isbotladi. Ustozni kasb bayrami bilan tabriklagan holda uning mashaqqatli kasbida omad tilab qolamiz.



## Tarix darslarida o'quvchilarni erkin fikrlashga o'rgatish

**Madrahimov Fazliddin Husanovich**

Namangan viloyati, Namangan shahar

7-IDUMning, Tarix fani o'qituvchisi

**Annotatsiya:** Ushbu maqolada tarix darslarida o'quvchilarni erkin fikrlashga o'rgatish xususida so'z boradi.

**Kalit so'zlar:** erkin fikr, muhokama, beshinchisi ortiqcha, toza doska, diktant...

Bugungi kunda O'zbekistonning jahon miqyosida munosib o'rin egallashi uchun ma'naviy, siyosiy, iqtisodiy yo'nalishlarda g'oyat muhim va murakkab ishlar amalga oshirilmoqda. Biz o'z taqdirimizni o'z qo'limizga olib, azaliy qadriyatlarimizga suyanib taraqqiy topgan davlatlar tajribasini hisobga olgan holda mana shunday intilishlar bilan yashayotganimiz, ilm-fan, texnika, san'at sohasida erishayotgan yutuqlarimizni xalqaro hamjamiyat tan olgan bunday imkoniyatlarni barchasini aynan mustaqillik berganini hammamiz chuqur anglaymiz. Tarix darslarini erkin fikrlash mashg'uloti sifatida tashkil etish maqsadga muvofiq deb o'ylayman. O'quvchi nutqini shakllantirish, o'zi uchun mavhum bo'lgan tushunchalarni tengdoshlari va o'qituvchi ko'magida o'rganib olish imkoniyatini yaratuvchi mashg'ulotlar, albatta, mustaqil fikrlaydigan, zamon bilan hamnafas yoshlarni tarbiyalashimizda bizga ko'makchi bo'ladi.

**Tarix darslarida o'quvchilarning erkin fikrini tinglash maqsadida quyidagi usullarni tavsiya etaman:**

**“Beshinchisi ortiqcha” metodi.** “Beshinchisi ortiqcha” metodi yordamida o'zlashtirilgan bilimlar mustahkamlanadi. O'quvchilarga quyidagi vazifani bajarish topshiriladi:

-berilgan tushunchalar ro'yxatidan mavzuga taalluqli bo'lmagan tushunchalarni aniqlang va ularni ro'yxatdan chiqaring, harakatlaringiz mohiyatini izohlang. Tushunchalar:

- 1) Poseydon, Yunoniston, Afina, Shamash, Aid
- 2) Satirlar va nimfalar, Artemida, Ares, Nika, Mitra
- 3) Apollon, Basserey, Germes, Dionis, Femida
- 4) Geya, Xronos, Indra, Gipnos, Uran
- 5) Apis, Ayaks, Tesey, Gerakl, Axilles



## 6) Kentavr, Siklop, Sfinks, Sirena, Titan

**“Toza doska” usuli.** Bunda o’rganilagan mavzu yuzasidan o’quvchilar egallagan bilimlarini sinash maqsadida doskaga oldindan tayyorlab qo’yilgan turli savollar, rasmlar, jadvallaryoziladi va yopishtirib chiqiladi. Darsda sust qatnashgan o’quvchilar uchun imkoniyat beriladi:

**“Oqibat” metodi.** Bu metod orqali arablar yurtimizga olib borgan siyosati haqida tushuncha berish. Qo’yilgan xatoliklarni to’g’rilab chiqing.

1. Mahalliy oromiy yozuvida bitilgan diniy va ma’rifiy kitoblarni, ilmiy asarlarni va qimmatli hujjatlarni hamda sanamlarni gulxanlarda yoqib, yo’q qilib tashlaydilar. \_\_\_\_\_

2. Buxorodagi budda ibodatxonasi haykallarining parchalab tashlangani, Afrosiyob saroy devorlariga solingan suratlardagi odam rasmlarining ko’zlari o’yilib, bo’yinlariga qilich bilan chizib yuborilganligi bunga yaqqol misoldir. \_\_\_\_\_

3. Qutayba Quva shahrining markazida joylashgan zardushtiylar ibodatxonasini jome masjidiga aylantirdi. \_\_\_\_\_

4. Marv, Farg’ona, Xorazm va Samarqand kabi shaharlarda shahriston yoki undagi xonadonlarning qoq yarmi arablar va ular bilan birga kelgan ajamlar (eronliklar)ga bo’shatib beriladi. \_\_\_\_\_

3-topshiriq. Xalifalik istilosi Muvorounnahrda qanday oqibatlariga olib kelganligi to’g’risida fikr yuriting sulh tuzgan shaharlar. \_\_\_\_\_

4-topshiriq. Qaysi shaharlarda shahriston yoki undagi xonadonlarning qoq yarmi arablar va ular bilan birga kelgan ajamlar (eronliklar)ga bo’shatib beriladi. \_\_\_\_\_

**“Tarixiy diktant” metodi.** Ushbu metodda tashlab ketilgan so’zlar o’z o’rniga qo’yiladi.

Mo’g’ulistonning ulug’ xoqoni [redacted] soliq va hashar ishlarini tartibga solish to’g’risida maxsus farmon - [redacted] chiqaradi. Yomlar bo’ylab [redacted] xizmati uchun ajratilgan otlar soni belgilanib, aholidan ortiqcha ot talab qilish man etiladi. Movarounnahrda asta-sekinlik bilan bo’lsa-da, shahar hayoti, xususan



hunarmandchilik va savdo munosabatlari jonlana boshlaydi. Shaharlarning ichki hayoti, ayniqsa, tovar va pul munosabatlarining tiklanishida Ma'sudbek tomonidan [REDACTED]-yilda amalga oshirilgan pul islohoti muhim ahamiyatga ega bo'ladi. U Movarounnahrning [REDACTED] ta shahar va viloyatlarida, bir xil vazn va yuqori qiymatli sof [REDACTED] tangalar zarb ettirib, mamlakatda ularni muomalaga chiqaradi.

**“Ha-yoq”metodi to‘g‘ri javobga“Ha”“ + ” noto‘g‘ri javobga “Yo‘q” “-” qo‘yish orqali bajariladi.**

	<b>Ma'lumotlar</b>	<b>“Ha” To ‘g‘ri +</b>	<b>“Yo‘q” Noto‘g‘ri -</b>
1	Eftallar alifbosi So‘g‘d (Baqtriya) yozuvi asosida shakllangan.		
2.	Eftallar alifbosi 22(25) harfdan iborat bo‘lgan.		
3.	O‘rta Osiyo aholisining bir qismi so‘g‘d tilida, ikkinchi qismi eftallar tilida so‘zlashgan.		
4.	Xalqaro savdo tili turkiy til bo‘lgan.		

Xullas, mamlakatimizda amalga oshirilayotgan islohotlar, bu borada oldimizda turgan dolzarb vazifalar haqida fikr yuritilar ekan, ulug‘ ma‘rifatparvar bobomiz Abdurauf Fitratning “Tarix millatning o‘tmishini, taraqqiyotini hamda tanazzulining sabablarini o‘rganuvchi fandır” degan fikrlari qadimgi tariximizdagi soliq tizimlarini o‘quvchiga o‘rgatish, bugungi O‘zbekiston taraqqiyoti uchun poydevor bo‘lib xizmat qiladi. Shunday ekan, mustaqil fikriga ega, intiluvchan o‘quvchilarni tarbiyalash va yurtimiz kelajagini mustahkam bo‘lishiga hissa qo‘shish biz ustozlar zimmasiga ulkan mas‘uliyatni yuklaydi.

### **Foydalanilgan adabiyotlar ro‘yxati**

1. Sh.Mirziyoyev “Yangi O‘zbekiston strategiyasi” T, 2021-y
- 2.U Jo‘rayev,Q.Usmonov,G.Jo‘rayeva,N.Norqulov “O‘zbekiston tarixi” “T” “O‘qituvchi” 2019-y



## Geografiya darslarida o'quvchi markazda bo'lgan interfaol uslublar

**Muminova Sayyora Yuldashevna**

Surxondaryo viloyati Denov Tumani

87-umumiy o'rta ta'lim maktabi

geografiya fani o'qituvchisi

**Annotatsiya:** Ushbu metodik tavsiyada geografiya darslarida o'quvchi markazda bo'lgan interfaol uslublar haqida yoritilgan.

**Kalit so'zlar:** tadqiqotchi, munozara, yangilik, masala, botqoq, interfaol...

Bugungi kunda ilm-fan, texnika va ishlab chiqarish sohalarining tez sur'atlarda jadallik bilan rivojlanishi barcha ta'lim muassasalarida ta'lim-tarbiya sifatini mazmun jihatidan yangi bosqichga ko'tarishni talab etmoqda. Bu o'z o'rnida har bir tizim xodimi, ayniqsa, o'qituvchilar zimmasiga yanada yuksak mas'uliyat va vazifalarni yuklaydi. **Negaki, rad qilib bo'lmaydigan bir haqiqat bor-qilingan barcha sa'y-harakatlar oxir-oqibat o'qituvchi mehnati orqali o'z natijasini o'quvchilarning yaxshi bilimida namoyon etadi.** Shunday ekan, pedagoglardan vijdonan mehnat qilish, yorug' kelajagimiz oldidagi mas'uliyatlilik, ko'rsatilayotgan yuksak e'tiborga munosib javob berish talab etiladi.

Geografiya tabiiy fanlar ichida o'zining keng qamrovligi, qiziqarliligi va ommabopligi bilan ajralib turadi. Geografiya o'quv dasturi hamda geografiyadan qabul qilingan davlat ta'lim standartlarida ko'rsatib o'tilgan talablarda o'quvchilar o'rganib o'zlashtirishi lozim bo'lgan bilim, ko'nikma va malakalar keltirilgan. Ammo, geografik obyekt, hodisa va jarayonlar, ularni keltirib chiqaradigan sabab – oqibat bog'lanishlarini mohiyatini to'liq anglab yetish uchun nazariy bilimlarning o'zi kifoya etmaydi. Nazariy bilimlarni mustahkamlash uchun ayrim geografik hodisa va jarayonlarga oid mashq hamda masalalar yechish zarurati o'z-o'zidan paydo bo'ladi.

### **O'quvchi markazda bo'lgan (interfaol yoki interaktiv) uslublar.**

Bu uslublar qo'llanilganda o'qituvchi o'quvchini faol ishtirok etishga chorlaydi. O'quvchi markazda bo'lgan yondoshuvning foydali jihatlari quyidagilarda namoyon bo'ladi:

- ta'lim samarasi yuqoriroq bo'lgan o'qish-o'rganish;
- o'quvchini yuqori darajada rag'batlantirilishi;





- ilgari ortirilgan bilimni ham e'tiborga olinishi;
- o'qish shiddatini o'quvchining ehtiyojiga muvofiqlashtirilishi.
- o'quvchining tashabbuskorligi va mas'uliyatining qo'llab-quvvatlanishi;
- amalda bajarish orqali o'rganilishi;
- ikki taraflama fikr-mulohazalarga sharoit yaratilishi;
- o'qishni sog'lom muhitda saqlab qolinishi;
- o'qituvchining yengillik yaratib beruvchi shaxsga aylanishi.

O'quvchi butun jarayon davomida ishtirok etadi. Shu sababdan, o'quvchining bilim va ko'nikmalarini rivojlantirish uchun yetarli darajada o'quvchilar ishtiroki va amaliyoti mavjud bo'ladi.

### **Yangilik kashf etish orqali o'rganish usuli**

Bu yondoshuv o'quvchilarning egallagan nazariy bilimlarini tadbqiq etish bilan bir qatorda ularning o'z-o'zlarini rag'batlantirish orqali bilim va ko'nikmalar to'plashlariga sharoit yaratadi.

Asosiy tamoyillari quyidagicha:

O'rganishdan maqsadni avvaldan aniqlab olish talab qilinadi.

O'rganish jarayoni ma'lum bir topshiriqqa yo'naltirilgan bo'lishi kerak.

Bu uslublar asosan o'qituvchining turli faoliyat shakllari orqali amalga oshiriladi. quyida ularning ba'zilar ustida qisman to'xtalamiz.

### **Topshiriq quyidagilarni ta'minlaydi:**

- Tayanch ma'lumot olish uchun asos
- O'quvchi uchun notanish bo'lgan ma'lumotga chuqur kirib borishiga undaydigan so'rovga e'tibor berish
- Oldindan aniqlangan va sog'lom tarzda o'rganishga asoslangan natijalar.

**Muvaffaqiyat – faoliyat-yutuq motivatsiyasiga asoslangan.**

### **Guruhdagi hamkorlik:**

- fikr va faoliyatni rag'batlantiradi
- mushohadaga chorlaydi
- guruh ichida ikki tomonlama fikr-mulohazalar bilan ta'minlaydi.



Shaxs yoki guruhning ehtiyojidan kelib chiqqan holda o'qituvchining qo'shajak hissasiga ajratilgan vaqt chegaralangan.

O'qituvchi asosan o'qish jarayonini yengillashtiruvchi va ikki tomonlama fikr-mulohazalar bilan ta'minlovchi shaxs vazifasini o'taydi. Kamdan-kam hollarda o'qituvchi ma'lumot bilan ta'minlaydi.

**“Tadqiqotchi” usuli:** Bunda o'quvchilar darslarda o'rgangan bilimlarini aniq dalillar asosida javob beradilar va tadqiq qiladilar. Bunda o'qituvchi tomonidan oldindan fanga oid qiziqarli ma'lumotlardan iborat savollar tayyorlab qo'yilishi kerak.

**Masalan:** 1. Barcha tomoni janubga qaratilgan uyni yer yuzasining qaysi qismida ko'rish mumkin? **Javob:** Faqat shimoliy kutbda.

2. Suzib ketayotgan kemanding o'rni faqat geografik kenglik bo'yicha o'zgarib, uzunligi o'zgarmasa, u qaysi yo'nalishda ketayotgan bo'ladi?

**Javob:** Shimoldan janubga yoki aksincha.

**Geografiya darslarida masala yechishda “Botqoq” usulidan** foydalanish yaxshi samara beradi. Ma'lumki, botqoq yerning uzoq vaqt nam, zax bo'lib yotgan yeri hisoblanadi. Buni o'quvchilar geografiya darslaridan yaxshi bilishadi. Darsda yozuv taxtasining oldidan aylana chiziladi va unga “Botqoq” deb nom beriladi. O'quvchilar berilgan masalani to'g'ri bajarsa, botqoqdan ozod bo'ladi. Masalani bajarolmasa botqoqqa tushadi. O'quvchilar botqoqqa tushmaslik uchun masalani jiddiy bajarishga kirishadi.

### 1-masala:

Agar havo harorati +30C havoning nisbiy namligi 80% bo'lsa 1m kub havoning to'yinishi un qancha suv bug'i kerak?

$$30:100\% \times \text{-----}80\%$$

$$30 \times 80 : 100 = 24$$

$$30 - 24 = 6$$

**“Guruh munozarasi” usuli.** O'qitishning bu usulida o'quvchilarning o'zaro muloqoti va filer almashishga asoslangan. Bunda guruhda tahlil qilish, baholash va tekshirish asosida muayyan mavzu yoki sahifa ishlab chiqiladi.

**“Tanqidiy tafakkur” usuli.** Tanqidiy tafakkur usuli o'qituvchi qo'ygan masala yoki muammoni o'quvchi o'z fikrini bayon qilish, o'z g'alar fikrini qayta idrok etish, o'z nuqtai



nazarini asoslab berish va saqlab qolish orqali yechish yoki hal etish imkoniyatlariga ega bo'lishga asoslangandir.

**“Demonstratsiya” usuli.** Demonstratsiya “ko'rsataman, isbotlayman” degan ma'noni anglatadi. Bu o'qitish usulida o'qituvchi topshiriqni bajarib, o'quvchilarga bu topshiriqni qanday bajarish kerakligini ko'rsatadi. O'quvchilarga topshiriqni bajarib ko'rish imkonini berish kerak.

Xullas, hozirgi vaqtda darslarni tashkil etishda faqat shu fan bilan cheklanmay, fanlararo bog'liqlikni tashkil etish o'quvchilarda fanni chuqur o'zlashtirishga, darslarni qiziqarli va mazmunli bo'lishiga ko'mak bermoqda

Foydalanilgan adabiyotlar:

- 1.G'ulomov P. Inson va tabiat. — T.; 2009.
- 2.Bahromov Q. Qiziqarli geografik ma'lumotlar. Buxoro, 2004-y
3. Internet saytlari: -ziyoNet .uz, kitob.uz, multimediya .uz



## TA'LIM JARAYONIDA MUAMMOLI VAZIYATLARNI YARATISH VA TAHLIL QILISH USULLARI

**Samarqand davlat universiteti Maktabgacha va boshlang'ich ta'lim fakulteti**

**Boshlang'ich ta'lim va sport-tarbiyaviy ish yo'nalishi talabasi**

**Abrayeva Mehrangiz**

**Annotatsiya:** Ushbu maqolada dars jarayonida oqitishning muammoli usullarini samarali qo'llash haqida fikr bildirilgan bo'lib, bo'lajak o'qituvchilarga ta'lim jarayonida muammoli vaziyatlarni yaratish va tahlil qilish usullarini qo'llash amaliy jihatdan ko'rsatib berilgan.

**Kalit so'zlar:** O'quvchi, o'qituvchi, muammoli ta'lim, vaziyat, usullar, yechim, mustaqil, ijodiy, bilim, fikr.

O'quvchining mustaqil, ijodiy fikrlash qobiliyatini rivojlantirish ta'limning asosiy sifat ko'rsatkichlaridan biri hisoblanadi. Mustaqil, ijodiy fikrlash qobiliyatiga ega bo'lgan shaxsgina o'ziga ham, jamiyatga ham foydasi tegadigan, o'z muammolarini o'zi hal qilish qobiliyatiga ega bo'ladi.

Ayni vaqtda ta'lim-tarbiya samaradorligi tobora rivojlanib borishi bilan umumta'lim maktablarida o'quv jarayonini tashkil etish, ta'limning turli shakl, metod va vositalarini qo'llash masalalarining ahamiyati ham ortib bormoqda. Chunki bugungi kun o'quvchisi axborotlarni egallashning turli manbalaridan foydalana olish qobiliyatiga egadir.

Shuning uchun o'quvchilarning mustaqil fikrlashini, o'z ustida ishlash ko'nikmalarini shakllantirishga qaratilgan muammoli vaziyatlardan foydalanish muhim ahamiyat kasb etadi. Muammoli vaziyatlardan ta'lim jarayonida foydalanish o'quvchilarda quyidagi zarur sifatlarni shakllantirishga xizmat qiladi:

- sodir bo'ladigan muammoli vaziyatlarga nisbatan ijodiy munosabat bildira olish;
- vaziyatlarni hal etishda unga ta'sir etuvchi omillarning mavjudligi va ularning ta'sirini e'tiborga olish;
- qabul qilingan qaror uchun mas'ullik hissi;
- muammoni hal qilishning muqobil yechimlarni ko'rib chiqish;
- eng maqbul qarorlarni qabul qilish va boshqalar.



Bundan tashqari, ta'lim jarayonida qo'llaniladigan muammoli vaziyatlar hodisalarning murakkab olamiga yanada teran nazar tashlashga yordam beradi, ulardagi muhim aloqadorlik va munosabatlar tizimini aniqlab, vaqt nihoyatda tig'iz bo'lgan vaziyatlarda asosli qarorlar qabul qilishga, yuksak darajadagi pedagogik tafakkur fazilatlarini egallab olishga o'rgatadi hamda o'quvchilarning shu vaziyatni anglashiga e'tibor qaratiladi.

Kasbiy pedagogik faoliyatning o'ziga xos xususiyati va murakkabligi hamda shundaki, o'qituvchining o'quvchi shaxsiga yo'naltirilgan har qanday ta'siri, o'quvchi ongida o'ziga xos o'zgarish yasaydi, uning xatti-harakati, muloqoti hamda faoliyati xarakterida aks etadi. Holbuki, o'qituvchi butun pedagogik jarayonning metodikasini o'zlashtirib olgandagina, u o'quvchi shaxsida sodir bo'ladigan ichki o'zgarishlarni oldindan ko'ra oladi.

O'qituvchi amaliyotida duch keladigan har bir muammoli vaziyat takrorlanmas, jarayonda ishtirok etayotgan har bir shaxs esa turli xil xarakter egasi hisoblanadi. Shu sababli har xil holat o'qituvchidan ijodiy yondashuvni talab etadi. Ta'lim jarayonida paydo bo'ladigan turli xil vaziyatlarning o'qituvchi tomonidan to'g'ri hal etilishi esa o'quvchilarda shaxsiy fazilatlarining shakllanishiga, ularning bilim va qobiliyatlarining rivojlanishiga olib keladi.

Quyidagi muammoli vaziyatlardan birini keltirib o'tmoqchimiz:

“Maxsus fan o'qituvchisi o'quvchilarga yangi dars mavzusining mazmunini tushuntirmoqda. Birdan u oxirgi qatorda o'tirgan o'quvchilardan ayrimlarining badiiy kitob o'qitayotganliklarini sezib qoldi, lekin darsni to'xtatib ularga tanbeh bermadi. Darsni davom ettiraverdi.”

Ushbu vaziyatda “Nima uchun o'qituvchi o'quvchilarning o'qishini to'xtamadi? Shu kabi vaziyatda o'qituvchi o'zini qanday tutganligini izohlang”, “Siz bu holatda qanday yo'l tutardingiz?” kabi savollar kelib chiqishi tabiiy. Bu kabi vaziyatlarda o'quvchi o'zini qanday tuta olish ko'nikmasini o'zlashtirib boradi.

Ta'lim jarayonida muammoli vaziyatlar yaratishning didaktik maqsadlarini quyidagicha ko'rsatish mumkin:



- o‘quvchi diqqatini masalaga, o‘quv materialiga jalb qilish, unda bilish hissi va faoliyatning boshqa motivlarini uyg‘otish;
- o‘quvchi oldiga bilishga oid qiyinchilikni shunday qo‘yish kerakki, bu qiyinchilikni yengish orqali fikrlash faoliyati faollashsin;
- bilimga oid masala, savol, topshiriqda asosiy muammoni aniqlashga yordam berish va vujudga kelgan muammo yechimini topish rejasini belgilash;
- o‘quvchini faol izlanuvchan faoliyatga undash;
- ilgari o‘zlashtirilgan bilimlar chegarasini aniqlashda o‘quvchiga yordam berish va qiyin vaziyatdan chiqishning eng qulay yo‘lini topish yo‘l-yo‘rig‘ini ko‘rsatish.

Quyida ta’lim jarayonida uchraydigan muammoli vaziyatlar va ularning yechimlari ustida ishlash jarayonlaridan namunalar keltiramiz.

### 1-muammo

Ona tili darsida o‘qituvchi o‘quvchilarga: “O‘rtog‘ingdan ko‘chirma!”, “O‘zing yoz, birovlarining daftoriga qarama!”, “Obbo, ko‘chiradigan odamingni ham topibsanni-a!. Uning o‘zi xatto ko‘chirib olishni ham qoyillata olmaydi-yu!” singari zaharxanda so‘zlar bilan bir necha bor qattiq tanbeh berdi.

Boshqa sinfda esa o‘qituvchi darsiga yo‘l-yo‘lakay, albatta, ammo ta’sirli qilib: “Bolalar bir-biringizdan berkitmanglar, bu yaxshi emas, hech kim sizlardan ko‘chirayotgani yo‘q!”, - dedi.

### Savollar

1. Birinchi o‘qituvchi o‘quvchiga muloqotning qaysi turidan foydalanib murojaat qildi ? Pedagogik talabni shunday tarzda qo‘yish qanchalik to‘g‘ri?

2. Ikkinchi o‘qituvchi tomonidan pedagogik muloqot jarayoniga qo‘yilgan talab buzilmoqda. O‘qituvchining xatti-harakatini oqlash mumkinmi?

Ko‘rsatmalar:

1. Topshiriq mohiyatini yetarlicha anglab oling.
2. Berilgan manbalarga tayangan holda muammoning yechimini topishga xizmat qiluvchi omillarni aniqlang.



3. Aniqlangan omillar orasidan muammoga barchasidan ko‘proq dahldor bo‘lgan omil (yoki ikkita omil)ni ajrating.

4. Ana shu omillar asosida yechimni asoslashga urining.

5. Yechimni bayon eting.

Topshiriqni yechish jarayoni:

1. Tinglovchilar topshiriq mohiyatini u bilan ikki-uch marta tanishish orqali, sherigi (juftlikda), guruhdoshlari (kichik guruhlarda) yoki jamoadoshlari (jamoada) bilan muhokama qilgan holda etarlicha anglab oladi.

2. Tinglovchi sherigi (juftlikda), guruhdoshlari (kichik guruhlarda) yoki jamoadoshlari (jamoada) bilan muhokama qilgan holda muammoning yechimini topishga xizmat qiluvchi omillarni aniqlaydi.

3. Tinglovchi (juftlik, kichik guruh, jamoa) aniqlangan omillar orasidan muammoga barchasidan ko‘proq dahldor bo‘lgan omil (yoki ikkita omil)ni ajratib oladi.

4. Tinglovchi (juftlik, kichik guruh, jamoa) yechimni ajratib olingan omil (ikkita omil) asosida bayon etadi.

5. Yechim individual, kichik guruhlar yoki jamoa ishtirokida muhokama qilinadi.

### O‘qituvchining yechimi

1. Birinchi o‘qituvchi tomonidan garchi pedagogik talab qo‘yilayotgan bo‘lsa-da, biroq, bu talabning yuqoridagi kabi ifodalash mumkin emas. Aslida o‘qituvchining yondashuvi yuksak ma’naviy muloqot turidan foydalangan holda murojaat qilishi lozim edi. Ammo muloqotning manipulyativ turidan ya’ni psixologik zarba berish va qo‘pollik, qo‘rslik bilan qo‘yilgan pedagogik talab hech qanday tarbiyaviy ahamiyat kasb etmaydi, aksincha, salbiy ta’sir ko‘rsatadi. Qolaversa, o‘qituvchining yondashuvi o‘quvchilarda bir-birlariga nisbatan ishonchsizlik, bir-birini hurmat qilmaslik kabi sifatlar qaror topishiga zamin yaratib beradi.

2. Bir qaraganda ikkinchi o‘qituvchi tomonidan pedagogik muloqot turi amalga oshirilmoqda bu esa o‘quvchilarning shaxsiy sifatlarini to‘g‘ri va oqilona tashkil qilishiga putur etkazadi. Ammo, o‘quvchilarga nisbatan xayrixohlik, samimiylik o‘quvchilarga aksincha ta’sir ko‘rsatadi. O‘qituvchining o‘zlariga nisbatan xayrixohligini his etgan o‘quvchilar pedagogik talabga zid ish qilmaslikka harakat qilishadi.

### 2-muammo



Boshlang'ich sinf o'qituvchisi sinfga kirib, xattaxtaga sana va mavzuni juda xunuk yozuvda, ya'ni husnixat qoidalarini buzib yozdi. Va hech nima bo'lmagandek darsni davom ettirdi. Sinfda shivir-shivir boshlandi.

Topshiriq savollari:

O'qituvchining mavjud vaziyatdagi holatini shaxsan siz qanday baholaysiz?

Bu vaziyatda o'qituvchi qanday tarbiya metodini qo'lladi?

Talabalarga tavsiya etiladigan manbalar:

Tarbiya metodlari, tarbiya jarayonida ulardan foydalanishga oid adabiyotlar.

Topshiriq tahlili:

Bu vaziyatda o'qituvchi o'zining tarjribali va pedagogik nazokatga egaligini namoyon eta oldi. U bu yozuvni o'zining ustidan kulish vositasi deb emas, aksincha, tarbiya, ta'lim sifatida qildi. Natijada o'quvchilar o'qituvchining yozuvi bilan o'zlarining yozuvlarini taqqosladilar.

Talabalar uchun ko'rsatmalar:

Topshiriq mohiyatini yetarlicha anglab oling.

Muammoning samarali yechimini ifodalovchi tarbiya metodlari tizimini aniqlang.

Aniqlangan tarbiya metodlari tizimi orasidan muammoga ko'proq dahldor bo'lgan metod (yoki ikkita metod)ni ajrating.

Ajratib olingan metodlar asosida o'qituvchining voqeaga nisbatan munosabatini asoslashga uring.

Yechimni bayon eting.

Topshiriqni yechish jarayoni:

Talaba topshiriq mohiyatini o'rganib chiqishadi, sherigi (juftlikda), guruhdoshlari (kichik guruhlarda) yoki jamoadoshlari (jamoada) bilan muhokama qiladi. Talaba sherigi (juftlikda), guruhdoshlari (kichik guruhlarda) yoki jamoadoshlari (jamoada) bilan muhokama qilgan holda muammoning samarali echimi hisoblangan tarbiya metodlari tizimini aniqlaydi.

Talaba (juftlik, kichik guruh, jamoa) aniqlangan tarbiya metodlari orasidan ayni vaziyatda bevosita qo'llanilgan metod (yoki ikkita metod)ni ajratib oladi.





Talaba (juftlik, kichik guruh, jamoa) echimni ajratib olingan metod (ikkita metod) asosida bayon etadi.

Yechim individual, kichik guruhlar yoki jamoa ishtirokida muhokama qilinadi.

O‘qituvchining yechimi

Bayon etilgan vaziyatda o‘qituvchi 1) izohlash (o‘zida muayyan guruh yoki alohida shaxsga yo‘naltirilganlikni ifodalovchi hissiy-og‘zaki ta’sir etish usuli); 2) xulq va faoliyatni rag‘batlantirish metodlaridan biri bo‘lgan – qo‘llab-quvvatlash metodidan foydalandi.

### 3-topshiriq

1. Barcha guruhlarga bir muammo tashlanadi: “Ona tili va husnixat darslarini bog‘lab o‘tishda qanday pedagogik taexnologiyalardan foydalanish mumkin”.

2. Muammo tahlili:

1. Usullar ichidagi eng muhumini ajrating.
2. Ushbu usullarni qay holatlarda ishlatasiz?
3. Jamoalar taqdimoti.

Har bir jamoa usullar ichdagi eng muhum deb hisoblaganlarini ajratib oladi.

Demak, ta’lim jarayonida muammoli vaziyatlarni hal etishda o‘qituvchi o‘quvchi faoliyatini shakllantirishga, mustaqil fikr yuritish, ta’lim samaradorligining ortishiga erishish hamda mavjud bilimlarni egallashga yo‘naltiradi.

Foydalangan adabiyotlar:

1. Norpo‘latova X. “O‘quvchilarning mustaqil ijodiy faoliyatini rivojlantirish metodikasi” T.: “Kasb hunar” jurnali, 2010 yil №3.
2. Norpo‘latova X. “Ta’limni faollashtiruvchi metodlar”, Metodik qo‘llanma TermDU ilmiy kengashida ko‘rib chiqilib nashrga tavsiya qilingan, 2010 yil
3. Tolipova J. “Pedagogik kvalimetriya” Toshkeht. 2017.-yil



## **SVETAFOR TIZIMINI MEXATRON MODULINI YARATISHNING YANGI USULLARINI MEXANIZMI**

*Tuhtasinova Gulsaraxon Abduraimjon qizi*

*Iminjonov Avzalbek Ravshanbek o'g'li*

*Rahmatillayev Javlonbek Safibillayevich*

*Andijon mashinasozlik institute*

*Andijon, O'zbekiston*

***Annotasiya:** Maqolada svetafor tizimini mexatron modulini yaratish jarayoni bayon etilgan. Bunda svetafor modulini yangi usuldagi yaratish imkoniyatlari aniq yoritilib, u sxemava va rasmlar asosida keltirilgan.*

***Kalit so'zlar:** svetafor tizimi, mexatron modul, mikrokontroller, yetti segmentli display, simulyasiya.*

## **МЕХАНИЗМ НОВЫХ СПОСОБОВ СОЗДАНИЯ МЕХАТРОННОГО МОДУЛЯ СВЕТОФОРНОЙ СИСТЕМЫ**

*Тухтасинова Гульсарахан Абдураимжон кизи.*

*Иминжонов Авзалбек Равшанбек угли*

*Рахматиллаев Жавлонбек Сафибиллаевич*

*Андижанский институт машиностроения*

*Андижан, Узбекистан*

***Аннотация:** В статье, изложен процесс создания мехатронного модуля системы светофора. В ней наглядно описана возможность создания модуля светофора по-новому, которая представлена на основе схем и рисунков.*

***Ключевые слова:** система светофора, мехатронного модуля, микроконтроллер, семи сегментный дисплей, симуляция.*



## THE MECHANISM OF NEW METHODS OF CREATING A MECHATRONIC MODULE OF A TRAFFIC LIGHT SYSTEM

*Tukhtasinova Gulsarakhan Abduraimjon kizi.*

*Iminjonov Avzalbek Ravshanbek ugli*

*Rakhmatillaev Zhavlonbek Safibillaevich*

*Andijan Institute of Mechanical Engineering*

*Andijan, Uzbekistan*

**Annotation:** *In article, is stated process of the creation mechatronic module of the system of traffic. It clearly describes the possibility of creating a traffic light module in a new way, which is presented on the basis of diagrams and drawings.*

**Key words:** *system of traffic, mechatronic module, mikrokontroller, seven segment display, simulation.*

Mexatronika tizimida yaratilgan texnik qurilma mexatron modul xisoblanadi. Mexatron modulni shakllantirishda birdan ortiq tizimlardan foydalaniladi. Ular quyidagilar: mexanika, elektronika, informatika va intellektual tizimlardir.

Texnik qurilmani ishlab chiqish bo'yicha mexatron muhandis bilan oddiy muhandisning farqi shundaki, oddiy muhandis mahsulot va jarayonni loyihalash, tahlil etish va ko'p faktrlar asosida yaratsa, mexatron muhandis esa, loyihalash, modellashtirish, simulyasiya qilish, tahlil qilish, yahgi g'oyalar bila boyitish, timsolini yaratish va rivojlanish siklini xosil qiladi.

Mexatron tizimlar ham revalyusion rivojlanishga ega. Ular quyidagi yo'nalishlarda o'z aksini topgan. Sanoat revalyutsiyasi (*Industrial revolution*)– sanoat sohalarida yangi zamonaviy mexanik vositalarni rivojlanishi bilan bog'liq. Yarim o'tkazgich revalyutsitasi (*Semiconductor revolution*) – ishlab chiqarishda yarim o'tkazgichlarni ishlatilishi bilan bog'liq. Axborot revalyutsiyasi (*Information revolution*) – mikroprosessor, mikrokompyuter va mikrokontrollerlarning joriy etilishi bilan bog'liq.



Svetafor tizimini mexatron modulini yaratish uchun CodeVisionAVR va PROTEUS dasturiy paketlari, ATmega8 mikrokontrolleri, svetafor (traffic), kristal, kondesator, yetti segmentli display va qarshilik kerak bo'ladi (1-rasm).

Mikrokontroller ishlashi uchun u quyidagi ko'rinishda energiya bilan ta'minlanadi. 5 volt AVCCga, AREF umumiy chiqish, ya'ni manfiy (zemlya)ga ulanadi. Kvars rezonatori 22 pF kondensatorlar orqali RB6 va RB7 portlarga ulanadi. Svetafora mos ravishda PC0, PC1 va PC2, yetti segmentli displayga esa PB0, PB1, PB2 va PB3 oyoqchalari ulanib, ular chiqish vazifasini bajaradi. Tizim ishga tushganda har 10 sekund davomida qizil va yashil chiroq, 3 sekund davomida esa sariq chiroq yonadi, hisoblash jarayonini display aks ettiradi.

Ushbu mexatron modulda ATmega8 mikrokontrolleridan foydalanildi. ATmega8 - RISC-mikrokontrollerlarining 8-razryadli AVR (Atmel) firmasi tomonidan yaratilgan yangi oilasidir. AVR mikrokontrollerlarining xarakteristikasi quyidagilardan iborat:

- Bir taktli generatsiyada katta xajmli instruksiyani yuklash va qayta ishlash imkoniyati;
- Qurilma xotirasida qayta dasturlash imkoniyatini beruvchi FLASH ROM borligi. Bu orqali mikrokontrollerga 1000 marta dastur yozish mumkin;
- Nafaqat quyi balki, yuqori darajali dasturlash tillarida ham dastur yozish mumkin. Masalan: C dasturlash tili;
- AVR mikrokontrollerlarida 32 li registr mavjudligi. Bu esa analogli mantiqiy-boshqaruv bilan ishlash imkonini beradi;
- Energetik jihatdan kam xarajatliligi;
- Keng tarqalgan va ommabob dasturlovchi qobiqlardan ham foydalansa bo'ladi. Masalan: AVRStudio, CodeVisionAVR va x.k.

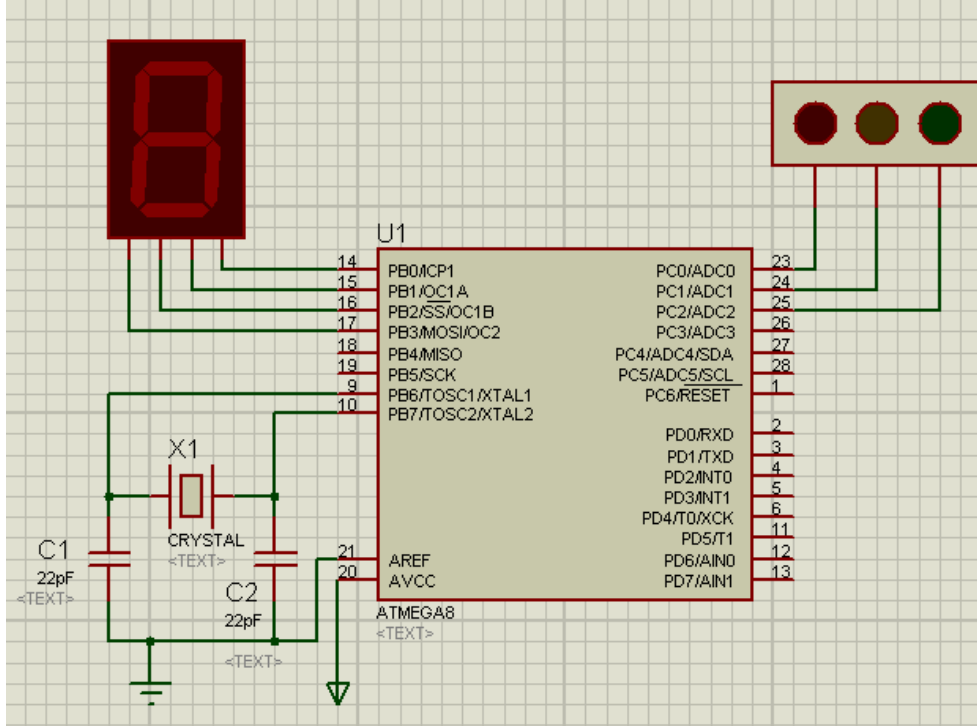

1-rasm. Svetafor tizimini mexatron moduli sxemasi.

Mexatron modul sxemasini yaratish va simulyasiya qilishni PROTEUS dasturida amalga ishirladi. PROTEUS dasturi loyihalash jarayonlarini elektron sxemalarini chizishga moslashgan dasturiy paketdir. U Labcenter Electronics firmasi tomonidan yaratilgan (Buyuk Britaniya). Dastur 2 qismdan iborat: ISIS va ARES. ISIS – real vaqt davomida elektron sxemani ishlab chiqish, ishga tushirish va tekshirish amallarini bajaradi. ARES esa, sxemaning chop etish shakli bilan shug’ullanadi. PROTEUS dasturi VSM (Virtual simulation Modeling) toifasidagi dastur hisoblanadi.

Mexatron modul boshqaruvchi dastur CodeVisionAVR yordamida yaratiladi. CodeVisionAVR dasturi - C dasturlash tilining kros-komplyatori bo’lib, u o’zida integrallashgan rivojlantirish muhitini (IDE – integrated Development Environment) va dasturni avtomatik generatori (CodeWizardAVR) ni jamlagan. Ushbu dastur Atmel firmasi tomonidan yaratilgan AVR-mikrokontrollerlarini qayta ishlaydi.

Mexatron modul uchun CodeVisionAVR dasturida yozilgan dastur quyidagicha:

```
/******
```

*Ushbu dastur svetafor tizimining mexatron moduli uchun*

```
*****/
```

```
#include <mega8.h> // ATmega8 uchun kutubxona
```



```
#include <delay.h> // Uzilishlar uchun kutubxona
void yashil_gizil()
{
    PORTB=0b00000000; // 0 raqami yonadi
    delay_ms(100);
    PORTB=0b00000001; // 1 raqami yonadi
    delay_ms(100);
    PORTB=0b00000010; // 2 raqami yonadi
    delay_ms(100);
    PORTB=0b00000011; // 3 raqami yonadi
    delay_ms(100);
    PORTB=0b00000100; // 4 raqami yonadi
    delay_ms(100);
    PORTB=0b00000101; // 5 raqami yonadi
    delay_ms(100);
    PORTB=0b00000110; // 6 raqami yonadi
    delay_ms(100);
    PORTB=0b00000111; // 7 raqami yonadi
    delay_ms(100);
    PORTB=0b00001000; // 8 raqami yonadi
    delay_ms(100);
    PORTB=0b00001001; // 9 raqami yonadi
    delay_ms(100); };
void sariq() {
    PORTB=0b00000001; // 1 raqami yonadi
    delay_ms(100);
    PORTB=0b00000010; // 2 raqami yonadi
    delay_ms(100);
    PORTB=0b00000011; // 3 raqami yonadi
    delay_ms(100); }
void main(void) {
```



*// B toifasidagi oyrlarni sozlash*

*PORTB=0b00000000; // barcha oyoqchada tok yo'q*

*DDRB=0b11001111; // 1,2,3,4,7,8-oyoqlar chiqish uchun*

*// C toifasidagi oyrlarni sozlash*

*PORTC=0b00000000; // barcha oyoqchada tok yo'q*

*DDRC=0b00000111; // 1,2,3-oyoqlar chiqish uchun*

*// doimiy sikl*

*while (1) {*

*PORTC=0b00000001; //qizil yonadi*

*yashil\_qizil(); //segment sanaydi*

*delay\_ms(1000);*

*PORTC=0b00000010; //sariq yonadi*

*sariq(); //segment sanaydi*

*delay\_ms(300);*

*PORTC=0b00000100; //yashil yonadi*

*yashil\_qizil(); //segment sanaydi*

*delay\_ms(1000); } }*

Mikroelektronika eng ko'p foydalaniluvchi element bu yeti segmentli displaydir. Yetti segmentli display boshqa turdagi displaylar qatori ma'lum belgi yoki raqamlarni chiqarish imkoniyatiga egadir. Yetti segmentli displaylarning boshqalaridan asosiy farqi shundaki, displayga chiqarilgan belgi yoki raqamlar juda yorqin bo'lib, uzoq masofadan ham yaqqol ko'rinadi. Shuning uchun bunday displaylar muhim joylarga ya'ni masofadan ko'rinishi kerak bo'lgan joylarda juda ham o'rinlidir. Masalan, svetaforning qizil chirog'i qancha vaqtdan so'ng o'chishini ko'rsatib turuvchi, teskariga sanovchi sekundamer vazifasini bajaruvchi. Yetti segmentli displayning 7 ta segmentdan iboratdir.

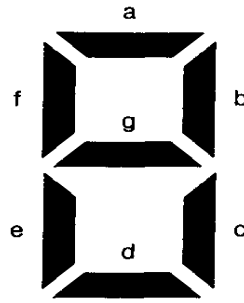

2-rasm. Yetti segmentli display sxemasi.

Quyidagi rasmda ko'rsatilganidek a, b, c, d, e, f, g segmentlar har biri alohida-alohida vazifalarni bajaradi. Misol uchun, displayda 2 raqamini hosil qilish uchun a, b, g, e, d segmentlarni, 6 raqamini hosil qilish uchun esa a, f, g, c, d va e segmentlarni yoqish kerak bo'ladi.

Yetti segmentli displayda hosil qilish mumkin bo'lgan harflar: A, b, c, C, d, E, F, G, h, H, i, I, J, l, L, n, o, O, P, r, S, t, u, U, y va Z. Bundan tashqari barcha raqamlarni hosil qilish mumkin.

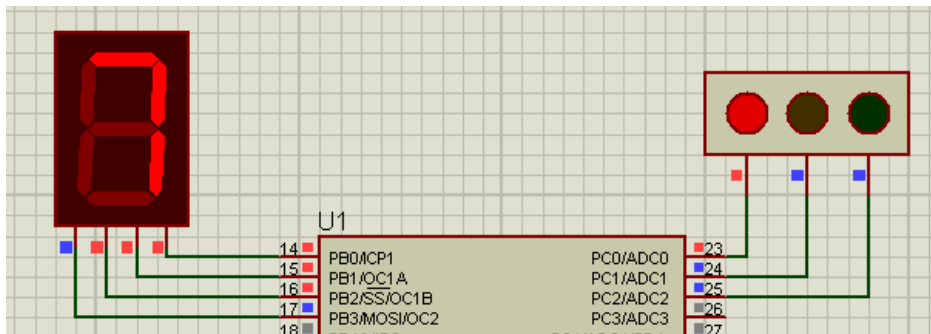

3-rasm. Qizil chiroqni yonish simulyatsiyasi.

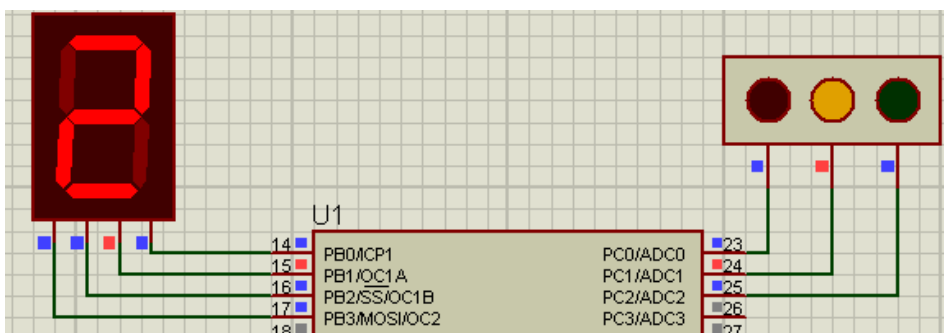

4-rasm. Sariq chiroqni yonish simulyatsiyasi.



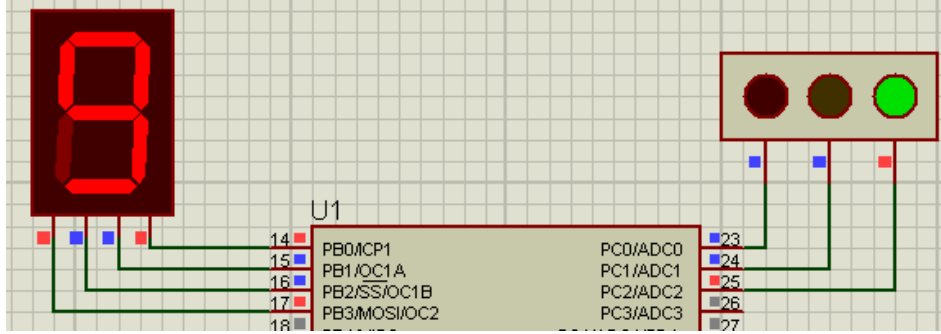

5-rasm. Yashil chiroqni yonish simulyasiyasi.

Hozirda mexatronika tizimi robototexnika, mashinasozlik, noananaviy transport vositalari (elektrovelosiped, elektr-aravalar va h.k.), ofis jihozlari, elektron hisoblash mashinalari, orgtexnika vositalari, medisina, mikromashinalar, tasvir va videolarni qayta ishlash, tajriba laboratoriyalari, shou-biznes olami va h.k. sohalarda samaqali qo'llanilmoqda.

Mexatronik tizimning rivojlanishi uning sun'iy intellekt (*smart consumer*), xavfsizlik tizimi, medisina, mashinasozlik, aviatsiya, robototexnika va telekommunikasiya sohalari bilan integrallashuvi asosida ilm-fan, texnika va texnologiyani jadallik bilan rivojlanishiga asos bo'lib xizmar qilmoqda.

### Adabiyotlar:

1. Подураев Ю.В. Основы мехатроники. Москва. Машинастроение, 2000
2. Исии Т., Симояма И., и др Мехатроника., пер. с яп. –М.: Мир, 1988.
3. Юревич Е. И., Игнатова Е. И. Основные принципы мехатроники. Мехатроника, Автоматизация, Управление, №3, 2006.
4. Золотовский Д.В. Учебный курс для новичков по микроконтроллерам. 2008



ТАРИХИЙ ЁДГОРЛИКЛАРНИ ЎРГАНИШДА  
ВИРТУАЛ БОРЛИҚ (VIRTUAL REALITY) ТЕХНОЛОГИЯСИ

*Tuhtasinova Gulsaraxon Abduraimjon qizi*

*Iminjonov Avzalbek Ravshanbek o'g'li*

*Rahmatillayev Javlonbek Safibillayevich*

*Andijon mashinasozlik institute*

*Andijon, O'zbekiston*

**Резюме.** Ҳозирги кунда маданий-маънавий меросимизни ўрганишга таълим соҳасида катта эътибор берилиб, натижада, катта ютуқлар қўлга киритилмоқда. Эришилаётган ютуқларни кенг оммага намойиш этиш ва уларни келажак авлодларга етказиш масалалари кун тартибига қўйилган. Бевосита маънавий меросимизни ўрганиш, уларни кенг оммага намойиш этишда ахборот технологияларининг мультимедиа тизими имкониятларидан фойдаланган ҳолда амалга ошириш кун тартибидаги масаладир.

**Калит сўзлар:** виртуал, витуал реаллик, панрама, видео, аудио, Adobe Photoshop ва VRML.

IN THE STUDY OF HISTORICAL MONUMENTS VIRTUAL REALITY  
TECHNOLOGY

*Tuhtasinova Gulsaraxon Abduraimjon qizi*

*Iminjonov Avzalbek Ravshanbek o'g'li*

*Rahmatillayev Javlonbek Safibillayevich*

*Andijon mashinasozlik institute*

*Andijon, O'zbekiston*

**Resume.** Currently, great attention is paid to the study of our cultural and spiritual heritage in the field of education, and as a result, great achievements are being made. Issues



of showing the achieved achievements to the general public and passing them on to future generations are on the agenda. Studying our immediate spiritual heritage, using the possibilities of the multimedia system of information technologies to present them to the general public is an issue on the agenda.

**Keywords:** virtual, virtual reality, panorama, video, audio, Adobe Photoshop and VRML.

## В ИЗУЧЕНИИ ИСТОРИЧЕСКИХ ПАМЯТНИКОВ ТЕХНОЛОГИЯ ВИРТУАЛЬНОЙ РЕАЛЬНОСТИ

*Тухтасинова Гульсарахан Абдураимжон кизи.*

*Иминжонов Авзалбек Равшанбек угли*

*Рахматиллаев Жавлонбек Сафибиллаевич*

*Андижанский институт машиностроения*

*Андижан, Узбекистан*

**Резюме.** В настоящее время большое внимание уделяется изучению нашего культурного и духовного наследия в сфере образования, благодаря чему достигаются большие успехи. На повестке дня стоят вопросы показа достигнутых достижений широкой общественности и передачи их будущим поколениям. Изучение нашего ближайшего духовного наследия, использование возможностей мультимедийной системы информационных технологий для представления их широкой публике – вопрос повестки дня.

**Ключевые слова:** виртуальная, виртуальная реальность, панорама, видео, аудио, Adobe Photoshop и VRML.

Таълим тизимида тарихий ёдгорликларни ўрганишда виртуал реаллик технологиясини қўллаш ўқувчини маълумот олиши билан бирга, тасаввурини шакллантириш имкониятини беради.



*Виртуал* – лотинча сўздан олинган бўлиб, реалликнинг акс этирувчи маъносини англатади. Бу сўз биринчи бор XIV асрда қўлланила бошлаган, ҳозирга келиб бу сўзнинг турли соҳаларда ўз маъносига эга эканлигини кўришимиз мумкин.

Информатика ва ахборот технологиялари йўналишида виртуал тушинчаси куйидаги маъноларда қўлланилмоқда: виртуал машина, виртуал хотира, виртуал диск, виртуал алоқа, виртуал саёҳат, виртуал синф ва х.к. Мултимедиа тизимларида виртуал тушинчаси виртуал реаллик маъносини беради.

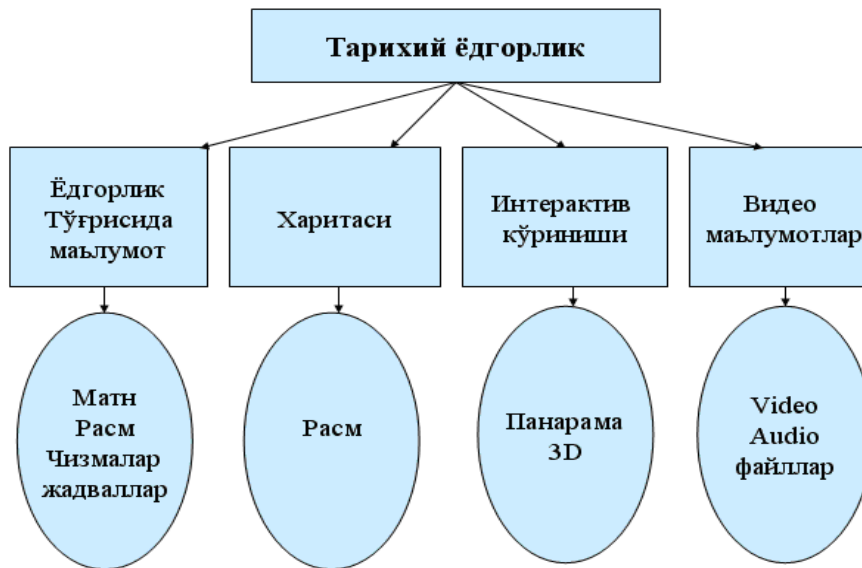

*1-расм.*

*шакллантириш.*

*Маълумотларни*

*Витуал реаллик* – ушбу тушинча компьютерда моделлаштириш ва акслантириш маъноларида ишлатилиб, бирор нарсани моделини яратишда қўлланилади. Витуал реаллик сўзи биринчи бор 1970 йилда франция театрларида ишлатилган. Кейинчалик, информатика соҳасида ҳам қўлланила бошлаган. Виртуал реаллик (баъзан виртуал борлиқ ҳам деб аталади) реал дунёни компьютер симуляцияси орқали яратилган муҳитга айтилади. Виртуал реалликнинг бир жиҳати борки, бу унинг келажagini белгилаб беради. Бу – интерактивликдир. Виртуал реалликнинг асосий 3 та хусусияти мавжуд. Улар:

- таъсир доирасининг кенглиги;



- юқори визуаллашганлиги;
- уч ўлчовли муҳит.

Виртуал реалликни яратишда ахборот технологияларинг компьютер графикаси, реал вақт режими ва дастурлаш технологияларисиз шакллантириб бўлмайди. Бунда hozirda компьютер графикасининг *OpenGL*, *Direct3D*, *Java3D*, *3DMax*, *Adobe Photoshop* ва *VRML* кутубхоналаридан, дастурлашдан эса, *C++*, *Perl*, *Java* ва *Python* тилларидан фойдаланилмоқда.

Виртуал реаллик атамасининг илк босқичларида *панорама* (панорама – грекча кўриш майдони) тушинилиб келинган. Ахборот технологияларида панорама 360 градус бурчак остидаги кўриш имкониятига эга тасвир тушинилади. Панорама орқали инсон бир нуқтадан бутун борлиқни кўриши мумкин.



2-расм. Инсонни кўриш даражаси.

Панорама яратишнинг уч хил усули мавжуд бўлиб, улар:

- рақамли панорамик камера орқали;
- панорамик платформалар орқали;
- *Adobe Photoshop* ва бошқа панорамик дастурлар орқали.

Панорама яратиш учун аввал керакли объект бўйича расмлар тайёрланади. Бунда ҳар бир олинган расм бир нуқтадан 120 градусли расмни ўз ичига олган бўлиши керак. Яъни, расмлар кетма-кет қўйилганда 360 градусли расм ҳосил бўлсин. Керакли расмлар *Adobe Photoshop* дастури орқали *File-Automate-Photomerge* буйруғи орқали панорамик тасвир ҳосил қилинади ва панорамик *0-360 Panoramic* дастури орқали панорама шаклига келтирилади. Яратилган ҳар бир панорама *applet*, *embed* ва *object* элементлари орқали веб-сайтга чақириб олиниши мумкин.



3-расм. Хазрати Имом мажмуаси панорамаси.

VRML – *Virtual reality modeling language* – 3 ўлчовли объектларни дунё ўргимчак тўрида намоиш қилиш ва шакллантириш имконини берувчи тилдир. VRML технологияси биринчи бор 1994 йилдан ишлатила бошланган. Кейинчалик, VRML 97 ишлаб чиқилган ва шу йилнинг сентябрь ойида ISO ташкилоти томонидан расмийлаштирилган. VRML – уч ўлчовли объект ва интерактив муҳитни шакллантиривчи оддий матнли тилдир. Унинг файли *.wrl* кенгайтмали бўлади. VRML веб технологиянинг келажагини яратиб берувчи омил сифатида қаралмоқда.

VRML технологияси орқали:

- веб база яратиш;
- визуаллаштириш;
- масофавий веб манбалар учун уч ўлчовли интерфейс;
- таълим учун интерактивлик;
- виртуал музейлар яратиш мумкин.

VRML ни ишлатиш учун бизга VRML браузер керак бўлади. Бундан ташқари VRML plug-in орқали HTML браузер орқали ҳам кўриш мумкин. Умумий олиб қараганда VRML орқали:

- шаклар, геометрик фигуралар, турли кўринишлар;
- анимациялар, геометрик ўлчамлар;
- текстуралар, ёруғликлар, муҳит;
- скрипт кодларни ҳосил қилишимиз мумкин.

VRML файлининг умумий тузилиши:



- файл бошланиши (header);
- изоҳлар (comments) – фойдаланувчи учун;
- маълумотлар жойлашуви эълон қилиш (nodes);
- маълумотлар атрибутлари ўзгартириладиган соҳа (fields);
- атрибутлар қиймати (values)

Мисол:

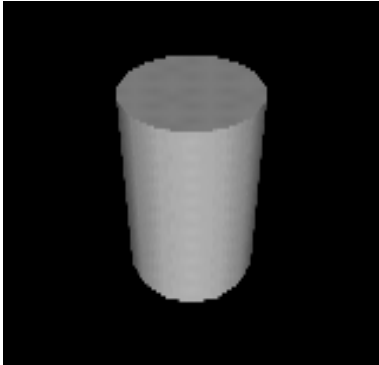
<p>Цилиндр яратиш</p>	<pre><i>#VRML V2.0 utf8 # A Cylinder Shape {   appearance Appearance {   material Material { } } geometry Cylinder {   height 2.0   radius 1.5  } }</i></pre>	
---------------------------	---	--

Бу ерда,

- *#VRML* - ушбу файл VRML матндан иборат эканлигини англатади;
- *V2.0* – ушбу код V2.0 синтаксиси асосида ёзилганлиги;
- *utf8* – матн тури (халқаро кодлаштириш стандарти);
- *# A Cylinder* – коднинг умумий изоҳи;
- *Cylinder {...}* – маълумотлар жойлашувининг эълон қилиш;
- *Cylinder {height 2.0 radius 1.5}* - маълумотлар атрибутлари ўзгартирилиши;
- *height 2.0* - атрибутларга қиймат бериш.

Тарихий ёдгорликларни ўрганишда виртуал борлиқ технологиясини қўлланилиши қуйидаги имкониятларни беради:

- тарихий ёдгорликларни интернет технологияси асосида шакллантиришнинг модели яратилганлиги;
- интернет технологиялари асосида маълумотнинг панорама кўринишида жойлаштириш ва оммага намойиш этиш;
- виртуал моделлаштириш;



- интернетда уч ўлчоқли графикани шакллантиришнинг ўзига хос методларини қўллаш;
- виртуал саёҳат афзалликлари;
- виртуал файллар базасини хосил қилиш методлари;
- виртуал файллар базаси ва релацион базадан фарқини акслантириш;
- интерактив мулоқотни кенг қўлланилиши;
- ахборот олишнинг виртуал шакли;
- инновацион технологияларни (VRML технологияси мисолида) жорий этилиши.

### Фойдаланилган адабиётлар:

1. Надеждин О. Основы компьютерной анимации: монография/ О.Надеждин. -М.: Маёр, 2004. -416 с.
2. Мультимедийные технологии “Компьютер пресс”, март 1999
3. [www.parallelgrafics.com](http://www.parallelgrafics.com)
4. [www.trip.ru](http://www.trip.ru)





## Innovatsion faoliyat va axborotlar bilan ishlashga ijtimoiy-madaniy adaptatsiya hosil qilish muammosining psixologik asoslari

*Shahrisabz shahar Maktabgacha ta'lim bo'limi tasarrufidagi*

*12-DMTT tarbiyachisi Ashurova Sevara Boynazarovna*

### **Annotatsiya:**

Bu maqola mazmunida adaptatsiya terminining mazmuni, adaptasiyaning ko'rinishiuning sezgilar bilan bog'liqlik jihatlari, adaptatsiyaning omillari, ijtimoiy adaptatsiya, madaniy adaptatsiya hamda madaniy adaptatsiyaning tarkibi haqida fikir yuritilgan. Mavzu yuzasidan berilgan ma'lumotlardan foydalanish yo'nalish bo'yicha tahsil olayotgan talabalarga tavsiya etiladi.

**Kalit so'zlar:** Adaptatsiya, omil, sezgi, ijtimoiy adaptatsiya, madaniy adaptatsiya, tashqi sezgi, ichki sezgi, sezgirlik, o'zgarish.

### **Аннотация:**

В содержании данной статьи рассматривается содержание термина адаптация, появление адаптации, аспекты ее связи с ощущениями, факторы адаптации, социальная адаптация, культурная адаптация, структура культурной адаптации.

**Ключевые слова:** Адаптация, фактор, интуиция, социальная адаптация, культурная адаптация, внешняя интуиция, внутренняя интуиция, чувствительность, изменение.

### **Annotation:**

In the content of this article, the content of the term adaptation, the appearance of adaptation, aspects of its connection with sensations, factors of adaptation, social adaptation, cultural adaptation, and the structure of cultural adaptation are discussed. is recommended.

**Key words:** Adaptation, factor, intuition, social adaptation, cultural adaptation, external intuition, internal intuition, sensitivity, change.



**Adaptatsiya** (lotincha soʻzdan olingan boʻlib «adaptatio» – moslashuv maʼnosini anglatadi). Adaptatsiya tushunchasi quydagi ikki koʻrinishda namayon boʻladi.

1) organizmning turli yashash sharoitlariga moslashishi;

2) sezgi aʼzolarining oʻziga taʼsir etadigan qoʻzgʻatuvchilarga moslashishi natijasida ularda sezgirlik darajasining oʻzgarishi (koʻzning yorugʻlik yoki qorongʻilikka moslashuvi).

Qoʻzgʻatuvchining taʼsir kuchi oʻzgarishi bilan sezgirlik ham oʻzgaradi. Qoʻzgʻatuvchilar sust taʼsir etganda sezgirlik oshadi, kuchli taʼsir etganda esa kamayadi.

Adaptatsiya hodisasi hamma tashqi va ichki sezgilarga taʼluqli boʻladi.

1) Tashqi sezgilar (koʻrish, eshitish, hid, taʼm, badan sezgisi) ga xosdir.

2) Ichki sezgilar (tashnalik, ochlik) ga nisbatan adaptatsiya hosil boʻlishidir.

Adaptatsiya organizmning normal hayot faoliyatini saqlab turishini, atrof muhitning turli omillari:

-temperatura va iqlimning oʻzgarishiga

-infeksion agentlarga moslanishini taʼminlaydi.

Adaptatsiya hodisasi moddalar almashinuvi intensivligining uzluksiz oʻzgarib turishiga asoslangan. Odam organizmining moslashuv hodisasi tez yoki sekin hamda tugʻma yoki orttirilgan hodisalarga boʻlinishi mumkin. Masalan: ogʻritadigan omil taʼsiriga javoban oyoq-qoʻlni tortib olish, jismoniy ish qilganda nafas olishning kuchayishi, qon oqimi hamda yurak faoliyatining tezlashishi va qonning qayta taqsimlanishi, qorongʻida koʻz yorugʻlik sezish layoqatining zoʻrayishi – bularning hammasi tugʻma tezlashgan adaptatsiya reaksiyalaridir. Har bir kishining turli yashash sharoitlariga moslashish imkoniyati uning irsiyati, yoshi, sogʻligʻi va boshqalarga bogʻliq boʻladi.

**Ijtimoiy adaptatsiya** (yunoncha «adapto»-moslashish ) deganda shaxsning individual va guruhli xulqlarini ijtimoiy qoidalarga hamda ijtimoiy qadriyatlarga mos kelishi tushuniladi. Soʻnggi yillarda ijtimoiy adaptatsiya muammosiga qiziqish ortib bormoqda. Taʼlim maassasalarida taʼlim olayotgan barcha uchun ijtimoiy adaptatsiya



muammosi muhim sanaladi. Hozirgi vaqtda shaxsning ijtimoiy hayot va faoliyatga ko'nikish imkoniyatlarini oshirish uning ijtimoiy aloqalarini kengaytirish insonning shaxs sifatida shakllanishi uchun juda muhim ahamiyatga ega. Bola shaxsining rivojlanishi undagi aloqalarning xilma-xilligiga bog'liq. Demak shaxsning har tomonlama rivojlanishida ijtimoiy aloqalardan ko'p foydalanish muhim bo'ladi. Har bir shaxs bilan olib borilgan barvaqt ijtimoiy aloqalar ijtimoiy tarbiyaga ijobiy ta'sir etadi.

Ijtimoiy adaptatsiya aslida oliy nerv faoliyatining rivojlanishiga bog'liq ravishda postanal ontogenezida shakllanadi. Bu jarayon hayotning ilk uch yilida ayniqsa jadal kechadi. Shaxsning ijtimoiy adaptatsiyasi uchun yangi ijtimoiy muhitdagi aloqa va me'yorlar haqidagi ma'lumot muhim sanaladi. Yangi ijtimoiy talablarga ko'nikish bir qancha ruhiy-hissiy qiyinchiliklarni ham keltirib chiqaradi. Bola ijtimoiy adaptatsiyani o'z tajribasi asosida ta'lim-tarbiya jarayonida o'rganadi. Ijtimoiy adaptatsiya aslida qobiliyatdir uni hosil qilish, o'z navbatida ko'nikish imkoniyatini oshiradi. Shu bilan birga, bolaning ko'nikish imkoniyatlarida inqirozli holatlar ham hosil bo'lishi mumkin. Bu imkoniyatlar esa bolaning atrofdagilar bilan aloqalarning rivojlanishiga, bola miyasida axborotlarni qayta ishlashiga bog'liq bo'ladi.

Bolada aniq bir ijtimoiy muhitning shartlari sifatida shakllanadigan yurish-turish shakllari ijtimoiy adaptatsiyaning fizilologik ko'rinishi hisoblanadi. Bolalarning ta'lim muassasalaridagi adaptatsiyalarning asosiy xususiyatlari ularning oilalarida ota-onasi hamda safdoshlari bilan shakllanadigan munosabatlari orasidagi farqidir.

Madaniy adaptatsiya shaxsning kasbiy ko'nikmalar va malakalarni muayyan darajada egallashida, unda ayrim kasbiy jihatdan zarur hislatlarning shakllanishida, shaxsning o'z kasbiga nisbatan barqaror ijobiy munosabatda bo'lishining rivojlanishida ifodalanadi.

Ijtimoiy-psixologik moslashuv mehnat tashkiloti (jamoasi)ning ijtimoiy-psixologik xususiyatlarini o'zlashtirishda, unda qaror topgan o'zaro munosabalar tizimiga kirishda, uning a'zolari bilan o'zaro ijobiy hamjihat bo'lishda o'z ifodasini topadi. Hodim ijtimoiy-psixologik moslashuv jarayonida tashkilaoning real hayotiga kirib boradi, unda ishtirok



etadi, hodimda hamkasblari, rahbarlar, ma'muriyat bilan o'zoro ijobiy munosabatlar qaror topadi.

Ijtimoiy-tashkiliy moslashuv korxonada (jamoada)ning tashkiliy tuzilishi, boshqaruv tizimi va ishlab chiqarish jarayoniga, xizmat ko'rsatish tizimi, mehnat va dam olish rejimini o'zlashtirishni bildiradi.

Madaniy-maishiy moslashuv–mehnat tashkilotidagi turmush xususiyatlari va bo'sh vaqtni o'tkazish an'analarini o'zlashtirishdir. Bu moslashuv xususiyati ishlab chiqarish madaniyati darajasi, tashkilot a'zolarining umumiy rivojlanishi, ishdan bo'sh vaqtdan foydalanish xususiyatlari bilan belgilanadi. Mehnat tashkilotidagi a'zolar, faqat ishdagi munosabatlar bilan bog'lanib qolmasdan, shu bilan birga, dam olishni, bo'sh vaqtni birgalikda o'tkazadigan, bunda shaxsning har tomonlama kamol topishiga e'tibor beriladigan jamoalarda madaniy-maishiy moslashuv tezroq sodir bo'ladi.

Shaxs madaniy moslashuvi jarayonida quyidagi bosqichlarini boshdan kechiradi.

1.Tanishish bosqichi bunda shaxsning umuman vaziyat haqida,turli harakatlarni ko'zlash orqali unga baho berish bosqichi hisoblanib unda muomala normalari haqida ma'lumot olinadi.

2.Ko'nikish bosqichi, bunda shaxs qadriyatlarining yangi tizimi asosida muhitni bilib oladi, ammo o'zining qarashlarini o'zgartirmaydi.

3.Assimilyatsiya bosqichi, bu bosqichda shaxs muhitga to'liq moslashadi. Yangi guruhga o'rganib qoladi.

4.Birxillashtirish (identifikatsiya) bosqichi, bunda shaxsning shaxsiy maqsadlari mehnat tashkilotining, korxonada yoki ta'lim muassasasining maqsadlari bilan o'xshab qoladi.

Madaniy moslashish omillari mazkur jarayonning kechishi, muddatlari, sur'atlari va natejalariga ta'sir ko'rsatuvchi shart-sharoitlardir. Ular orasida ob'yektiv va sub'yektiv omillarini ajratib ko'rsatish o'rinlidir.

**Ob'yektiv omillar ishlab chiqarish** jarayoni bilan bog'liq omillar bo'lib, ular hodimga unchalik bog'liq bo'lmadi, bu omillarga mehnatni tashkil etish, ishlab chiqarish



jarayonlarini mexanizatsiyalash va avtomatlashtirish, mehnatning sanitariya-gigiena shart-sharoitlari, jamoaning katta-kichikligi, muassasaning qayerda joylashganligi, tarmoq ixtisoslashuvi va shu kabilar kiradi.

Sub'yektiv omillarga esa quydagilarni kiritishimiz mumkin.

-Shaxsning ijtimoiy demografik xususiyatlari (jinsi, yoshi, ma'lumoti, malakasi, ish staji, ijtimoiy ahvoli va boshqalar) kiradi.

-Ijtimoiy-psixologik xususiyatlar (da'volar darajasi, mehnat qilishiga hozirlik, omilkorlik ishlab chiqarish vaziyatida tezda yo'l topib olish chiqishimlilik va shu kabilar) kiradi.

-sotsiologik omillar (kasbiy qiziqish, mehnat samaradorligi va ish sifatidan moddiy va ma'naviy manfaatdorlik va hokozolar darajasi) kiradi.

Xulosa qilib aytganda madaniy adaptatsiya jarayonida hodimning shaxsiy imkoniyatlari ham muayyan ahamiyatga ega bo'ladi.

### **Foydalanilgan adabiyotlar:**

1. B. M. Umarov «Psixologiya» darslik «Voris-nahriyoti» T.: 2012-yil
2. M. Maxmudova «Muloqot psixologiyasi» o'quv qo'llanma «Turon-iqbol» T.: 2006-yil
3. U.I. Inoyatov, N.A. Muslimov, M. Usmonboyeva, D. Inog'omova «Pedagogika» metodik qo'llanma Toshkent-2012 yil.



## **Maktabgacha ta'lim tizimida kreativ tarbiyachilarni tayyorlashi ustuvor vazifa sifatida.**

*Shahrisabz shahar Maktabgacha ta'lim bo'limi tasarrufidagi  
15-DMTT tarbiyachisi Mahatova Davlatoy Dilmurodovna*

### **Annotatsiya:**

Mazkur maqola mazmunida kreativlik tushunchasining mohiyati, kreativlik tushunchasining yaratilish tarixi, G'arb va Sharq davlatlari ilmida bu tushunchaning o'rganilishi hamda kreativ pedagogikaning nazariy asoslari haqida fikir yuritilgan.

**Kalit so'zlar:** kreativlik, axloq, estetika, kreativ fikirlash, pedagogic kreativlik, kreativ pedagogika.

### **Аннотация:**

Сущность понятия творчества, история создания понятия творчества, изучение этого понятия в науке западных и восточных стран, теоретические основы творческой педагогики рассматриваются в содержании данной статьи.

**Ключевые слова:** творчество, этика, эстетика, творческое мышление, педагогическое творчество, творческая педагогика.

### **Annotation:**

The essence of the concept of creativity, the history of the creation of the concept of creativity, the study of this concept in the science of Western and Eastern countries, and the theoretical foundations of creative pedagogy are discussed in the content of this article.

**Key words:** creativity, ethics, aesthetics, creative thinking, pedagogical creativity, creative pedagogy.

Tarixiy jarayonda yuz berayotgan ijtimoiy-iqtisodiy hamda ijtimoiy-siyosiy rivojlanishda keng ko'lamdagi innovatsion tendentsiyalar, fan, madaniyat sohasidagi o'zgarishlar, axloq, estetika va san'atning boshqa turlaridagi nomutanosibliklar chuqur ta'sir ko'rsatdi va ta'sir ko'rsatish davom etmoqda. Bunday ta'sirlardan ta'lim sohasi ham chetda qolmayapti. XXI asrning birinchi o'n yilligi va undan keyin ham moddiy boylikning bilim, tajriba, ko'nikma, sog'liq, jismoniy rivojlanish darajasiga bog'liq bo'lib qolishi bashorat qilinmoqda. Binobarin, har bir jamiyat taraqqiyotini ta'minlashda ilm-fan va madaniyat muhim o'rin tutadi. Jahondagi ilg'or mamlakatlar tajribasi bunga yaqqol misol



bo‘la oladi. Zero, ta‘lim-tarbiyaga ustuvor ahamiyat berish mamlakat va xalqning istiqbolini belgilab beradi.

AQSH, Yaponiya va Janubiy Koreya kabi mamlakatlar tajribasi ta‘lim tizimini rivojlantirishga alohida e‘tiborning qaratilishi, uning jamiyat tomonidan moddiy va ma‘naviy qo‘llab-quvvatlanishi soha rivojlanishini ta‘minlashda yetakchi omil ekanligini tasdiqlamoqda.

Shu bois O‘zbekistonda ham ta‘lim tizimini rivojlantirish, uni jahon standartlari darajasiga ko‘tarish davlat siyosatining ustuvor yo‘nalishlaridan biri sifatida e‘tirof etildi va ana shu maqsadda keng ko‘lamli islohotlarni amalga oshirish ijtimoiy maqsad etib belgilandi.

Kreativlik (lot., ing. “create ” – yaratish, “creative” – yaratuvchi, ijodkor) – individning yangi g‘oyalarni ishlab chiqarishga tayyorlikni tavsiflovchi va mustaqil omil sifatida iqtidorlilikning tarkibiga kiruvchi ijodiy qobiliyati.

“Kreativlik” tushunchasi o‘zida madaniy xilma-xillikni aks ettiradi. G‘arb kishilari uchun kreativlik, umuman olganda, yangilik sanaladi. Ular kreativlik negizida noan‘anaviylik, qiziquvchanlik, tasavvur, hazil-mutoyiba tuyg‘usi va erkinlik mavjud bo‘lishiga e‘tiborni qaratadilar. Garchi g‘arblik va sharqliklarning kreativlik borasidagi qarashlari turlicha bo‘lsa-da, biroq, har ikki madaniyat vakillari ham mazkur sifat va unga egalikni yuqori baholaydilar.

Ko‘pgina pedagoglar o‘zlarida kreativlik qobiliyatini mavjud emas, deb hisoblaydilar. Buni ikki xil sabab bilan asoslash mumkin:

-birinchidan, aksariyat o‘qituvchilar ham aslida “kreativlik” tushunchasi qanday ma‘noni anglatishini yetarlicha izohlay olmaydilar;

-ikkinchidan, kreativlik negizida bevosita qanday sifatlar aks etishidan bexabarlar.

Ayni o‘rinda shuni alohida qayd etib o‘tish joizki, har bir shaxs tabiatan kreativlik qobiliyatiga ega. Xo‘sh, o‘qituvchilar o‘zlarida kreativlik qobiliyati mavjudligini qanday namoyon eta olishlari mumkin. Bu o‘rinda Patti Drapeau shunday maslahat beradi: “Garchi o‘zingizni kreativ emasman deb hisoblasangizda, hozirdanoq kreativ tafakkurni rivojlantirishga qaratilgan darslarni tashkil eta boshlashingizni maslahat beraman. Aslida,



gap sizning ijodkor va kreativ bo‘lganingiz yoki bo‘lmaganingizda emas, balki darslarni kreativlik ruhida tashkil etishingiz va yangi g‘oyalarni amalda sinashga intilishingizdir”.

Patti Drapeau nuqtai nazariga ko‘ra kreativ fikrlash, eng avvalo, muayyan masala yuzasidan har tomonlama fikrlash sanaladi. Har tomonlama fikrlash talabalardan o‘quv topshirig‘i, masalasi va vazifalarini bajarishda ko‘plab g‘oyalarga tayanishni talab etadi. Bundan farqli ravishda bir tomonlama fikrlash esa birgina to‘g‘ri g‘oyaga asoslanishni ifodalaydi. Mushohada yuritishda masala yuzasidan bir va ko‘p tomonlama fikrlashdan birini inkor etib bo‘lmaydi. Binobarin, bir va har tomonlama fikrlash kreativlikni shakllantirishda birdek ahamiyat kasb etadi. Ya‘ni, topshiriqni bajarish, masalani yechishda talaba yechimning bir necha variantini izlaydi (ko‘p tomonlama fikrlash), keyin esa eng maqbul natijani kafolatlovchi birgina to‘g‘ri yechimda to‘xtaladi (bir tomonlama fikrlash).

Kreativ fikrlash har bir ijtimoiy sohada yaqqol aks etishi mumkin. O‘qituvchining ijodkorligi esa u tomonidan tashkil etiladigan kasbiy faoliyatni tashkil etishga ijodiy (kreativ) yondashuvda aks etadi. So‘nggi yillarda ushbu holat “pedagogik kreativlik” tushunchasi bilan ifodalanmoqda.

Zamonaviy pedagogikada “kreativ pedagogika” tushunchasi qo‘llanila boshlaganiga hali u qadar ko‘p vaqt bo‘lmadi. Biroq, o‘qitish jarayoniga innovatsion hamda ijodkorlik yondashuvlarini qaror toptirishga bo‘lgan ehtiyoj “Kreativ pedagogika”ning pedagogik turkum fanlar orasida mustaqil predmet sifatida shakllanishini ta‘minladi. Ushbu predmet asoslarini pedagogika tarixi, umumiy va kasbiy pedagogika hamda psixologiya, xususiy fanlarni o‘qitish metodikasi, ta‘lim texnologiyasi va kasbiy etika kabi fanlarning metodologik g‘oyalari tashkil etadi. “Kreativ pedagogika” fanining umumiy asoslari mutaxassis, shu jumladan, bo‘lajak mutaxassislarning kasbiy kamol topishlari uchun zarur shart-sharoitni yaratishga xizmat qiladi.

Shaxsning mutaxassis sifatida kasbiy kamol topishi, rivojlanishi o‘z mohiyatiga ko‘ra ijodiy jarayon tarzida namoyon bo‘ladi. Kasbiy yetuklik inson ontogenezing muhim davrlari kasbiy kamol topish, rivojlanish g‘oyalarning qaror topishi (14-17 yosh)dan boshlanib, kasbiy faoliyatning yakunlanishi (55-60 yosh)gacha bo‘lgan jarayonda kechadi. Ijodkor shaxsning shakllanishi va rivojlanishi uning ichki va tashqi olami o‘zgarishining o‘zaro mos kelishi, ijtimoiy-iqtisodiy shart-sharoitlar hamda inson ontogenezi –





tug‘ilishidan boshlab to umrining oxiriga qadar uzluksizlik, vorisiylikni taqozo etadigan faoliyat mazmuniga bog‘liq.

Ma‘lumki, kasbiy tajriba bilim, ko‘nikma va malakalarning integratsiyasi sifatida aks etadi. Biroq, kasbiy-ijodiy faoliyat ko‘nikmalarining o‘zlashtirilishi nafaqat amaliy ko‘nikma va malakalarning integratsiyasi, mutaxassis sifatida faoliyatni samarali tashkil etish usul va vositalarini ishlab chiqishni emas, shu bilan birga kasbiy ijodkorlik metodologiyasidan xabardor bo‘lish, ijodiy tafakkurni rivojlantirish va kreativ xarakterga ega shaxsiy sifatlarining yetarli darajada o‘zlashtirilishi talab etadi.

Ijodkor shaxsning shakllanishini shaxsning o‘zaro mos tarzda bajarilgan ijodiy faoliyat va ijodiy mahsulotlarni yaratish borasidagi rivojlanishi sifatida belgilash mumkin. Ushbu jarayonning sur‘ati va qamrovi biologik va ijtimoiy omillar, shaxsning faolligi va kreativ sifatleri, shuningdek, mavjud shart-sharoit, hayotiy muhim va kasbiy shartlangan hodisalarga bog‘liq. Zamonaviy sharoitda pedagogning kreativlik sifatlariga ega bo‘lishini taqozo etadi.

So‘nggi yillarda yetakchi xorijiy mamlakatlarning ta‘lim tizimida o‘quvchi va talabalarda kreativlik sifatlarini shakllantirish masalasiga alohida, jiddiy e‘tibor qaratilmoqda.

Birgina Ken Robinson tomonidan 2007 yilda tayyorlangan “Maktab kreativlikni barbod etyaptimi?” nomli video lavhani YouTube saytida 5 mln marta tomosha qilingan. Qolaversa, o‘qituvchilar kreativlik asoslarini o‘rganishga jiddiy kirishganlar (Begetto, Kaufman, 2013 y.). O‘qituvchilarda pedagogik faoliyatni kreativ yondashuv ko‘nikma, malakalarini shakllantirish hamda rivojlantirishga doir adabiyotlar chop etilyapti, Ta‘lim departamenti tomonidan tayyorlangan video lavhalarga asoslanuvchi noan‘anaviy darslar tashkil etilyapti (Ali, 2011; Ta‘lim departamenti, 2013 y.).

Salmoqli amaliy ishlar olib borilayotganligiga qaramay, ko‘pchilik o‘qituvchilar hali hanuz shaxs (o‘zlarida hamda talabalarda kreativlik sifatlarini qanday qilib samarali shakllantirish tajribasini o‘zlashtira olmayaptilar. Shaxsda kreativlik sifatlarini rivojlantirish jarayonining umumiy mohiyatini to‘laqonli anglash uchun dastlab “kreativlik” tushunchasining ma‘nosini tushunib olish talab etiladi. Ken Robinsonning fikriga ko‘ra, “kreativlik – o‘z qiymatiga ega original g‘oyalar majmui” sanaladi. Gardner esa o‘z



tadqiqotlarida tushunchani shunday izohlaydi: “kreativlik – shaxs tomonidan amalga oshiriladigan amaliy harakat bo‘lib, u o‘zida muayyan yangilikni aks ettirishi va ma‘lum amaliy qiymatga ega bo‘lishi lozim”. Emebayl (1989 y.)ning yondashuvi nuqtai nazaridan ifodalansa, kreativlik “muayyan soha bo‘yicha o‘zlashtirilgan puxta bilimlar bilan birga yuqori darajada noodatiy ko‘nikmalarga ham ega bo‘lish” demakdir.

Ko‘plab tadqiqotlarda intellekt va kreativlik o‘rtasidagi aloqadorlik xususida turlicha qarashlar mavjud. Bir guruh tadqiqotchilar ular o‘rtasida hech qanday bog‘liqlik yo‘q ekanligini uqtirsalar, ikkinchi guruh vakillari kreativlik va intellekt darajasi bir-biriga bog‘liq ekanligini ta‘kidlaydilar.

Bildirilgan fikrlardan anglanadiki, ta‘lim tizimidagi ustuvor maqsad bo‘lajak tarbiyachilarda kreativ sifatlarni tarbiyalashdan iboratdir.

### **Foydalanilgan adabiyotlar:**

1. Yo‘ldoshev H.Q. “Barkamol avlodni tarbiyalashda oila, mahalla, MTM konsepsiyasi”. T. 2004 y.
- 2.M. Maxmudova «Muloqot psixologiyasi» o‘quv qo‘llanma «Turon-iqbol» T.: 2006-yil
- 3.U.I.Inoyatov, N.A.Muslimov, M.Usmonboyeva, D.Inog‘omova «Pedagogika» metodik qo‘llanma Toshkent-2012 yil.



## Mashg'ulot jarayonida didaktik o'yinlarning ahamiyati

Nazarova Iqbol

Navoiy viloyati, Navbahor tumani

2-son DMTTga qarashli 3-maktrabda tashkil etilgan

tayyorlov guruhi tarbiyachisi

boshlang'ich sinf o'qituvchisi

**Annotatsiya:** Ushbu maqolada DMTTlarda mashg'ulot jarayonida didaktik o'yinlarning ahamiyati xususida so'z boradi.

**Kalit so'zlar:** ta'limiy o'yinlar, oq va qora, chang soldi, geometrik shakllar...

Ma'lumki, maktabgacha ta'lim muassasalarida bolalarning hayotiy faoliyatini o'yinlar tashkil etadi. O'yinlar bolalar shaxsini shakllantirishda muhim vosita hisoblanadi. Unda ular har tomonlama shakllanadi. O'yin jarayonining esa natijalariga ijobiy ta'sir ko'rsatadi. O'yinlar bolalarda diqqatni jamlash, xotirani mustahkamlash, to'laqonli fikrlash, irodasini mustahkamlash kabi ta'limiy sifatlarni shakllantirsa, bir- biriga mehribon bo'lish, jamoani qadrlash, sadoqat, intiluvchanlik, bir- birining fikrini qadrlash kabi tarbiyaviy jihatlarga ham ega. Bundan tashqari o'yin jarayonida bolalar o'rtasida jamoani shakllantirish, hamkorlik, do'stlikni qaror toptirish, muloqot qilishga, hamfikir bo'lish muhitini ham yaratadi. Bu esa ularning yanada hamjihatlikka olib keladi.

Mashg'ulotlarda tashkil etilgan o'yinlar bolalarning har tomonlama fikrlashga undaydi. Ularning ta'lim jarayoniga ham foydasi katta. Ta'lim sifatini va mazmunini oshirishga, tayanch va fanga oid kompetensiyalarini shakllantirishga xizmat qiladi.

**Sizlarga ana shunday o'yinlardan kiritilgan bir nechta dars ishlanmalardan namuna keltiramiz.**

**“Uchdi-uchdi” o'yini.** Maqsad: Bolalarni qo'l muskullarini rivojlantirish, hushyorlikka va chaqqonlikka o'rgatish. Bunda harakatlar qo'lda bajariladi. O'quvchilar gap nima haqida ekanligini topishi kerak.





**“Chang soldi” o‘yini.** O‘quvchilar sabr qilishga hushyorlikka va bir-biriga halaqit bermay turishga o‘rganadilar . Bu o‘yinda bir bola ajratiladi qolgan bolalar doira bo‘lib



o‘tiradilar .O‘rtaga mevalar qo‘yiladi. Mevalarni bolalar qo‘llarini boshiga qo‘yib qo‘riqlaydilar .Ajratilgan bola maymun bo‘lib mevalarga tarbiyachi



signalidan so‘ng chang soladi. Bolalar boshlarini ko‘tarib maymunni ushlashga harakat qiladilar. Maymunni ushlagan bola maymun vazifasini bajaradi. O‘yin shu tariqa davom etadi.

### **“Ko‘zgu” o‘yini.**

**Didaktik maqsad:** O‘quvchilarda kuzatuvchanlik, ixtiyoriy diqqatni rivojlantirish.

**O‘yin qoidasi:** O‘qituvchining yoki biror bolaning harakatini takrorlash va barobar bajarish.

**O‘yin harakati:** Bu o‘yin orqali kattalar xatti harakatini takrorlash va ularga taqlid qilish. Bolalarga “Sizlar hozir meni oynam bo‘lasizlar. Men bajarayotgan harakatni sizlar ham bajarasiz” deb aytadi.

### **“Xatosini top” o‘yini.**

**Didaktik maqsad:** Bolalarda kuzatuvchanlik, ixtiyoriy diqqatni rivojlantirish.

Voqelikni to‘g‘ri aks ettirish.

O‘yin qoidasi; Suratdan, voqelikdan o‘zaro kamchilikni topish.

O‘yin harakati; Bolaga chizilgan rasmni ko‘rsatiladi, musavvir qayerda xato qilganligi so‘raladi. Masalan:qish faslida bolalar o‘ynayapti, daraxtda yaproqlar, bolalar oyog‘ida shippak. Rasm bolaga tushunarli bo‘lishi kerak. Navbat bilan rassom xatosini topib, vazifani murakkablashtiriladi. Musavvir xatosi ko‘paytiriladi.

**“Qarsak” o‘yini.** Bunda bolalarga turli rasmlar ko‘rsatiladi. Ular sabzavotlarni aniqlaydi, qarsak chalib tasdiqlatadi. Agar boshqa rasmni ko‘rsa qarsak chalmaydi. O‘yin shu tartibda o‘tkaziladi.



**Oq va qora” o‘yini. Bunda tarbiyachi tomonidan tuzilgan ma’lumotlarni o‘quvchilar to‘g‘ri va noto‘g‘riga ajratishadi.**

1. Karam yer ostida pishib yetiladi
2. Baqlajonning rangi qizil
3. Pomidordan turli tuzlamalar tayyorlanadi
4. Sabzavotlarning daraxtda o‘sadigan turlari ham bor .....

**“Geometrik shakllar” o‘yini. Bunda geometrik shakllar matematik diktant tarzida bajariladi.**

Bolalarga shakllar ko‘rsatiladi va shakllar nomini yozadilar.

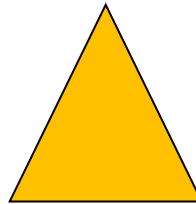
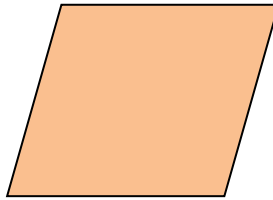
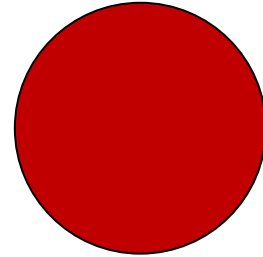

Shunday qilib, maktabgacha yoshdagi tarbiyalanuvchilarga mashg‘ulotlar jarayonida didaktik va harakatli o‘yinlardan foydalanish sifat va samaradorligini beradi. Ularning afzalliklari zarurati va davomiyligi sizlarga ham ma’qul bo‘ladi.

### **Foydalanilgan adabiyotlar:**

1. “Muhofaza” gazetasi 2017- yil, 3-son
2. Ma’naviyat – qalbim quyoshi. Toshkent - 2013-y
3. “Boshlang‘ichi ta’lim” jurnali. 2010-yil, 3-son



## Geografiya darslarida o‘quvchi markazda bo‘lgan interfaol uslublar

Surxondaryo viloyati Denov Tumani

87-umumiy o‘rta ta‘lim maktabi

geografiya fani o‘qituvchisi

**Muminova Sayyora Yuldashevna**

**Annotatsiya:** Ushbu metodik tavsiyada geografiya darslarida o‘quvchi markazda bo‘lgan interfaol uslublar haqida yoritilgan.

**Kalit so‘zlar:** tadqiqotchi, munozara, yangilik, masala, botqoq, interfaol...

Bugungi kunda ilm-fan, texnika va ishlab chiqarish sohalarining tez sur‘atlarda jadallik bilan rivojlanishi barcha ta‘lim muassasalarida ta‘lim-tarbiya sifatini mazmun jihatidan yangi bosqichga ko‘tarishni talab etmoqda. Bu o‘z o‘rnida har bir tizim xodimi, ayniqsa, o‘qituvchilar zimmasiga yanada yuksak mas‘uliyat va vazifalarni yuklaydi. **Negaki, rad qilib bo‘lmaydigan bir haqiqat bor-qilingan barcha sa’y-harakatlar oxir-oqibat o‘qituvchi mehnati orqali o‘z natijasini o‘quvchilarning yaxshi bilimida namoyon etadi.** Shunday ekan, pedagoglardan vijdonan mehnat qilish, yorug‘ kelajagimiz oldidagi mas‘uliyatlilik, ko‘rsatilayotgan yuksak e‘tiborga munosib javob berish talab etiladi.

Geografiya tabiiy fanlar ichida o‘zining keng qamrovligi, qiziqarliligi va ommabopligi bilan ajralib turadi. Geografiya o‘quv dasturi hamda geografiyadan qabul qilingan davlat ta‘lim standartlarida ko‘rsatib o‘tilgan talablarda o‘quvchilar o‘rganib o‘zlashtirishi lozim bo‘lgan bilim, ko‘nikma va malakalar keltirilgan. Ammo, geografik obyekt, hodisa va jarayonlar, ularni keltirib chiqaradigan sabab – oqibat bog‘lanishlarini mohiyatini to‘liq anglab yetish uchun nazariy bilimlarning o‘zi kifoya etmaydi. Nazariy bilimlarni mustahkamlash uchun ayrim geografik hodisa va jarayonlarga oid mashq hamda masalalar yechish zarurati o‘z-o‘zidan paydo bo‘ladi.

### **O‘quvchi markazda bo‘lgan (interfaol yoki interaktiv) uslublar.**

Bu uslublar qo‘llanilganda o‘qituvchi o‘quvchini faol ishtirok etishga chorlaydi. O‘quvchi markazda bo‘lgan yondoshuvning foydali jihatlari quyidagilarda namoyon bo‘ladi:

- ta‘lim samarasi yuqoriroq bo‘lgan o‘qish-o‘rganish;
- o‘quvchini yuqori darajada rag‘batlantirilishi;



- ilgari ortirilgan bilimni ham e'tiborga olinishi;
- o'qish shiddatini o'quvchining ehtiyojiga muvofiqlashtirilishi.
- o'quvchining tashabbuskorligi va mas'uliyatining qo'llab-quvvatlanishi;
- amalda bajarish orqali o'rganilishi;
- ikki taraflama fikr-mulohazalarga sharoit yaratilishi;
- o'qishni sog'lom muhitda saqlab qolinishi;
- o'qituvchining yengillik yaratib beruvchi shaxsga aylanishi.

O'quvchi butun jarayon davomida ishtirok etadi. Shu sababdan, o'quvchining bilim va ko'nikmalarini rivojlantirish uchun yetarli darajada o'quvchilar ishtiroki va amaliyoti mavjud bo'ladi.

### **Yangilik kashf etish orqali o'rganish usuli**

Bu yondoshuv o'quvchilarning egallagan nazariy bilimlarini tadbiiq etish bilan bir qatorda ularning o'z-o'zlarini rag'batlantirish orqali bilim va ko'nikmalar to'plashlariga sharoit yaratadi.

Asosiy tamoyillari quyidagicha:

O'rganishdan maqsadni avvaldan aniqlab olish talab qilinadi.

O'rganish jarayoni ma'lum bir topshiriqqa yo'naltirilgan bo'lishi kerak.

Bu uslublar asosan o'qituvchining turli faoliyat shakllari orqali amalga oshiriladi. quyida ularning ba'zilar ustida qisman to'xtalamiz.

### **Topshiriq quyidagilarni ta'minlaydi:**

- Tayanch ma'lumot olish uchun asos
- O'quvchi uchun notanish bo'lgan ma'lumotga chuqur kirib borishiga undaydigan so'rovga e'tibor berish
- Oldindan aniqlangan va sog'lom tarzda o'rganishga asoslangan natijalar.

**Muvaffaqiyat – faoliyat-yutuq motivatsiyasiga asoslangan.**

### **Guruhdagi hamkorlik:**

- fikr va faoliyatni rag'batlantiradi
- mushohadaga chorlaydi
- guruh ichida ikki tomonlama fikr-mulohazalar bilan ta'minlaydi.



Shaxs yoki guruhning ehtiyojidan kelib chiqqan holda o'qituvchining qo'shajak hissasiga ajratilgan vaqt chegaralangan.

O'qituvchi asosan o'qish jarayonini yengillashtiruvchi va ikki tomonlama fikr-mulohazalar bilan ta'minlovchi shaxs vazifasini o'taydi. Kamdan-kam hollarda o'qituvchi ma'lumot bilan ta'minlaydi.

**“Tadqiqotchi” usuli:** Bunda o'quvchilar darslarda o'rgangan bilimlarini aniq dalillar asosida javob beradilar va tadqiq qiladilar. Bunda o'qituvchi tomonidan oldindan fanga oid qiziqarli ma'lumotlardan iborat savollar tayyorlab qo'yilishi kerak.

**Masalan:** 1. Barcha tomoni janubga qaratilgan uyni yer yuzasining qaysi qismida ko'rish mumkin? **Javob:** Faqat shimoliy kutbda.

2. Suzib ketayotgan kemanding o'rni faqat geografik kenglik bo'yicha o'zgarib, uzunligi o'zgarmasa, u qaysi yo'nalishda ketayotgan bo'ladi?

**Javob:** Shimoldan janubga yoki aksincha.

**Geografiya darslarida masala yechishda “Botqoq” usulidan** foydalanish yaxshi samara beradi. Ma'lumki, botqoq yerning uzoq vaqt nam, zax bo'lib yotgan yeri hisoblanadi. Buni o'quvchilar geografiya darslaridan yaxshi bilishadi. Darsda yozuv taxtasining oldidan aylana chiziladi va unga “Botqoq” deb nom beriladi. O'quvchilar berilgan masalani to'g'ri bajarsa, botqoqdan ozod bo'ladi. Masalani bajarolmasa botqoqqa tushadi. O'quvchilar botqoqqa tushmaslik uchun masalani jiddiy bajarishga kirishadi.

### 1-masala:

Agar havo harorati +30C havoning nisbiy namligi 80% bo'lsa 1m kub havoning to'yinishi un qancha suv bug'i kerak?

$$30:100\% \times \text{-----}80\%$$

$$30 \times 80 : 100 = 24$$

$$30 - 24 = 6$$

**“Guruh munozarasi” usuli.** O'qitishning bu usulida o'quvchilarning o'zaro muloqoti va filer almashishga asoslangan. Bunda guruhda tahlil qilish, baholash va tekshirish asosida muayyan mavzu yoki sahifa ishlab chiqiladi.

**“Tanqidiy tafakkur” usuli.** Tanqidiy tafakkur usuli o'qituvchi qo'ygan masala yoki muammoni o'quvchi o'z fikrini bayon qilish, o'z g'alar fikrini qayta idrok etish, o'z nuqtai





nazarini asoslab berish va saqlab qolish orqali yechish yoki hal etish imkoniyatlariga ega bo'lishga asoslangandir.

**“Demonstratsiya” usuli.** Demonstratsiya “ko'rsataman, isbotlayman” degan ma'noni anglatadi. Bu o'qitish usulida o'qituvchi topshiriqni bajarib, o'quvchilarga bu topshiriqni qanday bajarish kerakligini ko'rsatadi. O'quvchilarga topshiriqni bajarib ko'rish imkonini berish kerak.

Xullas, hozirgi vaqtda darslarni tashkil etishda faqat shu fan bilan cheklanmay, fanlararo bog'liqlikni tashkil etish o'quvchilarda fanni chuqur o'zlashtirishga, darslarni qiziqarli va mazmunli bo'lishiga ko'mak bermoqda

Foydalanilgan adabiyotlar:

- 1.G'ulomov P. Inson va tabiat. — T.; 2009.
- 2.Bahromov Q. Qiziqarli geografik ma'lumotlar. Buxoro, 2004-y
3. Internet saytlari: -ziyoNet .uz, kitob.uz, multimediya .uz

**Sizni sharaflaymiz aziz ustozim!****Raximova Tavakkalxon Usmonovna****Farg‘ona viloyati Farg‘ona tumani 44-umumiy o‘rta ta‘lim maktabi rus tili  
fani o‘qituvchi****Jahonda bo‘lmasa muallim agar,  
Hayot ham bo‘lmasdi go‘zal bu qadar.**

Istiqlol egalari bo‘lmish yosh avlodni bilimli, savodxon, ma‘naviy barkamol va jismonan sog‘lom qilib voyaga yetkazishda o‘qituvchi-murabbiylarning hissasi benihoya kattadir. Ular berayotgan puxta bilim va ibratli tarbiya katta hayot ostonasida turgan o‘g‘il-qizlarning vatanparvar hamda hayotda chin inson bo‘lishlari, Vatanimizga, xalqimizga fidoyi va halol xizmat qiladigan insonlar bo‘lib yetishishiga zamin bo‘lib xizmat qiladi. Muhtaram ustozlarimizga o‘z hurmatimiz va e‘tiborimizni 1997- yildan beri respublikamizda keng nishonlanib kelayotgan 1-oktabr – Ustozlar va murabbiylar kuni yana bir bor izhor qilishimiz mumkin. O‘qituvchi – mas‘uliyatli va mashaqqatli kasb, og‘ir va davomli mehnatni, sabr-toqatni talab qiladigan savobli ish. Insoniyat kamoloti uchun bugun bilimi, iqtidori va hayotini baxsh etgan ustozlarning xizmatlarini hamma zamonlarda ham kishilar hurmatlab, o‘zlarini esa e‘zozlab kelishgan. Ustoz o‘zidan keyin har bir insonning hayotida sezilmas, ammo juda muhim iz qoldiradi. shu birgina so‘z zamirida olam-olam ma‘no va hurmat mujassam. Mashhur insonlarning aynan yuqori cho‘qqilarga erishishlari ham ustozlarning beqiyos zahmatidir. Mazkur kasb azal-azaldan jamiyat uchun eng muhim hamda kerakli qadimiy kasb hisoblanadi. O‘qituvchilikni ko‘p qirrali, sermazmun, murakkab faoliyati zamirida yosh avlodni barkamol shaxs sifatida tarbiyalash, ularni ilmfan sirlaridan boxabar etish kabi muhim vazifalar yotadi. Dunyoning hech qaysi mamlakatida o‘qituvchi murabbiylarga nisbatan bu qadar e‘tibor qaratilmagan. Ana shunday jonkuyar, fidoiy, ustozlikdan rahbarlik maqomiga ko‘tarilgan insonlardan biri Xasanova Gullolaxon Dexkonovnadir.

Xasanova Gullolaxon Dehqonovna 1996-yildan buyon direktor lavozimida ishlab kelmoqda. Ustoz darslab o‘z faoliyatini 1984-yilda maktabda ximiya- biologiya



o'qituvchisi sifatida boshlagan edi. U faoliyati davomida ma'naviyat va ma'rifatni targ'ib etib, mamlakatimizda olib borilayotgan iqtisodiy, ijtimoiy, siyosiy sohalardagi erishilgan yutuqlarni, keng ko'lamli erishilgan muvaffaqiyatlarni o'quvchilar ongiga singdirishda o'zining munosib hissasini qo'shdi. Uztoz o'z mehnat faoliyati davomida aql - zakovat, bilimdonlik talab etiladigan har qanday ishda o'zini ko'rsata oladi, dadillik bilan harakat qiladi.

Xasanova Gullolaxon Dehqonovna vatan taraqqiyoti, yurt tinchligi, xalq farovonligi yo'lida mehnat qilish va kurashishni o'zi uchun muqaddas burch deb bildi. U vatanimiz taraqqiyoti uchun yosh avlodni vatanparvarlik ruhida tarbiyalashni o'zining bosh maqsadi deb hisobladi. Shundan so'ng, ya'ni 1987- yilda maktabda ilmiy bo'lim mudiri, 1996-yildan buyon shu kungacha direktor lavozimida ishlab kelmoqda. Samarali mehnatlari natijasida maktab o'qituvchilari va ota onalari o'rtasida hurmat e'tiborga loyiq bo'ldi. Har bir kasb faoliyatida amalga oshirgan ishlarning natijasi orqali uning samaradorligi ma'lum bo'ladi. Ustoz faoliyati samaradorligi ham shogirdlarining, pedagogik jamoaning bilim, ko'nikma va malakasining qay darajada rivojlanganligi bilan aniqlanadi.

Bugungi kunda zamonaviy shakldagi maktab uchun yuqori kasbiy layoqatga ega bo'lgan tajribali, mahoratli, mustaqil fikrlaydigan, nazariy bilimlarini amaliyot bilan chambarchas bog'lagan holda dars olib boradigan yetuk mutaxassislarni jamladi va birlashtirdi. 2001-yilda Xalq ta'limi a'lochisi ko'krak nishoni bilan taqdirlangan. Farg'ona viloyati Farg'ona tumanidagi 44-umumta'lim maktabida ishlab kelmoqda.

Shuningdek, Xasanova Gullolaxon Dehqonovna oilaparvar ayol turmush o'rtog'i bor. 4 nafar farzandlari bor 3 o'g'il bir qiz hammalari oliy ma'lumotli nevaralarining suyuqli buvjonisi. Fidokorona mehnatlari uchun Mustaqilligimizning 20 yilligiga ko'krak nishoni bilan taqdirlangan. Direktorlik faoliyati davrida yuqori natijalarga erishib kelmoqda. Dastlab direktorlik faoliyati davrida maktabda 187 nafar o'quvchi o'qigan bo'lsa, hozirgi kunda o'quvchilar soni 400 nafarga etdi. Maktabda ijobiy ishlar amalga oshirilib kelmoqda. Kadrlar ta'minoti bo'yicha alohida yutuklarga erishilmoqda. Maktabimiz tumanda 64 ta maktabni ichida 4 o'rinni egallab turibdi. Biz bu ulug' ustozimizning ezgu g'oyalari asosida ta'lim va tarbiya sohasidagi tub islohotlarni yuksak bosqichga ko'tarish, mamlakatimizning taqdiri va kelajagi uchun mas'uliyatni o'z zimmasiga olishga qodir bo'lgan yangi avlod



kadrlarini voyaga yetkazishga qaratilgan ishlarni izchil davom ettirish hammamizning nafaqat vazifamiz, balki muqaddas burchimiz bo‘lib, biz bu yo‘lda birinchi navbatda ustozlarga, ularning bilim va malakasiga, tajriba va mahoratiga tayanamiz.

Ustoz rahbar sifatida yoshlarning qalbi va ongiga ona Vatanga muhabbat va sadoqat tuyg‘usini singdirish, ularni turli tahdidlardan asrash, komil inson bo‘lib voyaga yetkazish yo‘lidagi beqiyos xizmatlaridan barcha ota-onalar, jamoatchilik yaxshi biladi va yuksak qadrlaydi. Xasanova Gullolaxon Dehqonovna ko‘z nuri va qalb qo‘rini, butun ongli hayotini yosh avlodga bilim va tarbiya berishga, ularni milliy va umuminsoniy qadriyatlar ruhida kamol toptirishga bag‘ishlangan, bir so‘z bilan aytganda, Vatanimizning ertangi kunining poydevorini yaratayotgan bu insonlarning olijanob mehnatiga har qancha tahsin aytsak shuncha ozdir.



Xullas, mamlakatimizda sog‘lom va barkamol avlodni voyaga yetkazishni kelajagi buyuk



O‘zbekistonni barpo etishning eng muhim sharti deb bilgan, o‘qituvchilarga o‘zining eng yaqin maslakdoshi sifatida katta ishonch va hurmat bilan qaragan rahbarimizning o‘zlari ham barchamiz uchun mehribon ustoz, talabchan murabbiylar.

Xasanova Gullolaxon Dehqonovnani tobora yaqinlashib kelayotgan ustoz va murabbiylar kuni bilan maktab ma‘muriyati, pedagog va ishchi-xodimlar hamda o‘quvchilar nomidan muborakbod etamiz. Dono xalqimizning bir naqlida: «Sen odamlarga bir yil yaxshilik qilmoqchi bo‘lsang, bug‘doy ek; o‘n yil yaxshilik qilmoqchi bo‘lsang, tok ekib, bog‘ qil; umr bo‘yi yaxshilik qilmoqchi bo‘lsang, muallimlik qil», deyilgan. Demak, o‘qituvchilik eng olijanob kasbdir. Ajoyib ustoz, rahbarimizga ushbu satrlarni keltirishni joiz topdim.

***Bormi murabbiydan baxtliroq inson,***

***Shogirdlari qilsa yuksakka parvoz.***

***Boshimizga tojsiz, bor bo‘ling omon,***

***Tabarruklar ichra tabarruk ustoz!***

**Matematik savodxonlikni TIMSS, xalqaro baholash tizimi orqali takomillashtirish**

**Surxondaryo viloyati Denov tumani 32-umumiy  
o'rta ta'lim maktabning boshlang'ich sinf o'qituvchisi**

**Isanqulova Iroda Ishmamatova**

**Annotatsiya:** Mazkur maqolada boshlang'ich sinf matematik savodxonligi TIMSS, xalqaro xalqaro baholash tizimi orqali takomillashtirish metodikasi, TIMSS tadqiqoti xususiyatlari, muammoni yechishda matematikani qo'llay olish va olingan natijalardan muammoning yechimini talqin qilish, TIMSS tadqiqotida ishtirok etish imkoniyatlari haqida to'liq bayon etilgan.

**Kalit so'zlar:** matematik savodxonlik, xalqaro baholash tizimi, TIMSS, didaktik material, konfidensiallik rejim.

**Kirish:**

O'quvchilarning bilim darajasini baholashda ta'lim sifatini baholash bo'yicha xalqaro PISA, TIMSS, PIRLS va boshqa dasturlarda doimiy ishtirok etish nazarda tutilgan. Shu asosda o'quvchilar savodxonligini baholash bo'yicha xalqaro dastur (PISA), boshlang'ich sinf o'quvchilarining matnni o'qib tushunish darajasini baholash xalqaro dasturi (PIRLS), o'quvchilarning matematika va tabiiy yo'nalishdagi fanlardan o'zlashtirish darajasini baholash dasturi (TIMSS), rahbar va pedagog kadrlarning umumiy o'rta ta'lim muassasalarida o'qitish va ta'lim berish muhitini, jumladan ularning ish sharoitlarini o'rganish bo'yicha xalqaro baholash (TALIS) dasturlarida ishtirok etishga kirishildi. Ushbu maqsadda O'zbekiston Respublikasi Vazirlar Mahkamasi huzaridagi Ta'lim sifatini nazorat qilish davlat inspeksiyasi huzurida Ta'lim sifatini baholash bo'yicha xalqaro tadqiqotlarni amalga oshirish milliy markazi tashkil qilindi.

**TIMSS** - ham jahon mamlakatlari ta'lim tizimida keng tadbiq etilmoqda. TIMSS dasturi Ta'lim sohasidagi yutuqlarni baholash xalqaro assotsiatsiyasi IEA (International Association for the Evaluation of Educational Achievements) tomonidan tashkil etilgan bo'lib, ushbu tadqiqot 4 va 8 sinf o'quvchilari orasida matematika va tabiiy fanlar bo'yicha



ta'limning sifati, darajasi, fanga bo'lgan munosabati, qiziqishini aniqlaydi. Har 4 yilda bir marotaba olib boriladi. Ushbu tadqiqot PIRLS tadqiqotiga o'xshab, o'quvchilar, maktab ma'muriyati va o'qituvchilari orasida qo'shimcha so'rovnomalar o'tkazadi va fan sohasida to'sqinlik qilayotgan asosiy omillarni aniqlaydi. Bu esa o'sha mamlakatda ishlab chiqilgan ta'lim standartlarini va ta'lim samaradorligini boshqa davlatlar bilan solishtirib ko'rish imkonini beradi.

## **Adabiyotlar tahlili va metodologiya:**

O'zbekiston TIMSS va boshqa xalqaro tadqiqotlarda ishtirok etish orqali takomillashgan davlatlar tajribalarini O'zbekiston ta'lim tizimida qo'llash, o'z natijalarini boshqa mamlakatlar natijalari bilan qiyosiy taqqoslash imkoniyatlariga ega bo'ladi.

Tadqiqotning har to'rt yillik davriyligida uzluksiz ravishda qatnashish global miqyosda davlatimiz ta'lim tizimining samaradorligini kuzatib borish imkonini beradi. Ushbu dasturlar O'zbekiston Respublikasi milliy baholash tizimini takomillashtirish, kompetensiyaviy baholash tizimini joriy etish yordamida ta'lim sifatini oshirishga xizmat qiladi.

Tadqiqotning tasnifi TIMSS tadqiqotini ishlanmasiga asos qilib maxsus xujjat olingan "TIMSS Assessment Frameworks and Specifications", unda ushbu yo'nalishlarga umumiy yondashgan tarzda matematika va tabiiy fanlarga test va test topshiriqlariga tushuncha berilgan, hamda o'quvchi topshiriqni bajarayotganda o'rganish faoliyatining hamma turlari namoyish qilinadi, so'rovnoma mobaynida olinayotgan ma'lumotlar o'quvchiga, o'qituvchiga va ta'lim muassasiga berilgan tariflarning sanab o'tilgan turlari va topshiriqlari ko'rsatiladi.

Milliy markazga xalqaro tadqiqotlarni tashkil qilish hamda muvofiqlashtirishda O'zbekiston Respublikasining vakili sifatida ishtirok etish, umumiy o'rta ta'lim muassasalarining xalqaro tadqiqotlarda muvaffaqiyatli ishtirok etishini ta'minlash, xalqaro baholash dasturlarini ta'lim jarayoniga joriy etish bo'yicha tizimli monitoring olib borish, o'qitishning innovatsion usullaridan foydalangan tarzda o'qish, matematika va tabiiy yo'nalishdagi fanlar bo'yicha



pedagog kadrlarning malakasini oshirish bo'yicha o'quv uslubiy tavsiyalar tayyorlash kabi vazifalar yuklatildi.

O'quvchilarning tabiatan qiziquvchan ekanliklarini inobatga olgan holda, tabiiy fanlarni tadqiqotchilik asosida o'qitish ularning tabiiy fanlarga bo'lgan qiziqishini oshiradi, ma'lumotlarni yodda saqlashlarini osonlashtiradi, ularda tadqiqotchilik ko'nikmalarini shakllantirishga imkon beradi

## **Natijalar:**

TIMSS tadqiqoti quyidagi xususi yatlarga ega:

- u butun dunyoda keng qamrovli va muntazam ravishda o'tkazib kelinayotgan dastur;
- ta'lim sohasidagi yirik, keng ko'lamlı xalqaro monitoring tadqiqotlaridan biri;
- tadqiqotda umumiy o'rta ta'lim muassasalarida ta'lim olayotgan «4- va 8-sinf o'quvchilari ishtirok etadi;
- o'quvchilarning mustaqil hayotga tayyorlik darajasi, ya'ni ularning maktabda egallagan bilim va ko'nikmalaridan hayot faoliyatida uchrashi mumkin bo'lgan masalalarni hal qilishda qay darajada foydalana olishlari baholanadi;
- tadqiqotda ishtirokchi davlatlar ta'lim tizimining o'ziga xosligi bo'yicha ma'lumot olish imkonini beradigan axborot to'planadi.

Shu o'rinda, «O'zbekistonning ushbu tadqiqotlarda ishtirok etishi nima beradi?», degan savol tug'ilishi tabiiy. TIMSS tadqiqotida ishtirok etish quyidagilarga imkon yaratib beradi:

- umumta'lim maktablari o'quvchilarining ta'limning keyingi bosqichini davom ettirishga, shuningdek mustaqil hayotga qay darajada tayyor ekanligini aniqlash;
- umumiy o'rta ta'limni takomillashtirishning ustuvor yo'nalishlarini aniqlash;
- o'quvchilarning ta'lim sohasidagi yutuqlari, shuningdek, turli mamlakatlarning ta'lim tizimlari haqidagi qiyosiy ma'lumotlarni olish.





TIMSS tadqiqotlarida o'quvchilarning matematik tayyorgarligini baholashda quyidagi uch jihatga alohida e'tibor qaratiladi:

- topshiriqlar o'quvchilarning kundalik hayotdagi qiziqishlari va ehtiyojlariga mosligi;
- mazmunli muammoi (kontekst)ning hayotiyligi;
- matematik qo'llash bosqichlarining faqat ayrimlarini emas, hammasining to'liq olinganligi, ya'ni bu jarayonning bir jihatiga erishilmagan, balki masalani biroz keyindan balki, uni matematik tilga olishda emas, balki masalani keyindan balki, uni matematik tilga olishda emas, balki masalani keyin ham, uni matematika qilishgacha bo'lgan barcha bosqichlarning hammasini olinganligi. Bu o'quvchilarning matematik tayyorgarligini mazmuni ya'ni matematik savodxonlik jarayonida o'z aksini topgan.

Muhokama:

Matematik savodxonlik aniqlashsi turli yillardagi ko'rinishda turlicha talqin qilingan. Oxirgi tadqiqotga ko'ra unga quyidagi ta'riflarni berish mumkin:

- 1.Tanqidiy fikrlash;
- 2.Ijodkorlik, ijodkorlik;
- 3.Tadqiqot va tahlil qilish;
- 4.Mustaqillik, tashabbuskorlik va qat'iylik;
- 5.Ma'lumotlardan jo'natish;
6. Tizimli fikrlash;
- 7.Muloqot qilish;
- 8.Mulohaza yuritish.

TIMSS singari xalqaro baholash dasturlari O'zbekistonda ilk marta o'tkazilayotganligi sababli ularni shaffof va obyektiv o'tkazish soha xodimlari zimmasiga katta mas'uliyat yuklaydi. Bu borada pedagog kadrlarning xalqaro tadqiqotlar haqidagi tasavvurlarini boyitish, shu. orqali ta'lim sifatini oshirishga hissa qo'shish maqsadida avvalgi tayyorlangan



metodik qo'llanmalar, topshiriqlar to'plami, mashq daftarlarining mantiqiy davomi sifatida axborotnoma tayyorlandi.

Matematika va tabiiy fanlar natijalari 4- va 8-sinflarda alohida o'rganiladi va tahlil etiladi. O'qituvchilar o'quvchilarning o'quv faoliyati turlari bo'yicha o'quv yutuqlarini baholashda o'tgan yillar mobaynida tadqiqotda ishlatilgan, ammo konfidensiallik rejimidan chiqqan topshiriqlarni didaktik material sifatida ta'lim jarayonida qo'llashlari mumkin.

TIMSS tadqiqotiga munosib tayyorgarlik ko'rish uchun, avvalo, maktab o'quv dasturlaridan o'rin olgan mavzularni qayta ko'rib chiqish, o'quvchilarga bilimlarni berish emas, o'quvchilarning bilimlarni egallashlari va o'z bilimlarini tanish va notanish vaziyatlarda qo'llay olishlariga o'rgatish zarur. Bunda ta'lim jarayonida TIMSS savollari yoki ularga o'xshash savollardan foydalanish, interfaol metodlar, loyihalash, shaxsga yo'naltirilgan ta'lim texnologiyalarini qo'llash kerak.

**Xulosa:**

Xulosa o'rnida shuni aytish joizki, matematik savodxonlik bu shaxsning turli hayotiy vaziyatlar va masalalar ustida matematik mulohaza yuritish, berilgan muammoni matematika yordamida ifodalay olish, muammoni yechishda matematikani qo'llay olish va olingan natijalardan muammoning yechimini talqin qilish va baholashda foydalana olish qobiliyatidir. U hodisalarni tavsiflash, tushuntirish va oldindan aytib berish uchun tushunchalar, algoritmlar, faktlar va vositalarni o'z ichiga oladi. U insonlarga matematikaning olamdagi o'mini tushunishga hamda yaratuvchan, qiziquvchan va o'zini o'zi tahlil qiladigan XXI asr fuqarolariga zarur bo'lgan asoslangan hukm va qarorlar qabul qilishga yordam beradi.

Matematik savodxonlik har bir kishiga matematika olamini tushunishga, uning inson hayotida tutgan o'rni va ahamiyatini anglashga, faol, mulohazali va ishning ko'zini biladigan XXI asr faqarosi uchun zarur bo'lgan, asosli mulohazalar yuritish orqali maqbul qarorlar qabul qilish qobiliyatlarini o'zida shakllantirishga yordam beradi.

**Adabiyotlar ro'yxati:**



1. Xalqaro tadqiqotlarda boshlang'ich sinf o'quvchilarining o'qish savodxonligini baholash. (Boshlang'ich sinf o'qituvchilari, metodistlar va soha mutaxassislari uchun metodik qo'llanma) «Sharq» nashriyot-matbaa aksiyadorlik kompaniyasi Bosh tahririyati. Toshkent-2019.
2. "Xalqaro tadqiqotlarda o'quvchilarning matematik savodxonligini baholash" "Sharq" NMAK Toshkent 2019.
3. Xalqaro tadqiqotlarda o'quvchilarning matematik savodxonligini baholash. (Matematika fani o'qituvchilari, metodistlari va soha mutaxassislari uchun metodik qo'llanma) «Sharq» nashriyot-matbaa aksiyadorlik kompaniyasi Bosh tahririyati. Toshkent- 2019.
4. Axborotnoma: (TIMSS) "O'qituvchi" NMIU Toshkent 2020.
5. Jumayev M. E., Tadjieva Z. G'. "Boshlang'ich sinflarda matematika o'qitish metodikasi" Toshkent, 2005 .
6. Suvonqulov A. K. Hamzayev H. X. "Boshlang'ich sinflarda matematika darslarida didaktik o'yinlar" Jizzax, 2007.



## Farzandimiz - yuz pardamiz.

Navoiy viloyati Tomdi tumani 9-umumiy o'rta ta'lim maktabining texnologiya fani o'qituvchisi  
Muminova Asem Seytmuratovna

Ba`zi insonlar bologa qattiqqo`llik qilib, vaqtida jazolab turga, tartibli, gapga quloq solodigan tarbiyali farzand bo`ladi, deb, oylashadi. Afsuski, bu ish har doim ham ijobiy natija bermaydi. Aksincha, bola qato qilib qo`yishdan qo`rqib, o`z-o`zida bo`lgan ishonshi susayib, o`zini boshqalardan kam ko`rib, jahldar bulib qalishi mumkin.

Hayotdan ko`rgan, bilganlarimda suyanib yozib o`tiribman. Bolani podsoxday qurmat qilib, qamma aytqanlarini ba`ji keltirishga harakat qilamiz. Oztiqsha mehr ham bolfni erka, tannoz, hesh kimga boysinmaydigan shaxga aylantirishi mumkin. Bir-ikki marta qimmat oyinshoq olgan, aytgani muhayyo bo`lgan sari ehtiyojini orttirib boradi. Sotib olingan oyinshoqlarining qadriga yetmay o`zini shoxlarday xis qilib, kattalarni hurmat qilmay qo`yadi. Aytgani bo`lib o`rgangan bola, faqat oilasidagina emas, boshga joylarda ham, o`z so`zini o`tkazib, oytganiga bo`ysindirgisi keladi.

Maktabning tartib - qaidalariga ham riyo qilmay, kamshiliklari ko`payib boradi.

Bola bilan to`g`ri munosabatda bo`lish har birimiz ushun o`zgarmas qoida bo`lishi kerak. Albatta, bolaning ko`nglida nima borligini toppish oson ish emas. Shunday bo`lsa bolaga yaxshi munosabatda bo`lish uchun quyidadi masalalarda ahamiyat bersak, ijo`biy natejalarga erishishimiz mumkin :

- Balangiz gapirganda bor vujudingiz bilan uni eshiting:
- Gapini bo`lmangiz :
- javob berishga ham shoshilman giz:
- gapini tugatib, sizdan javob so`raguncha kutingiz, fikr bildirishga ham shoshilmangiz:
- kerak bo`lsa, hardoim yonida ekanliginizni bildiring:
- bolangiz siz bilan gaplashkasi kelsa, vaqt ajratib, tinglashga harakat qiling:



- bolangizni boshga kishilarning oldida tejab-tergap, ko`ngilini qoldirib , Xafa bo`lishiga sababchi bo`lib qolmang. (Uning sizga nisbatan ishonchini yoqatasiz).
- Bolangiz bilan alohida qolib, suhbatlashishga harakat qiling, farzandingiz va sizning o`rtangizdagi masalaga boshqalarni aralashtirmang.
- Agar kayfiyatingiz yaxshi bo`lmasa, suhbatlashishni keying qoldiring.
- (jahl ustida uning gapini yaxshi tushunmasligingiz mumkin)
- To`g`ri bajarmagan ish harakati uchun emas, uning sabobi va nimadan kelib chiqqanligiga ahamiyat bering.
- Bolangiz qanday bo`lsa, shundayligisha yaxshi ko`rishingizni bildiring.
- Bu orqali siz bolangiz bilan o`zara munosabatni yo`lga qo`yasiz , farzandingizni o`zingiz orzu qilgandek inson bo`lib kamal topishiga ta`sir qilasiz.

Hurmatli , ota-onalar! Farzandimiz- yuz pardamiz. O`qituvchi maktabda, jamoat joylarida, ko`chada tartibga chaqiradi, shunday desak ham bola tarbiyasiga hammamiz birday ahamiyat beralik. Zero , farzand tarbiyasi - barshaning ishi ekanigimizni doim yodda tutaylik.



## GURUNTLARNING MUSTAXKAMLIGINI LABORATORIYA QILISHNING SODDA USULLARI.

**A.Qo'ldoshev, S.M. Maxmudov.**

**Uzbekiston, Toshkent arxitektura va qurilish institute**

**Elektron pochta:**

**Annotasiya:** Ushbu maqola Guruntlarning turlarini laboratoriya usulida aniqlash va guruntlarning mustaxkamligi ko'rsatkichlari bo'linishini aniqlashning sodda usullari to'g'risida.

**Kalit so'zlar:** Gurunt, mustaxkamlik, tuproq, qum, suv, arzik qatlam, materiallar, kuchlanish, uzilish, yuza, chegaraviy qiymat.

**Аннотация:** Данная статья посвящена простым методам лабораторного определения типов грунтов и разделения коэффициента прочности грунтов на типы.

**Ключевые слова:** Грунт, прочность, грунт, песок, вода, ценный слой, материалы, растяжение, несплошность, поверхность, предельное значение.

**Abstract:** This article is about simple methods of laboratory determination of soil types and division of soil strength coefficient into types.

**Key words:** Soil, strength, soil, sand, water, precious layer, materials, tension, discontinuity, surface, limit value.

Bugungi kunda guruntlarning konstruksion materiallarni o'rganishda mustahkamlik deganda odatda siqilish yoki tortilish kuchlanishining shunday chegaraviy qiymati tushuniladiki, unga erishilganidan so'ng material o'zining yaxlitligini yo'qotadi, unda uzilish yoki siljish yoriqlari hosil bo'ladi va qismlarga yoki alohida bo'laklarga ajralib ketadi. Bu jarayon mo'rtlikdan yemirilish deb ataladi. Tabiiyki, materialning mo'rtlikdan yemirilishi murakkab zo'riqish holatida ham yuz berishi mumkin, biroq u doim uzilish yoki siljish yoriqlari yuzaga kelishiga sabab bo'ladi. Yemirilishning bunday xususiyati, masalan, mustahkam qoyatosh gruntlarning namunalariga xos. Ayrim hollarda (qatron, muz, muzlagan loyli gruntlarning namunalari) mustahkamlikning yo'qolishini tavsiflovchi chegaraviy bosimlar material yaxlitligi aniq buzilmasdan oqishga o'tuvchi cheksiz



yumshoq deformatsiyalanishiga sabab bo'ladi. Bunday materiallarning bir o'qli siqish sxemasi bo'yicha yuklanuvchi namunalari o'ziga xos bochkasimon shakl kasb etadi. Materiallarning buzilish xususiyatlari (mo'rtlikdan yoki yumshoq holatda buzilish) nafaqat ularda ustunlik qiluvchi tarkibiy bog'lanishlarga, balki yuklash tezligiga ham bog'liq bo'ladi. Odatdagi sharoitlarda yumshoq holatda buzilish xos bo'lgan ko'pgina materiallar kuchlanishlar tez ortib borgan taqdirda mo'rtlikdan buzilishi mumkin. Shunday qilib, mustahkamlik deganda so'zning keng ma'nosida materialning buzilishga yoki katta plastik deformatsiyalar rivojlanishiga qarshilik ko'rsatish xossalari tushuniladi. Fizikada mustahkamlikning yagona nazariyasi hozircha yaratilmagan va turli materiallar uchun eksperimentlarning natijalariga eng aniq muvofiqlikni ko'rsatuvchi nazariyalardan foydalaniladi. Qumli gruntlarga tatbiqan 1773-yilda fransuz olimi SH.Kulon ularning yemirilishi gruntning bir qismi ikkinchi qismi bo'ylab siljishi hisobiga yuz berishini eksperimental yo'l bilan aniqlagan. Qumli va yirik toshli gruntlarning siljishga qarshiligi asosan siljuvchi zarralar o'rtasidagi ishqalanish va ularning bir – biriga ilashishi natijasida yuzaga keladi. Bu gruntlarda cho'zilishga qarshilik deyarli mavjud emas, shu sababli qumli va yirik toshli gruntlar ko'pincha sochiluvchan gruntlar deb ataladi. Mustahkamlik (siljish hisobiga buzilish)ning shunday konsepsiyasi keyinchalik changsimon – loyli gruntlarga nisbatan ham tatbiq etildi. Biroq ularda buzilish (yemirilish) jarayoni ancha murakkabroq rivojlanadi. Ularda mavjud suvli – colloid va sementatsion bog'lanishlar changsimon – loyli gruntlarga cho'zilishga nisbatan ma'lum darajada qarshilikni ta'minlaydi. Bu gruntlar ko'pincha bog'lanishli gruntlar deb ataladi.



1-rasm Guruntlarni turlarini aniqlash.

Xulosa qilib aytganda yuqorida keltirilgan ma'lumotlarga asoslanib tajriba o'tkazish uchun ikki xildagi guruntni suv quyilgan bir xil o'lchamga ega idishga solamiz va suvni ma'lum bir muddadga tinishini kutamiz so'ngra guruntni loyli yoki qumli gurunt ekanligini aniqlash imkoni mavjud bo'ladi. 1-rasmda ko'rsatilgan. Guruntlarni turiga qarab farqlab bu ikki xil namunani loyli gurunt qumli guruntga nisbatan mustaxkamlik ko'rsatishini ko'ramiz.

### Adabiyotlar.

1. Rasulov.H.Z. "Gruntlar mexanikasi, zamin va poydevorlar" darslik, Toshkent, "Tafakkur" nashriyoti, 2010. 232 bet.
2. Rasulov H.Z, «Gruntlar mexanikasi, zamin va poydevorlar» – Oliy o'quv yurtlarining qurilish ixtisosligi talabalari uchun darslik. Toshkent «O'qituvchi», 1993 y. – 240 bet.
3. Hidoyatov Z.D. Gruntlar mexanikasi, zamin va poydevorlar o'quv qo'llanma 1-qism Toshkent 2018 yil.



**TO MY PEASANT GRANDMOTHER**

**Rozimannopova Rohilakhan**  
**a student of Izboskan district 16 general secondary school.**

My grandmother wanders the field,  
Getting up earlier than the sun.  
My grandmother never gets tired  
All cotton rows are walking.

\*\*\*\*

He never puts down his hoe,  
"The hoe is my confidant."  
Even when the sun sets, she doesn't stop.  
" I Give beauty to cotton" she says

\*\*\*\*

Maybe the farmer's wife today  
He really cares about the pain of the people.  
When she is sixty-five,  
Non-stop four seasons.

\*\*\*\*

"If there is wheat in the house,  
"One sadness will disappear," he says.  
"Idleness, laziness  
As a matter of fact, people grow old," he says.

\*\*\*\*

"Once upon a time there was bread  
"He fed fourteen souls," he says.  
If the threshing floor is plentiful,  
Every farmer with a bright face.



\*\*\*\*

They collect their food,  
How many people are in this field?  
For my fellow villagers,  
"Raise a big threshing floor."

\*\*\*\*

The shoulder hoe is actually  
Responsibility is a burden.  
A woman walking in the fields-  
His heart is like heaven.

## TODAY

You say that one day the problem will go away  
Everything is tracked  
You say that one day the debts will be canceled  
Another day the house will be taken

\*\*\*\*

You can't be as young as today  
As soon as those times come  
There is no enthusiasm, like today  
Happiness is in the field of life

\*\*\*\*

The best day is today  
Get started today  
Towards the goal, towards the height  
Then take the first step

\*\*\*\*

Good luck tomorrow  
Don't wait for an opportunity, my love  
Reach your goal



Know that the best day is today.

### **MOTHER**

You are always on my way  
You yourself are a balm for my pain  
I feel your sorrows  
I love you mom  
I live without a heart  
Even if I get dressed, you don't care about me  
You don't need me every second  
I love you mom  
If you don't have snow in your hair  
Your eyes will light up when you see my happiness  
I will always be loved by you  
I love you mom  
I'm sorry if he pulls my leg  
If you leave, my friend is my enemy  
Please don't stop me  
I love you mom  
I have a lake in cocktails  
A paradise garden at its feet  
My great honor in my heart  
I love you mom  
Stranger is infinite - he is a great responsibility  
A divine blessing for a child  
Your existence is wisdom  
I love you mom.



## THE POWER OF PRAYER

Blessed in every work,  
Your efforts are in vain.

Good luck to you  
May your parents bless you.

\*\*\*\*

This duo is priceless  
A dice whose value cannot be measured.

Don't look for luck  
May your parents bless you.

\*\*\*\*

It is a loss that no one can deliver  
A bird of happiness always lands on the head.

You will come out of the fire alive  
May your parents bless you.

\*\*\*\*

Know man, whichever way you walk,  
Your child will follow the same path.

Your luck won't go away,  
May your parents bless you.

## TO MY FIRST TEACHER

He taught us the alphabet by holding our hands,  
When we came to school for the first time.

My first mentor is named after you,  
Our endless love, our garden of hearts.



\*\*\*\*

Always caring like our father  
You were kind like our mother.  
Calling for goodness and goodness  
Your advice is always in our ears.

\*\*\*\*

The words "Motherland, Mother" have meaning  
We wrote it in our heart, teacher.  
When we are happy, we are happy, when we cry, we cry.  
You have become our mentor.

\*\*\*\*

Even the whites in your hair  
We are sorry, teacher.  
You explained the meaning of life  
We will always honor you.

## BECAUSE OF US

Today more...  
You give yourself beauty  
Live in reality:  
What I did for the country?  
A big garden for the motherland  
Don't do it  
let one tree grow  
Because of you.

\*\*\*\*

This tree also bears fruit  
Slowly.  
Even if he sits in the shadow  
Blessing is appointed.



Don't go to the world, to the worlds

Don't go out.

Let one person be happy

Because of you.

## SPRING

Always after dark nights,

Bright days are sure to come.

Spring is knocking on the door,

Wind is blowing softly.

\*\*\*\*

Leaving the cold day behind,

Spring spreads freshness.

Purple tulips today,

Covers the hills again.

\*\*\*\*

Almond, apricot blossom

Is your beautiful magic spring?

The song of the swallow in the morning

Are you kind to us spring?

\*\*\*\*

It rains and then the sun comes out

In the sky a rainbow congratulate you.

Good intentions with dreams

My moms can do sumalak.

\*\*\*\*

When it enters every heart

Snow melts, dust washes away.

Even to hearts as hard as stone



Spring gives new life

### **SPRING HAS COME**

A soft breeze blows my chest,  
The dew kissed the face of the grass,  
The cloud slowly shed tears,  
Spring has come to my country again!  
Smile like a primrose,  
The birds are chirping,  
The ground is always feeling beautiful  
Spring has come to my country again!  
A person in a rainbow colored dress,  
Swallows dance in the blue  
The heart of my pen is overflowing,  
Spring has come to my country again.  
This is my dream - there is a strange secret,  
Once he spreads a dowry like a bride,  
The rain is slow to say the least  
Spring has come to my country again.  
Draining the water in the ditches,  
Hiding a bud in his bosom,  
The farmer's spirit increased  
Spring has come to my country again!  
Winter is also looking forward  
Almonds are the first to send a bouquet  
The streets are full of flowers, the roads are mixed  
Spring has come to my country again!



## WONDERFUL WORLD

It's an interesting world

It's a strange world.

Never filled

There is at least one.

Everything in the world

seems to end

It will last forever

The least of the world.

\*\*\*\*

People are interesting

They are one world.

Inside the houseworm

so others.

From one cup today

As if drinking soup

To one's grave

One remains a stone.





## **Maktabgacha yoshdagi bolalarga chet -tili o'qitishning samarali samarali usullaridan foydalanish imkoniyatlari.**

*Shahrisabz tuman Maktabgacha ta'lim bo'limi tasarrufidagi  
20-DMTT tarbiyachisi Ungbayeva Mohichehra Mahmatkarimovna*

### **Annotatsiya**

Ushbu maqolada maktabgacha yoshdagi bolalarga ingliz-tili o'qitishning zarurat ekanligi asoslanib, chet-tilini o'qitish maktabgacha ta'lim yoshidan boshlab amalga oshirishning afzaliklari haqida fikr yuritilgan bo'lib, maktabgacha yoshdagi bolalarga chet-tilini o'qitishning eng zamonaviy va samarali usullari sifatida o'yin texnologiyasi, axborot-kommunikatsiya vositalari va multafilmlardan foydalanish imkoniyatlari haqidagi mulohazalar keltirilgan.

**Kalit so'zlar:** ingliz-tili, o'yin, texnologiya, axborot, kommunikatsiya, audio, video, multimedia, multafilim, drammatizatsiya, ritmika, fonetika, grammatika.

### **Аннотация:**

В данной статье, исходя из необходимости обучения английскому языку детей дошкольного возраста, обсуждаются преимущества обучения иностранному языку с дошкольного возраста, и это наиболее современный и эффективный метод обучения иностранному языку детей дошкольного возраста. о возможностях использования игровых технологий, информационно-коммуникативных средств и мультфильмов.

**Ключевые слова:** английский язык, игра, технология, информация, общение, аудио, видео, мультимедиа, мультфильм, инсценировка, ритмика, фонетика, грамматика.

### **Annotation:**

In this article, based on the necessity of teaching English to preschool children, the advantages of teaching a foreign language from preschool age are discussed, and it is the most modern and effective method of teaching a foreign language to preschool children. As



methods, opinions about the possibilities of using game technology, information and communication tools and cartoons are presented.

**Key words:** English, game, technology, information, communication, audio, video, multimedia, cartoon, dramatization, rhythmic, phonetic, grammar.

Ma'lumki so'nggi yillarda chet tilini o'rganish inson tafakkurini rivojlantirishning bir usuli emas, balki ijtimoiy faoliyat zarurat bo'lib qoldi. Chet tilini o'qitish uzluksiz ta'lim tizimining diyarli barcha bosqichlarida ta'limning majburiy tarkibiy qismi sifatid o'qitiladi. Jamiyatda chet tiliga bo'lgan talab, bir tomondan, ota-onalar tomonidan til nafaqat zamonaviy insonni tarbiyalashning omili, jamiyatdagi ijtimoiy va moddiy farovonligining asosi sifatida qaralayotgan bo'lsa - boshqa tomondan chet tilini erta o'rganishni vaqt taqazosi, ijtimoiy faoliyat talabi ekanligida deb ifodalanmoqda. Agar 20 yil oldin tilni bilish faqat ba'zi bir sohalar ishlarida talab qilingan bo'lsa, endilikda kamida bitta xorijiy tilni bilish darajamiz har bir sohada zarurat etib qaralmoqda.

Soha mutaxassislarining fikricha chet tilini o'qitishda ko'p yuzaga kelayotgan muammolarning asosiy sababi o'rganuvchilarning yoshi bilan bog'liq hisoblanadi. Ulrning fikricha tilini o'rganishni ancha ertaroq boshlashni tavsiya etiladi ya'ni imkon qadar maktabgacha ta'lim va tarbiya yoshi 3-7 yoshligidan. Maktabgacha ta'lim va tarbiya yoshi chet tilini o'rganishni boshlash uchun juda qulaydir: bu yoshdagi bolalar til hodisalariga nisbatan sezgirligi bilan ajralib turadi, ular bu yoshda o'zlarining nutq tajribalarini, tilning "sirlarini" tushunishga qiziqishadi.

### **Maktabgacha yoshdagi bolalarni chet tiliga o'rgatishning asosiy maqsadlari:**

- Maktabgacha yoshdagi bolalar ongida chet tilida boshlang'ich muloqot qobiliyatlarini shakllantirish;
- O'z maqsadlariga erishish, hayotiy aloqa sharoitida fikr va hissiyotlarini ifoda etish uchun chet tilidan foydalanish qobiliyati;
- Chet tillarini o'rganishga ijobiy munosabat yaratish;
- Dunyo mamlakatlar hayoti va madaniyatiga qiziqish uyg'otish.



Chet tilni o'rganish maktabgacha yoshdagi bolalar yoshidan boshlashning afzalroq bo'lishining yana bir sababi, bola qancha yosh bo'lsa, uning so'z boyligi shuncha kamroq bo'ladi. Ammo shu bilan birga uning nutqini egalashga bo'lgan ehtiyojlari ham kam bo'ladi: kichik bolada aloqa sohalari katta yoshdagilarga qaraganda kamroq, u hali murakkab aloqa muammolarini hal qilishi shart emas. Bu shuni anglatadiki, u chet tilini o'zlashtirganda, ona tili va chet tillaridagi imkoniyatlar orasidagi juda katta farqni sezmaydi va uning muvaffaqiyat hissi sezishlari yorqinroq bo'ladi. Maktabgacha yoshdagi bolalarga chet-tilini o'qitish - bu maktab o'quvchilari va kattalarga qaraganda mutlaqo boshqacha uslubiy yondashuvni talab qiladi. Maktabgacha ta'lim tashkilotlarida uslubiy jihatdan nochor tashkil etilgan ingliz tili mashg'ulotlari bolalarda uzoq vaqt davomida chet tilidan nafratlanishni va o'z qobiliyatlariga bo'lgan ishonchsizlikni hosil qilishi mumkin. Maktabgacha yoshdagi bolalar bilan faqat tajribali mutaxassislar ishlashi kerak.

Maktabgacha yoshda, ingliz tilini o'qitishda, bolalar asta-sekin kommunikativ kompetensiya asoslarini rivojlantiradilar, bu ingliz tilini o'rganishning dastlabki bosqichida quyidagi jihatlarni o'z ichiga oladi:

- fonetik nuqtai nazardan to'g'ri takrorlash qobiliyatini ya'ni inglizcha so'zlarni o'qituvchidan so'ng ya'ni to'g'ri talaffuz qilishni bosqichma-bosqich shakllantirish;
- inglizcha so'zlarni o'zlashtirish, birlashtirish va faollashtirish;
- ma'lum miqdordagi sodda grammatik tuzilmalarni o'zlashtirish, izchil bayon tuzish.

**Maktabgacha yoshdagi** bolalarda chet tiliga nisbatan ijobiy psixologik munosabatni yaratish kerak va bunday ijobiy motivatsiyani yaratish usuli o'yin hisoblanadi. Chet-tili mashg'ulotlarini o'tkazishning o'yin shakli til ko'nikmalarini va nutq qobiliyatlarini o'zlashtirish uchun qulay sharoit yaratadi. O'yin faoliyatida bolalarning o'z imkoniyatlariga ishonish qobiliyati chet tilida nutq uchun tabiiy turtki berishga, hatto eng oddiy iboralarni ham qiziqarli va mazmunli qilishga imkon beradi. Chet tilini o'qitishda o'yin faoliyati ta'lim faoliyatiga zid emas, balki u bilan organik ravishda bog'liqdir.



Maktabgacha ta'lim yoshidagi bolaarga chet-tilini o'qitishda quydagi o'yinlardan foydalanish tavsiya etiladi.

1. Vaziyatli o'yinlar
2. Raqobatbardosh o'yinlar
3. Ritmik-musiqiy o'yinlar
4. Badiiy-ijodiy o'yinlar

**Vaziyat o'yinlar-u** yoki bu sabablarga ko'ra aloqa vaziyatlarini simulyatsiya qiladigan rol o'ynash o'yinlarini o'z ichiga oladi. Rol o'ynash - bu bolalarning muayyan rollarni bajarishi, turli xil hayotiy vaziyatlar o'ynaladigan o'yin faoliyati hisoblanadi. Masalan: sotuvchi-xaridor, shifokor-bemor, aktyor va uning muxlislari va boshqalar.

**Raqobatbardosh o'yinlar-lug'at** va savodxonlikni targ'ib qiluvchi ko'pgina o'yinlarni o'z ichiga oladi. Bunday o'yinlarda g'oliblikni, til materiallarini eng yaxshi o'zlashtirgan bolalar qo'lga kiritadilar. Bu turdagi o'yinlarga krossvordlar, kim oshdi savdolari, lingvistik vazifalar bilan stolda chop etilgan o'yinlar, buyruqlarni bajarish.

**Ritmik musiqa o'yinlari** - bu har qanday an'anaviy o'yinlardan farqli ravishda masalan sheriklar tanlovi bilan raqs tushadigan o'yinlar bo'lib, bu muloqot qobiliyatlarini o'zlashtirishga emas, balki nutqning fonetik va ritmomelodik jihatlarini yaxshilashga va til ruhiga botish uchun yordam beradigan o'yinlar hisoblanadi.

**Badiiy yoki ijodiy o'yinlar** –bunday o'yinlar bolaning badiiy ijod chegarasida turgan faoliyat turi bo'lib, bunday o'yinlar orqali bolalarning ichki dunyosini kashf qilish mumkin. Ular o'z navbatida 3 ta kichik o'yin turlariga bo'linadi.

1. Dramatizatsiya
2. Nozik o'yinlar
3. Og'zaki va ijodiy

**Maktabgacha yoshdagi bolalarga chet-tilini o'qitish mashg'ulotlari uchun foydalaniladigan o'yinlar quydagi talablarga javob berishi lozim.**

- O'yinni boshlashdan oldin quyidagi savollarga javob bering: o'yin maqsadi nima, bola unda nimani o'rganishi kerak? U qanday nutqiy harakatni bajarishi kerak?



- Ushbu savollarga javob bergandan so'ng, qiziqarli vaziyatni o'ylab toping.
- Tanlangan vaziyatni bolaga darhol uni qabul qiladigan tarzda qanday tasvirlash kerakligini o'ylab ko'ring ...

Maktabgacha yoshdagi bolalarga chet-tilini o'rgatishning eng mashhur usullaridan yana biri axborot-kommunikatsiya usullaridan foydalanishdir. Kompyuter texnikasi, multimedia, audio va videodan to'g'ridan-to'g'ri ta'lim faoliyatida hikoyalar, ertaklar, kognitiv materiallardan foydalanish ta'limni individualizatsiya qilishga va maktabgacha yoshdagi bolalar nutq faoliyati uchun motivatsiyani rivojlantirishga yordam beradi. Maktabgacha yoshdagi bolalari uchun ingliz-tilidagi ertak, hikoya yoki o'quv filmlarini tinglash yoki tomosha qilish ancha qiziqroq. Bolalar juda tez tilning semantik asoslarini anglaydilar va o'zlari gapira boshlaydilar. Agar o'qitishda to'liq immersiya usuli qo'llanilsa. Ushbu usul bolaning chet tili bilan muntazam va chuqur aloqasini nazarda tutadi. Bolaning ong osti g'ayrioddiy va sezgir bo'lib, hatto aniq natijalar hozir ko'rinmasa ham, bir-ikki yil ichida bolaning g'ayrioddiy rivojlangan lingvistik qobiliyatlari yuzaga chiqishi mumkin. Maktabgacha yoshdagi bolalarga chet-tilini o'qitishda foydalaniladigan axborot-kommunikatsiya usullaridan biri multfilmlardir.

**Multfilmlar** - ingliz tilini o'qitishda eng yaxshi yordamchi hisoblanadi. Bolalar multfilmlarni yaxshi ko'radilar va ularni ketma-ket tomosha qilish ularga pozitiv kayfiyat bag'ishlaydi. Shuning uchun ingliz tilidagi multfilmlar bir vaqtning o'zida bolalarning pozitiv-komunikativ sifatlarini shakllantirish bilan birga chet tilini o'rgatishning ko'plab muammolarini hal qilishga yordam beradi:

- bolada "nima uchun bu so'zlarni o'rganish kerak" degan savolga o'rin bo'lmaydi;
- u multfilm tomosha qilishga qiziqadi va belgilar iboralarini takrorlashni yaxshi ko'radi;
- multfilmlar bolaga nafaqat yangi so'zlarni o'rganish, balki inglizcha nutq tovushlarini o'rganishda ham yordam beradi;



- takrorlash - agar bolaga multfilm yoqsa, u xuddi shu multfilmni yoddan o'rganmaguncha qayta-qayta ko'rishga intiladi;

Shunday qilib, maktaabgacha yoshdagi bolalarga chet-tilini o'qitishda o'yin texnologiyasidan foydalanish va axborot-kommunikatsiya usullaridan foydalanish bolalarning proksimal rivojlanish zonasiga yo'naltirilgan bo'lib, pedagogik maqsadni bola uchun jozibali faoliyat motivi bilan birlashtiradi.

## Adabiyotlar ro'yxati.

1. Galskova N.D. Nikitenko Z.N. Chet tillarni o'qitish nazariyasi va amaliyoti. boshlang'ich maktab: uslubiy qo'llanma.-M.: Airis-press, 2004.
2. Guseva L.P. Biz o'ynaymiz, o'qitamiz, o'zlashtiramiz - biz ingliz tilini bilishni xohlaymiz. - Rostov n / a: Feniks, 2009 y.
3. Zemchenkova T.V. Maktabgacha yoshdagi bolalar uchun ingliz tili. - M.: VAKO, 2008 yil.
4. Trofimova G.S. Chet tillarni o'qitishning pedagogik asoslari (Subaktika didaktikasi). - Izhevsk: Udmurt universiteti nashriyoti, 1999 y.
5. Kozina S.V. Ingliz tilida maktabgacha yoshdagi bolalar uchun ta'til. - M.: TC Sphere, 2008 yil.



**Maktabgacha yoshdagi bolalarni tabiat bilan tanishtirishda “Ilm-fan va tabiat”  
markazidan foydalanish.**

*Shahrisabz tuman Maktabgacha ta’lim bo’limi tasarrufidagi  
19-DMTT tarbiyachisi Tursunova Sitara Ziyadulla qizi*

**Annotatsiya:** Mazkur maqolada bolalarni tabiat bilan tanishtirishda Maktabgacha ta’lim tashkilotlarida mavjud bo’lgan faollik markazlarining o’rni markazlarni tashkil etishda “Markaz yo’riqnomasi” dan foydalanishning ilmiy nazariy asoslari yoritib berilgan.

**Kalit sozlar:** tabiat, tashabuskorlik, ekalogik tarbiya, hamkorlik, ta’lim, tarbiya, amaliy metodlar, ekalogik madaniyat.

**Аннотация:** В данной статье рассматривается роль подвижных игр в психологическом развитии дошкольников и их значение в физической подготовленности детей, рассматриваются виды подвижных игр и критерии их организации.

**Ключевые слова:** Активная игра, критерии, ловкость, ловкость, сила, выносливость, организм, воля, патриотизм.

**Annotation:** This article discusses the role of movement games in the psychological development of preschool children and their importance in the physical fitness of children, and discusses the types of movement games and the criteria for its organization.

**Keywords:** Action game, criteria, agility, dexterity, strength, endurance, organism, will, patriotism.

Biz bilamizki maktabgacha yoshdagi bola markazlarda o’ynash orqali ham ta’lim oladi hamda nutqi shakllanadi va ulardagi kompetentlik qobiliyatlari tashabuskorlik, hamkorlik, guruhda ishlash layoqati rivojlanadi.



## “Ilm –fan va tabiat” markazi

Tajriba sinov maydonchasida o‘tkazilayotgan tajribalar bolalarda chuqur qiziqish uyg‘otadi va yangi ixtirolar qilishga undaydi. Bu markaz bolalarni tabiat va undagi xodisalarni bilish uchun eng katta imkoniyat yaratishi bilan birga ularning muloqotlarining shakillanishida va bu markazdan unumli foydalanilsa bolalar tabiat haqidagi 90 foyiz bilimni shu yerda olishlariga zamin bo‘la oladi.

Markaz nafaqat bolalarda balki pedagoglarda ham qiziqish uyg‘otishi bilan ham ahamiyatlidir.

Mazkur markazda olib borilayotgan turli tajribalar orqali bolalar dunyosida va dunyoqarashida jismlarning foydali va zarar tomonlarini bilib olish imkoni paydo bo‘ladi. Bolalar dunyoqarashida hayotimiz davomida ishlatiladigan narsalarni qayerdan kelganligi, ularni nimadan olinganligi haqidagi bilimlarni olish orqali ularga bo‘lgan munosabatlari ijobiy tomonga o‘zgarishi va bu bilingan bilimlarni o‘z nutqlarida namayon qila olish aynan shu markaz orqali paydo bo‘ladi. Masalan nonni dasturxonimizga kelishi, paxtaning chigitini ezish orqali undan yog‘ chiqishini bilish, tarvuzning urug‘ida yog‘ning yo‘qligini, piyozning ildizi bilan stakandagi suvga solib qo‘yilsa uni o‘sishi, urug‘larni tuvaklarga sepish orqali ularni unib chiqishini ko‘rish bolalar uchun juda qiziqarli jarayonlar hisoblanadi.

Mazkur markazni tashkil etish yoki ani boyitishda “Markaz yo‘riqnomasi” dan foydalaniladi. Yo‘riqnomaga ko‘ra u quydagicha to‘ldiriladi ya’ni tashkil etiladi.

Kichik guruhda “Ilm fan va tabiat” markazi.





- 1.Suv va qum uchun idishlar
- 2.Shaklli qolipchalar
- 3.Qumda uynasg uchun leyka ko'rakcha,grabilcha,paqircha.
- 4.Rangli qum
- 5.Tabiiy matreallar (o'rta hajmdagi toshlar, rangli toshlar, suv kashtanlar, kashtan daraxti mevasi, shishkalar).
- 6.Bolalar uchun oq xalat
- 7.Tabiat burchagi uchun xona gullari (bal'zamin, koleus, aukuba, kitayiskiy roza).
- 8,Tabiat kalendari (qor, yomg'ir, shamol, do'l, quyosh va boshqalar).
- 9.Akvarium (baliqlar va suv toshlari).
- 10.Qishki tomorqaga ekilgan piyoz (piyozning o'sish darajasi aks etgan rasmlar, kuzgi burglar, erta kurtak chiqaruvchi terak, senir kani daraxt novdalar).
- 11.Yil fasllari aks etgan kata hajmdagi tasvirlar.

Maktabgacha ta'lim tashkilotidagi o'rta guruh uchun tashkil etilgan "Ilm fan va tabiat" makazida kichik guruhdagi buyumlar faqat 7.Tabiat burchagi uchun xona gullari (bal'zamin, koleus, aukuba, kitayiskiy roza, begoniya, geran, agava, asparanus) ga ko'paytiriladi.

Katta guruh uchun tashkil etilgan "Ilm fan va tabiat" makaziga quydagilar qo'shimcha bo'lib kiritiladi.

- 1.Hashoratlarni tutish uchun setkalar.
- 2.Urug' yig'ish uchun xaltachalar
- 3.Shishali o'lchov idishlari
- 4.Tarozu

Tayyorlov guruhi uchun bu markazga faqat bitta qo'shimcha kiritiladi ya'ni lo'pa kiritiladi.

Demak maktabgacha yoshdagi bolalarni tabiat bilan tanishtirish ishlarini eng avvalo "Ilm fan va tabiat" markazidan boshlash kerak bu markazda mavjud bo'lgan har bir predmet bolalarga bunyoni bilish, tabiat hodisalarini anglash, tabiatni asrash, undan unumli foydalanish kerakligi to'g'risida bilim, ko'nikma va malakani egalashlarida yordam beradi.

**Foydalanilgan adabiyotlar.**



1. Qodirova F.P, Toshpo'latova Sh.Q, Qayumova N.M, Agzamova M.N. «Maktabgacha pedagogika» Darslik T.; Tafakkur. 2019
2. L.A. Alibekov «Inson va tabiat» O'quv va metodik qo'llanma T.: Fan va texnologiya 2016
3. «Pedagogika» A.Q.Munavvarovning umumiy tahriri ostida. – T.: O'qituvchi 1996
4. Saidahmedov N. «Pedagogik mahorat va pedagogik texnologiyalar» – T.: O'zMU OPI, 2003
5. Ibragimov X., Abdullayeva Sh. «Pedagogika» O'quv qo'llanma.-T.: Fan, 2004



## Роль и значение математики в жизни человека

**Бегматова Гульхумор Валижоновна, учитель математики 20-й общеобразовательной школы города Чирчика Ташкентской области**

**Аннотация:** В статье дано краткое описание актуальности математики, ее взаимосвязи с человечеством на всех ступенях повседневной жизни. Ключевые слова: математика, математические науки, роль математики в нашей жизни.

Нередко сам факт того, что эта дисциплина входит в обязательную программу университетов и школ, ставит людей в недоумение. Это недоумение выражается в следующем: Мол, для чего мне, человеку, чья будущая (или нынешняя) профессия не будет связана с ведением расчетов и применением математических методов, знать математику? Чем мне это может пригодиться в жизни? Таким образом, большое количество людей не видят никакого смысла для себя в освоении этой науки, даже на элементарных началах. Но я уверен, что математика, точнее навыки математического мышления, нужны всем и каждому. Сама по себе, эта область знаний оперирует абстрактными отношениями и взаимосвязями, то есть такими сущностями, которые сами по себе не являются чем-то вещественным. Но, тем не менее, стоит только математике вступить в область любой науки о мире, она сразу воплощается в описание, моделирование и предсказание вполне себе конкретных и реальных природных процессов. Благодаря применению математики нам не нужно проводить дорогостоящие и опасные для жизни эксперименты, прежде чем реализовать какой-нибудь сложный проект, например, в освоении космоса. Мы можем заранее рассчитать параметры орбиты космического аппарата, запускаемого с земли для доставки космонавтов на орбитальную станцию. Математические расчеты позволят не рисковать жизнью людей, а прикинуть заранее все необходимые для запуска ракеты параметры, обеспечив безопасный полет. Конечно модель она на то и модель, что не может учесть все возможные переменные, поэтому и случаются катастрофы, но все равно она обеспечивает довольно надежные прогнозы. Медицина и здравоохранение тоже существует благодаря математике, которая используется, во-первых, при проектировании медицинских приборов, а во-вторых, при анализе данных об эффективности того или иного лечения. Даже прогноз погоды не обходится без применение математических моделей.

Без поддержки в виде математических методов прогнозирования, моделирования и анализа, успеха в организации собственного дела достичь сложно. Да дело не только в знании каких-то специальных методик расчетов, ведь никогда не поздно это освоить в случае надобности. Ключ в определенной организации ума. Бизнес — это высоко упорядоченная система, построение которой, требует от ее создателя определенных интеллектуальных навыков, структурированного мышления, умения обобщать и выводить взаимосвязи.



Изучение точных наук, как известно-развивает эти навыки. Математика позволяет развить некоторые важные умственные качества: это аналитические, дедуктивные (способность к обобщению), критические, прогностические (умение прогнозировать, мыслить на несколько шагов вперед) способности. Также эта дисциплина улучшает возможности абстрактного мышления (ведь это абстрактная наука), способность концентрироваться, тренирует память и усиливает быстроту мышления. Умение обобщать. Рассматривать частное событие в качестве проявления общего порядка. Способность к анализу сложных жизненных ситуаций, возможность принимать правильное решение проблем и определяться в условиях трудного выбора. Умение находить закономерности и зависимости между разными явлениями. Умение логически мыслить и рассуждать, грамотно и четко формулировать мысли, делать верные логические выводы. Способность быстро думать, анализировать и принимать решения. Математика очень важна как для развития человечества в целом, так и для интеллектуального совершенствование конкретного индивида. Главной целью в изучении математики, является накопление специальных знаний, овладение приемами постановки и решения математических задач и на их базе развитие интеллекта, формирование культуры мышления, воспитание волевых качеств личности, умения преодолевать трудности, эстетическое развитие, базирующееся на способности оценить красоту научных построений и радости от обретения новых знаний и все это в совокупности играет фундаментальную роль в жизни человечества. Учащиеся должны относиться к математике с большим интересом, увлечением и пониманием необходимости математических знаний, как для будущей их деятельности, так и для жизни человеческого общества. Принято считать, что математики сутки напролет сидят за письменным столом, придумывают четырехэтажные формулы и за день изводят по пачке бумаги. Математика очень важная наука, которая применяется во многих сферах нашей жизни: начиная от бытовых задач и заканчивая всевозможными делами, решаемыми на работе. Эта наука позволяет развивать гибкость ума, что нужно для принятия объективного решения любой задачи. Известно, что математика никогда не бывает одна, она всегда к чему-то прикладывается! Это говорит о том, что ни одна другая наука не может существовать без математики. Следовательно, если бы человечество не создало мира математики, то оно никогда не смогло бы обладать наукой! Математика всегда была неотъемлемой и существеннейшей составной частью человеческой культуры, она является ключом к познанию окружающего мира, базой научно-технического прогресса. Пожалуй, невозможно провести даже один день без математики. Математика — это гармония жизни. Она как сердце в груди человека. Уже с малых лет наука входит в жизнь и на протяжении всей жизни очень, нужна человечеству на всех современных этапах его развития.



## Литература:

1. Курант Р., Роббинс Г. Что такое математика?

— М., Просвещение, 2007.

2. Пойа Д. Математика и правдоподобные рассуждения. — М., Наука, 2005.

3. Фор Р., Кофман А., Дени-Папен М. Современная математика. — М., 2006

**Boshlang'ich ta'lim-ta'limning asosiy poydevori****Toshkent shahar, Olmazor tumani****16-umumta'lim maktabi****Boshlang'ich sinf o'qituvchisi****Mirpulatova Dilorom Maxsudovna**

**Annotatsiya:** Ushbu maqola ta'lim tizimida boshlang'ich ta'lim faoliyati, unda o'quvchilarni mustaqil ishlashga va ularda yangicha g'oyalarni uyg'otish to'g'risida.

**Kalit so'zlar:** Boshlang'ich ta'lim, ijodiy faoliyat.

Bugungi tezkor fan, texnika, texnologiyalar o'zgarayotgan davrda ta'lim islohotlariga katta e'tibor qaratish muhim hisoblanadi. Ta'lim hamisha yangiliklar bilan hamnafas bo'lib yashasagina, ta'limda islohotlar yuzaga keladi, o'qituvchi salohiyati oshadi, o'quvchilar yangicha g'oyalarni yaratuvchisiga aylanadi. Bu esa o'z-o'zidan o'z ishiga ijodiy mas'uliyat bilan yondashuvchi, fan, texnika, san'at, ishlab chiqarishning jadal rivojlanishiga o'z hissasini qo'shadigan yuksak malakali kadrlar tayyorlashga jamiyatni yetaklaydi. Shunga ko'ra, jamiyat taraqqiyoti talabalaridan kelib chiqqan holda har bir o'quvchini ijodkorlik ruhida tarbiyalash muhim va zarur ekan, bu boshlang'ich sinf o'qituvchilarga ham alohida mas'uliyat yuklaydi. Zero, boshlang'ich ta'lim-ta'limning asosi poydevori hisonlanadi. Asos mustahkam bo'lmas ekan u uzoq turmay, qachondir qulab tushishi muqarrar.

Boshlang'ich ta'limda o'qituvchilar dars jarayonida o'quvchi tafakkurining mustaqil bo'lishiga, o'quv materialining o'zlashtirilishi, tezligi va mustahkamligiga, standart bo'lmagan vazifalarni hal qilishda aqliy chamalashning (topqirlikning) tezligiga, o'rganib chiqilayotgan hodisalarning mohiyatiga chuqur kirib borish orqali muhim bo'lmagan narsadan muhimini ajrata bilishiga erishishlari erishishlari lozim.

Bunda o'quvchilarning ijodiy faoliyatini shakllantirish ularning bu borada egallashi lozim bo'lgan bilim, ko'nikma va malakalarini osonlikcha egallashlarida turtki beradi. Ijodiy faoliyatni shakllantirishda nazariy bilimlar bilan amaliyotni uyg'unlashtirish, muammoli vaziyatlar yaratish, texnologik yondashuvlar va ta'limdagi innovatsiyalardan unumli va samarali foydalanish lozim.

Bunda boshlang'ich ta'lim o'qituvchisi dars jarayonida o'quvchining dastur materiallarni, mavzularga doir asosiy tushuncha va qoidalarni qay darajada o'zlashtirganiga, tanlagan mavzu bo'yicha topshiriqlarni mustaqil bajara olishiga, o'rganilayotgan mavzulardagi asosiy muammolarni anglab olishiga, berilgan topshiriqlarni bajarishda o'quv ashyolari va texnika vositalar, axborot texnologiyasidan foydalana olishiga, o'z qobiliyatini



namoyon etishi va uni rivojlantira olishiga, mavzu bo'yicha o'z oldiga erishiladigan maqsadlarni qo'ya olishiga, rejalar tuzishi va natijalarni baholay olishiga, mavzularni o'rganishda o'z fikrini dalillay olishiga, o'z variantini tavsiya eta olishiga, nutqini ravon, aniq dalillar asosida e'tirof etishiga asosiy e'tiborini qaratishi lozim.

Mazkur talablar o'qituvchiga o'quvchilarning o'qishga bo'lgan qiziqishlari, ularning o'quv-biluv faoliyati, individual moyilliklarini bilish imkoniyatini paydo qiladi va bu borada o'quv jarayoni tuzilmasini belgilab olishga yordam beradi.

Boshlang'ich ta'limda ta'lim mazmi, metod va shakllari o'quvchining ijodiy faoliyatni rivojlantirishga yordam beradi. Pedagogikaning asosiy vazifalaridan biri barcha bolalarning ijodiy faoliyati har tomonlama rivojlanishini ta'minlaydigan shart-sharoitlar yaratishdan iborat. Bu esa kichik maktab yoshidagi o'quvchilarning ijodiy faoliyatini rivojlantirishga doir shart-sharoitlar yaratish muhim ahamiyat kasb etadi. Bunda o'quvchilarni ijodiy faoliyatini rivojlantirishga doir innovatsion faoliyatga tayyorlash o'qituvchi va o'quvchilar munosabatida hamkorlik faoliyatini vujudga keltiradi. Bunda innovatsion texnologiyalardan unumli foydalanish yuqori samara beradi.

Hozirgi davrda o'quvchilarga o'qituvchi tomonidan biror-bir berilgan mustaqil muammoli topshiriq o'quvchini mustaqil izlashga va biror bir narsani mustaqil ijodiy kashf etishga, faol kirishimli bo'lishga olib keladi. Bu esa o'z-o'zidan bolada ikki holatda-bilish va ijod holatida ko'rinadigan sifatlari namoyon bo'lishiga olib keladi. Bolada o'z-o'zidan ijodiy faoliyat sifatlari uyg'onadi. Berilgan topshiriqni uddalashi orqali o'zi ijod qilgan ijodiy vaziyatlardan ilhomlanish, zavqlanish, jo'shqinlik, yangilik qilishga ilhomlanish va g'ayrioddiylikni his etish, ziddiyatlarga nisbatan sezgirlik, ijodiy moyillik, ichki kurashlarni sinashga bo'lgan qobiliyat, ramziy ijodkorlik, tashabbuskorlik, kashfiyotchilik, zehn, o'ziga xoslik, g'oyalarni topishga, ularning individual hal qilishga moyillikni paydo qiladi. Bu esa bolaning maktabda, oilada va boshqa ijtimoiy muhitda beriladigan axloq me'yorlarini saqlab qolish ko'nikmasiga ega bo'lishiga, tuyg'ular va harakatlar erkinligiga, tanish narsalarni notanish narsalarda ko'ra olish, muammolarni shaxsan o'zi mustaqil aql bilan hal etishga o'rganishga olib keladi. Suningdek bola shaxsiy qobiliyatini ijodiy ishlarni bajarish va himoyalash shaklida amalga oshirishga o'rganadi.

Shuningdek ta'lim yordamida bilishga doir shaxsiy sifatlar-ko'rish, eshitish, sezish, his eta bilish, ish qobiliyati, shijoat tarbiyalanadi. Intellektual sifatlardan qiziquvchanlik, zehnilik, mulohazalilik, ziyraklik, mantiqiylik, onglilik dalillash, analitik, sintetik o'xshashini topa olishga qodirlik, isbotlashning turli shakllaridan foydalanish, ishqibozlik oshadi. Sinchkovlik, zakovatlilik, muammolarda izlanuvchanlik, tajribalarga moyillik, savollar bera bilish, ziddiyatlarni ko'ra olish, muammolarni ta'riflay olish va hal qilishga moyillik ortadi. Turli xil topshiriqlarni mustaqil yechish usullariga ega bo'lish, xulosa va umumlashmalar qilish, harakatning tezkorligi, tafakkurining xilma-xilligi rivojlanadi.

Shunday qilib boshlang'ich ta'lim jarayonida pedagogning zamon bilan hamnafas yangi ilg'or tajribalardan foydalangan holda darsni o'tishi va o'zi ustida muntazam ishlashi, bola



psixologiyasi va pedagogikani chuqur bilishi o‘quvchida uchta qobiliyatini ya’ni integratsion qobiliyati, ijodiy qobiliyati, bilishga doir va faoliyatga oid qobiliyatini shakllantiradi.

Boshlang‘ich ta’lim dasturlari, o‘qitilayotgan o‘quv predmetlarining tahliliy natijalari shuni ko‘rsatadiki, 1-4-sinf o‘quvchilarida ijodiy faoliyatni shakllantirishni bir necha bosqichda amalga oshirish uchun imkoniyat yaratilgan, jumladan, darsda o‘quvchilarning ijodiy faoliyatiga yo‘naltirilgan o‘quv materiallarini to‘g‘ridan-to‘g‘ri taqdim qilinishi belgilanmagan bo‘lsa-da, mahoratli o‘qituvchi o‘z faoliyatini o‘quvchilarning ijodiy faoliyatini shakllantirishni turli metodlar asosida amalga oshirishi mumkin. Og‘zaki so‘rash; yozma ishlar o‘tkazish; amaliy ishlarni bajarish; turli didaktik o‘yinlar o‘tkazish orqali o‘quvchilarning ijodiy faoliyatini shakllantirish mumkin.

Xulosa o‘rnida shuni ta’kidlash joizki, bugungi kunda O‘zbekistonning jahon miqyosida munosib o‘rin egallashi uchun ta’lim sohasida va boshqa sohalarda ham muhim va murakkab ishlar amalga oshirilmoqda. Maktab—bu hayot-mamot masalasi, kelajak masalasi. Prezidentimiz ta’kidlaganidek, O‘zbekiston ta’lim-tarbiya, ilm-fan, intellektual salohiyat sohasida, zamonaviy kadrlar, yuksak texnologiyalar borasida dunyo miqyosida raqobatbardosh bo‘lishi shartligini yoddan chiqarmaslik lozim.

## Foydalanilgan adabiyotlar

1. Internet saytlari va shaxsiy fikr-mulohazalar.





## ИНФОРМАТИКА ФАНИНИ ЎҚИТИШ САМАРАДОРЛИГИНИ ОШИРИШДА ЗАМОНАВИЙ ПЕДАГОГИК ТЕХНОЛОГИЯЛАРДАН ФЙДАЛАНИШ

*Ибодова Гулшан Фарҳодовна  
Тошкент шаҳар Олмазор тумани,  
133- ИДУМ нинг информатика фани ўқитувчиси*

**Аннотация:** Ушбу мақолада замонавий педагогик технологиялардан фойдаланиш асосида информатика фанини ўқитиш самарадорлигини ошириш, мактабларда информатика фанини ўқитишни давр талаблари даражасида амалга ошириш имконини берадиган объектив шарт-шароитларнинг яратилиши ҳақида сўз юритилади.

**Таянч иборалар:** педагогика, технология, информатика, информатика фани, педагогик технологиялар, давлат таълим стандартлари.

Таълим жараёнининг моҳияти, тамойиллари, қонуниятлари, педагог ва тингловчи фаолияти мазмуни, таълим мақсади, шакл, метод, воситалари, натижаси, таълим жараёнини такомиллаштириш йўллари ва муаммолари. Замонавий дарсга бўлган талаблар. Информатика ва ахборот технологиялари йўналишидаги фанларни ўқитишда педагогик ва ахборот технологиялари ҳамда хусусий методикаларни ишлаб чиқиш. Дидактик ўйинли технологияларнинг информатика йўналишидаги фанларни ўқитишдаги ўрни. Таълим тизимида билим, кўникма ва малакаларнинг тўлиқ ўзлаштирилишини таъминлаш. Информатика ва ахборот технологиялари йўналишидаги фанларни ўқитишда инновацион технологияларга асосланган маъруза, мунозара, амалий ва лаборатория машғулотларини лойиҳалаш ва педагогик фаолиятда қўллаш. Тингловчилар ўқув фаолиятини фаоллаштирувчи методлар. Информатика ва ахборот технологиялари йўналишидаги фанларни ўқитишда ривожланган мамлакатлардаги илғор тажрибалар. Ўқув машғулотларида инновацион технологиялардан фойдаланиш маҳорати, ижодкорлиги ва новаторлиги. Ўқув фанларини интеграциялаш турлари, йўналишлари, типлари, функциялари ҳамда келгусида ривожлантириш истиқболлари. Информатика ва ахборот технологиялари



фанларини ўқитишда ўқув ахборотини қайта ишлаш (конструкциялаш), муаммоли савол, Кейс-стади топшириқлари. Ўқитиш жараёнида таълимтарбиянинг узвийлиги. Информатика ва ахборот технологиялари йўналишидаги фанларни ўқитишда тингловчилар мустақил таълимини ташкил этиш. Информатика ва ахборот технологиялари фанидан масалалар ечиш методикаси. Информатика ва ахборот технологиялари фанларини ўқитишда талабаларнинг билимларини объектив баҳолаш механизмларини, рейтинг назоратда қўллашга қаратилган 5 дидактик воситалар: стандарт ва ностандарт ўқув ва тест топшириқлари мажмуасини ишлаб чиқиш. Информатика ва ахборот технологиялари йўналишидаги фанларни ўқитишнинг дидактик таъминотини яратиш. Замонавий таълимни ташкил этишга қўйиладиган муҳим талаблардан яна бири ортиқча руҳий ва жисмоний куч сарф этмай, қисқа вақт ичида юксак натижаларга эришишдир. Қисқа вақт орасида муайян назарий билимларни ўқувчиларга етказиб бериш, уларда маълум фаолият юзасидан кўникма ва малакаларни ҳосил қилиш, шунингдек, таълим олувчилар фаолиятини назорат этиш, улар томонидан эгалланган билим, малакалар даражасини баҳолаш, ўқитувчидан юксак педагогик маҳоратни талаб этади. Информатика фанининг энг асосий тушунчаларидан бири ахборот тушунчасидир. Ахборот тушунчаси информатика фанида жуда кўп қўлланиладиган тушунча бўлиб, информатика фани айна шу ахборот устида бўладиган турли хил жараёнларни ташкил қилиш ва бошқаришнинг қонун - қоидаларини ўрганиб боради. Ахборот деганда атроф - муҳит объектлари ва ҳодисалари, уларнинг ўлчамлари, хусусиятлари ва ҳолатлари тўғрисидаги маълумотлар тушунилади. Ахборот сўзи латинча «информация» сўзига мос келиб, тушунтириш, тавсифлаш деган маъноларни билдиради. Ахборот бу - биз барча сезги аъзоларимиз орқали қабул қила оладиган маълумотлар тўпламидир. Ахборот атрофимиздаги ҳар хил воқеа ҳодисалар ҳақидаги маълумотлар йиғиндисидир. Ахборот тўлиқлик, маълум даражада қимматли бўлиши, ишончли бўлиши каби сифатларга эга бўлиши керак. Информатика фанида бундан ташқари алгоритм, дастур, компьютер, технология, ахборотлашган жамият ва бошқа тушунчалар ҳам мавжуд. 27 «Компьютер» сўзи инглизча сўз бўлиб, «ҳисобловчи» маъносини англатади. Ҳозирги кунга қадар электрон ҳисоблаш машинаси (ЭҲМ),



шахсий электрон ҳисоблаш машинаси (ШЭХМ), персонал компьютер тушунчалари ҳаётимизга кириб келган. У ҳозирда фақат ҳисоблаш ишларини бажарибгина қолмасдан, балки матнлар, товуш, видео ва бошқа маълумотлар устида ҳам амаллар бажаради. ШЭХМ ларнинг яратилишига 1947 йилда У. Шокли, Ж. Бардин, У. Бреттейн томонидан «Белл» компаниясида яратилган транзисторлар асос бўлди. 50 – йилларнинг охирига келиб мустақил равишда икки америкалик олим Ж. Килби ва Р. Нойс интеграл микросхемаларни яратдилар.

Интеграл схемалар асосида 1965 йилда Digital Equipment фирмаси томонидан PDP-8 русумли кичик ҳажмли компьютер яратилди. Шу даврга келиб, интеграл схемаларга асос солинди ва 1968 йилда Burroughs фирмаси интеграл схемалар асосида дастлабки компьютерни ишлаб чиқарди. 1969 йилда Intel фирмаси муҳим ихтиро кашф қилиб, микропроцессорларни кичик ҳажмли кўринишга олиб келди. 1981 йилга келиб, шу микропроцессорларда ишлайдиган замонавий шахсий компьютерни АҚШ нинг IBM (International Business Mashines Corpation) фирмаси ишлаб чиқара бошлади ва у IBM PC компьютери деб атала бошлади. Технология сўзи лотинча икки сўздан, «thexnos» - санъат, маҳорат, ҳунар, соҳа ва «logos» - фан кабилардан олинган. Ахборот технологиялари ахборотларни йиғиш, сақлаш, узатиш, қайта ишлаш усуллари ва воситалари мажмуидир. Ахборотлар устида бирор керакли амалларни бажариш учун ташкил қилинган жараён ахборот технологияси деб аталади. Ахборотлашган жамият – жамиятнинг кўпчилики аъзолари ахборот, айниқса, унинг олий шакли бўлмиш билимларни ишлаб чиқиш, сақлаш, қайта ишлаш ва амалга ошириш билан банд бўлган жамиятдир. Ахборот технологияси бирор объект, жараён ёки ҳодисанинг ҳолати ҳақидаги ахборотларни тўплаш, қайта ишлаш ва узатишни амалга оширувчи жараён дир. Замонавий ахборот технологиясининг асосини ташкил қилган компьютерлар ҳозирги кунда ахборотларни сифатли узатиш ва қабул қилишда жуда муҳим аҳамиятга эгадир. Фан ва техниканинг ривожланиши ахборотларни тўплаш, қайта ишлаш ва узатиш каби жараёнларни бутунлай бошқача кўринишда амалга ошириш мумкинлигини кўрсатди. Бунда асосий ўринни компьютер техникаси ва бошқа турдаги воситалар эгаллайди. Ишни бундай ташкил этиш ахборотлар алмашинувини тезлатишдан ташқари керакли ахборотни излаш, қайта ишлаш ва



фойдаланишни осонлаштиради. Бундан ташқари ахборотнинг устида бажарилаётган ишлар сифатли бажарилади. Бирор масалани компьютерда ҳал қилиш керак бўлса, масалани дастлаб 38 ечиш кетма – кетлигини сўз ёки график шаклда ёзилади, яъни масаланинг алгоритми тузилади. Масалага тузилган алгоритмни компьютер тушунадиган кўрсатмалар ва қонун - қоидалар асосида ёзиш дастур деб аталади. Замонавий ахборот технологиялари – шахсий компьютерлар ва телекоммуникация воситаларидан фойдаланилган ҳолдаги замонавий мулоқотни ўрнатувчи ахборот технологияси ҳисобланади. Технология бу маҳсулотни қайта ишлаш, яратиш усуллари мажмуидир. Ахборот технологиялари деганда ахборотлар устида бирор керакли амалларни бажариш учун ташкил қилинган жараёнларга айтилади. Бу жараёнларга ахборотни сақлаш, йиғиш, қайта ишлаш, саралаш, узатиш ва хоказоларни мисол қилиш мумкин. Замонавий ахборот технологияларга: компьютер технологиялари, тармоқлар, Интернет, мультимедиа тизимлари киради

Бугунги кунда ривожланган мамлакатларда бу борада катта тажриба тўпланиб, интерфаол методлар номи билан юритилмоқда. 1996 йилдан буён мамлакатимиз таълим тизими ходимлари ўртасида интерфаол методлар ва улардан таълим жараёнини ташкил этишда фойдаланиш борасидаги назарий ва амалий билимлар тарғиб этиб келинмоқда.

Шу вақтгача анъанавий таълимда ўқувчиларни фақат тайёр билимларни эгаллашга ўргатиб келинган эди. Бундай усул ўқувчиларни мустақил фикрлаш, ижодий изланиши ва ташаббускорлигини сўндирар эди.

Ҳозирги кунда таълим жараёнида интерфаол усуллар инновацион педагогик ва ахборот технологияларидан фойдаланиб, таълимнинг самарадорлигини кўтаришга бўлган қизиқиш кундан кунга кучайиб бормоқда. Замонавий технологиялар қўлланилган дарслар ўқувчилар эгаллаётган билимларни ўзлари қидириб топишларига, мустақил ўрганиб, таҳлил қилишларига, ҳатто хулосаларни ҳам ўзлари келтириб чиқаришга қаратилган.

- Нега ва нимани ўқитамиз?
- Қандай ўқитамиз?



- Қандай қилиб самарали ва натижали ўқитиш мумкин?

«Кадрлар тайёрлаш миллий дастури»да замонавий педагогик технологияларни жорий қилиш ва ўзлаштириш зарурлиги кўп марта такрорланиб, уларни ўқув муассасаларига олиб кириш лозимлиги уқтирилган.

Республикамизнинг таниқли олимлари илмий асосланган, минтақамизнинг ижтимоий-педагогик шароитига мослашган педагогик технологияларни яратиш ва уларни таълим-тарбия амалиётида қўллашга интилоқдалар.

Кузатишларимиз шуни курсатмоқдаки, айрим ўқитувчиларимиз “Янги педагогик технология талаби шу”, “Ўқувчиларни мустақил фикрлашга ўргатаймиз”, “Ўқувчи фаол, ўқитувчи пасив бўлиши керак”- деган баҳоналарда ўзлари дарсларга тайёргарликсиз келмоқдалар. Улар яғивзуни мустақил ўқиб келиши уйга вазифа қилиб топширадилар ва муаммолардан осонгина қутуладилар.

Аслида эса, инновацион педагогик технология асосида дарс олиб борадиган ўқитувчи- муаллим тиниб – тинчимаслиги,ўз устида мунтазам ишлаши, янги адабиётлар, методик адабиётлар ва мақолалар тажрибалар билан танишиб бориши,ижодий изланиши зарур. Инновацион педагогик технология асосида дарсларда ўқитувчи ҳам, ўқувчи ҳам фаол иштирок этилиши талаб қилинади.

Педагогик технологиянинг бошқарувчанлиги шундан иборатки, бунда таълим жараёнини режалаштириш, ташҳис қилиш, натижалаш, тузатиш киритиш имкониятлари мавжуд. Бунда таълимдан кутилган натижага эришилади, вақт тежалади, бу эса педагогик технологиянинг самарадорлиги демакдир. Педагогик технологиянинг тасдиқланувчанлиги — ишланган модель бошқа педагоглар қўллаганда ҳам худди ўшандай самара-натижа бериши кераклигини билдиради. Бир сўз билан айтганда, таълим жараёнига янгича ёндашиб, ижодкорлик, бунёдкорлик тадбиқ этилсагина, таълим самараси янги босқичга кўтарилади

**ИННОВАЦИЯ (*innovation*) — инглизча сўз бўлиб — янгилик киритиш деган маънони билдиради, яъни тизим ички тузилишини ўзгартириш, деб таърифланади**



## • Таълим инновациялари

Таълим инновациялари – таълим соҳаси ёки ўқув жараёнида мавжуд муаммоларни янгича ёндашув асосида ечиш мақсадида қўлланилиб, аввалгидан анча самарали натижани кафолатлай оладиган шакл, усул ва технологиялар.

Инноватцион технологиялар педагогик жараён ҳамда ўқитувчи ва ўқувчи фаолиятига янгилик, ўзгаришлар киритиш бўлиб, уни амалга оширишда асосан интерфаол усуллардан фойдаланилади.

Интерфаол – ўзаро ҳаракат қилмоқ ва ўзаро баҳслашиш демакдир

**Информатика фанини ўқитишда қайси инновацион шакл, усул ва воситаларни қўллаб келмоқдамиз?**

- Ақлий ҳужум;
- Кичик гуруҳларда ишлаш;
- Музёра;
- Баҳс — мунозара;
- Кубик ўйини...

**Шахсга йўналтирилган таълим технологияларида қўлланиладиган усуллар:**

«Ақлий ҳужум», «Кластер», «Қарорлар шажараси», «3/3, 4/4, 5/5,...» методи, «Расмларни тўғри жойлаштир», «Видеотопишмоқ», «Заковатли зукко», «Қарама-қарши муносабат», «Биламан. Билишни хоҳлайман. Билиб олдим.», «Зинама-зина», «Ролли ўйинлар», «Ишчанлик ўйини», «Мусобақа ўйинлари», «Саҳна кўриниши», «Театрлаштириш», «Мозаика ўйини».

Дарҳақиқат, информатика фанини ўрганиш жараёнида тақдим этилаётган маълумотлар талабаларнинг мустақил онгини шакллантиришга имкон беради. Информатика фанини ўқитиш самарадорлигини оширишга йўналтирилган ишларнинг бош мақсади – таълим муассасаларида талабаларга керакли ахборотни етказиб бериш, уларда мустақил онгини шакллантириш, юқори кўрсаткичларга эришиш омилларини аниқлашдан иборат. Ушбу мақсаднинг ижобий ечимини таъминлаш бугунги кун талаби ва ижтимоий муносабатлар мазмунининг чуқурлашуви натижасида юзага келаётган ҳаётий зарурат туфайли информатика фанини ўқитиш жараёнини такомиллаштиришга нисбатан янгича ёндашувни



шакллантиришни тақозо этади. Олий таълим муассасаларида амалга оширилаётган информатика фанини ўқитиш самарадорлигини оширишга қаратилган мақсаднинг ижобий натижа бериши бу йўлда бир қатор педагогик вазифаларнинг бажарилишини талаб этади. Бизнинг фикримизча, улар қуйидагилардан иборат:

1. Олий таълим муассасаларида информатика фанини ўқитишни давр талаблари даражасида амалга ошириш имконини берадиган объектив шарт-шароитларнинг яратилиши (информатика фанини ўқитиш жараёнининг замонавий ўқув жиҳозлари, техника воситалари, ўқув-методик адабиётлар, фан дастури, дарслик, ўқув ҳамда методик қўлланмалар, шунингдек, кўرғазмали қуроллар билан таъминланишига эришиш).

2. Информатика фани ўқитувчиларининг мустақил билим ва педагогик маҳоратларини ошириб боришлари учун шароит яратиш.

3. Информатика фани ўқитувчиларига замонавий педагогик технология назарияси мазмуни хусусида маълумотлар беришга эришиш.

4. Информатика фани ўқитувчиларида информатика фанини ўқитиш жараёнида замонавий педагогик технологиялардан фойдаланиш борасидаги кўникма ва малакаларни шакллантириш.

5. Ўқитувчиларда информатика фанини ўқитишни ташкил этишга нисбатан янгича, технологик ёндашувни ривожлантириш.

6. Олий таълим муассасаларида эришилган информатика фанини ўқитиш самарадорлигининг мавжуд даражасини таҳлил этиш

#### **Адабиётлар:**

1. Каримов И.А. Баркамол авлод – Ўзбекистон тараққиётининг пойдевори. – Т.: “Шарқ”, 1997.
2. Икромова Х.З. Ахборот ва коммуникация технологиялари. – Т.: ЮНЕСКО, 2004.
3. Имамов Э.З., Фаттахов М. Ахборот технологиялари. – Т.: “Молия”, 2002.



4. Азизхўжаева Н.Н. Педагогик технология ва педагогик маҳорат. – Т., 2003.
5. Голиш С.В. Таълимнинг фаол усуллари: мазмуни, танлаш ва амалга ошириш. Экспресс-қўлланма. – Т.: ЎМКХТ ривожлантириш институти, 2001.





## Kechiring Ona!

**Mohinur Asqarova**

**"Yilning eng iste'dodli yosh shoirasi" kōrik tanlovida**

**1-ōrin sohibasi bōlgan.**



**Bir qizning dardlari..**

**Bir qiz sōzlagandi menga hikoya,  
Onasin rōmolin hidlaydi ma'yus.  
Sariq bargga qarab yiĝlaydi yana,  
Onamsiz ōtdi-ya bu yil oltin kuz.**

**Suratin quchoqlab kōziga surtar,  
Baĝriga bosishni istaydi shu dam.  
"Qōlimda pullar bor,boylikka yetdim,  
Boyligim ekansiz,qiladi alam".**

**Onam aytgandilar bir bora kelgin,  
Men esa bormabman,olmabman xabar.  
Qōnĝiroq qilsalar,shirin sōz aytmay,  
Hayolimda pullar,bahona safar.**

**Kiydim kiyimlarning eng sarasini,  
Sizga-chi kōylaklar bermabman olib.  
Hozir allangizni eshtgim kelyapti,  
Shirin sōzingizga quloĝim solib.**

**Men nodon farzandni kechiring Ona,  
Men nodon farzandni kechiring Ona.**



## **KASBIY FAOLIYATGA TAYYORLASHDA O'QITISHNING ZAMONAVIY DIDAKTIK VOSITALARINI O'RNI**

**Jizzax davlat pedagogika universiteti Texnologik ta'lim  
kafedrasi o'qituvchisi Dushaboyev Husniddin Achilovich**

**Annotatsiya:** Ushbu maqolada bo'lajak professional ta'lim o'qituvchilarini kasbiy faoliyatga tayyorlashda o'qitishning zamonaviy didaktik vositalarini takomillashtirishning nazariy asoslari va uning ta'lim jarayonida o'qituvchi va o'quvchilarning dars paytidagi hamkorligi, o'quvchilarning mustaqil ishlashi, sinfdan tashqari ishlar shaklida ta'lim va tarbiya masalalari hal etiladi

**Kalit so'zlar:** Aqliy hujum», «Fikrlar hujumi», «Tarmoqlar» metodi, «Sinkveyn», «BBB», «Beshinchisi ortiqcha», «6x6x6», «Bahs-munozara», «Rolli o'yin», FSMU, «Kichik guruhlarda ishlash», «Yumaloqlangan qor», «Zigzag», «Oxirgi so'zni men aytay, Ma'lumot yig'ish, Reja tuzish.

**Mavzuning dolzarbligi:** Bugungi kunga kelib uzluksiz ta'lim sharoitida bo'lajak professional ta'lim o'qituvchilarini kasbiy faoliyatga tayyorlashda o'qitishning zamonaviy didaktik vositalarini takomillashtirish kasbi eng ommaviy kasbga aylanib qoldi. Bu esa o'z navbatida pedagogik jarayonga tajribali va iste'dodli pedagoglarni jalb qilishni taqozo etadi. Ushbu dolzarb muammoni hal etishda, ya'ni davlat ta'lim standartlari talablari darajasidagi kadrlarni tayyorlash ishlari «oddiy» pedagoglar tomonidan faqatgina zamonaviy o'qitish texnologiya va o'quv-didaktik hamda vizual vositalarni qo'llab didaktik jarayonni tashkil etish va obyektiv boshqarish orqali ijobiy amalga oshirilishi mumkin.

Ta'lim o'qituvchi va o'quvchilarning hamkorlikdagi faoliyati bo'lib, shu jarayonda shaxsning taraqqiyoti, uning ma'lumoti va tarbiyasi ham amalga oshadi. Darslarda o'qituvchi o'z bilimi, ko'nikma va malakalarini mashg'ulotlar vositasida o'quvchilarga yetkazadi, o'quvchilar esa uni o'zlashtirib borishi natijasida undan foydalanish qobiliyatiga ega bo'ladi. O'rganish jarayonida o'quvchilar o'zlashtirishning turli ko'rinishlaridan foydalanishadi, ya'ni o'zlashtirilayotgan ma'lumotlarni qabul qilish, qayta ishlash hamda



amaliyotga tatbiq etishda o'ziga xos tafovutlarga tayanadi<sup>20</sup>. Ta'lim jarayonida o'qituvchi va o'quvchilarning dars paytidagi hamkorligi, o'quvchilarning mustaqil ishlashi, sinfdan tashqari ishlar shaklida ta'lim va tarbiya masalalari hal etiladi. Ta'limning maqsadi jamiyat ehtiyojiga mos ravishda shakllanadi. Shunday ekan, ta'lim-tarbiya maqsadi mos va mutanosib bo'lishi kerak. Ilmiy adabiyotlarda ta'limning maqsadi imkoniyatlaridan to'g'ri, aniq, o'rinli foydalanish ko'nikma va malakalarini hosil qilish, mantiqiy-ijodiy tafakkurni rivojlantirish, kommunikativ savodxonlikni oshirish, milliy g'oyani singdirish, sharqona tarbiyani shakllantirish, shaxsni ma'naviy boyitishdan iboratligi ta'kidlangan. Ta'limiy maqsad asosida o'quvchilarda mustaqil fikrlash, og'zaki va yozma savodxonlikni oshirish, mantiqiy tafakkurni rivojlantirish orqali ularning muloqot madaniyati takomillashtiriladi. Tarbiyaviy maqsad asosida esa ma'naviy, g'oyaviy, nafosat tarbiyasi beriladi. Til o'rganish jarayonida xalqning madaniy-axloqiy qadriyatlariga yaqinlashtirish imkoni paydo bo'ladi.

Ulug' donishmandlardan biri «... kelajak tashvishi bilan yashasang, farzandlaringga yaxshi bilim ber, o'qit», degan ekan. Yurtimizda ta'lim-tarbiya tizimida amalga oshirilayotgan islohotlar haqiqiy ma'noda bir-ikki yillik yoki qisqa davrda samaraga erishishga qaratilgan ish emas, balki chin ma'noda bir necha yuz yillarga tatiydigan o'zgarish bo'ldi, desak xato bo'lmaydi. Bu prezidentimizning kelajagimiz, kelajak avlodimiz haqida qayg'urib, yurtimizning barcha farzandlari – mening farzandlarim, ular bizlardan ko'ra kuchli, bilimli va albatta baxtli bo'lishlari kerak, degan g'oyasi zamirida donishmandlarcha siyosat yotganini ko'rsatadi.

Hozirgi kunda ta'lim jarayonida interfaol metodlar va axborot texnologiyalarini o'quv jarayonida qo'llashga bo'lgan qiziqish kundan-kunga ortib bormoqda. Bunday bo'lishining sabablaridan biri, shu vaqtgacha an'anaviy ta'limda o'quvchilar faqat tayyor bilimlarni egallashga o'rgatilgan bo'lsa, zamonaviy texnologiyalardan foydalanish esa ularni egallayotgan bilimlarini o'zlari qidirib topish, mustaqil o'rganish va fikrlash, tahlil qilish,

---

20

Abduqodirov A. Umumiy o'rta ta'lim maktablarida yangi axborot texnologiyalaridan foydalanish muammolari //Uzluksiz ta'lim j. - 2002. № 4. - 60-73-b.



hatto yakuniy xulosalarni ham o'zlari keltirib chiqarishga o'rgatadi. O'qituvchi bu jarayonda shaxs rivojlanishi, shakllanishi, bilim olishi va tarbiyalanishiga sharoit yaratadi va shu bilan bir qatorda boshqaruvchilik, yo'naltiruvchilik funksiyasini bajaradi. Bugungi kunda ta'limda «**Aqliy hujum**», «**Fikrlar hujumi**», «**Tarmoqlar**» metodi, «**Sinkveyn**», «**BBB**», «**Beshinchisi ortiqcha**», «**6x6x6**», «**Bahs-munozara**», «**Rolli o'yin**», FSMU, «**Kichik guruhlarda ishlash**», «**Yumaloqlangan qor**», «**Zigzag**», «**Oxirgi so'zni men aytay**»<sup>21</sup>kabi zamonaviy texnologiyalar qo'llanmoqda.

Mustaqil O'zbekiston Respublikasida shakllanayotgan milliy istiqlol g'oyasi Respublika Konstitusiyasida e'tirof etilgan insonparvar, demokratik, huquqiy davlat va jamiyatni barpo etish, shuningdek, ijtimoiy-iqtisodiy hamda madaniy rivojlanishning yuqori bosqichlariga ko'tarish, jahon hamjamiyati safidan munosib o'rin egallashga yo'naltirilgan ezgu maqsadlarni amalga oshirishga xizmat qiladi.

Didaktik xatti-harakatlar amaliy qobiliyatlar va ko'nikmalarni o'qitish sohasida tegishli bosqichlarga bo'linishi mumkin.

Bu yerda bizga «Mukammal kasbiy harakat modeli» ma'lum. Uning 6 bosqichi esa Germaniya ta'lim tizimida «Yo'naltiruvchi tekst usuli» nomi bilan aytiladi. Bu 6 bosqichni o'quvchilar har bir amaliy ish-harakatni bajarish uchun mustaqil amalga oshirishlari kerak, faqat (kerak bo'lganda) instruktorning rahbarligida:<sup>22</sup>

### 1. Ma'lumot yig'ish

O'quvchi berilgan ish topshirig'ini taxlil qiladi va kerakli hamma ma'lumotlarni mustaqil ravishda yig'adi.

### 2. Reja tuzish

O'quvchi mustaqil ravishda barcha kerakli ish bosqichlaridan iborat ish rejasini tuzadi.

### 3. Qaror qabul qilish

<sup>21</sup> Arziqulov D.N. Kasbiy kamolotning psixologik o'ziga xos xususiyatlari.: Ps. fan. nom. ... diss. avtoref.-T.: 2002.-22 b.

<sup>22</sup> Zokirov I. Ta'lim jarayoniga yangi pedagogik texnologiyalarni tatbiq etishning nazariy-amaliy asoslari. Ped.fan.nom.dissertasiya.-Toshkent.-2005. 131b.



O'quvchi o'qituvchi bilan birgalikda ish rejasini amalga oshirish to'g'risida qaror qabul qiladi.

4. Amalga oshirish

O'quvchi ish rejasi asosida ishni mustaqil bajaradi

5. Tekshirish

O'quvchi ish natijasini mustaqil tekshiradi va «Baholash varog'i»ni to'ldiradi.

6. Xulosa chiqarish

O'quvchi va o'qituvchi birgalikda ish jarayonini, shuningdek, ish natijalarini taxlil qiladi va xulosa chiqaradi.

### **XULOSA:**

Ushbu masalalarning ijobiy natijaga ega bo'lishi, eng avvalo, yosh avlodga ilmiy bilimlar asoslarini puxta o'rgatish, ularda keng dunyo qarash hamda tafakkur ko'lamini hosil qilish, ma'naviy-ahloqiy sifatlarni shakllantirish borasidagi ta'limiy-tarbiyaviy ishlarni samarali tashkil etishga bog'liqdir. Zero, yurtning porloq istiqbolini yaratish, uning nomini jahonga keng yoyish, ulug' ajdodlar tomonidan yaratilgan milliy-madaniy merosni jamiyatga namoyish etish, ularni boyitish, mustaqil Respublikamizning rivojlangan mamlakatlar qatoridan joy egallashini ta'minlash yosh avlodni komil inson hamda malakali mutaxassis qilib tarbiyalashga bog'liqdir.

### **FOYDALANILGAN ADABIYOTLAR:**

#### **I. O'zbekiston Respublikasi Prezidentining asarlari**

1. Mirziyoyev Sh.M.Tanqidiy tahlil, qat'iy tartib-intizom va shaxsiy javobgarlik – har bir rahbar faoliyatining kundalik qoidasi bo'lishi kerak. Toshkent: O'zbekiston. – 2017. -104 b.
2. Mirziyoyev Sh.M. Buyuk kelajagimizni mard va olijanob halqimiz bilan birga quramiz. – T.: “O'zbekiston”. 2017. – 488 b.
3. Mirziyoyev Sh.M.Tanqidiy tahlil, qat'iy tartib-intizom va shaxsiy javobgarlik – har bir rahbar faoliyatining kundalik qoidasi bo'lishi kerak. Toshkent: O'zbekiston. – 2017. -104 b.

#### **II. Huquqiy-me'yoriy hujjatlar**

4. O'zbekiston Respublikasining Konstitutsiyasi.- T: O'zbekiston, 2018.



5. O'zbekiston Respublikasining "Ta'lim to'g'risida"gi Qonuni. Qonunchilik palatasi tomonidan 2020-yil 19-mayda qabul qilingan. Senat tomonidan 2020-yil 7-avgustda ma'qullangan.

### **Asosiy adabiyotlar:**

1. Olimov K va boshqalar. Kasbiy ta'lim uslubiyoti. O'quv qo'llanma. - T., 2006.
2. Xodjaboev A. Xusanov L. Kasbiy ta'lim metodologiyasi. O'quv qo'llanma. - T.: Fan, 2007.
3. Ishmatov K. Pedagogik texnologiya. O'quv qo'llanma. - Namangan, 2004.
4. Mavlonova R, To'raeva O. Pedagogika. - T., 2001.

**O'zbekistonda ommaviy axborot vositalarining konstitutsiyaviy maqomi**

Fayziyeva Dilnoza Abduraximovna

Buxoro viloyati Yuridik texnikumi o'qituvchisi

**Annotatsiya:** Jamiyat hayotidagi muhim o'zgarishlar, iqtisodiy, ijtimoiy, siyosiy hayotidagi yutuqlar, muvaffaqiyatlar, inqirozlar va rivojlanishlar bilan bog'liq barcha muhim axborotlarni yoritib borish va tahlil etishda ommaviy-axborot vositalarining roli beqiyos. Ommaviy axborot vositalari huquqiy maqomining Konstitutsiyada belgilanishi va dunyo hamjamiyatida ular rolining e'tirof etilishi uning jamiyat, davlat va inson hayotida muhim omil ekanligi bilan izohlanadi.

**Аннотация:** Несравнима роль средств массовой информации в освещении и анализе всей важной информации, связанной с важными изменениями в жизни общества, достижениями, успехами, кризисами и событиями в экономической, социальной и политической жизни. Определение правового статуса средств массовой информации в Конституции и признание их роли в мировом сообществе объясняется тем, что они являются важным фактором в жизни общества, государства и человека.

**Abstract:** The role of mass media is incomparable in illuminating and analyzing all important information related to important changes in the life of society, achievements, successes, crises and developments in economic, social and political life. The determination of the legal status of mass media in the Constitution and recognition of their role in the world community is explained by the fact that it is an important factor in society, state and human life.

**Kalit so'zlar:** Ommaviy axborot vositalari, so'z, fikrlar xilma-xilligi, senzura, so'z erkinligi, gazeta, jurnal, televideniye, radio, internet.

**Ключевые слова:** СМИ, речь, плюрализм мнений, цензура, свобода слова, газета, журнал, телевидение, радио, интернет.

**Keywords:** Mass media, speech, diversity of opinion, censorship, freedom of speech, newspaper, magazine, television, radio, internet.









Hozirgi kunda ommaviy axborot vositalarning jamiyat hayotida tutgan o'rnini va ahamiyati, ular tomonidan amalga oshiriladigan funksiyalarning o'rnini juda katta. Ommaviy axborot vositalari jamiyatdagi eng kuchli, jamiyat taraqqiyotini qanday bo'lishini belgilovchi vositalardandir.

Ommaviy axborot vositalari orqali, inson ongiga ta'sir qilinadi. U orqali konstitutsiyada belgilangan turli fikrlilik, fuqarolarning asosiy huquqlari va erkinliklari hisoblangan so'z erkinligi, erkin fikr bildirish ro'yobga chiqadi.

Joriy konstitutsiyamizning 67-moddasiga ko'ra esa, "Ommaviy axborot vositalari erkindir va qonunga muvofiq ishlaydi. Ular axborotning to'g'riligi uchun belgilangan tartibda javobgardirlar. Senzuraga yo'l qo'yilmaydi" – deyilganligi, OAVning konstitutsiyaviy maqomining isbotidir.

Konstitutsiyasining 67-moddasiga asosam, ommaviy axborot vositalari erkin ishlashi kerak va qonunlar asosida o'z faoliyatini tashkil qilishi kerakligi mustahkamlangan.

*Ommaviy axborot vositalari vazifalarini ko'radigan bo'lsak, ular quyidagilardan iborat :*

-  aholida tegishli fikrlarni shakllantiradi;
-  bo'layotgan voqealar to'g'risida ma'lumot berib boradi;
-  turli fikrlilik, so'z, fikr erkinligini ta'minlaydi;
-  turli idoralar, siyosiy institutlar manfaatini ifodalaydi;
-  fuqarolarni huquq va erkinliklarini himoya qiladi;
-  demokratik jarayonlarning chuqurlashuviga hissa qo'shadi.

Konstitutsiyamizda Ommaviy axborot vositalarining huquqiy maqomi mustahkamlanganligini, 12-moddada, ya'ni, "Hech qaysi mafkura davlat mafkurasi sifatida o'rnatilishi mumkin emas", yoki 29-moddada, "Har kim fikrlash, so'z va e'tiqod erkinligi huquqiga ega. Har kim o'zi istagan axborotni izlash, olish va uni tarqatish huquqiga ega, amaldagi konstitutsiyaviy tuzumga qarshi qaratilgan axborot va qonun bilan belgilangan boshqa cheklashlar bundan mustasnodir" – kabi normalarda o'z ifodasini topgan.

Mamlakatimizda ommaviy axborot vositalarini faoliyatini takomillashtirish bo'yicha olib borilgan ishlar natijasida ularni erkinligini ta'minlovchi qator huquqiy hujjatlar qabul qilindi.





Jumladan: 1996-yil 30-avgustdagi “Noshirlik faoliyati to‘g‘risida”, “Mualliflik huquqi va turdosh huquqlar to‘g‘risida”, 1997-yil aprelda qabul qilingan “Axborot olish kafolatlari va erkinligi to‘g‘risida”, “Jurnalistik faoliyating himoya qilish to‘g‘risida”, 1997-yil dekabrda qabul qilingan, “Ommaviy axborot vositalari to‘g‘risida” qonunlar shular jumlasidandir.

Bu qonunlar ommaviy axborot vositalarini erkinligini ta'minlashga, ularni faoliyatini takomillashtirishga qaratilgandir.

Mamlakatimizda maxsus “Davlat sirlarini saqlash to‘g‘risida”gi qonun amal qilib, unda “Davlat tomonidan qo‘llaniladigan va maxsus ro‘yxatlar bilan chegaralab qo‘yilgan alohida ahamiyatli, mutlaqo maxfiy va maxfiy harbiy, siyosiy, iqtisodiy, ilmiy-texnikaviy va o‘zga ma'lumotlr O‘zbekiston Respublikasining davlat sirlari hisoblanadi” – bunday malumotlarni oshkor qilishga hych qanday jurnalist, ommaviy axborot vositalari haqli emas.

Konstitutsiyasining 67-moddasida “Senzuraga yo‘l qo‘yilmaydi” – degan qoida mavjud. Senzura ma'lumotlarni elon qilingunga qadar o‘qish, uni tarqatish, qo‘shimcha kiritish, yoki umuman nashr qilishni cheklashdir. Ommaviy axborot vositalarida qilinayotgan ma'lumotlarda davlat siriga zid, konstitutsiyaviy tuzumga qarshi ma'lumotlar bo‘lmasa, ularni o‘zgartirish, qo‘shimcha kiritish, ayrim larini olib tashlashga yo‘l qo‘yilmaydi degan qodia shu ma'noni beradi.

Ommaviy axborot vositalarida senzuraga yo‘l qo‘yilmasligi qoidasini konstitutsiyaga kiritilishi sababi, avvalgi tuzum(sovet tuzumi)da ommaviy axborot vositalari nashriy faoliyati nihoyatda senzuralashgan, hych qanday ma'lumot avvaldan o‘qib chiqmasdan, tegishli o‘zgartirish va qo‘shimchalar kiritmasdan, ayrim joylari olib tashlanmasdan nashr qilinmas edi.

Senzura ommaviy axborot vositalarining erkinligini, umuman so‘z, fikr erkinligi cheklovchi kuchli vosita edi. Konstitutsiyada ommaviy axborot vositalari faoliyatida senzuraga yo‘l qo‘yilmasligining belgilovchi qoidani kiritilganligi, ommaviy axborot vositalarini erkinligi, umuman jamiyatda so‘z, fikrlash erkinligini ro‘yobga chiqaruvchi, ta'minlovchi muhim shart hisoblanadi.

Senzura yo‘qligi ommaviy axborot vositalari o‘rtasida sog‘lom raqobatni bo‘lishini,



kuchayishini, jurnalistlarni ijodiy tashabbuskorlik faoliyatini rivojlanishini ta'minlovchi muhim vositasidir.

Ommaviy axborot vositalari faoliyatiga taalluqli barcha qonunlarda ham senzura yo'l qo'ymasligini belgilab qo'yilgan.

Shuningdek, ommaviy axborot vositalari haqidagi qonunlarda qanday masalalarda ma'lumotlar oshkora qilishmasligi ham belgilab qo'yilgan. Bular xavfsizlik, fuqaro manfaatlaridan kelib chiqq

### **FOYDALANILGAN ADABIYOTLAR**

1. Allan Ides Christopher N. May Constitutional Law - Individual Rights. Fifth Edition 2012.
2. O'zbekiston Respublikasining Konstitutsiyasi T. "O'zbekiston" 2019
3. B.T. Musayev, K.R. Aliyeva, B.Narimanov "O'zbekiston Respublikasining konstitutsiyaviy huquqi" Darslik. T. 2019
4. A. Azizxo'jayev va boshq. O'zbekiston Respublikasining Konstitutsiyasiga sharh. T., «O'zbekiston», 2008.
5. O.T.Husanov Konstitutsiyaviy huquq atamalari. T.,«Sharq», 2015.
6. O.T.Husanov "Konstitutsiyaviy huquq" T."ILM-ZIYO" 2017

**YANGILANAYOTGAN O`ZBEKISTONDA GENDER TENGLIKKA ERISHISH STRATEGIYASI HAMDA UNING HUQUQIY ASOSLARI**

**Buxoro viloyati yuridik texnikumi  
o`qituvchisi Oripova Mexriniso  
Murodjonovna**

**Annotatsiya:** Ushbu maqolada hozirgi kunda ko'plab muammolar va muhokamalarga sabab bo'layotgan Gender tenglik tushunchasi mohiyati va jamiyat hayotidagi tutgan o'rni haqida qisqacha bayon keltirib o'tilgan. Shuningdek Mazkur maqola Gender tenglik masalalari bo'yicha BMT bosh Assambleyasi Butunjahon deklaratsiyasi, O'zbekiston Respublikasining qonuni Xotin –qizlar va erkaklar uchun teng huquq hamda imkoniyatlari kafolatlari to'g'risida Qonunchilik palatasi tomonidan 2019-yil 17-avgustda qabul qilingan Senat tomonidan 2019-yil 23-avgustda ma'qullangan, Qonuni asosida gender tenglik masalalariga e'tibor qaratilgan.

**Kalit so'zlar:** gender tenglik, ayollar daftari, BMT, **Pozitiv diskriminatsiya**, gibrid diskriminatsiya, ilg'or ayol, feminizm

**Аннотация:** В данной статье сделано краткое изложение сути понятия гендерного равенства и его роли в жизни общества, вызывающего сегодня множество проблем и дискуссий. В данной статье также упоминается Всемирная декларация Генеральной Ассамблеи ООН о гендерном равенстве, Закон Республики Узбекистан «О гарантиях равных прав и возможностей для женщин, девушек и мужчин», принятый Законодательной палатой 17 августа 2019 года, Сенатом, 2019 г. - утвержден 23 августа 2010 г., на основании закона уделяется внимание вопросам гендерного равенства.

**Ключевые слова:** гендерное равенство, женская тетрадь, ООН, позитивная дискриминация, гибридная дискриминация, прогрессивная женщина, феминизм.

**Abstract:** In this article, a brief statement is made about the essence of the concept of gender equality and its role in the life of society, which is causing many problems and discussions today. This article also refers to the UN General Assembly's World Declaration on Gender Equality, the Law of the Republic of Uzbekistan on Guarantees of Equal Rights and Opportunities for Women and Girls and Men, adopted by the Legislative Chamber on August 17, 2019, by the Senate, 2019 - approved on August 23, 2010, based on the law, attention is paid to issues of gender equality.

**Key words:** gender equality, women's notebook, UN, positive discrimination, hybrid discrimination, progressive woman, feminism

So'nggi to'rt yilda xotin-qizlar va erkaklar uchun teng huquq hamda imkoniyatlarga erishish, jamiyat va davlat ishlarini boshqarishda ularning teng ishtirok etishini ta'minlash, xotin-qizlarni ijtimoiy-huquqiy jihatdan qo'llab-quvvatlash, shuningdek, xotin-qizlarni



tazyiq va zo‘ravonliklardan himoya qilishga qaratilgan keng ko‘lamli islohotlar amalga oshirildi. Gender tenglik masalasi davlat siyosati darajasiga ko‘tarilib, sohaga oid 25 ta qonunchilik hujjati qabul qilindi. Xotin-qizlarni ijtimoiy-iqtisodiy qo‘llab-quvvatlash, ular bilan manzilli ishlash maqsadida “Ayollar daftari” tizimi joriy etilib, Davlat budjetidan har yili 300 mlrd so‘m mablag‘ ajratib borish yo‘lga qo‘yildi. Ota-onasi yoki ularning biridan ayrilgan muhtoj qizlar, boquvchisi yo‘q yolg‘iz ayollarning o‘qish to‘lovlarini qoplab berish tizimi joriy etilib, oliy o‘quv yurtlariga qabul qilishda ehtiyojmand oilalar qizlari uchun grantlar soni ikki baravarga ortdi. Ayollar tadbirkorligini rivojlantirish maqsadida 224 mingdan ortiq xotin-qizga jami 6,9 trln so‘m miqdorida imtiyozli kredit ajratildi. Sohada olib borilayotgan islohotlar xalqaro reytinglardagi mamlakatimiz o‘rniga ijobiy ta‘sir ko‘rsatib, Jahon bankining Ayollar, biznes va qonun indeksida O‘zbekiston 2020-yilda xotin-qizlar huquqlari va gender tenglik bo‘yicha ahamiyatga molik islohotlarni amalga oshirgan 27 ta davlat qatoriga kiritildi va 5 pog‘onaga yuqorilab, 190 ta davlat orasida 134-o‘rinni egalladi.

O‘zbekiston BMT Nizomining maqsad va prinsiplariga hamda xalqaro huquqning boshqa umume’tirof etilgan normalariga sodiq ekanliklarini doimo ko‘rsatib kelgan. Xususan, barqaror rivojlanish sohasidagi 5-maqsad — Gender tenglikni ta‘minlash va barcha xotin-qizlarning huquq va imkoniyatlarini kengaytirish mamlakatimizda xotin-qizlar va erkaklarning teng huquq hamda imkoniyatlarini ta‘minlashga qaratilgan islohotlar bilan hamohangdir.

Ma'lumki, 2019 yil 2 sentyabrda qabul qilingan “Xotin-qizlar va erkaklar uchun teng huquq hamda imkoniyatlar kafolatlari to'g'risida” O'zbekiston Respublikasining qonuni xotin-qizlarning jamiyatdagi o'rniga qaratilgan huquqiy himoya, huquqiy kafolat siaftida ma'qullangandi. Ushbu Qonunning maqsadi xotin-qizlar va erkaklar uchun teng huquq hamda imkoniyatlarni ta'minlash sohasidagi munosabatlarni tartibga solishdan iborat.

Quvonarli tomoni shundaki, ming yillardan buyon jamiyatda ayol va erkak o'rtasidagi tengsizlik va uni hal etish masalasi hamisha dolzarb bo'lib kelgan huquqiy munosabatlarning nechog'lik dolzarbligiga qaratilgan qonundir. Jumladan, qonunning 1-moddasida qayd etilganidek, qonunning maqsadi xotin-qizlar va erkaklar uchun teng huquq hamda imkoniyatlarni ta'minlash sohasidagi munosabatlarni tartibga solishdan iborat.

To'g'ri, hozir biz yashayotgan davr yangilanayotgan O'zbekistonning islohotlarida inson manfaatlarining ustunligiga qaratilgan bir paytda, hali ham oilaviy nizolarning juda katta qismi erkaklar tomonidan ayol huquqlarining tan olinmaslik holatlari shuningdek, ayrim holatlarda jamiyatda ham xotin-qizlarning huquq hamda imkoniyatlariga yetarlicha ahamiyat berilmayotgani haqiqatdir.

**Oilaviy munosabatlar va urf-odatlar-chi?** Hayot shiddat bilan o'zgarayotgan davrda jamiyat ham taraqqiy etar ekan, insonlar ham zamon bilan hamnafas bo'lishga harakat qilashadi. Bu ayollarga ham tegishlidir. endilikda ayollar faqat uy-ishlari, bola tarbiyasi bilan shug'ullanib, “yo oila, yo ish”,- degan fikrlar gender tengligiga to'sqinlik qiladi.



Ko'rib turibmizki, rivojlanishning eng o'tkir muammolaridan biri tenglikka erishish, ayniqsa, jamiyatda ham, oilada ham erkak va ayolning gender tengiligiga erishish eng og'ir masalalardan biridir. Ming afsuski, xotin-qizlar ko'pincha rivojlanish jarayonidan chetda qoladi va hatto unda ishtirok etgan taqdirda ham juda katta qiyinchiliklar va hatto yo'qotishlar (Bunda ko'pgina hollarda oilaviy nizolar, ajrimlar) evaziga erishadi. erkaklar tomonidan teng darajada amalga oshiriladi"-deb belgilangan

Ko'pchilik qonunning uzoq yillardan beri shakllanib kelgan va an'anaga aylangan urf-odatlariga zid kelishi, ularning ildiziga bolta urishi va oilaviy munosabatlarga aralashib, ularni izdan chiqarishi to'g'risidagi xavotirlarini bayon etmoqdalar. Hatto feminizmning g'arbga xos salbiy oqibatlarini misol keltirmoqdalar. Ularni xotirjam qilish uchun ta'kidlash lozimki, Qonun oilaviy munosabatlarga aralashmaydi, hech kimni hech nimaga majburlamaydi yoki mavjud huquqlarni cheklamaydi. Faqat tomonlar uchun yangi huquqlar va imkoniyatlar taqdim etish orqali munosabatlarni muvozanatlash imkonini beradi. Undan foydalanish yo foydalanmaslik, albatta, tomonlarning o'zlariga havola. Masalan, farzand dunyoga kelgach beriladigan ta'til borasida Qonunda shunday deyilgan: "Ham ota, ham ona bola tug'ilishi munosabati bilan haq to'lanadigan ta'til olish huquqiga ega. Bolaga qarash bo'yicha ta'tilning davomiyligi ota-onaning ixtiyoriga ko'ra ular o'rtasida taqsimlanishi mumkin, bunda ota-ona ta'tildan qismlarga bo'lgan holda foydalanishlari mumkin". Ya'ni ota va ona o'zaro kelishsalar, farzandga navbatma-navbat qarashlari mumkin. Bu, masalan, sessiya topshirmoqchi bo'lgan talaba qizlar, xorijga stajirovkaga ketishi lozim bo'lgan olim ayollar, uzoq vaqt mehnat faoliyatidan uzilishi natijasida malakasini yo'qotib qo'yishi mumkin bo'lgan kasb egalari uchun katta imkoniyat. Agar er-xotin o'zaro kelishib shunday qarorga kelsalar, Qonun buni qo'llab-quvvatlaydi va huquqni amalga oshirish imkoniyati bilan ta'minlaydi. Qonun oilada, jamiyatda turli illatlar, an'ana niqobi ostidagi ojizlarga zulm, ularning huquqini toptash holatlariga qarshi kurashadi. Biz an'analarni bilan yashaydigan xalqimiz. Lekin taraqqiyot istasak, qonunlar bilan ham yashashni boshlashimiz kerak. Urf-odatlar shunchaki urf-odat bo'lgani uchun emas, inson sha'ni va qadr-qimmatini ulug'lagani, turmushini qulay qilgani, munosabatlarni uyg'unlashtirgani bilan qadrli. Ijobiy urf-odat va an'analarni insonni kamsituvchi va tahqirlovchi illatlardan farqlashda o'rtada faqat bir mezon turadi: inson shaxsi va uning huquqlari. Biz ko'zi ochiq millat sifatida bu farqni ajratib olishimiz lozim. Gender tenglik to'g'risidagi qonun ijtimoiy-siyosiy sohalarida ayollarning rolini oshirish uchun zamin yaratadi. Hozirda jamiyatimizda "ilg'or ayol" obrazi tobora xiralashib bormoqda. Butun mamlakat bo'ylab bironta ayol hokim yo'q, oliy ta'lim muassasalaridan faqat bittasida ayol kishi rektorlik qilmoqda, ayol vazirlar va vazir o'rinbosarlari barmoq bilan sanarli, ayol elchilarimiz umuman yo'q (hatto urushdan endi chiqqan Afg'onistonning ham xorijda 5 nafar ayol elchisi bor). Ayolga imkoniyat va vakolat



berish, uni faollashtirish jamiyatni yanada rahm-shafqatli, insonparvar va ma'rifatli qiladi. Qonun shu maqsadda qabul qilinmoqda.

**Pozitiv diskriminatsiya nima?** Gender tenglik mavzusi ko'tarilganda "pozitiv diskriminatsiya" degan tushuncha ko'p tilga olinyapti va muhokama qilinmoqda. Bu masala yuzasidan ayrim tushuntirishlarga ehtiyoj borligi ma'lum bo'lmoqda.

Pozitiv diskriminatsiya – bu kam sonli bo'lgan guruh yoki qatlamga alohida imkoniyatlar va kvotalar berish degani. U korxonada, ta'limda, ilmda va hokazo sohalarda gender tenglikka erishish uchun qo'llanadigan usuldir.

Masalan, O'zbekistonda olima, muhandis, dasturchi, jarroh (va hokazo) ayollar kam. Ushbu sohalarda ayollarning ko'payishiga esa ehtiyoj mavjud. Shunday sharoitda qizlarni ushbu yo'nalishlarga ko'proq jalb qilib o'qitish, buning uchun ularga alohida shart-sharoitlar yaratish pozitiv diskriminatsiya hisoblanadi.

Qonunda davlat xizmatida gender siyosatini amalga oshirish uchun vaqtinchalik tarzda bir jinsdagi xizmatchilar uchun kvotalash tizimi joriy etilmoqda. Ya'ni har bir davlat korxonasi va tashkilotlarida xotin-qizlar va erkaklar vakilligining mutanosibligi ta'minlanguncha vaqtinchalik jins kvotalari belgilanadi. Mutanosiblikka erishilgach, kvotalar bekor qilinishi mumkin.

Kimdir bizga bunday "chala tenglik", "gibrid diskriminatsiya" nega kerak deyishi mumkin. Trampning pozitiv diskriminatsiyaga qarshi qilayotgan ishlarini misol keltirishadi ba'zilar. Boshqa jamiyatlarni bilmadim-ku, ammo an'anaviy o'zbek jamiyatida pozitiv diskriminatsiyaga katta ehtiyoj mavjud. Chunki ayollarimizning ta'lim olishi, ilm bilan shug'ullanishi va ijtimoiy faolligini rag'batlantirishga ehtiyoj katta. Qolaversa, jamiyatimizda ayollar zimmasiga orilgan maishiy majburiyatlar yuki ham og'ir. Bugun xotin-qizlar bandligini ta'minlash ijtimoiy-iqtisodiy taraqqiyotning ustuvor yo'nalishlaridan biri, xalq turmush darajasi va sifatini yuksaltirishning muhim sharti sifatida belgilangan. Xotin-qizlar qo'mitalari tashabbusi bilan bo'sh binolarni qayta ta'mirlash va ishga tushirish hisobiga 2 700 tadan ortiq kichik tseklar tashkil etilib, 18 ming nafarga yaqin xotin-qizlarning bandligi ta'minlandi. Xotin-qizlarni tadbirkorlikka keng jalb etish, oilaviy tadbirkorlikni rivojlantirish maqsadida kreditlar ajratish oxirgi yillarda sezilarli oshdi.

e'tiborli jihati shundaki, bugungi yangilanayotgan jamiyatda ayollarning siyosat va iqtisodiyotga keng jalb qilinishi tufayli gender tengligi borasida o'zgarishlar, siljishlar, hattoki yutuqlar ko'zga tashlanmoqda. Ayniqsa, siyosatda ayollar faollashganining guvohimiz ya'ni davlat boshqaruvida, sudlov tizimida, ichki ishlar, bojxona tizimida ham xotin-qizlarning mehnat qilayotgani ayni haqiqatdir.

Ko'pchilik, hokim ayollarimizni qo'llab-quvvatlamogda, hatto endilikda jamiyat ishlarida ayollarning keng ishtirokiga ko'nikib ham qolishmogda. Masalan, jamiyat ishiga faol ishtirok etayotgan ayollarning turmush o'rtog'i tushungan holda uni qo'llab-quvvatlamogda. Farzand tarbiyasi hambilan birga turli tadbirlarda ishtirok etar ekan, o'zi bilmagan holda



siyosatga kirib qoladi. Xotin-qizlar erkaklar bilan teng huquqli bo'lish bilan bir qatorda siyosatda o'zlarini ko'rsatish imkoniyatlariga ega bo'lishdi.

Gender tenglik jamiyat rivojida muhim bo'lgan ijtimoiy munosabatlarda dolzarb ahamiyatga ega ekanligi bugungi kunda yanada yaqqol namoyon bo'lmoqda. Bugun oilada, jamiyatda, ayniqsa, xotin-qizlarning ijtimoiy hayotdagi faolligini oshirishga alohida e'tibor qaratilayotgani natijasida ijtimoiy munosabatlarda ham, qonunchilikda ham katta o'zgarishlar amalga oshirilmoqda. Biroq tan olish kerak, ayrim mamlakatlarda ayollarning o'rni oshxonada, degan qarashlar hali ham butkul yo'qolmagan.

Biz esa, qonunlarni qabul qilamizu, amalga oshirish uchun aholining huquqiy ongi, huquqiy madaniyati yuksak bo'lishini ta'minlamasak, yana sun'iy to'siqlarga duch kelaveramiz. Ma'lumot uchun, **O'zbekiston gender tengligi bo'yicha 188ta davlat orasida 44-o'rinni egallaydi.**

### Adabiyotlar ro'yxati

1. O'zbekiston Respublikasining 2019-yil 17-avgustdagi "Xotin-qizlar va erkaklar uchun teng huquq va imkoniyatlar kafolatlari to'g'risida"gi qonuni
2. O'zbekiston Respublikasi Prezidenti Sh. Mirziyoyevning 2018-yil 2-fevraldagi "Xotin-qizlarni qo'llab-quvvatlash va oila institutini rivojlantirish to'g'risida"gi PF5325 sonli Farmoni
3. O'zbekiston Respublikasi Prezidenti Sh. Mirziyoyevning 2019-yil 7-martdagi "Xotin-qizlarning mehnat huquqlari kafolatlarini yanada kuchaytirish va tadbirkorlik faoliyatini qo'llab-quvvatlashga oid chora-tadbirlar to'g'risida"gi Farmoni
4. Saidov A.X Inson huquqlari bo'yicha xalqaro shartnomalar. – T.: Adolat. 2004.
5. A. Saidov. "Ayollar huquqlari bo'yicha bo'yicha xalqaro va milliy qonun hujjatlari rivojlanishining asosiy yo'nalishlari", T.:1999 y. b-82
6. Tansiqboyeva G. Ayollarning diskriminatsiya qilinishini bartaraf etish – ularning amaldagi tengligining zaruriy sharti//Ayol huquqi va erkinliklari. – T.: Adolat, 2002.
7. Mo'minov A.R. Tillaboyev M. A Inson huquqlari. Ayollar huquqlari va erkinligini xalqorohuquqiy himoya qilish. //T.: Adolat. 2013.- B.368.
8. Shamsiyeva M.X. Gender tenglik. Buxoro davlat universiteti ilmiy axboroti. //2015.
9. L. Kim. Gender pedagogikasining amaliy jihatlari. b-300- 301
10. Lex.uz. <https://lex.uz/docs/-10550>
11. O'zA.uz. <https://uza.uz/oz/politics/zbekiston-respublikasi-prezidenti-shavkatmirziyevning-khal-07-03-2020>
12. Central.asia. <http://central.asia-news.com>
13. Uza.uz <https://uza.uz/oz/politics/zbekiston-respublikasi-prezidenti-shavkatmirziyevning-khal-07-03-2020>
14. Gender.stat.uz <https://gender.stat.uz/uz/o-gendernoj-statistike-uz>
15. Xs.uz <http://xs.uz/uz/post>
16. m.aniiq.uz <https://m.aniiq.uz/uz/yangiliklar>



**Boshlang'ich ta'limda o'quvchilarga sifatli ta'lim berishning yangi strategiyalari**  
**Surxandaryo viloyati Muzrabot tumani**  
**14-umumiy o'rta ta'lim maktabining**  
**boshlang'ich sinf o'qituvchisi**  
**Maxatova Gulnor Shaxliyevna**

**Annotatsiya:** Ushbu maqolada boshlang'ich ta'limda o'quvchilarga sifatli ta'lim berishning yangi strategiyalari xususida so'z boradi.

**Kalit so'zlar:** blok, to'siq, kimsasiz, orol, muloqot, ovoz, teskari test, ma'nodosh...

Sayyoramizning ertangi kuni, farovonligi farzandlarimiz qanday inson bo'lib kamolga yetishi bilan bog'liq. Bizning asosiy vazifamiz – yoshlarning o'z salohiyatini namoyon qilishi uchun zarur sharoitlar yaratishdan iborat.

**(O'zbekiston Respublikasi Prezidenti**

**Shavkat Mirziyoyev)**

Mustaqillik yillarida ta'lim-tarbiya sifati va samaradorligini zamon talablari darajasiga ko'tarish davlat siyosatining ustuvor yo'nalishlaridan biriga aylandi. Dunyoning barcha rivojlanayotgan davlatlari (*hatto bir qator rivojlangan davlatlar ham*) XXI asrda o'z oldiga hamma bolalarni umumiy o'rta ta'lim jarayoniga to'liq qamrab olish masalasini qo'ygan bir vaqtda, mustaqil O'zbekistonda ushbu muammo allaqachon muvaffaqiyatli hal etilgan bo'lib, navbatdagi ustuvor vazifa sifatida sifatli ta'lim-tarbiya berish, ta'limning samaradorligini oshirish masalasi qo'yildi. Zero mamlakatimizda bolalarning umumiy o'rta ta'lim bilan qamrab olish darajasi jahonda yuqori ko'rsatgichni 99,7% ni tashkil etadi. Bugungi kunda ilm-fan, texnika va ishlab chiqarish sohalarining tez sur'atlarda jadallik bilan rivojlanishi barcha ta'lim muassasalarida ta'lim-tarbiya sifatini mazmun jihatidan yangi bosqichga ko'tarishni talab etmoqda. Bu o'z o'rnida har bir tizim xodimi, ayniqsa, o'qituvchilar zimmasiga yanada yuksak mas'uliyat va vazifalarni yuklaydi. Negaki, rad qilib bo'lmaydigan bir haqiqat bor — qilingan barcha sa'y-harakatlar oxir-oqibat o'qituvchi mehnati orqali o'z natijasini o'quvchilarning yaxshi bilimi va xush





axloqida namoyon etadi. Shunday ekan, pedagoglardan vijdonan mehnat qilish, yorug' kelajagimiz oldidagi mas'uliyatlilik, ko'rsatilayotgan yuksak e'tiborga munosib javob berish talab etiladi. **Demak ta'lim-tarbiyaning sifati, samaradorligi birinchi navbatda sifatli ta'limga bog'liq. Sifatli ta'lim esa xalqona tilda aytganda yaxshi muallimga, o'qituvchi va tarbiyachiga bog'liq.**

**Boshlang'ich ta'limda o'quvchilarga sifatli ta'lim berishning yangi strategiyalari sifatida quyidagi usullarni keltirish mumkin.**

**«Blok (to'siq) dars» usuli.** Bu usul A. P. Guzik (Odessa) tomonidan ishlab chiqilgan bo'lib bunda har bir bob, bo'lim tarkibiy qismlarga ajratilib: ma'ruza, seminar, laboratoriya ishi, ijodiy ish, amaliy mashg'ulot, sayohat, kecha, konferensiya va boshqalarga ajratib o'tiladi. Bu usul o'quvchilarni mustaqil bilim olishga, izlanishga, axborot to'plashga, ulardan foydalanishga undaydi, hayot o'z o'rinlarini topishga katta yordam beradi.

**«Xazinalar sandig'i» usuli.** Biz kelajak avlodga «Xazinalar sandig'ini» qoldirmoqchimiz. Qani kim qanday xazina (bilim, maslahat va h.k.) qoldirmoqchi? Xazinalar sandig'ini to'ldira oldikmi? va h.k.

**«Kimsasiz orolda» usuli.** Kimsasiz orolga tushib qoldik. Barcha fanlar bo'yicha bilimlar asosida yangi hayot, davlat jamiyat qurmoqchimiz. Xo'sh qani biologlar, ximiklar, fiziklar, maorifchilar, iqtisodchilar, siyosatchilarning rolini bilib olaylik va shu asosida davlat quraylik. Bu usul orqali biz boshlang'ich sinf o'quvchilarini kasblarga, yuqori sinflarda o'rgatiladigan fanlarga yo'naltirgan bo'lamiz.

**«Bo'sh stul» usuli.(15 minut)** Ishtirokchilar bir, ikkiga (juft) bo'linadilar."Bir" raqamli ishtirokchilar doiraga o'tiradilar, "ikki" raqamli ishtirokchilar esa ularning stullari orqasiga turadilar. Bitta stul bo'sh qolishi kerak. Bo'sh stul orqasida turgan ishtirokchining vazifasi - ko'z qarashi bilan o'tirganlarni o'z stuliga taklif qiladi. Buni sezgan stulda o'tirgan ishtirokchi, bo'sh stulga chopib o'tirib olishi kerak. Uning orqasida turgan sherigining vazifasi - uni ushlab qolishga harakat qiladi.

**«Ma'nodosh so'zlar guldastasi» usuli.** 1-guruh so'z aytadi,2-guruh shunga ma'nodosh so'zni topadi. M: Bet-insonni yuzi, bet-kitobning sahifasi....



**“Juft-juft muloqot” usuli.** Bunda biror mavzu bo‘yicha yonma-yon o‘tirgan o‘quvchilarni o‘zaro muloqotga chorlash; o‘zaro fikr almashish va ularni ba’zilarini tinglash orqali bajariladi.

**“Ovozga qo‘yish” usuli.** Dars davomida bahsli vaziyatni keltirib chiqarish; yuzaga kelgan bahs munozarani boshqarish maqsadida, bahs yuritayotgan tomonlarning fikrlarini sinf bo‘yicha ovozga qo‘yish; har bir fikr bo‘yicha qarshi, rozi va betaraflarni aniqlash; tomonlarning dalillarini va fikrlarini tinglash; so‘ng yana ovozga qo‘yish; xulosalash uchun tashkil etiladi.

**“Teskari test” usuli.** Bunda o‘quvchilarga mavzu bo‘yicha noto‘g‘i savollar yozilgan testlar tarqatiladi. O‘quvchilar uni to‘g‘rilashi kerak bo‘ladi. Yoki, teskari ma’lumotlar ham aytish mumkin.

A. 1,2,4,6

B.1,2,3,5,7

S.1,2,3,4,5,7,9

D.2,3,4,6,7,8

"Sen topqirmi, men topqir" usuli.	
So‘zlar	Fe‘l yasovchi qo‘shimcha
Shar...	-la
Soz...	-lan
Shod...	-sira
Bir...	-illa
Viz...	-lash
Tinch...	-ulla

O‘qituvchi pedagogik mahoratining kundan-kunga o‘sib borishi, o‘quv jarayonida yangi pedagogik va axborot texnologiyalarini qo‘llay olishini kuchayishi, uning pedagogik faoliyatida amalga oshadi. O‘qituvchi faoliyatining qanchalik samarali ekanligini, odatda, uning mahoratini kuzatish, o‘tayotgan darslarini tahlil qilish orqali bilish mumkin. Har bir boshlang‘ich sinf o‘qituvchisi sifatli ta’lim berishning yangi strategiyalari o‘zi uchun tuzib olsa, u o‘ maqsadiga erishadi.

### Foydalanilgan adabiyotlar ro‘yxati:

1.Pedagogika. O‘quv qo‘llanma.T.:O‘zRFA “Fan”. 2006-y



2. Tarbiyaviy ishlar metodikasi. R. Mavlonova, N. Raxmonqulova.

3. Internet saytlari: -ziyoNet .uz, kitob.uz, multimediya .uz

**MAKTABGACHA TA'LIM TASHKILOTLARI VA JAMOAT BIRLASHMALARI  
O'RTASIDAGI HAMKORLIK****B.E.Ramatullayeva,  
G.H.Qo'ziboyeva,**Denov tadbirkorlik va pedagogika instituti  
maktabgacha ta'lim yo'nalishi 2-kurs talabalari**N.Begimqulova**TER.DU "Ta'lim tarbiya nazariyasi va metodikasi (maktabgacha ta'lim) mutaxassisligi 2-  
bosqich magistranti**ANNOTATSIYA**

Ushbu maqola maktabgacha ta'lim tashkiloti va jamoatchilik birlashmalari o'rtasidagi hamkorlikni kengaytirish, maktabgacha yoshdagi bolalarning tengdoshlari bilan munosabati shakllanishi to'g'risida so'z yuritiladi. Shuningdek mavzu doirasida maktabgacha yoshidagi bolalarning maktab ta'limiga tayyorlashning ahamiyati ko'rsatilib o'tiladi.

**Kalit so'zlar:** Ota-ona, tarbiyachi, maktab, mahalla, maktabgacha ta'lim tashkiloti, boshlang'ich ta'limga bir yillik bepul majburiy tayyorlov guruhlari, oila, o'qitish usuli.

**Kirish:** Maktabgacha ta'lim tashkiloti ta'lim jarayonining poydevori bo'lib hozirgi kunda tashkilotdagi pedagogik jarayonlar "Ilk qadam" davlat o'quv dasturi asosida amalga oshirilmoqda. Maktabgacha ta'lim tizimi 2017 yilgacha Xalq ta'limi vazirligi tarkibida bo'lib, keyinchalik 2017-yil 30-sentabr dagi PQ-3305 qarori bilan alohida vazrlikka ajralganining o'zida katta ma'no bor.<sup>23</sup> Maktabgacha yoshidagi bolalarni maktabga tayyorlash bosqichi bola hayotida muhim rol o'ynaydi. Maktabgacha ta'lim tashkilotiga ko'rsatilgan hozirgi kundagi e'tiborning asosiy maqsadi uzluksiz ta'limning birinchi bo'g'ini hisoblanib, tashkilotdagi turli yosh guruhlardagi bolalar uchun Maktabgacha ta'limga qo'yilgan Davlat ta'lim standartlari asosida hamda "Ilk qadam"<sup>24</sup> davlat dasturi doirasida ko'pgina me'yor va qoidalar belgilab qo'yilgandir. Jumladan, Vazirlar mahkamasining 09.03.2020-yilda qabul qilingan №132 sonli qarori bolalarni boshlang'ich ta'limga majburiy bepul bir yillik tayyorlash bo'yicha dastlabki loyhadir. Bundan maqsad maktabgacha ta'lim bilan qamrab olinmagan bolalar uchun tayyorlov guruhlari shakllantirish, bu guruhlarda zamonaviy innovatsion pedagogik texnologiyalarni, ta'lim va tarbiyaning samarali shakllari hamda usullarini joriy etish. Maktabgacha ta'lim tashkilotiga qamrab olinmagan bolalarni davlat talablarga muvofiq har tomonlama aqliy, axloqiy, estetik va jismoniy kamol topishi uchun shart-sharoitlar yaratishdir.

<sup>23</sup> Lex.uz O'zbekiston respublikasi prezidenti 3305 qarori

<sup>24</sup> O'zbekiston respublikasi Maktabgacha ta'lim vazirligi 2018-yi 17-iyul Ilk qadam davlat o'quv dasturi



Barcha ota onalar bolalari uchun eng yaxshisini ravo ko'rishadi shuningdek ular farzandlarining orzu umidlariga bo'lgan qiziqishlarini usun qo'yishadi. Shu bois maktabgacha ta'lim va tarbiya jarayonini biz to'laqonli ravishda jamoat birlashmalari bilan bo'ladigan hamkorlikda olib borishimiz muhimdir. Bunday hamkorlik to'rtta birlashma orqali amalga oshirilsagina maqsadga muvofiq boladi.<sup>25</sup>

1. Ota-onlarga va oila a'zolari.
2. MTT.
3. Maxalla.
4. Maktab.

Hozirgi kunda maktabgacha ta'lim tashkilotlari oila va mahalliy jamoatchilik bilan hamkorlik aloqalarini olib borish bola hayotidagi ta'lim va tarbiyaning uzviyligi hamda muqobilligini ta'minlaydi deb o'ylaymiz. Chunki yosh avlodning aynan maktabgacha yoshidagi davrida egallagan bilim, ko'nikma va malakalari undan keying ta'lim bosqichlari uchun poydevor bo'la oladi.

Biz "hali erta deyishimiz" bolaning o'sishi va rivojlanishiga to'siq bo'ldi. Uch yoshdan katta bolalarga nimani o'rgatish masalasiga ko'p etibor bramiz. Ammo zamonaviy tadqiqotlarga ko'ra uch yoshgacha bola bosh miyasining 70-80 foizi rivojlanib bo'ladi. Bu esa biz uchun bola miyasini erta rivojlantirishga yo'naltirishimiz kerakligini anglatmaydimi? Bu bilan sizga ilk bolalaik davrida bolaga erta ta'lim berib uni raqamlar va har xil ma'lumotlar bilan majburan aqliy rivojlantirishga erishish degani emas, asosiysi hamma tajriba va ta'lim usullarini "o'z vaqtida" qo'llay olishimiz. Biz ta'lim deganda o'qib-o'rganishdan iborat deb o'ylaymiz. Ammo, bu davr yani maktabgacha ta'lim – o'qib-o'rganishdan avvalgi bosqichda ketadigan o'yin faoliyatini qamrab olgan, bolalarning aql va idroklarining shakllanishini rivojlantiradigan uzluksiz ta'limning birinchi bo'g'inidir. Bolaning qiziqishi va bu jarayonning borishini tashkil eta oladigan yagona shaxs – onadir. Shunday ekan ota-onalarimiz bolaning ta'lim va tarbiyasiga ma'suliyat bilan qarashi lozim.

Oilaga, bola hayotining muhum va birinchi tarbiyachisi sifatida qarash kerak. Xalqimizda "Qush uyasida ko'rganini qiladi" – degan maqol bejiz emasdir. Bolaning hayotida oiladagi muhitning qanday bo'lishi uning kelajagini belgilovchi omildir. Bolaning birinchi tarbiyachisi ham o'qituvchisi ham ota-onasi, oila a'zolari hayotida muhim bo'lgan ammo uzoq tarbiyachilari hisoblanadigan yaqin insonlari, qo'shnilari, qarindoshlari hisoblanadi.

Maktabgacha ta'lim yoshidagi bolalarda oila muhiti unda qanday hislatlarga ega bo'lishi va uning fe'l-atvori shakllanishida ahamiyati kattadir. Bu yoshda bolada yashayotgan jamosiga jumladan oilasiga tegishlilik va ular bilan aloqa qila olish hissi shakllana boshlaydi. Ular jismoniy faravonlik, oziq ovqatga, boshpanaga, kiyim-kechakka,

<sup>25</sup> O'zbekiston respublikasi Maktabgacha ta'lim vazirligi va Yunisef xalqaro tashkilot "Oilalar va mahalliy jamoatchilik bilan hamkorlik"



tibbiy bilimlarga bo'lgan talab va xizmatlarga moyil bo'ladi. Bolada rivojlanish bosqichining keying bo'gini sifatida til va jismoniy rivojlanish, ulardagi hissiy, ma'naviy, ijtimoiy ko'nikmalarning shakllanishi, oila, madaniyat va jamiyat a'zosi sifatida o'ziga xoslik sifatlarini qamrab oladi.

Maktabgacha ta'lim tashkilotlari pedagoglari uchun o'zlariga o'xshagan farzandining kamoloti va rivojlanishi uchun yetarlicha bilimga ega bolgan ota-onalar bilan ishlash qulay bo'ladi. Chunki, ular tarbiyachi tomonida olib boriladigan pedagogik jarayonda faol ishtirik etishadi. Bayram tadbirlarida, yig'ilishlarda, gurulardagi mashg'ulotlar davomida ko'ngilli ravshda ishtirok etishishga harakat qilishlari orqali farzandlarining kelajagiga e'tibori qanchalik darajada ekanligini namoyon qilishadi. Bunday ota-onalar bilan tarbiyachining ishlashi oson bo'lib, tarbiyachi ulardan nimani kutayotganini bilishadi.

MTT tarbiyachisi uchun o'z fikrlariga o'xshamaydigan u tomonidan tashkillashtirilgan jamoat ishlarida, tadbirlarda, majlislarda qatnashmaydigan oiladagi ota-onalar bilan ishlash qiyinchilik tug'diradi. Bunday ota-onalar bilan ishlashda tarbiyachi pedagogik qobiliyatlarga ega bo'lishi kerakdir. Chunki buday ota-onalar o'z farzandalari va ularning ta'lim va tarbiya olishlari xususida nisbatan kam bilimga ega bo'lishi yoki o'zi ishlari bilan bola tarbiyasiga e'tiborsiz bo'lib qolishlari mumkindir. Bu masalada tarbiyachi tomonidan hamkorlik olib boriladigan oilalar haqida yetarlicha ma'lumotga ega bo'ishlari kerakdir. Bunday hamkorlik olib borishda tarbiyachidan kommunikativ qobiliyat va pedagogik ta'sir ko'rsatish malakalariga ega bo'lishlari kerak bo'ladi. Hamkorlikning yana boshqa tomoni shundan iboratki o'zaro hurmat, ikkala tomonga nisbatan bo'lgan ehtiyojlariga javob bera olish, nima ishlayotgani va nima ishlamayotgani xususida munosabatini bildira olishi talab qilinadi.

Doktor Shinichi Suzuki ta'kidlaganidek – “Qoloq bolalar yo'q. Barchasi o'qitish usuliga bo'g'liq”<sup>26</sup>. O'qitish bolada maktabgacha yoshidan tanlanishi kerak deb o'ylaymiz. Bu borada doktor Suzuki shunday tushintiradiki: - “men ta'limning ahamiyati haqida chuqur o'yladim va nima sababdan bu tizim shu qadar tajavuzkorlik va qanoatsizlikni vujudga keltirayotganini tushinishga harakat qildim. Avvaliga men bu tajovuzkorlik ildizlari universitet ta'lim tizimida mavjuddek tuyild. Biroq muammoni chuqur o'rganganicha angladimki, ayni masala o'rta maktab uchun ham xos ekan. So'ng maktabning o'rta va boshlang'ich tizimini o'rgandim va shunday xulosaga keldimki, bolaga bog'chada ham ta'sir ko'rsatish kech bo'lar ekan”. Bu bilan nima demoqchimiz ota-onalar hozirgi kunda MTTgacha bo'lgan davrdan bola uchun nima to'g'ri-yu nima noto'g'riligini anglay olishlari zarurdi. Doktor Suzukidan necha ming yillar avval yashagan buyuk allomamiz Abu ali Ibn Sino ham shu borada yosh ota onaga bola tarbiyasini ona qornidagi paytidan boshlash kerak degan fikrlarini keltirishimiz mumkin. Bu bilan nima demoqchimiz ota-ona bolasini MTTga

<sup>26</sup> Pedagogika fanlari doktori Sh.Suzuki bolalar ta'lim tarbiyasiga bag'ishlangan taqdimot natijalaridan



bergandan keyin barcha ma'suliyatni tarbiyachiga yuklamasdan u bilan birgalikda hamkorlik asosida ta'lim va tarbiya jarayonini olib borishi istardik.

Oilaning ta'lim va tarbiya jarayonida ishtirok etishni kengaytirish oilada ota-onadan tashqari uning boshqa a'zolari bilan aloqa yo'llarining izlab topish kerak. Ba'zi oilalarda bobo yoki buvi ota-ona ishda bo'lgan paytlarida bolalarga qarab turuvchi bo'lishi mumkin. Katta yoshdagi opa yoki aka bo'lgan taqdirda o'qish, yozish mashg'ulotlarini amalga oshirishda yordam berishlari mumkin bo'ladi.

Mahallaning bola tarbiyasidagi roli kattadir. Jumladan "Bir bolaga yeti maxilla ota-ona" – degan hikmatli so'zlar bejis emas. Bizning mentalitetimizdan kelib chiqqan holda qo'ni-qo'shnilar o'rtasidagi munosabatlar yuksak darajadadir. Mahalla faollari va MTT hodimlari o'rtasida uzviy bog'liqlik har xil tadbirlarda ikki tomonlama bo'lishi kerakdir.

Maktabgacha ta'lim tashkiloti – 3-7 yoshgacha bo'lgan bolalar uchun murakkab bo'lgan bilimlarni egallashlariga qaratilgan usulni tanlay olish va oddiy ma'lumotlar asosida undagi hosil bo'lgan bilimdan ko'nikmani shakllantirishga zamin yaratuvchi ta'lim va tarbiya dargohidir. MTTda kechadigan pedagogik jarayon tarbiyachi tomonida tashkil qilinadi. Tarbiyachi – pedagog. Undagi har bir xislat bolaga ta'sir qila oladi. Chunki bola oilasiga nisbatan MTTda ko'proq vaqt o'tkazadi. MTTda bo'lgan vaqtda tarbiyachi bola uchun ham ota ham onadir. Tarbiyachi soat 17:00 gacha bola bilan birga bo'lib unga ma'sul bo'ladi. Bu jarayonda u keying ta'lim jarayonlariga qanday tayyorlanadi deb o'ylashimiz aniq. Sababi kamida 25 ta yosh bola bilan ishlash ularga qarashning ma'uliyatli ishdir. Oddiygina bitta ona o'zni kelsa o'z farzandiga yetarlicha e'tibor qarata olmaydi, endi tarbiyachi nima qilsin deyishimiz mumkin. Tarbiyachi o'z kasbini sevishi va kasbiga nisbatan mahorat va qobiliyatlarni egallagan bo'lsa barcha ishiga ulguradi.. Tarbiyachi ham onadir o'z uyida. U ham o'z farzandlariga oila a'zolariga vaqt ajrata olishi kerak. Shuning uchun ular har bir vaqtni to'g'ri taqsimlay olsagina hamma ishiga ulguradi.

Maktabgacha ta'lim va tarbiya yoshidagi bolalarda o'z yosh hususiyatlaridan kelib chiqqan holda bilim, ko'nikma va malakalar bilan qurollantirish, fikrlash ko'nikmasiga, o'z tengdoshlariga hurmat hissini, liderlikni uygo'tish, jamoa bo'lib ishlash ko'nikmasiga ega bo'lish talab qilinadi. Bolaning maktab ta'limiga qadam qo'yish bosqichida uning maktab va atrof olam muhitiga moslashishi, yangi bilimlarni egallashga tayyorligi, o'zining fikrlash doirasining kengayishi, dunyoqarashning o'zgarishi, bilgan va anglab yetgan narsalari to'g'risidagi ma'lumotlarni erkin ifodalay olishi va nutqning ravonligi ham muhim o'rin tutadi.

Maktabgacha tashkilotidan nisbatan murakkabroq bo'lgan maktab ta'limiga o'tish bola uchun ham boshlang'ich maktab o'qituvchilari uchun ham qiyin bo'lishi mumkin. Maktabgacha ta'limda bola vaqtni boshqaruvga nisbatan moslashuvchan mustaqil bo'lishga davat etiladi. Ularga o'yinlar o'ynashga sharoit yaratiladi va mashg'ilot ham shu asosda tashkillashtiriladi. Bolaning maktab ta'limiga o'tish jarayonini 2 ta ta'lim maskani



o'rtasidagi hamkorlik moslashishni birmuncha osonlashtirishga yordam beradi. Hamkorlik doirasida:

1. Bolalar to'g'risida qanday ma'lumotlarni bilish to'g'risida qaror qabul qilish uchun oilalar boshlang'ich sinif o'qituvchilari va MTTdagi pedagoglar o'rtasida uchrashuvlar tashkil etish.
2. Maktabgacha yoshidagi bolalarning o'zi bo'lajak sinflariga bir ikki marta bir necha soatga borishlarini tashkil etish.
3. Bolalar rasm chizish va yangi o'qituvchilariga o'zlari, ularning oila a'zolari va ular yoqtirgan faoliyatlari to'g'risida ota-onalar xat yozib berishlarini so'rash lozim.
4. Maktabni bolalarga qo'rqqanlik kerak bo'lham qiziq joy sifatida ta'riflash va olalarni tarbiyalashda mustaqil bo'lishga undash, ota-onalarni qo'llab quvatlash lozim.
5. Sharoiti farq qiladigan oilalarga yordam berish. Masalan alohida ehtiyojlarga muhtoj oilalarning farzandlaridir. Boshlang'ich maktab vakillari bilan oila va mahllaning a'zolari o'rtasida norasmiy uchrashuvlar tashkil etilishi.

Xulosa qilib shuni ta'kidlash lozimki, maktabgacha ta'lim bolalarning mukammal shaxs sifatida shakllanishida muhim omil bo'lib, bola rivojlanishining ijtimoiy holati hamda faoliyatiga mustaqil harakati bilan belgilanadi. Bu davrda bolalarda shaxs sifatlarida shakllanib, ularda katta taqlid qilish, o'zaro munosabatga kirishish, g'amxo'rlik, mehribonlik, qiziquvchanlik, o'ziga nisbattan talabchanlik hissi paydo bo'ladi.

## FOYDALANGAN ADABIYOTLAR:

1. PQ-3305 2017-yil 30-sentabr
2. O'zbekiston Respublikasi Vazirlar mahkamsining №132-sonli buyrug'i.
3. "Oila va mahalliy jamotchilik bilan hamkorlik" – metodik qo'llanma. M.Ismoilova, M.Y.Shadina, G.G.Ismoilova, I.A.Kartashevich. Toshkent-2020
4. K.A.Shokarimova "Pedagogik tarbiya va pedagogic mahoratning ta'lim berishdagi ahamiyati"
5. P.Yusupova "Maktabgacha ta'lim pedagogikasi T:O'qituvchi.1999
6. F.Qodirova „Maktabgacha pedagogika” -2019
7. "Ilk qadam" davlat dasturi.
8. O.U Hasanboyeva „ Maktabgacha ta'lim pedagogikasi ”-2012





## МАКТАБЛАРДА ИНФОРМАТИКА ФАНИНИ РИВОЖЛАНТИРИШ ЙЎЛЛАРИ

*Хушмаҳаммадиева Махфират*

*Тошкент шаҳар Олмазор тумани,*

*133- ИДУМ нинг информатика фани ўқитувчиси*

**Аннотация:** Ушбу мақолада мактабларда информатика фанини ривожлантириш орқали, мактабларда информатика фанини ўқитишни давр талаблари даражасида амалга ошириш имконини берадиган объектив шарт-шароитларнинг яратилиши ҳақида сўз юритилади.

**Таянч иборалар:** педагогика, технология, информатика, информатика фани, педагогик технологиялар, давлат таълим стандартлари.

Республикамизда, ёш авлоднинг ўз фаолиятини режалаштириши, қўйилган масалани ечишга зарур бўлган ахборот топа олиши, ўрганилаётган объект ёки жараёни информатсион моделини қура олиши ва янги технологиялардан унумли фойдалана олиши каби малакаларга эга бўлиши учун зарур шароитлар яратиб берилмоқда. Замонавий компьютерларни бошқара олиш малакасига эга бўлиш ҳар бир ёш авлодга зарурдир. Шунинг учун, ўрта мактаб Информатика фанининг биринчи ва муҳим вазифаларидан бири ўқувчиларда аниқ бир фикрлаш усулини шакллантиришдир. Ўқитиш шакли ва усули ёш ўқувчиларнинг фикрлашини ва ижодий қобилиятини ривожлантиришга йўналтирилган бўлиши лозим. Масаланинг қийин томони шундаки, бир томондан ўқувчининг фикрлашини ва ижодий қобилиятини ривожлантириш бўлса, иккинчи томондан уларга замонавий компьютерлар олами ҳақидаги билимларни қизиқарли ва уйғун кўринишда беришдир. Информатика фанининг ёшлик даражасидаги долзарблик жиҳатлари қуйидагиларда аксланади:

- Ўқувчиларда ахборотларни қайта ишлаш жараёнида фикрлаш тартиботларини, жумладан, мантиқий ва абстракт фикрлашни шакллантириш.

- Компютердан ўқув воситаси сифатида фойдаланишни таъминлаш мақсадида, унинг ёрдамида ахборот устида амалий ишлар олиб бориш, замонавий дастурий таъминот билан танишиш.



- Компютердан фойдаланиш кўникмасини шакиллантириш ўқувчиларда уни ўрганилаётган жараёнда ҳисоблаш, тасвирлаш, таҳрирлаш ишларини бажаришда восита сифатида қўллаш тажрибасига эга бўладилар.

- Ёшларда ҳисоблаш техникасига нисбатан унинг самарали восита сифатидаги ижобий муносабатларни шакллантиради.

- Ёшларда турли ўқув курсларида олаётган ахборот ва маълумотларни комплекс равишда ўрганиш ҳамда уларнинг узвийлигини таъминлаш кўникмасини шакиллантиради.

Жамият ҳаётининг барча соҳалари компьютер технологиясидан самарали фойдаланишнинг илмий ва муҳандислик муаммоларини яратиш ва тадбиқ этиш ва таъминлашни ҳал этиш. Информатика ўз ўзича мавжуд бўлмай, балки бошқа соҳалардаги муаммоларини ҳал этиш учун янги ахборий техника ва технологияларини яратишга қаратилган комплекс илмий –техник соҳадир. У бошқа соҳалар ҳатто жараёнлар ва ходисалар ноформаллашуви туфайли миқдорий услубларни қўллаш мункин эмас деб ҳисобланадиган соҳаларга ҳам тадқиқот услуб ва воситаларини тақдим этади.

Информатикада компьютер техникаси шарофати туфайли амалий рўёбга чиқиш мумкин бўлган математик моделлаш услубларининг халқ қилинишини алоҳида ажратиб кўрсатиш лозим. Ахборот технологиялари ривожланишнинг замонавий жаҳон даражаси шундаки, республикада ахборот маконининг инфратузилмалари ва миллий ахборот – ҳисоблаш тармоғи интеграциясига мос келувчи миллий тизими яратиш иқсодиёт, бошқариш, фан ва таълим самарадорлигининг муҳим омили бўлмоқда. Ахборот жамиятни ривожлантирувчи ва унинг тараққиётига асос бўлувчи муҳим восита ҳисобланади. Шу каби ахборот инсоният тарихида энг муҳим иқсодий кўрсаткичлардан бири бўлса, жамиятни компьютерлаштириш эса иқсодиётни таркибий жихатдан қайта кўришда асосий ҳаракатлантирувчи кучдир. Жамиятни ахборотлаштириш, янги ахборот технологиялари билан таъминлаш инсонларнинг турли-туман маълумотларга бўлган эҳтиёжини қондиришда муҳим ўрин тутади. Инсон ахборот олами ичра яшаркан, воқия ходисалар жараёнларнинг бир –бирига алоқадорлигини, ўзаро муносабатлари ва моҳиятни ташкил этиш,ўз ҳаётидан келиб



чиқаётган мураккаб саволларга илмий жавоб топиш мақсадида кўпдан- кўп дадил ва рақамларга мурожат қилади.

Жамиятда одамлар ўртасидаги алоқа фактори бўлимлар ўртасидаги «кўприк» - бу ахборотдир. Демак, билимни «ўзи учун» ахборотга айлантириш механизми ахборотли мухитини вужудга келтиришда алоҳида ўрин эгаллайди. Қадимда ахборотли мухит жуда қашшоқ бўлиб, у тор доирадаги энг керак ва чекли маълумотлар мажмуасидан иборат эди, бу хол одамлар орасидаги боғлиқ доирасини минг йиллаб чегаралаб келади ва одамнинг жамият ахборотли мухитидаги хиссани камайтириб юборади. Бугунги кунда ижтимоий турли кўринишдаги ахборотлар мажмуаси кенг ва ривожланган бўлиб, унинг жамиятда тутган ўрни беҳисобдир. Охирги давирда ахборотли мухитда катта ўзгаришлар бўлиб бормоқда. Ана шу ўзгаришлар қоғозсиз технология заруриятини келтириб чиқаради. Бу эса ўз навбатида ЭХМ нинг янада кенг ривожланишига сабаб бўлади. Ахборотли мухитнинг келажакда инсон ҳаётида ўрни ва аҳамияти, бугунги ҳолатдан анча юқори бўлиши учун бажарилиши лозим бўлган вазифалар қўлламини кегайтириш талаб этилади. Ана шу вазифалар мажмуини информатизация (ахборотлаштириш деб) аташга келишиб олинган.

Бунинг маъноси ижтимоий фоллятини замонавий ЭХМ ва ахборотли тизими асосида қайта кўриш, ривожлантириш ва самарадорлигини оширишдан иборат. Агар компьютерлаштириш техник муаммоларини ўз ичига олса, ахборотлаштириш коомплекс жараён бўлиб, у жамият ҳаётининг барча жабҳаларини қамраб олади ва компьютерлар унинг техник асосинигина ташкил этади, холос. Республикамизда ахборотлаштириш кенг йўлга қўйилиши билан ундаги ҳар бир фуқорога керакли пайтда, керакли миқдорда, керакли сифатда олиш имкониятлари очилмоқда. Республикамиздаги вилоятлар, шаҳарлар, туманларга қарашли корхоналар, ташкилотлар ва муассасалар замонавий компьютер техникалари билан жиҳозланиб, улар махсус қурилмалар (телефорин тармоғи, модем ва бошқалар) ёрдамида ахборотларни узатиш ва қабул қилиш имкониятига эга бўлмоқда. Инсоннинг иқсодий, экологик, сиёсий ва бошқа соҳаларда фикирлаш доирасининг кенгайиши



ахборотли мухитнинг сифат ва миқдор жиҳатдан ўзгари, янги хусиятга эга бўлган ахборотли мухитнинг келиб чиқишига сабаб бўлмоқда.

### Фойдаланилган адабиётлар

1. Ўзбекистон Республикаси Президенти Шавкат Мирзиёевнинг 2020 йил 24 январда Олий Мажлисга йўллаган Мурожаатномаси. <https://uza.uz/oz/politics/zbekiston-respublikasi-prezidentishavkat-mirziyeevning-oliy-25-01-2020>.
2. Шаронин Ю.В. Цифровые технологии в высшем и профессиональном образовании: от личносно ориентированной Smart-дидактики к блокчейну в целевой подготовке специалистов // Современные проблемы науки и образования. – 2019. – №
3. Abdullayev M., Saidahror, G., & Ayupov, R. (2020). Рақамли иқтисодиёт - кадрлар тайёрлашнинг долзарб йўналишлари. Архив научных исследований, 1(23). извлечено от <https://journal.tsue.uz/index.php/archive/article/view/2702>. URL: <http://science-education.ru/ru/article/view?id=28507> (дата обращения: 25.06.2020).
4. Norboeva N Erkinovna, Khashimova D Pakhritdinovna. The role of the digital economy in the development of information and communication technologies // ACADEMICIA: An International Multidisciplinary Research Journal 10 (3), 25-31.



**“TASVIRIY SAN'AT” FANI BO'YICHA O'QUVCHILAR  
O'ZLASHTIRISHI LOZIM BO'LGAN BILIM, MALAKA VA KO'NIKMALARGA  
TALABLAR**



**Abdumuminova Gulnoza Xayrullaevna,  
Toshkent shahar Yashnaobod tumani 69-maktab “Tasviriy san'at” fani  
o'qituvchisi**

**Annotatsiya.** Maqolada umumta'lim maktablarida “Tasviriy san'at” fani bo'yicha o'quvchilar o'zlashtirishi lozim bo'lgan bilim, malaka va ko'nikmalarga talablar keltirilgan.

**Kalit so'zlar.** “Tasviriy san'at” fani, san'atshunoslik asoslari, naturaga qarab tasvirlash, kompozitsion faoliyat.

Hozirda har bir fan bo'yicha, shu qatori badiiy-estetik turkumdagi fanlardan davlat ta'lim standartlarining yaratilishi, uni hukumat tomonidan tasdiqlanishi katta ilmiy va amaliy ahamiyatga ega bo'lgan voqyeadir. Mazkur standartlar O'zbekiston tarixida birinchi bor yaratilgan bo'lib, u respublikamiz maktablarida ta'limni yuqori ilmiy-metodik asosda tashkil etish hamda uni jahon standartlari darajasiga olib chiqishga sharoit yaratadi[1,2].

Davlat standartiga ko'ra tasviriy san'at ta'limi boshlang'ich sinflarda quyidagi to'rt yo'nalishda bayon etilgan:



1. Borliqni idrok etish.
2. San'atni idrok etish.
3. Naturaga qarab tasvirlash.
4. Kompozitsion faoliyat.

Beshinchi-yettinchi sinflarda esa u quyidaga uch yo'nalishda o'z aksini topgan:

1. San'atshunoslik asoslari.
2. Naturaga qarab tasvirlash.
3. Kompozitsion faoliyat.

Mazkur yo'nalishlar bo'yicha tasviriy san'at o'quv predmetini o'qitishda har bir o'qituvchi asosiy e'tiborni nimalarga qaratilishini bilib olishi kerak bo'ladi. Tasviriy san'atni o'qitishda o'qituvchining e'tibor berishi lozim bo'lgan asosiy jihatlar quyidagilardan iborat:

1. O'quvchilarni borliqdagi (tevarak-atrofdagi) va san'at asarlaridagi nafosatni ko'rishga, idrok etishga va undan zavqlanishga hamda qadrlashga o'rgatish.
2. Bolalarni ijodiy, abstrakt, mantiqiy fikrlashga, ayniqsa ijodiy qobiliyatlari va fantaziyalarini o'stirishga yo'naltirish.
3. Tasviriy, amaliy, me'morchilik san'atlari yuzasidan nazariy, biroq umumiy, elementlar bilimlar berish.
4. O'quvchilarda kuzatuvchanlik, ko'z xotirasi, chamalash, fazoviy tasavvur kabi shaxs uchun muhim bo'lgan sifatlarni o'stirish.
5. Rasm va naqsh, haykal ishlash yuzasidan tasviriy malakalarni o'stirish.
6. Estetik his-hayajonni tarbiyalash va rivojlantirish.
7. San'atga qiziqishni o'stirish va muhabbatni tarbiyalash.

Bu vazifalar maktabda tasviriy sanat darsini olib boruvchi har bir o'qituvchini mutaxassis bo'lishligini talab etada. Chunki, standart mazmuni mutaxassis o'qituvchilar uchun mo'ljallab tuzilgan.

Tasviriy san'at ta'limi davlat standarti san'atning uch turi tasviriy, amaliy va me'morchilik san'atlari mazmunini aks ettirgan bo'lib, u avvalo milliy o'zbek san'atini, uning badiiy an'alarini, ayrim mashhur o'zbek tasviriy, amaliy me'morchilik san'atlari ustalarining xayoti va ijodini, O'zbekistonda sanatning bu turlari rivoj topgan markazlarni, O'zbekistondagi yirik sanat muzeylarini bilish tasviriy san'at o'quv predmetini vazifalaridan



biri ekanligini qayd qiladi. Bundan maqsad milliy san'at vositasida o'quvchilarga badiiy ta'lim berish bilan bir qatorda ularda shaxsni estetik, axloqiy va mehnat tarbiyasini amalga oshirishdan iboratdir. Milliy o'zbek san'atini chet el va jahonning hozirgi zamon ilg'or san'atiga qaraganda kengroq va chuqurroq o'rgatishdan maqsad har bir o'zbek o'quvchisi o'z halqining tarixini, adabiyotini bilishi shart ekanligi kabi, uning san'atini ham nisbatan kengroq bilishiga erishishdir. Milliy san'at ta'lim mazmunida poydevor bo'lishi lozim.

Ularni o'rganmasdan turib, yoshlarimiz badiiy madaniyatli shaxs bo'la olmaydi. Aks holda milliy qobiqqa o'ralashib qolish oqibatida ular jahon standartlari darajasiga chiqa olmaydilar. Ayniqsa yoshlarimiz qadimgi Misr, Yunoniston, Hindiston me'morchiligi, Afg'oniston, Iroq, Turkiya miniatyura rang tasvir asarlari, yevropada Uygonish davri tasviriy san'ati, rivojlangan G'arb mamlakatlarining hozirgi zamon tasviriy va me'morchilik san'ati namunalarini o'rganmasdan va bilmasdan turib mada-niylashgan shaxs bo'lish mumkin emas.

Davlat ta'lim standartlari talablarini faqat o'quv rejalarida ajratilgan vaqq hajmida muvaffaqiyatli bajarib bo'lmaydi.

Chunki, yuqorida qayd qilinganidek, ta'lim mazmuniga doir o'quv-metodik majmualar, moddiy texnikaviy asos, yuqori malakali o'qituvchilarning yetishmasligi, mavjud muammoni birmuncha murakkablashtiradi. Bu esa o'quvchilarning darsdan va maktabdan tashqari mustaqil ishlarini tashkil etishni samarali shakllari va yo'llarini ishlab chiqish va amaliyotga joriy etishni taqozo etadi. Mazkur muammo bevosita o'quvchilarning mustaqil ishlari uchun tegishli adabiyotlar, xrestomatik materiallar, moddiy-texnikaviy materiallar, o'quv va metodik yo'l-yo'riqlarni ishlab chiqish bilan bog'langan. Hattoki, bu masalada ota-onalarning vazifalari, ish mazmuni haqida o'ylab ko'rish, ularga ma'lum yo'l-yo'riq va tavsiyalar berish foydadan holi emas. Masalaga ana shunday yondashuv ta'lim standartlarida ko'rsatilgan bilim va malakalarning minimum darajasini o'quvchilar tomonidan o'zlashtirishgagina ta'sir ko'rsatibgina qolmay, balki uni maksimumga ko'garish imkonini ham beradi.

Ma'lumki, bolalarning ta'lim standartlari asosida olgan bilim va malakalarini qanday o'zlashtirganlik darajasini ham tekshirib boriladi. Bu esa standartni sinflar bo'yicha ishlab chiqish lozimligini taqozo etadi.



U tasviriy, amaliy, me'morchilik san'atlari bo'yicha atama va iboralar, tushuncha va ma'lumotlar, o'zlashtirilishi lozim bo'lgan malakalarni o'z ichiga oladi. Bu materiallarni bolalar tomonidan o'zlashtirilishini nazorat qilishda esa ularning bilimlarini tekshirishga doir test materiallarini, bolalar tomonidan bajarilgan tasviriy ishlarni baholash mezonlari va boshqa materiallar tayyorlash alohida ahamiyat kasb etadi. Ular o'z o'rnida o'quvchilarning bilim va malakalarini tez va oson baholash imkonini beradi.

Davlat ta'lim standartida tasviriy san'at ta'limi mazmuniga bo'lgan majburiy minimum talablar bayon etilgan. O'qituvchi uni bajarishi shart.

Lekin o'qituvchi shu bilan chegaralanib qolmasdan uni chuqurlartirishga harakat qilishi lozim. Biroq ta'lim mazmunini yuqori darajaga olib chiqaman deb bolalarga keragidan ortiq talablar ko'yish, ularni qiynash ham mumkin emas. Shuni ham yoddan chiqarmaslik lozimki, maktablarimiz nomi umumiy o'rta ta'lim maktabi deb ataladi. Demak maktablarimizda umumiy, elementlar bilim va malakalar berilishi lozim.

Tasviriy san'at darslarida ishlatiladigan ish qurollari va materiallarni - albom, qalam, mo'yqalam, stek, bo'yoq, politra, guash, akvarellardan iborat.

O'quvchilar:

oddiy qalam, mo'yqalam, stek, qaychi bilan ishlay olish; to'g'ri, og'ma va egri chiziqlar chizish;

oddiy narsalarning shaklini qalam, mo'yqalam steklar bilan tasvirlay olish;

ma'lum o'lchovdagi chiziqni bir nechta teng bo'laklarga bo'lish;

akvarel va guash bo'yoqlaridan to'g'ri foydalana bilish, bo'yoqni eritish, aralashtirish;

asosiy ranglarni aralashtirish orqali hosila ranglarni olish;

eng sodd naqshlar chiza olish; rasm, suvrat va illyustratsiyalarda ifodalangan tabiat hodisalari (yil fasllari, ob-havo), qush, hayvon va odamlarning xarakterli va harakatli holatda tasvirlay olish;

manzara va turmush janridagi suvratlar haqida elementar fikr yuritish (menga yokdi, hammasidan ham yokdi, yoqmadi kabilar);

loy va plastilin, tabiiy, badiiy va tashlandiq materiallar bilan ishlay olish;





belgilangan qog'oz yuzasini tekis bo'yash; tabiat manzaralaridagi go'zallikni idrok etish va undan zavqlanish;

haykal ishlaganda ulardagi obraz va narsalarni o'zaro bog'liq holida tasvirlash; loydan ishlangan o'yinchoqlarni guash bo'yog'i bilan bo'yay olish;

rasm ishlaganda qog'oz o'lchovi va formatini to'g'ri olish; tevarak-atrofdagi tabiat manzaralari va mehnat jarayonlaridagi go'zalliklarni ko'ra olish va ulardan zavqlanish;

tavsiya etilgan ertak va hikoyalar mazmuni asosida rasm va haykal ishlash;

narsalarni rasmini chizmasdan turib ularni shaklini mo'yqalam bilan tegizib olish yo'li bilan hosil qilish;

ijodiy tarzda yo'lsimon, kvadrat, to'rtburchak, doira shaklida naqshlar ishlay olish;

naqshlar ishlashda geometrik va o'simliksimon unsurlardan bimalol foydalana olish; narsa va hodisalarning fazoviy holatini rasmda tasvirlay olish;

bola o'zi yasagan haykalga bezak unsurlarini stek yoki qo'l bilan hosil qila olish;

mavzu asosida rasm ishlaganda ulardagi asosiy va qiziqarli unsurlarni kompozitsiyada joy,o'lchov va rang jihatdan ajratib tasvirlash ko'nikmariga ega bo'lishlari lozim.

Tasviriy san'at yuzasidan:

-rassomlarning asosiy ish qurollari va ishlatadigan materiallarini-molbert, etyudnik, xolost, mo'yqalam, mastexin, bo'yoqlar, (yog'li, akvarel, guash, v.b.) pastel, sous, ugol, sangina v.b.;

-haykaltaroshlarning asosiy ish qurollari va ishlatadigan materiallarini-dastgox, bolg'a, stek, loy, tosh, yog'och, v.b.;

-grafikachi rassomlarning ish qurollari va ishlatadigan materiallarini;

-rangtasvirda ishlatiladigan atamalarni (natura, fon, perspektiva, chiziqli perspektiva, rang perspektivasi, havo perspektivasi, ufq chizig'i) eskiz, yorug', soya, blik, refleks, shaxsiy soya, tushuvchi soya, janr, kompozitsiya, reproduksiya, avtoportret, freska, mozaika, vitraj, dastgohli rangtasvir, miniatyura rangtasviri, monumental rangtasvir, dekorativ rangtasvir, qoralama, ranglama, etyud, original, slayd, kolorit, gamma, mumtoz san'at;-haykaltroshlikda ishlatiladigan ayrim atamalarni-dastgohli haykaltaroshlik,



monumental haykaltaroshlik, plastik haykaltaroshlik, istirohat-bog‘ haykaltaroshligi, real haykaltaroshlik, dekorativ haykaltaroshlik, relief, gorelef, barelef;

-grafikada ishlatiladigan asosiy atamalarni-gravyura, linograyura, litografiya, ksilografiya, estamp, gazeta jurnal grafikasi, karikatura, plakat, zarhal harf, boshbezak, yakuniy bezak, zarvaraq, illyustratsiya, etiketika, upakovka;

-O‘zbekiston hududidan topilgan eng qadimgi rangtasvir va haykaltaroshlik namunalarini;

-O‘zbekistonning xozirgi zamon tasviriy san'atini;

-tasviriy san'atning janrlarini-manzara, turmush, natyurmort, tarixiy, batal, portret, afsonaviy, animal, marina;

-rang nomlarini-barikaram, gulnor, nilgun, siybob, malla, sadaf, lojuvard, shingob, novvoti, axmar, to‘tiyo, firuza, novshadil, to‘tigiyo, nilobi, tilla hal, kumush xil;

-O‘zbekiston va jahonning dunyoga mashxur 5-6 rassomning hayti va ijodini;

-rangtasvir, haykaltaroshlikda, grafikada ijod qiluvchi 50-60 rassom, haykaltarosh, grafiklarning ismi va familiyasi hamda ularning asarlarini;

-tasviriy san'atdagi asosiy oqimlarni;

-Sharq miniatyura rangtasviri maktablarini;

-Movaraunnaxr miniatyura rangtasviri maktablarini;

-O‘zbekiston va jahonning mashhur tasviriy san'at muzeylarini.

Amaliy-bezak san'ati yuzasidan;

Amaliy bezak san'ati ustalarining asosiy ish qurollari va ularning ishlatadigan materiallarini;

-amaliy bezak san'atida ishlatiladigan ayrim atamalarni-naqqoshlik, ganchkorlik, yog‘och o‘ymakorligi, misgarlik, kashtachilik, sopoldo‘zlik, zardo‘zlik, ko‘pbarg, chinnigul, gullola, bodomgul, marg‘ula, gulsafar, qo‘shband, stilizatsiya, islamiy, girix, gulli girix, namoyon, ochiq naqshlar, cheksiz naqshlar:

-amaliy bezak san'atida ijod qiluvchi mashhur 10-15 ustalarning familiyalari va ismlarini:

Jahondagi mashhur 3-4 amaliy san'at ustasining hayoti va ijodini;



-O‘zbekiston xalq amaliy bezak san‘ati rivojtopgan markazlarni; Toshkentdagi O‘zbekiston xalq amaliy san‘ati muzeyini.

Me'morchilik san‘ati yuzasidan;

-me'morchilikda ishlatiladigan asosiy ish qurollari va materiallarni;

-me'morchilikda ishlatiladigan ayrim atamalarni-me'mor, jome, minora, rovoq, mezana, ark, gumbaz, maket, muqarnas, navo, koshin, maqbara, mexrob, peshtoq, poydevor, vassa (toqi), poyustun, exrom, order, gotika, romantizm, barakko, klassitsizm, renesans, registon, inter'er, ekster'er;

-O‘zbekiston xududidan topilgan eng qadimgi me'morchilik obidalarini-Afrosiob, Varaxsha, Bolalik tepa, Tuproq qal'a v.b.

O‘zbekistonning IX-XIX asr va hozirgi zamon mashhur me'morchiligi;

Jahonning qadimgi va hozirgi zamon mashhur me'morchiligini;

-me'morchilikda ijod qiluvchi 10-15 me'morlarning ismi va familiyasini;

-Jahondagi mashhur 2-3 me'morning hayoti va ijodini bilishlari kerak.

### **Adabiyotlar:**

1. Mirahmedov Q. “Tasviriy san‘at va chizmachilik” fanidan o‘quv-uslubiy majmua. – T. : 2017.
2. Hasanov R. Boshlang‘ich sinflarda “Tasviriy san‘at va badiiy mehnat”, 5-7-sinflarda “Tasviriy san‘at” o‘quv predmetlaridan mashg‘ulotlarni taxminiy rejalashtirish. -T.: O‘zPFITI, 1996.



## Функция Витамина Д в живом организме и его роль в работе органов и систем.

**Акбар Рахмонов** студент ТашПМИ

+998338920951 akbarrakhmonov0112@gmail.com

**Юлдашев Н.М.**, д.б.н., профессор, зав.каф Медицинская и биологическая химия,  
медицинская биология, общая генетика

The function of Vitamin D in a living organism and its role in the work of organs and systems.

**Akbar Rakhmonov** student of Tashkent Pediatric Medical University

Yuldashev N.M., Doctor of Biological Sciences, Professor, Head. Department of Medical and Biological Chemistry, Medical Biology, General Genetics

**Ключевые слова:** метаболизм, сердечно-сосудистая система, иммунная система, сахарный диабет, гипергликемия, инсулин, ультрафиолетовое излучение, кальцитриол, Vitamin D Receptor, 25(OH)D.

**Keywords:** metabolism, cardiovascular system, immune system, diabetes mellitus, hyperglycemia, insulin, ultraviolet radiation, calcitriol, Vitamin D Receptor, 25(OH)D.

### Аннотация

Согласно последним исследованиям дефицит витамина Д наблюдается у половины населения мира [1]. В последних литературах появляется все больше статистик, которые указывают на недостаток витамина Д и вызванного этим заболеваний и смертей. К таким болезням можно отнести рак различных органов, сахарный диабет 2 типа, гипогонадизм, псориоз, острый инфаркт миокарда, аутоиммунные заболевания, снижение иммунитета и заболевания репродуктивной системы. [1,2] Согласно исследованиям проведенные в США при повышении витамина Д в сыворотке крове на 10 нг/мл общее количество раковых заболеваний было снижено до 17%, а общая смертность до 29% [3,4]. Так же сниженное количество кальцидиола пагубно влияет на беременность нанося вред здоровью не только матери, но и плода [5,6,7,8]. Цель данного обзора показать взаимосвязь дефицита жирорастворимого витамина Д с различными заболеваниями тканей, органов и даже систем, а не только как считается в быту со снижением всасывания кальция в кишечнике.

### Annotation

According to recent studies, vitamin D deficiency is observed in half of the world's population [1]. In recent literature, there are more and more statistics that indicate a lack of vitamin D and the resulting diseases and deaths. Such diseases include cancer of various



organs, type 2 diabetes mellitus, hypogonadism, psoriasis, acute myocardial infarction, autoimmune diseases, decreased immunity and diseases of the reproductive system. [1,2] According to studies conducted in the USA, with an increase in vitamin D in blood serum by 10 ng/ml, the total number of cancers was reduced to 17%, and the total mortality to 29% [3,4]. Also, a reduced amount of calcidiol adversely affects pregnancy, harming the health of not only the mother, but also the fetus [5,6,7,8]. The purpose of this review is to show the relationship of fat-soluble vitamin D deficiency with various diseases of tissues, organs and even systems, and not only, as it is considered in everyday life, with a decrease in calcium absorption in the intestine.

### **Классификация и метаболизм Витамина Д**

Еще при ранних этапах изучения витамина Д было доказана его роль в кальций-фосфатном обмене, до 1960-х годов в молекулярной биологии этот витамин был большим вопросом. Открытия именитых ученых таких как Lund J и DeLuca H.F [43] дали ответы и глубже раскрыли важнейшие функции данного витамина в живом организме. В последние годы все большее внимание уделяется внескелетному влиянию витамина Д [44,45]. Говоря про витамин Д нужно отметить что это является термином (витамин Д) и объединяет в себя ряд веществ сходных по химическому строению. Несколько слов про некоторые из них: Витамин Д1 (открыт в 1913 году, представляет собой соединение эргокальциферола и люмистерола 1:1), Витамин Д2 (эргокальциферол, образуется под действием УФ главным образом в растениях), Витамин Д3 (холекальциферол, образуется под действием УФ в организме животных, считается что он истинный, а все остальные его модифицированная форма), Витамин Д4 (дигидротахистерол), Витамин Д5 (ситокальциферол). В печени и почках под действием ферментов активируется и модифицируется сначала до кальцидиола, а затем кальцитриола. За счет таких метаболизации в организме витамин Д превращается в активную форму, что дает возможность взаимодействовать со специфическими рецепторами (Vitamine D Receptors), локализованными в ядрах многих типов клеток [46]. Так витамин Д получает свойства гормона, в связи с чем получил название D-гормон.

### **Значение витамина Д при беременности**

Как известно витамин Д можно в достаточном количестве получить при полноценном питании, но в последнее время растет количество вегетарианцев. Делая вывод из различных источников средняя количество вегетарианцев во всем мире приблизительно 7,86% [9] и подавляюще большее количество — это женский пол. Роль холекальциферола при беременности не может быть переоценена. Так он участвует в ослаблении децудальной функций Т-лимфоцитов [10]. Известно, что сам витамин Д участвует в регуляции генов ответственных за правильную имплантацию плаценты, кроме того имеет большое значение в обмене кальция миометрия. Децудальный и плацентарный компоненты плаценты имеют рецепторы VDR



(vitamine D receptor), которые чувствительны к данному витамину и предполагается, что они могут играть важную роль в обмене витамина Д во время беременности. Как выше отмечалось витамин Д участвует в регуляции генов ответственных за имплантацию и развития плаценты, данные гены (НОХА10 и НОХА11) так же контролируются прогестероном и эстрадиолом [10]. Так серьезный дефицит данного амина жизни в первые семестры может привести к преждевременным родам, преэклампсии, синдрому задержки развития плода и даже к выкидышам. Дети рожденные не острой формой дефицита имеют меньшую массу при рождении и больше подвержены риску инфекционных заболеваний после рождения. Так витаминные добавки в составе которых имеется витамин Д может снизить данные риски [11,12,13].

### **Дефицит витамина Д у детей.**

Известно что холькациферол синтезируется под действием ультрафиолета из 7-дегидрохолестерина. Так образование витамина Д зависит от того в какой географической зоне растет, сколько ребенок проводит под лучами солнца, и к какой расе относится. У афроамериканских детей меланин выполняет роль естественного солнцезащитного крема [14]. Немаловажное значение имеет и рацион питания. Достаточно богатыми в плане витамина Д являются такие продукты как рыба (лосось, сардина), печень, мясные продукты и яйца. В клинической практике 25(ОН)D является маркером обеспечения витамином Д организма [15,16]. Согласно современным рекомендациям 25(ОН)D в норме не должен быть ниже 30 нг/мл (75 нмоль/л) [17]. Основные проявления недостатка витамина Д приводит к рахиту у детей раннего возраста. Данное заболевание может протекать бессимптомно или же с костными деформациями, моторного и физического развития, а также снижением резистентности к инфекционным заболеваниям. У подростков может наблюдаться остеопороз на фоне нехватки витамина Д. тоже может быть как бессимптомно или с болями в мышцах и суставах. Кроме того низкое содержание в сыворотке крови может быть ассоциирован с повышенным риском гипертонии, гипергликемии и низкой физической активностью [18]. В европейских странах относительно 25(ОН)D в сыворотке крови утверждены тактики лечения [16]: ниже 20 нг/мл указывает на дефицит и требует медикаментозного вмешательства, 20-30 нг/мл указывает на субоптимум и не требует специальных добавок, рекомендуется лишь увеличить в рационе продукты содержащие данный витамин.

### **Роль витамина Д в онкологических патологиях**

В связи с растущим количеством пациентов с гиповитаминозом Д и онкологий, проводятся все больше исследований на тему взаимосвязи холькациферола и канцерогенеза. Наибольшее число работ уделяется недостатку витамина Д и рака предстательной и молочной желез, как наиболее частым среди мужчин и женщин. Витамин Д регулирует большое количество генов и физиологических процессов.



При нарушении этих функций может происходить неконтролируемая пролиферация клеток, угнетение апоптоза и усиление неоангиогенеза- ключевой механизм при злокачественных опухолях [19,20]. Витамин Д регулирует экспрессию инсулиновых рецепторов, нарушение этих процессов из-за снижения витамина может привести к инсулинорезистентности, лишнему весу, гипергликемии и сахарном диабете 2 типа, а через эти изменения налаживается путь к промоции (вторая стадия канцерогенеза). В исследованиях 2014 и 2015 годов [21,22] показывается взаимосвязь между ожирением и раковым случаям. Согласно этим исследованиям около 20% всех случаев рака вызваны лишним весом. В этих же работах подмечается взаимосвязь ожирения и дефицита витамина Д. И эти выводы не имеют исключений ни по странам, ни по возрастным группам [21,22]. Говоря о канцерогенезном проявлении дефицита витамина Д, нужно уделить и внимание инсулинорезистентности. Как отмечалось выше они имеют прямую связь. Так гиповитаминоз Д приводит к полиморфизму инсулиновых рецепторов [21], следовательно и к инсулинорезистентности. Наблюдается ликвидация вредных или ненужных клеток (апоптоз), контролируемый инсулиноподобным фактором роста 1; усиление образования свободных радикалов т.е. окислительный стресс посредством дисфункции цикла трикарбоновых кислот (цикл Кребса); гормональный канцерогенез.

## **Важность витамина Д у мужчин**

При проведении ряда исследований было выявлено сезонное колебания витамина Д, так летом и осенью наблюдалось более высокое содержание в сыворотке крови, и наоборот зимой и весной. Это совпадает с сезонным колебанием уровня тестостерона у мужского пола [28]. Согласно проведенному исследованию с 2299 мужчинами опубликованный в журнале *The Journal of Clinical Endocrinology and Metabolism* уровень холекальциферола прямопропорционален тестостерону. Так те кто имел уровень  $25(\text{OH})\text{D} \geq 30$  нг/мл обладали достаточно высоким показателем тестостерона, а у тех у кого наблюдался дефицит витамина Д проявлялся и дефицит мужского гормона [28]. За последнее десятилетия все больше открываются закономерности нехватки витамина Д и мужским бесплодием. По выводам нескольких научных статей можно с уверенностью говорить о неопределимой роли витамина Д в сперматогенезе [29-34]. Выявлено связь между низкой подвижностью и морфологически нормальными сперматозоидами и гиповитаминозом Д. У мужчин с количеством в сыворотке крови меньше 10 нг/мл наблюдалось низкое содержание подвижных, прогрессивно подвижных и морфологически нормальных сперматозоидов [35,36]. Такая взаимосвязь осуществляется, во-первых, за счет тестостерона, кроме того в ходе последних открытий было установлено присутствие VDR в гомогенатах яичек [37], посредством ультрамикроскопирования они были найдены и в сперматозоидах, наибольшая плотность которых выявлялось в ядрах [30,32]. На данное время конкретные механизмы остаются неясными и



неоткрытыми. И пока единственной достоверной информацией является открытие в 2009 году роли витамина Д в активации нескольких генов [31]. В работах Тюзикова И.А. 2014 года [23] установлена достоверная связь между нехваткой витамина Д (или же нарушения в работе VDR). Блокада рецепторов к витамину Д (VDR) приводит к аутоиммунному хроническому заболеванию- простатит.

Патогенетическим началом в данном случае является нехватка метаболитов (стероидных гормонов) синтезируемых на основе витамина Д. Не наблюдается антибактериальный и противовоспалительный эффект, в которых участвуют эти метаболиты [24,25,26,27].

### **Важность витамина Д у женщин**

Как обсуждалось выше роль витамина Д большая при беременности. Так же имеются данные подтверждающие влияние D-гормона на ЭКО, развитие синдрома поликистозных яичников и эндометриоза, а также в на стероидогенез у женщин. В исследовании, проведенном у 84 бесплодных женщин, проходящих ЭКО, было установлено что чем выше уровень 25(OH)D в сыворотке крови и фолликулярной жидкости тем больше успешность вмешательства. Кроме того высокий уровень витамина Д улучшал результаты гиперстимуляции яичников [38]. Одним из наиболее распространенных эндокринных заболеваний среди женщин репродуктивного возраста является синдром поликистозных яичников. К симптомам можно отнести гиперандрогенизм, резистентность к инсулину, риск развития сахарного диабета 2 типа, нарушения менструации и репродуктивной функции женщин. Является самой часто встречающейся причиной ановуляторного бесплодия [39]. Исследования, касающиеся обеспеченности витамином Д у пациенток с синдромом поликистозных яичников иллюстрирует прямую связь между гормоном-Д и метаболическими нарушениями, резистентностью к инсулину, повышению индекса массы тела, количеством триглицеридов, общего тестостерона и дигидроэпиандростерона в крови. Как говорилось ранее дефицит витамина Д оказывает неблагоприятное влияние на беременность. Так научные исследования опубликованные в газете an International Journal of Obstetrics and Gynaecology говорят о гипертензии и особенно преэклампсию (сильные осложнения при беременности от повышении артериального давления вплоть до потери сознания) [40]. Данные из британской газеты Pediatric and Perinatal Epidemiology отмечают повышение частоты кесарева сечения и спонтанных преждевременных родов [41]. А в американском журнале гинекологии приводились доказательства связи дефицита витамина Д и бактериального вагиноза на ранних сроках беременности [42].

### **Значение витамина Д в патогенезе сахарного диабета**

Еще на ранних исследованиях витамина Д было продемонстрирована его роль в толерантности к глюкозе и секреции инсулина. Так в опыте с крысами у которых наблюдался дефицит витамина Д вводился активный метаболит 1,25(OH)<sub>2</sub> D<sub>3</sub>. Ранее





до инъекции у них наблюдалось нарушение клиренс глюкозы  $KG = 912 \pm 37$ , спустя 3 часа показатели менялись в лучшую сторону  $KG = 676 \pm 13$  и это состояние поддерживалось в течении 20 часов. Улучшение соответствовало усилению глюкозоиндуцированной секреции инсулина. Спустя 3 часа после подкожного введения  $1,25(OH)_2 D_3$  секреция инсулина был повышен на 170%. Таким образом, у крыс с гиповитаминозом Д наблюдалась нормализация секреции инсулина и толерантности к глюкозе после однократной инъекции  $1,25(OH)_2 D_3$  [47]. При изучении влияния данного витамина к синтезу и секреции инсулина были выведены специальные мыши с мутантными (нерабочие) VDR. Исследования с этими мышами показали, что уровень глюкозы этих мышей на голодный желудок такой же, как и у здоровых. Однако, при глюкозной нагрузке, содержание сахара в крови был повышен, а максимальный сывороточный уровень инсулина был снижен на 55-65%. Кроме того уровни мРНК инсулина были снижены. Следует предположить, что у мышей с мутантными рецепторами к витамину Д синтез и секреция инсулина нарушался [48].

### **Влияние кальцитриола на иммунитет**

Современные научные исследования более подробно раскрыли стимуляционное влияние витамина Д на врожденный иммунитет. Были раскрыты механизмы, с помощью которых кальцитриол усиливает противомикробное действие макрофагов и моноцитов, являющимися важнейшими защитными клетками организма при борьбе с *Mycobacterium tuberculosis* [49,50]. Затрагивая иммунную систему нужно упомянуть о специфическом иммунном ответе, о антигензависимой пролиферации Т- и В-лимфоцитов. Так при состоянии покоя экспрессия VDR этими клетками минимальна, но при активации и пролиферации данных клеток количество ядерных рецепторов к витамину Д резко повышается, что дает возможно регуляции витамин Д чувствительных генов, которые влияют на дифференцировку и пролиферацию лимфоцитов [51,52]. Дефицит витамина Д и его значение в аутоиммунных заболеваниях было упомянуто во многих источниках. Сочетание генетической предрасположенности экзогенных факторов способствует аутоиммунным процессам. Гиповитаминоз усугубляет ситуацию. Результаты эпидемиологических исследований показывает связь между тяжестью и недостатком витамина Д при таких заболеваниях как сахарный диабет 1 типа, рассеянный склероз, системная красная волчанка, ревматоидный артрит и псориаз [53]. Так же результаты исследований на животных с дефицитом витамина Д или же с аномальными VDR демонстрируют увеличение воспалительных реакций и склонность к СД-1 типа и болезни Крона [54].

### **Вывод**

В последние 20-40 лет прогрессия в науке, открытие новых аппаратных обеспечений, а также пандемия, связанная с COVID-19 привели к тому, что



количество работ на дому повысился. Кроме этого повышение количество вегетарианцев и веганов усугубляют ситуацию с дефицитом витамина Д, особенно в развитых странах. Нельзя забывать и о ГМО продуктах, в которых содержание витаминов необходимых для организма может низким или же трудноусвояемым относительно натуральных. Обзор статистических медицинских статей указывают на явную связь между витамином Д и болезнями, незаменимой роли кальцитриола в регулировании метаболизма важнейших клеток организма

- 1) Holick M. F. Vitamin D deficiency. N. Engl. J. Med. 2007; 357: 266–281
- 2) Barton D. Vitamin D. — 2008. — [Электронный ресурс]. — Режим доступа: [www.cancernetwork.com/display/article](http://www.cancernetwork.com/display/article)
- 3) Dietary supplement fact sheet: vitamin D. Office of dietary supplements. National Institutes of Health, Maryland, USA. — 2009. — [Электронный ресурс]. — Режим доступа: <http://dietary-supplements.info.nih.gov/factsheets/vitamin.asp>
- 4) Geleijnse J.M. Vitamin D and hypertension // Hypertension. — 2008. — Vol. 52, № 5. — P. 803–804
- 5) Institute for Clinical Systems Improvement (ICSI) Health Care Guideline: Diagnosis and treatment of osteoporosis. — 3rd edition. — July 2004. — [Электронный ресурс]. — Режим доступа: [www.icsi.org](http://www.icsi.org)
- 6) Дефицит кальция и остеопенические состояния у детей: диагностика, лечение, профилактика. Научно-практическая программа / Под ред. В.А. Петерковой, Н.А. Коровиной. — М., 2006. — 48 с.
- 7) Kate A.W., Berry D.L., Roberts A.S. et al. Vitamin D status and muscle function in post-menarchal adolescent girls // J. Clin. Endocrinol. Metab. — 2008. — Vol. 94. — P. 2559–2563.
- 8) Bodnar L.M., Catov J.M., Simhan H.N., Holick M.F., Powers R.W., Roberts J.M. Maternal vitamin D deficiency increases the risk of preeclampsia // J. Clin. Endocrinol. Metab. — 2007. — Vol. 92, № 9. — P. 3517–3522.
- 9) Сайни, Анишул (13 декабря 2021 года). [Веганство: приложения к выбору продуктов питания, морали, здоровью, окружающей среде и экономике. Официальные документы ИндраСтры. ISBN 9798781686629.](#)
- 10) Walker VP, Modlin RL. The vitamin D connection to pediatric infections and immune function. Pediatr Res. 2009; 65:106–113R. — URL: <https://doi.org/10.1203/PDR.0b013e31819dba91> PMID: 19190532
- 11) Thorne-Lyman A, Fawzi WW. Vitamin D during pregnancy and maternal, neonatal and infant health outcomes: a systematic review and meta-analysis. Paediatr Perinat Epidemiol. 2012; 26 (Suppl 1): 75–90.



- 12) Hossein-Nezhad A, Holick MF. Optimize dietary intake of Vitamin D: an epigenetic perspective. *Curr Opin Clin Nutr Metab Care*. 2012; 15: 567-79.
- 13) Poel YH, Hummel P, Lips P, Stam F, van der Ploeg T, Simsek S. Vitamin D and gestational diabetes: a systematic review and meta-analysis. *Eur J Intern Med* 2012; 23: 465-469. — URL: <https://doi.org/10.1016/j.ejim.2012.01.007> PMID: 22726378
- 14) Madhusmita Misra, Kathleen J. Motil, Marc K. Drezner, Alison G. Hoppin. Vitamin D insufficiency and deficiency in children and adolescents. Available at: <http://www.uptodate.com>. Accessed Apr 11, 2015.
- 15) Абатуров А.Е. Витамин-D-зависимая продукция антимикробных пептидов / А.Е. Абатуров, Н.Ю. Завгородняя // *Здоровье ребенка*. — 2012. — № 1 (36). — С. 105-112.
- 16) Методичні рекомендації з лікування та профілактики дефіциту вітаміну D у населення країн центральної Європи: рекомендовані дози препаратів вітаміну D для здорової популяції та груп ризику // *Боль. Суставы. Позвоночник*. — 2013. — № 3 (11).
- 17) Evaluation, Treatment, and Prevention of Vitamin D Deficiency: an Endocrine Society Clinical Practice Guideline / M.F. Holick, N.C. Binkley, H.A. Bischoff-Ferrari et al. // *J. Clin. Endocrinol. Metab.* — 2011. — Vol. 96 (7). — P. 1911-1930. doi: 10.1210/jc.2011-0385
- 18) Reis J.P., von Mühlen D., Miller E.R. 3rd et al. Vitamin D status and cardiometabolic risk factors in the United States adolescent population // *Pediatrics*. — 2009. — Vol. 124. — P. e371-379. doi: 10.1542/peds.2009-0213.
- 19) Okazaki R. Vitamin D and cancer // *Clin. Calcium*. 2014. Vol. 24. № 8. P. 1193–1199.
- 20) Becker S., Dossus L., Kaaks R. Obesity related hyperinsulinaemia and hyperglycaemia and cancer development // *Arch. Physiol. Biochem*. 2009. Vol. 115. № 2. P. 86–96.
- 21) Shanmugalingam T., Crawley D., Bosco C. et al. Obesity and cancer: the role of vitamin D // *BMC Cancer*. 2014. Vol. 14. ID 712.
- 22) Pereira-Santos M., Costa P.R., Assis A.M. et al. Obesity and vitamin D deficiency: a systematic review and meta-analysis // *Obes. Rev*. 2015. Vol. 16. № 4. P. 341–349.
- 23) Тюзиков И.А., Калинин С.Ю., Ворслов Л.О., Тишова Ю.А. Витамин D, мужское здоровье и предстательная железа (обзор литературы) // *Андрология и генитальная хирургия*. 2014. № 4. С. 26–32.
- 24) Adorini L., Penna G. Control of autoimmune diseases by the vitamin D endocrine system // *Nat. Clin. Pract. Rheumatol*. 2008. Vol. 4. № 8. P. 404–412.
- 25) Motrich R.D., van Etten E., Depovere J. et al. Impact of vitamin D receptor activity on experimental autoimmune prostatitis // *J. Autoimmun*. 2009. Vol. 32. № 2. P. 140–148.



- 26) Hewison M. Antibacterial effects of vitamin D // *Nat. Rev. Endocrinol.* 2011. Vol. 7. № 6. P. 337–345.
- 27) Manchanda P.K., Kibler A.J., Zhang M. et al. Vitamin D receptor as a therapeutic target for benign prostatic hyperplasia // *Indian J. Urol.* 2012. Vol. 28. № 4. P. 377–381.
- 28) Wehr E., Pilz S., Boehm B.O. et al. Association of vitamin D status with serum androgen levels in men // *Clin. Endocrinol. (Oxf.)*. 2010. Vol. 73. № 2. P. 243–248.
- 29) Lerchbaum E., Obermayer-Pietsch B. Vitamin D and fertility: a systematic review // *Eur. J. Endocrinol.* 2012. Vol. 166. № 5. P. 765–778.
- 30) Aquila S., Guido C., Middea E. et al. Human male gamete endocrinology: 1 $\alpha$ , 25-dihydroxyvitamin D<sub>3</sub> (1,25(OH)<sub>2</sub>D<sub>3</sub>) regulates different aspects of human sperm biology and metabolism // *Reprod. Biol. Endocrinol.* 2009. Vol. 7. ID 140.
- 31) Hirai T., Tsujimura A., Ueda T. et al. Effect of 1,25-dihydroxyvitamin D on testicular morphology and gene expression in experimental cryptorchid mouse: testis specific cDNA microarray analysis and potential implication in male infertility // *J. Urol.* 2009. Vol. 181. № 3. P. 1487–1492.
- 32) Corbett S.T., Hill O., Nangia A.K. Vitamin D receptor found in human sperm // *Urology*. 2006. Vol. 68. № 6. P. 1345–1349.
- 33) Blomberg Jensen M., Nielsen J.E., Jørgensen A. et al. Vitamin D receptor and vitamin D metabolizing enzymes are expressed in the human male reproductive tract // *Hum. Reprod.* 2010. Vol. 25. № 5. P. 1303–1311.
- 34) Anagnostis P., Karras S., Goulis D.G. Vitamin D in human reproduction: a narrative review // *Int. J. Clin. Pract.* 2013. Vol. 67. № 3. P. 225–235.
- 35) Walters M.R. 1,25-dihydroxyvitamin D<sub>3</sub> receptors in the seminiferous tubules of the rat testis increase at puberty // *Endocrinology*. 1984. Vol. 114. № 6. P. 2167–2174.
- 36) Lee D.M., Tajar A., Pye S.R. et al. Association of hypogonadism with vitamin D status: the European Male Ageing Study // *Eur. J. Endocrinol.* 2012. Vol. 166. № 1. P. 77–85.
- 37) Habib F.K., Maddy S.Q., Gelly K.J. Characterisation of receptors for 1,25-dihydroxyvitamin D<sub>3</sub> in the human testis // *J. Steroid. Biochem.* 1990. Vol. 35. № 2. P. 195–199.
- 38) V.A. Holmes et al. Vitamin D deficiency and insufficiency in pregnant women: a longitudinal study // *Br J Nutr* 2009;102;6;876-881.
- 39) Li H.W., Brereton R.E., Anderson R.A., Wallace A.M., Ho C.K. Vitamin D deficiency is common and associated with metabolic risk factors in patients with polycystic ovary syndrome // *Metabolism* 2011;60;1475-1481.
- 40) Shand A.W., Nassar N., Von Dadelszen P., Innis S.M., Green T.J. Maternal vitamin D status in pregnancy and adverse pregnancy outcomes in a group at high



risk for pre-eclampsia // BJOG: An International Journal of Obstetrics and Gynaecology 2010;117;13; 1593-1598.

- 41) Bodnar L.M., Simhan H.N. The prevalence of preterm birth and season of conception // Paediatric and Perinatal Epidemiology 2008;22;6;538-545.
- 42) Hensel K.J., Randis T.M., Gelber S.E., Ratner A.J. Pregnancy-specific association of vitamin D deficiency and bacterial vaginosis // American Journal of Obstetrics and Gynecology 2011;204;1;41.
- 43) Lund J., DeLuca H.F. Biologically active metabolite of vitamin D3 from bone, liver, and blood serum // J Lipid Res 1966;6:739-744.
- 44) Reichel H., Koeffler H.P., Norman A.W. The role of vitamin D endocrine system in health and disease // N Engl J Med 1989;320:980-991.
- 45) Walters M.R. Newly identified actions of the vitamin D endocrine system // Endocr Rev 1992;13:719-763.
- 46) Christakos S. et al. Vitamin D: metabolism // Endocrinol Metab Clin North Am. 2010;39(2):243-53.
- 47) Cade C, Norman AW. Rapid normalization/stimulation by 1,25-dihydroxyvitamin D3 of insulin secretion and glucose tolerance in the vitamin D-deficient rat. Endocrinology. 1987 Apr;120(4):1490-7. doi: 10.1210/endo-120-4-1490.
- 48) Zeitz U, Weber K, Soegiarto DW, Wolf E, Balling R, Erben RG. Impaired insulin secretory capacity in mice lacking a functional vitamin D receptor. FASEB J. 2003 Mar;17(3):509-11. doi: 10.1096/fj.02-0424fje.
- 49) Prietl B., Theiber G., Pieber T. R., Amrein K. Vitamin D and immune function. Nutrients. 2013; 5(7): 2502–21. doi: 10.3390/nu5072502.
- 50) McConkey M. The Value of Cod Liver Oil and Tomato Juice in the Prophylaxis of Intestinal Tuberculosis. Trans. Am. Clin. Climatol. Assoc. 1939; 55: 73–80.
- 51) Hewison M. Vitamin D and immune function: an overview. Proc. Nutr. Soc. 2012; 71(1): 50–61. doi: 10.1017/S0029665111001650.
- 52) Hewison M. Vitamin D and the immune system: new perspectives on an old theme. Endocrinol. Metab. Clin. North. Am. 2010; 39(2): 365–79, table of contents. doi: 10.1016/j.ecl.2010.02.010.
- 53) Zittermann A. Vitamin D in preventive medicine: Are we ignoring the evidence? Br. J. Nutr. 2003; 89: 552–72.
- 54) Bock G., Pieber T. R., Prietl B. Vitamin D: Role in autoimmunity. CAB Rev. 2012; 7: 1–7.



## **XALQ DEPUTATLARI MAHALLIY KENGASHLARIDA PARTIYA DEPUTATLIK GURUHI TOMONIDAN SO'ROV BILAN SAMARALI ISHLASH MEXANIZMI.**

**Axatjonov Sunnatilla Sobirjon o'g'li –**

*Namangan davlat universiteti mustaqil tadqiqotchisi,  
xalq deputatlari Chust tuman Kengashi kotibiyati mudiri*

### **Annotasiya**

*Maqolada O'zbekistonda ijtimoiy-siyosiy hayotini demokratlashtirishda xalq deputatlari mahalliy kengashlari ro'lini oshirishning siyosiy-huquqiy mezonlari tahlil qilingan. Muallif ijtimoiy-siyosiy materiallar asosida O'zbekiston Xalq deputatlari viloyat, tuman va shahar Kengashlarida partiya deputatlik guruhi tomonidan yuborilgan so'rovlarni rivojlantirish va ularning faoliyatini demokratlashtirish yo'nalishlarini belgilab berish muhim tendensiyalari va omillari tavsiflanadi.*

**Kalit so'zlar:** *Demokratiya, Xalq deputatlari mahalliy kengashlari, Partiya deputatlik guruhi, deputatlik so'rovlari, Harakatlar strategiyasi, qonunchilik bazasi.*

### **I . Partiya guruhi tomonidan deputat so'rovi bilan murojaat qilish jarayoni va murojaatning huquqiy mexanizmi.**

Shuni aytib o'tish kerakki, partiya deputatlik guruhlar ham deputat so'rovi bilan murojaat qilish vakolatiga ega<sup>27</sup> bo'lib, ular tomonidan yuboriladigan so'rov "Xalq deputatlari viloyat, tuman va shahar Kengashi deputatining maqomi to'g'risida"gi qonun, mahalliy Kengashlar reglamenti va Xalq deputatlari mahalliy Kengashi deputati tomonidan deputat so'rovi bilan murojaat qilish bo'yicha Tavsiyanomalar asosida yuborilishi tavsiya etiladi. Ammo partiya guruhi tomonidan yuboriladigan deputat so'roviga hanuzgacha qonunchilikda aniq mexanizm belgilanmagan. "Jismoniy va yuridik shaxslarning murojaatlari to'g'risida"gi qonunning 5-moddasida murojaatlar og'zaki va yozma shaklda

<sup>27</sup> "Siyosiy partiyalar to'g'risida"gi O'zbekiston Respublikasi qonuni. 14-modda.



bo'lishi, ularning har ikkalasi ham bir xil statusga ega ekanligi belgilangan<sup>28</sup>bo'lishiga qaramay, tadqiqotlarimiz natijasi bugungi amaliyotda murojaatlarning aksariyati yozma shaklda amalga oshirilayotganligini ko'rsatdi. Mantiqan olib qaraganda ham yuborilayotgan so'rovda ilgari surilgan masalaning aniq va samarali yechimiga erishish uchun partiya deputatlik guruhi so'rovlari ham yozma tarzda, maxsus partiya guruhi blankasida, partiya guruhi rahbarining imzosi bilan chiqarilishi maqsadga muvofiq. Partiya deputatlik guruhi so'rovining yuborilishi deputat so'rovi kabi sessiya jarayonidan oldin ham, bevosita sessiya jarayonida ham yo'llanishi mumkin. Ammo so'rov bilan oldindan murojaat qilish maqsadga muvofiq. Bu esa bir tomondan deputat yoki partiya guruhi tomonidan yuborilgan so'rovga nisbatan mansabdor shaxsga har tomonlama puxta tayyorgarlik ko'rib javob berishga imkoniyat yaratsa, ikkinchi tomondan mansabdor shaxsning javobi deputat yoki partiya guruhini qoniqtirmasa, uni sessiyaga taklif etish orqali masalani hal etish imkoniyatini yaratadi<sup>29</sup>. Partiya deputatlik guruhi so'rov yuborish lozim deb topgan taqdirda, partiya guruhi tomonidan yoki deputatlik guruhi raisi va kotibi tomonidan so'rov shakli va matni tayyorlanadi hamda partiya guruhi yig'ilishida muhokama qilinadi. Muhokama jarayonida so'rovda ilgari surilgan masalalar partiya dasturiy maqsadlari va elektorat manfaatlaridan kelib chiqqan holda deputatlar tomonidan o'rganib chiqiladi. Ushbu muhokama jarayonida hududiy partiya tashkiloti raisining ham ishtiroki zarur deb o'ylaymiz. Zero, hududiy partiya tashkilotining muhokama jarayonida ishtiroki partiya dasturiy maqsadlarining so'rovda aniq aks etishiga zamin yaratadi. So'rovning tayyorlanishi va muhokama jarayonida kerakli bo'lgan ma'lumotlar sohaviy ravishda hudud ijroiya muassasalaridan va hokimiyatning tegishli bo'limlaridan olinishi mumkin. Partiya guruhi so'rovi bilan chiqish partiya guruhidagi har bir deputat taklifi bilan amalga oshirilishi mumkin. Bugungi amaliyot hududiy partiya tashkilotlari raislarining iltimos va takliflariga asoslangan holda partiya guruhi so'rovi yuborilishi holatlari ham mavjud ekanligini ko'rsatmoqda. Muhokamada maqullangan deputat so'rovi partiya guruhi blankasida deputatlik guruhi rahbari tomonidan imzolanganach, tegishli mas'ulga yo'llanadi. Partiya deputatlik guruhi so'rovi blankasida ham

<sup>28</sup><https://lex.uz/docs/3336169>. "Jismoniy va yuridik shaxslarning murojaatlari to'g'risida"gi qonun. O'zbekiston Respublikasi qonuni. 11.09.2017. 1-bob, 5-modda

<sup>29</sup>Siyosiy partiyalarning xalq deputatlari mahalliy Kengashlaridagi partiya guruhlarini faoliyatini tashkil etishning ayrim masalalariga doir uslubiy tavsiyalar. O'zXDP Markaziy Kengashi. –T; 2020



biz yuqorida sanab o'tgan deputat so'rovda bo'lishi lozim bo'lgan elementlarning barchasi bo'lishi lozim.

## **II. Partiya deputatlik guruhi tomonidan yuborilgan so'rovga nisbatan javob olish, javobni muhmadan o'tkazish va so'rovni nazoratdan chiqarish mexanizmi.**

Partiya deputatlik guruhi tomonidan yuborilgan so'rovga nisbatan so'rov yuborilgan mas'ul tomonidan qaytarilgan javobning muhokamasi partiya guruhi yig'ilishida ko'rib chiqib tahlil qilinadi va ushbu jarayonda so'rov yuborilgan mas'ul ham ishtirok etishi mumkin. Ammo so'rov yuborilgan mas'ul so'rovga nisbatan yuborilgan javobni shaxsan o'zi imzolagan bo'lsa, javob muhokamasida ishtirok etish uchun taklif etilgan bo'lsada, mas'ul rahbar qatnashishni istamasa, u holda ushbu rahbarning ishtirok etishi majburiy emas. Sababi shuki, mas'ul rahbar tomonidan o'z nomiga yuborilgan deputatlik so'roviga nisbatan javob chiqarib bo'lingan. Agarda partiya guruhi so'rov javobidan qoniqmasa, ushbu javobni tegishli doimiy komissiya majlisi yoki Kengash sessiyasida ko'rib chiqish uchun taklif etishga haqlidir. Doimiy komissiya yoki Kengash sessiyasida muhokama qilingan so'rov tegishli tartibda doimiy komissiya yig'ilishi bayonnomasida yoki sessiya qarorida rasmiylashtiriladi. Doimiy komissiya yig'ilishi so'rov yakuni bo'yicha tavsiyaviy mazmunda, sessiya esa bajarilishi majburiy bo'lgan qaror qabul qila oladi.

**So'rovni sessiyada ko'rib chiqish.** Partiya deputatlik guruhi so'rovni sessiyada ko'rib chiqish lozim deb topgan taqdirda, partiya guruhi tomonidan yoki deputatlik guruhi raisi va kotibi tomonidan so'rov tayyorlanadi hamda partiya guruhi yig'ilishida muhokama qilinadi. Muhokama jarayonida so'rovda ilgari surilgan masalalar partiya dasturiy maqsadlari va elektorat manfaatlaridan kelib chiqqan holda deputatlar tomonidan o'rganib chiqiladi. So'rovning tayyorlanishi va muhokama jarayonida kerakli bo'lgan ma'lumotlar sohaviy ravishda hudud ijroiya muassasalaridan va hokimyatning tegishli bo'limlaridan olinishi mumkin. Partiya guruhi so'rovi bilan chiqish partiya guruhidagi har bir deputat taklifi bilan





amalga oshirilishi mumkin<sup>30</sup>. Muhokamada maqullangan deputat so'rovi partiya guruhi blankasida deputatlik guruhi rahbari tomonidan imzolangach yo'llanadi yoki sessiya jarayonida sessiya kotibiga topshiriladi. Sessiya kotibi tomonidan ro'yhatga olingan so'rov sessiyaga raislik qiluvchiga topshiradi. Partiya guruhi taklifi bilan ushbu so'rov yuzasidan partiya guruhi vakiliga so'z va munozara uchun vaqt sessiya reglamentiga kiritiladi. Sessiyaga raislik qiluvchi so'rovni o'qib eshittiradi va partiya guruhi vakiliga kafolatlangan so'z navbatini taqdim etadi. Ushbu so'rov yakuni bo'yicha qaror sessiya qarorida o'z ifodasini topishi mumkin.

---

<sup>30</sup> S.Axatjonov, R.Jo'rayev. "Parlament va mahalliy Kengashlarda deputatlik so'rovlari bilan samarali ishlashning usul va vositalari". Chust, "Arjumand media"2020.



## Nobel mukofotining paydo bo`lishiga oddiy gazeta muxbirining xatosi turtki bo`lganini bilasizmi ?

**Charos Mustaqimova Amon qizi , Buxoro viloyati, Kogon tumani 20-umumiy o`rta ta`lim maktabining 8-sinf o`quvchisi**

**Annotasiya:** Nobel mukofotining qanday paydo bo`lgani, barcha mamlakatlarda Nobel mukofotining o`rni hamda unga bo`lgan tasnif.

**Kalit so`zlar:** Nobel mukofoti, Alferd Nobel, mukofotning o`tmishi. Shvetsiyalik mashhur olim Alferd Nobel 55 yoshga to`lganida Kann shahrida istiqomat qilayotgan akasi Lyudvig vafot etadi. Shvetsiyalik gazeta muxbirlaridan biri yanglishib, Alferd Nobel vafot etdi, deb gazetada e`lon berib yuboradi.

O`zi haqidagi taziyanomani o`qigan Alferd Nobel butun hayoti va faoliyatining mohiyatini tushunib yetgan ekan. Chunki, Shvetsiya gazetalarida - "Ajal savdogari, ajal ixtirochisi vafot etdi" deb yozilgandi. Bu narsa olimga qattiq ta`sir qiladi. "Ha, mana jamiyat men haqimda qanday fikrda" deb xulosa qiladi olim.

Aslida Nobelning dinamitdan tashqari yana 355 ta kashfiyoti ham bor edi, ammo aynan dinamit ixtirosidan u juda katta foyda ko`rgandi. Uning vafot etgan akasi Lyudvig esa snaryad ishlab chiqaradi-

gan va uni sotadigan savdogar edi.

Nobel o`zi haqidagi jamiyatning fikrini butunlay o`zgartirishga qaror qiladi va vasiyatnomasini qaytadan yozdiradi.

1895-yil Parijdagi Shvet-Norveg klubida tuzilgan bu vasiyat xatida Alferd Nobel o`ziga tegishli 31mln Shvetsiya markasini kelajakda fan va adabiyot namoyondalariga qoldirilgan vasiyatnoma quyidagicha yoziladi:

-Men Alferd Bernxard Nobel aql-xushim joyida, tanam sog`lom holda vasiyat qilaman: Mening

vasiyatimni bajaruvchi vakillarim o`limimdan so`ng

menga tegishli barcha boyliklarimni qimmatbaxo

qog`oz pullariga aylantirib, fond tuzishlariga buyuraman. Ushbu fondan keladigan foiz foydasini

ilm-fanda, adabiyotda, insoniyatga foyda keltiruvchi

shaxslarga har yili mukofot tarzida berilishini shart qilib belgilayman. Ushbu mukofot fondidan keladigan foiz foydasini besh qismga ajratib, beshta mukofot tasis qilishini buyuraman.

1. Fizika yo`nalishidagi olamshumul kashfiyotga;



2.Kimyofani yo`nalishidagi olamshumul kashfiyotga;

3.Fiziologiya va Miditsina yo`naltirishdagi olamshumul kashfiyotga;

4.Bashariyat ideallarini tarannum qiluvchi badiiy asar muallifiga,ya`ni adabiyot yo`nalishiga;

5.Xalqlarning tinchligi yo`lida,ularning birlashishi yo`lida kurashadigan, qullikni bartaraf etadigan,armiyalar sonini qisqartiradigan , urushlarning oldini oldadigan,tinchlik sulhlarini tuzadigan insonlarga.

Nobelning juda ko`p qarindoshlari sud orqali o`z ajdodlarining vasiyatini qayta ko`rib chiqishga xarakat qilganlar,ammo barchasi sudda yutqazgalar.

Chunki Nobel butun boyligini qarindoshlariga emas,

bashariyatga bag`ishlagandi . Dunyodagi eng e`tirofli mukofot ana shunday paydo bo`lgan edi.

### **Foydalanilgan manba :**

1."Mo`jivaviy dunyo"- Google tarmog`i

2. "Xalq ta`limi vazirligi" telegram tarmog`i. 3.Telegram: <https://t.me/uzedu/>



## KIBERXAVSIZLIKDA SUN'YI INTELEKT VOSITALARINING TADBIQI

**Tog'ayev I.P** TerDU talabasi

**Jabborov Sh.B** TerDU talabasi

**Eshnazarov N.X** TerDU talabasi

**Amirkulov Ch.J.** TerDU o'qituvchisi

***Kalit so'zlar:** sun'iy intelkt (SI), axborot xavfsizligi, neyron to'rlar, sun'iy neyron tarmoqlar, kengaytirilgan intellekt, sun'iy neyron tarmoqlari (SNT)*

***Anatatsiya:** ushbu maqolada sun'iy neyron to'rlarining axborot xavfsizligida qo'llanishi va uning natijalari haqida gap borgan. Bugungi kunda rivojlanib borayotgan zamonda axborot xavfsizligini taminlash va uni turli xil xujimlardan himoya qilish masalasi muammo bo'lib kelmoqda. Buning echimini turli sohalaridan izlash tadqiqotchilarning ishiga aylanmoqda. Sun'iy intellekt tizimlaridan foydalangan holda axborotlarni himoya qilish samarali hisoblanadi.*

Sun'iy intellekt sohasida o'tgan asrning o'rtalaridan boshlab tadqiqot ishlari boshlangan. Ingliz matematigi va kriptografi Alan Tyuring (1912-1954) mazkur yo'nalishda ilk tadqiqot muallifi hisoblanadi.

Sun'iy intellekt infratuzilmani monitoring qilish, katta hajmdagi ma'lumotlarni to'plash va qayta ishlash, texnik hamda tibbiy diagnostika tizimlari, shaxsiy ta'lim traektoriyalarini yaratish, xulq-atvorni tahlil qilishga imkon beradi.

Sun'iy intellekt (SI) deganda olingan va olingan ma'lumotlarga asoslanib tushunadigan, o'rganadigan va harakat qiladigan texnologiyalar tushuniladi. Bugungi kunda SI uchta usulda ishlaydi:

- **Yordamchi razvedka** bugungi kunda keng tarqalgan bo'lib, odamlar va tashkilotlar allaqachon qilayotgan ishlarni yaxshilaydi.

- **Bugungi kunda paydo bo'lgan kengaytirilgan intellekt** odamlar va tashkilotlarga boshqa yo'l bilan qila olmaydigan narsalarni qilish imkonini beradi.

- **Kelajak uchun ishlab chiqilgan avtonom intellekt** o'z-o'zidan ishlaydigan mashinalarga ega. Bunga misol sifatida o'zini o'zi boshqaradigan transport vositalari keng qo'llanilganda bo'ladi.



Aytish mumkinki, SI ma'lum darajada inson intellektiga ega : domenga xos bilimlar ombori; yangi bilimlarni egallash mexanizmlari; va bu bilimlardan foydalanish mexanizmlari. Mashinani o'rganish, ekspert tizimlari, neyron tarmoqlar va chuqur o'rganish bugungi kunda SI texnologiyasining namunalari yoki kichik to'plamlaridir.

Sun'iy neyron tarmoqlari (SNT) - bu mashinani o'rgatishda suniy neyron tarmoqlarining kirish(input) va chiqish(output) malumotlari hamda sun'iy neyron guruhlari orasida chiziqli bo'lmagan aloqalari(1-rasmda ko'rsatilgan), buyerda yashirin(hidden) qatlam ham mavjud. Yashirin qatlam vektorlarining vazn matritsasi  $W$ , Har bir faol yashirin qatlamlar hamda  $X$  kirish va  $Y$  chiqishlarning kopazatsion detirminatiga teng bo'ladi, yani og'irlik neyronlar  $V : Y = f(X, V)$  ga teng bo'ladi. Misol uchun, 1-rasmda to'rtta kirish, bitta chiqish va ikkita yashirin qatlamli SNT ( $W^1$  va  $W^2$ ) tuzilishi mavjud .

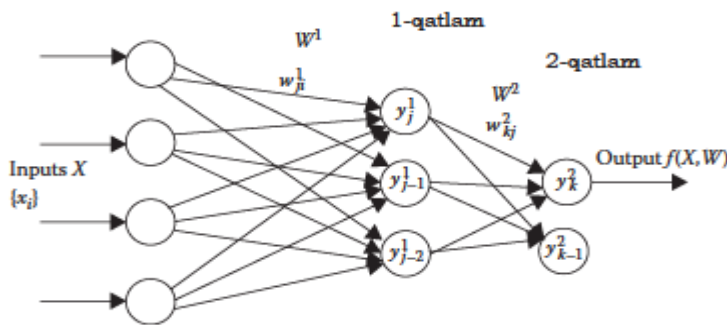

1-rasm. Ikki qatlamli SNT tizimiga misol.

Mos ravishda, 1-qatlam va 2-qatlamlar uchun vazn vektorlar mavjud. 1-qatlam uchta neyronga ega, 2-qatlam esa ikkita neyrondan iborat.

SNT mashinani o'rgatishda xatoliklarni minimallashtirish uchun og'irlik to'rlarining determinatlarini hisoblash jarayoni hisoblanadi well-known usul bu o'rtacha kvadrat konvergentsiyani hisoblash uchun paradigmalarni qayta qayta-o'qitish hisoblanadi. SNT ning ob'ekti xatolarni minimallashtirish uchun  $Y$  chiqish va chiqish  $f(X; V)$  ning SNT dagi  $E(X) = (f(X; V) - Y)^2$  hisoblashlar bajarilishiga aytiladi. SNT ning og'irlik ko'rsatgichi, nayronlar orasidagi bo'lanish va  $T_f$  tuzatish funksiyalariga bog'liq. Uchun misol, 1.1-rasmda 1-qatlam  $j$  neyronida faollashuvni ko'rishimiz mumkun



$$y_j^1 = T_f \left( \sum_i x_i \cdot w_{ji}^1 \right). \quad (1.1)$$

2- qatlamda  $k$  neyronida aniq faollashuvni quyidagicha ko'rsatish mumkin

$$y_k^2 = T_f \left( \sum_j y_j^1 \cdot w_{kj}^2 \right). \quad (1.2)$$

Bu transfer funktsiyaning odatda uch toifasini ko'rsatish mumkun: chiziqli (yoki rampa), Chegaraviy yoki sigmoid. Chiziqli funktsiyadan foydalansak, chiqish fuksiyasi  $T_f$  chiqish vazniga proporsionaldir. Chegara usuli yordamida chiqish funsiyasi  $T_f$  da umumiy kiruvchilar chegaraviy qiymatda kattaroq yoki kichik hisoblanadi. Sigmoid funktsiyadan foydalansak, uholda chiqishning  $T_f$  funktsiyasi farqlanadi u chiziqli bo'lmagan o'zgarishlar doimiy ravishda kiritiladi. Chiqishning sigmoid funktsiyasi haqqiy neyronlarga chegaraviy chiziqli funktsiyalarga qaraganda ko'proq o'xshash hisoblanadi. Ushbu uchta funktsiyaning qay birini qo'laganimizda ham yaqinlashish xatoliklarini hisoblashimiz kerak bo'ladi.

SNT o'rganish algoritmlarning xilma-xil turlari qamrab oladi, Ulardan eng mashhurlari oldinga yo'naltirilgan orqaga tarqalish (BP), radial asosli funktsiya (RBF) tarmoqlari va o'z-o'zini tashkil qilish xarita (SOM).

SNT tarmoq noto'g'ri foydalanishni aniqlash texnikasi 1998 yilda Kanadada qo'llaniladi. SNT prototipi neyron tarmoqlarning analitik kuchli tomonlari va cheklangan, to'liq va chiziqli bo'lmagan ma'lumotlar manbalari asosida tarmoq faoliyatini aniqlash va tasniflash potentsialidan foydalangan holda noto'g'ri foydalanish belgilarini aniqlash uchun mo'ljallangan. Taklif etilayotgan oldinga siljish SNT arxitektura klaster ning to'rtta to'liq ulangan qatlamlar bilan to'qqizta kirish tugunlari va ikkita chiqish tugunlari. Ikki chiqish tugunlari normal ma'lumotni 1 bilan va anomal ma'lumotni 0 bilan to'qqiz elementni ko'rsatdi. Ushbu to'qqiz element: protokol identifikatori, manba porti, maqsad porti, manba manzili, maqsad manzili, ICMPni o'z ichiga oladi.

Sigmoid transfer funktsiyasi neyronlar og'irliklar har bir yashirin va chiqish tugunida qo'llanildi. Chiqish tugunlari quyidagicha aniqlandi



$$F(x) = \frac{1}{1 + e^{-x}}. \quad (1.3)$$

RealSecure™ dan foydalanib normal tarmoq qurildi va internet orqali Scanner™ hujum qilindi. Portscans uchun turli xilda DoS hujumlari amalga oshirildi. trening uchun 10 000 atrofda tarmoq ma'lumotlar hosil qilingan va SNT sinovdan o'tkazilgan hamda taxminan 3000 ga yaqin animal ma'lumotlarni aniqlagan.

Minglab sinov ma'lumotlari oldindan ishlangan 9462 ma'lumot orasidan tasodifiy tanlab olindi yozuvlar, va the qolgan ma'lumotlar trening ma'lumotlar kabi xizmat qilgan. SNT trening ma'lumotlar bilan olib borilgan 10 000 iteratsiyalar tanlangan edi. Prototip aniqlangan sinov ma'lumotlariga o'rnatilgan hujumlarning har biri uchta "normal" hodisa va bitta simulyatsiya qilingan hujumdan iborat bo'lgan.

Noto'g'ri foydalanishni aniqlash uchun SVM qo'llanilishi

In S. Mukkamala, G. Janoski, va A. H. Sung (2002) hujum va noto'g'ri foydalanish naqshlar bog'langan bilan kompyuter xavfsizlik buzilishlar, kabi \_ oqibat ning tizimi dasturiy ta'minot xatolar, apparat yoki dasturiy ta'minot muvaffaqiyatsizliklar, noto'g'ri tizim boshqaruvi protseduralari yoki tizim autentifikatsiyasining muvaffaqiyatsizligi aniqlash uchun SVM qo'llaniladi edi. SVM hujumini aniqlash protseduralari uchta bosqichni o'z ichiga oladi: birinchidan, kirish va chiqish juftlari bo'lishi kerak, Ikkinchidan, SVM modeli birinchi bosqichda olingan raqamli ma'lumotlar bo'yicha o'qitiladi va uchinchidan, SVM modelining sinovdan o'tgan tasniflash qobiliyati.

Qarorlar daraxtini o'rganish bu ma'lumotni izlab yopishda keng qo'llaniladigan usul. Maqsad bir nechta kirish o'zgaruvchilariga asoslangan maqsadli o'zgaruvchining qiymatini taxmin qiladigan modelni yaratishdir.

Qaror daraxti - bu misollarni tasniflash uchun oddiy tasavvur. Ushbu bo'lim uchun barcha kiritilgan deb taxmin qiling Xususiyatlari cheklangan diskret domenlarga ega va "klassifikatsiya" deb nomlangan bitta maqsadli xususiyat mavjud. Tasnif domenining har bir elementi a deb nomlanadi sinf. Qaror daraxti yoki tasnif daraxti - bu har bir ichki (bargsiz) tugun kirish xususiyati bilan etiketlangan daraxt. Kirish xususiyati bilan belgilangan tugundan keladigan yo'ylar maqsad xususiyatining har bir mumkin bo'lgan qiymatlari bilan



belgilanadi yoki yoy boshqacha kirish xususiyati bo'yicha bo'ysunuvchi qaror tuguniga olib keladi. Daraxtning har bir bargiga sinf yoki ehtimollar taqsimoti yozilgan, bu ma'lumotlar to'plami daraxt tomonidan ma'lum bir sinfga yoki ma'lum bir ehtimollik taqsimotiga (agar qaror daraxti yaxshi bo'lsa) tasniflanganligini bildiradi. - tuzilgan, sinflarning ma'lum bir kichik qismlariga egilgan).

Daraxt manbani ajratish yo'li bilan quriladi o'rnatilgan, daraxtning ildiz tugunini tashkil etuvchi, quyi to'plamlarga - voris bolalarni tashkil etadi. Bo'linish tasniflash xususiyatlariga asoslangan bo'linish qoidalari to'plamiga asoslanadi. Ushbu jarayon har bir olingan kichik to'plamda rekursiv usulda takrorlanadi rekursiv bo'linish. The rekursiya tugundagi to'plam maqsad o'zgaruvchining barcha bir xil qiymatlariga ega bo'lganda yoki bo'linish bashoratga qiymat qo'shmasa endi tugaydi. Ushbu jarayon qaror daraxtlarini yuqoridan pastga induksiyanu (TDIDT)[5] a misolidir ochko'zlik algoritmi, va bu qarorlar daraxtlarini ma'lumotlardan o'rganishning eng keng tarqalgan strategiyasi.

O'z-o'zini o'rganadigan, sun'iy intellektga asoslangan kiberxavfsizlik holatini boshqarish tizimi ushbu muammolarning ko'pini hal qila olishi kerak. Korxonada axborot tizimlaridan doimiy va mustaqil ravishda ma'lumotlarni yig'ish uchun o'z-o'zini o'qitish tizimini to'g'ri o'rgatish uchun texnologiyalar mavjud. Keyinchalik bu ma'lumotlar tahlil qilinadi va korrelyatsiya hujumi yuzasiga tegishli millionlab va milliardlab signallar bo'ylab naqshlarning korrelyatsiyasini amalga oshirish uchun ishlatiladi.

Natijada, Sun'iy intellektga asoslangan kiberxavfsizlik tizimlari nafaqat sizning korxonangizga hujum qilish uchun ishlatilishi mumkin bo'lgan narsalarga, balki sizning korxonangizga hujum qilish uchun ishlatilishi mumkin bo'lgan narsalarga asoslanib, muhim ustuvorliklarni belgilash qarorlarini qabul qilishga yordam berish uchun global va sanoatga xos tahdidlar haqida so'nggi ma'lumotlarni taqdim etishi mumkin.



**Foydalanilgan adabiyotlar.**

1. Sumeet Dua and Xian Du “Data Mining and Machine Learning in Cybersecurity” 2011 by Taylor and Francis Group, LLC
2. Agrawal, R. and R. Srikant. Privacy-preserving data mining. In: *Proceedings of the ACM SIGMOD Conference on Management of Data*, Dallas, TX, 2000, pp. 439–450.
3. Aggarwal, C.C. and P.S. Yu. *Privacy-Preserving Data Mining: Models and Algorithms*. New York: Springer, 2008.
4. John Willey Artificial Intelligence, Cybersecurity and Cyber Defence-2020 Unayted States-240
5. Kluwer Low Cybersecurity: Key Legal Considerations for the Aviation and Space Sectors 2020 Netherlands
6. Kessler, G. and J. Ramsay. *Cyber Security Education: Principles and Policies* -2013 United States-230



**Фарғона вилояти бўз-воҳа тупроқларининг гумус ва озика моддалари**

**Рўзиева Инобат Жўраевна б.ф.ф.д (PhD)**

**Денов тадбиркорлик ва педагогика институти**

**Убайдуллаева Шохиста Ҳидоятилло қизи**

**Термиз агротехнологиялар ва инновацион ривожланиш институти**

**талабаси**

**тел:+998 (90) 004-96-01**

**Резюме:** Ушбу мақолада ҳудуд тупроқлари морфологик кўрсаткичларига кўра ҳудуд тупроқлари қуйидаги асосий морфологик белгилари билан ажралиб туриши қайд этилган. Марказий Фарғона аллювиал текисликлар райони бўлиб, тадқиқот ўтказилган ҳудуд Марғилонсой ва Файзиободсой ёйилмаларининг аллювиал-пролювиал ётқизиқларидан ташкил топган. Тупроқ ранги кўкиш кулранг ва кулранглиги, гумус қатламининг нисбатан қисқалиги, тупроқ профилида майда туз кристаллари ва CO<sub>2</sub> карбонатларнинг ифодаланганлиги, арзикли ва гипслашган қатламларнинг учраши, микроагрегатларнинг ривожланганлиги билан биргаликда, қуйи томон тупроқ зичлашганлиги кузатилганлиги аниқланган.

**Резюме:** В этой статье отмечено выделение почв исследованной территории по следующим основным морфологическим признакам. Центральная Фергана является районом аллювиальных равнин, и исследованная территория сформирована из аллювиально-пролювиальных отложений выносов Маргилансая и Файзиабодсая. Наблюдается, что цвет почвы сизовато-серый и серый, относительно слабый гумусовый горизонт, наличие в почвенном профиле мелких кристаллов солей и CO<sub>2</sub> карбонатов, арзичных и гипсированных горизонтов, совместно с развитием микроагрегатов, уплотнение почв вниз по профилю.

**Summary:** In this article, the identification of the soils of the studied territory according to the following main morphological features is noted. Central Fergana is an area of alluvial plains, and the study area is formed from alluvial-proluvial sediments of the outflow of Margilansay and Fayziabadsay. It is observed that the color of the soil is bluish-gray and gray, a relatively weak humus horizon, the presence in the soil profile of small crystals of salts and CO<sub>2</sub> carbonates, arsenic and gypsum horizons, together with the development of microaggregates, soil compaction down the profile

**Калит сўзлар:** арзикли ва гипсли тупроқлар, гумус, фосфор, калий, азот, карбонатлар миқдори, механик таркиби.

**Ключевые слова:** арзиковых и гипсовые почвы, гумус, фосфор, калий, азот, количество карбонатов, механический состав

**Key words:** arzik and gypsum soils, humus, phosphorus, potassium, nitrogen, amount of carbonates, mechanical composition



**Кириш.** Республикамизда суғориладиган қишлоқ хўжалик ерларида арзиқли ва гипслашган тупроқлар генезиси, географик тарқалиш қонуниятларини аниқлаш, уларнинг унумдорлигини сақлаш, қайта тиклаш, ошириш ва бошқариш мақсадида тупроқларнинг агрокимёвий, агрофизикавий хоссаларини, тупроқ-мелиоратив шароитлари ва ишлаб чиқариш қобилиятини яхшилаш бўйича кенг қамровли илмий-тадқиқотлар олиб борилиб, муайян натижаларга эришилмоқда. Ўзбекистон Республикасини ривожлантиришнинг 2017-2021 йилларга мўлжалланган Ҳаракатлар стратегиясида «...суғориладиган ерларнинг мелиоратив ҳолатини яхшилаш, мелиорация ва ирригация объектлари тармоқларини ривожлантириш, қишлоқ хўжалиги ишлаб чиқариш соҳасига интенсив усулларни, энг аввало, сув ва ресурсларни тежайдиган замонавий агротехнологияларни жорий этиш»<sup>2</sup> бўйича муҳим вазифалар белгилаб берилган. Шунинг учун ҳам бугунги кунда унумсиз, қийин мелиорацияланувчи арзиқли ва гипслашган тупроқларнинг хосса-хусусиятларини аниқлаш, мелиоратив ҳолатини янада яхшилаш, унумдорлигини қайта тиклашга қаратилган замонавий агротехнологияларни ишлаб чиқиш ва жорий этиш муҳим аҳамият касб этади.

**Тадқиқот методлари:** Тупроқшунослик ва агрокимё илмий-тадқиқот институтининг илмий-тадқиқот ишлари режасининг КА7-003 “Республика суғориладиган зона тупроқ қопламини комплекс ўрганиш, уларни баҳолаш ҳамда деградацияга учраган тупроқлар экологик-мелиоратив ҳолатини яхшилаш ва маҳсулдолигини оширишнинг самарадор технологияларини ишлаб чиқиш”

Тадқиқот объектлари сифатида Марказий Фарғона худудидаги Марғилонсой-Файзиободсой дарёлари ёйилмалари атрофида кенг тарқалган чўл зонанинг ўтлоқи, ўтлоқи-саз ва чўл-ўтлоқи арзиқли тупроқлари танланган. Олтиариқ тумани “Тонг” массивида, Марказий Фарғона худудида суғориладиган ўтлоқи ва ўтлоқи саз тупроқлар, Қўштепа тумани “Катта болтақўл” массивининг, Марказий Фарғона худудидаги суғориладиган ўтлоқи ва ўтлоқи саз ҳамда қисман ўтлоқи-ботқоқ тупроқлар, Олтиариқ туманида ўтлоқи тупроқлар гуруҳи танланган.

**Натижалар ва уларнинг муҳокамаси:** Ўсимликларнинг ўсиш ва ривожланишини нормал таъминлаш ва сифатли юқори ҳосил олиш кўп жиҳатдан тупроқнинг агрокимёвий хоссалари, жумладан гумус ва озика моддалари миқдорларига боғлиқ. Гумус ўсимликларни нафақат асосий озика манбаи, балки тупроқлар унумдорлик даражасини белгиловчи, уларнинг агрофизикавий, физик-кимёвий ва биологик хоссаларини тартибга солиб турувчи юқори молекуляр органик модда ҳисобланади. Кейинги йилларда олиб борилаётган деҳқончилик тизими шароитида экин ерларини кўпайиши, маданийлашган тупроқлар ер-майдонларини ортиб бориши, алмашлаб (навбатлаб) экиш, сув таъминотининг яхшиланганлиги, органик ўғитларни қўллашга эътибор қаратилмоқда. Марказий Фарғона суғориладиган ерларидаги гумус ва озика



элементлари миқдори туманлардаги “Қоратепа”, “Катта болтақўл” массивларидаги чўл-ўтлоқи ва ўтлоқи-саз тупроқлари мисолида ўрганилди.

“Қоратепа” массиви суғориладиган чўл-ўтлоқи тупроқларининг устки ҳайдов ва ҳайдов ости қатламидаги гумус миқдори кенг ораликда тебраниб, энг юқори кўрсаткичлари 1,19-1,43 %, умумий азот 0,047-0,093 %, фосфор-0,20-0,35% калий-0,78-1,56% ни ташкил этади. Ҳаракатчан азот миқдори 11,3-19,2 мг/кг, фосфор 12,0-22,0 мг/кг, калий 48-208 мг/кг ни ташкил этиб, бу ўрганилган чўл-ўтлоқи тупроқлар ҳаракатчан азот ва фосфор билан жуда кам (0-15) ва кам (16-30 мг/кг), алмашинувчи калий билан ҳам жуда кам (0-100), кам (100-200) ва ўртача (201-300 мг/кг) таъминланган тупроқлар гуруҳини ташкил этади. Карбонатлар (CO<sub>2</sub>) миқдори кесма қатламларда 6,21-9,74 % ни ташкил этади. Гумус таркибидаги углероднинг умумий азот миқдорига бўлган нисбати устки қатламларда (0-55 см) 7,8-8,42 пастки қатламларда 5,8-6,2 оралиғида кузатилади (1-жадвал).

1-жадвал

## Суғориладиган тупроқлардаги гумус, азот, фосфор, калий ва (CO<sub>2</sub>) карбонатлар миқдори

Кесма №	Чуқурлик, см	Озика моддалар							CO <sub>2</sub> Карбонатлар	C:N
		Гумус, %	Умумий			Ҳаракатчан, мг/кг				
			Азот	Фосфор	Калий	N-NO <sub>3</sub>	P <sub>2</sub> O <sub>5</sub>	K <sub>2</sub> O		
Ёзёвон тумани “Қоратепа” массиви, суғориладиган чўл-ўтлоқи тупроқлари, 2017 йил										
1	0-28	1,43	0,093	0,32	1,56	19,2	14,0	72	9,74	8,9
	28-48	1,19	0,082	0,28	1,44	11,3	12,0	72	7,16	8,42
	48-85	0,86	0,075	0,21	1,06	8,8	11,5	48	6,21	6,5
	85-110	0,58	0,054	0,17	1,02	7,50	11,0	48	6,87	6,2
22	0-28	1,24	0,086	0,35	1,39	12,5	13,0	72	6,81	8,36
	28-45	1,03	0,075	0,27	1,42	6,3	12,0	48	7,23	8,0
	45-95	0,61	0,046	0,25	1,65	7,6	11,47	47	7,24	7,70
	95-150	0,51	0,042	0,19	1,38	7,1	4,67	275	7,16	7,10
Қўштепа тумани “Катта болтақўл” массиви, суғориладиган ўтлоқи-саз тупроқлари, 2017 йил										
31	0-34	1,47	0,090	0,36	2,04	21,2	13,0	96	7,86	9,5
	34-56	1,37	0,086	0,32	1,92	11,3	10,0	72	9,84	9,2
	56-95	1,28	0,082	0,30	1,68	8,0	8,0	48	7,74	9,0
	95-120	0,80	0,071	0,22	1,58	6,3	6,0	48	7,85	8,6
62	0-36	1,43	0,092	0,36	2,05	10,2	16,5	120	7,65	9,0
	36-55	1,27	0,080	0,26	1,92	8,6	11,0	96	9,39	9,2
	55-82	1,08	0,073	0,30	2,01	6,4	8,0	72	9,90	8,5
	82-134	0,91	0,061	0,22	1,68	6,4	7,5	72	8,42	8,6

“Катта болтақўл” массиви суғориладиган ўтлоқи-саз тупроқларининг устки ҳайдов ва ҳайдов ости қатламидаги гумус миқдори ўртача 1,25-1,47 % , умумий азот 0,080-0,091 %, фосфор-0,26-0,36% калий 1,52-2,05% ни ташкил этиб, ҳаракатчан азот миқдори 8,6-21,2 мг/кг, фосфор 10,0-16,5 мг/кг, калий 72-120 мг/кг ни ташкил этиб, ҳаракатчан азот ва фосфор ҳамда алмашинувчи калий миқдорларига кўра, жуда кам



ва кам таъминланган тупроқлар гуруҳига киради. Карбонатлар ( $\text{CO}_2$ ) миқдори кесма профилида ўртача 6,84-9,84% ни ташкил этади. Гумус таркибидаги углероднинг умумий азот миқдорида бўлган нисбати устки қатламларда (0-55 см) 8,4-9,5 пастки қатламларда 8,5-8,6 оралиғида кузатилади (1-жадвал).

Таҳлил натижаларига кўра барча массивлар тупроқларидаги гумус, азот, фосфор, калий ва карбонатлар миқдорининг максимал юқори миқдорлари ҳайдалма ва ҳайдалма ости қатламларида қайд қилинган.

Фарғона вилояти “Қўштепа” тумани суғориладиган ўтлоқи – саз тупроқларининг турли қатламлари учун ҳисобланган, аналитик маълумотларга асосланган гумуснинг захира (т/га) кўрсаткичлари тўғрисидаги маълумотларининг таҳлилига кўра, “Катта болтақўл” массиви суғориладиган ўтлоқи-саз тупроқларидаги гумус захирасининг кесмалар бўйича миқдорий кўрсаткичлари қисқа ораликда тебраниб, устки 0-30 см ли қатламда гектарига 57,96-61,74 тоннани ташкил этади.

Ёзёвон тумани “Қоратепа” массиви суғориладиган чўл-ўтлоқи тупроқларининг турли қатламлари учун ҳисобланган, гумус захираси (т/га) кўрсаткичлари таҳлил натижаларига кўра “Қоратепа” массиви суғориладиган чўл-ўтлоқи тупроқларидаги гумус захирасининг кесмалар бўйича миқдорий кўрсаткичлари қисқа ораликда тебраниб, ҳайдалма қатламда гектарига 52,08-60,06 тоннани ташкил этади.

Суғориладиган ер майдонларининг 0-30 см ли қатламидаги гумус захираси энг кўп тупроқлар ўтлоқи-саз ва чўл-ўтлоқи тупроқларида кузатилди, ўтлоқи тупроқларнинг гумус захираси нисбатан камроқ эканлиги юқоридаги расмларда кўриш мумкин.

Хулоса қилиб айтганда, тупроқнинг шаклланишида, ривожланишида ва унумдорлигида гумус ва озиқа элементлар муҳим аҳамиятга эга бўлиб, миқдори ва 0-30 см қатламдаги захараси худудларнинг табиий шароитларига боғлиқ ҳолда, ўтлоқи-саз тупроқлардан чўл-ўтлоқи тупроқлар томон камая боради. Озиқа элементлари – ҳаракатчан азот ва фосфор миқдорида кўра чўл-ўтлоқи ва ўтлоқи-саз тупроқлари жуда кам, кам, алмашинувчи калий миқдорида кўра эса жуда кам ва кам таъминланган тупроқлар гуруҳини ташкил этади.

### **Фойдаланилган адабиётлар**

1. Исаков В.Ю. Свойства арзыковых почв Центральной Ферганы.-Т.: 1991.-106 с.
2. Исоқов В.Ю., Мирзаев У. Марказий Фарғонада шаклланган арзиқли тупроқларнинг хоссалари ва уларнинг инсон омили таъсирида ўзгариши.-Тошкент. 2009. 227 б.
3. Мирзаев У. Кўл-пролювиал текислигида шаклланган арзиқли ўтлоқи-саз тупроқлар хоссаларининг ўзига хос хусусиятлари. // Экологик тоза қишлоқ хўжалик



маҳсулотларини олиш муаммолари. Республика илмий-амалий анжумани тезислари тўплами. ФарПИ. 2007 й. 24-26 б.

4. Турдалиев Ж.М. Марказий Фарғона суғориладиган ўтлоқи тупроқларининг мелиоратив ҳолати. “O`zbekiston qishloq xo`jaligi” jurnali “Agroilim” ilovasi. Toshkent. 2015. №1 (33). стр.58-59.

5. Турдалиев Ж.М. Олтиариқ тумани янгидан суғориладиган ўтлоқи-бўз тупроқларининг мелиоратив ҳолати. “O`zbekiston qishloq xo`jaligi” jurnali “Agroilim” ilovasi. Toshkent. 2016.№1(39). стр. 60-61.

6. Юлдашев Г., Аскарлов Х. Морфологические признаки луговых сазовых почв Центральной Ферғаны. Агро илм журнали. Тошкент. 2017. № 1(45) 74 стр.

7. Юлдашев Г, Холдаров Д. Миграция элементов в орошаемых засоленных пачвах Центральной Ферғаны. //Ж. ФарДУ. Илмий хабарлар.-2001.№ 3-4.



## **XALQ DEPUTATLARI MAHALLIY KENGASHLARIDA PARTIYA DEPUTATLIK GURUHI TOMONIDAN SO'ROV BILAN SAMARALI ISHLASH MEXANIZMI.**

**Axatjonov Sunnatilla Sobirjon o'g'li –**

*Namangan davlat universiteti mustaqil tadqiqotchisi,  
xalq deputatlari Chust tuman Kengashi kotibiyati mudiri*

### **Annotasiya**

*Maqolada O'zbekistonda ijtimoiy-siyosiy hayotini demokratlashtirishda xalq deputatlari mahalliy kengashlari ro'lini oshirishning siyosiy-huquqiy mezonlari tahlil qilingan. Muallif ijtimoiy-siyosiy materiallar asosida O'zbekiston Xalq deputatlari viloyat, tuman va shahar Kengashlarida partiya deputatlik guruhi tomonidan yuborilgan so'rovlarini rivojlantirish va ularning faoliyatini demokratlashtirish yo'nalishlarini belgilab berish muhim tendensiyalari va omillari tavsiflanadi.*

**Kalit so'zlar:** *Demokratiya, Xalq deputatlari mahalliy kengashlari, Partiya deputatlik guruhi, deputatlik so'rovlari, Harakatlar strategiyasi, qonunchilik bazasi.*

### **I . Partiya guruhi tomonidan deputat so'rovi bilan murojaat qilish jarayoni va murojaatning huquqiy mexanizmi.**

Shuni aytib o'tish kerakki, partiya deputatlik guruhlar ham deputat so'rovi bilan murojaat qilish vakolatiga ega<sup>31</sup> bo'lib, ular tomonidan yuboriladigan so'rov "Xalq deputatlari viloyat, tuman va shahar Kengashi deputatining maqomi to'g'risida"gi qonun, mahalliy Kengashlar reglamenti va Xalq deputatlari mahalliy Kengashi deputati tomonidan deputat so'rovi bilan murojaat qilish bo'yicha Tavsiyanomalar asosida yuborilishi tavsiya etiladi. Ammo partiya guruhi tomonidan yuboriladigan deputat so'roviga hanuzgacha qonunchilikda aniq mexanizm belgilanmagan. "Jismoniy va yuridik shaxslarning murojaatlari to'g'risida"gi qonunning 5-moddasida murojaatlar og'zaki va yozma shaklda

<sup>31</sup> "Siyosiy partiyalar to'g'risida"gi O'zbekiston Respublikasi qonuni. 14-modda.



bo'lishi, ularning har ikkalasi ham bir xil statusga ega ekanligi belgilangan<sup>32</sup>bo'lishiga qaramay, tadqiqotlarimiz natijasi bugungi amaliyotda murojaatlarning aksariyati yozma shaklda amalga oshirilayotganligini ko'rsatdi. Mantiqan olib qaraganda ham yuborilayotgan so'rovda ilgari surilgan masalaning aniq va samarali yechimiga erishish uchun partiya deputatlik guruhi so'rovlari ham yozma tarzda, maxsus partiya guruhi blankasida, partiya guruhi rahbarining imzosi bilan chiqarilishi maqsadga muvofiq. Partiya deputatlik guruhi so'rovining yuborilishi deputat so'rovi kabi sessiya jarayonidan oldin ham, bevosita sessiya jarayonida ham yo'llanishi mumkin. Ammo so'rov bilan oldindan murojaat qilish maqsadga muvofiq. Bu esa bir tomondan deputat yoki partiya guruhi tomonidan yuborilgan so'rovga nisbatan mansabdor shaxsga har tomonlama puxta tayyorgarlik ko'rib javob berishga imkoniyat yaratsa, ikkinchi tomondan mansabdor shaxsning javobi deputat yoki partiya guruhini qoniqtirmasa, uni sessiyaga taklif etish orqali masalani hal etish imkoniyatini yaratadi<sup>33</sup>. Partiya deputatlik guruhi so'rov yuborish lozim deb topgan taqdirda, partiya guruhi tomonidan yoki deputatlik guruhi raisi va kotibi tomonidan so'rov shakli va matni tayyorlanadi hamda partiya guruhi yig'ilishida muhokama qilinadi. Muhokama jarayonida so'rovda ilgari surilgan masalalar partiya dasturiy maqsadlari va elektorat manfaatlaridan kelib chiqqan holda deputatlar tomonidan o'rganib chiqiladi. Ushbu muhokama jarayonida hududiy partiya tashkiloti raisining ham ishtiroki zarur deb o'ylaymiz. Zero, hududiy partiya tashkilotining muhokama jarayonida ishtiroki partiya dasturiy maqsadlarining so'rovda aniq aks etishiga zamin yaratadi. So'rovning tayyorlanishi va muhokama jarayonida kerakli bo'lgan ma'lumotlar sohaviy ravishda hudud ijroiya muassasalaridan va hokimiyatning tegishli bo'limlaridan olinishi mumkin. Partiya guruhi so'rovi bilan chiqish partiya guruhidagi har bir deputat taklifi bilan amalga oshirilishi mumkin. Bugungi amaliyot hududiy partiya tashkilotlari raislarining iltimos va takliflariga asoslangan holda partiya guruhi so'rovi yuborilishi holatlari ham mavjud ekanligini ko'rsatmoqda. Muhokamada maqullangan deputat so'rovi partiya guruhi blankasida deputatlik guruhi rahbari tomonidan imzolanganach, tegishli mas'ulga yo'llanadi. Partiya deputatlik guruhi so'rovi blankasida ham

<sup>32</sup><https://lex.uz/docs/3336169>. "Jismoniy va yuridik shaxslarning murojaatlari to'g'risida"gi qonun. O'zbekiston Respublikasi qonuni. 11.09.2017. 1-bob, 5-modda

<sup>33</sup>Siyosiy partiyalarning xalq deputatlari mahalliy Kengashlaridagi partiya guruhlarini faoliyatini tashkil etishning ayrim masalalariga doir uslubiy tavsiyalar. O'zXDP Markaziy Kengashi. –T; 2020





biz yuqorida sanab o'tgan deputat so'rovda bo'lishi lozim bo'lgan elementlarning barchasi bo'lishi lozim.

## **II. Partiya deputatlik guruhi tomonidan yuborilgan so'rovga nisbatan javob olish, javobni muhomadan o'tkazish va so'rovni nazoratdan chiqarish mexanizmi.**

Partiya deputatlik guruhi tomonidan yuborilgan so'rovga nisbatan so'rov yuborilgan mas'ul tomonidan qaytarilgan javobning muhokamasi partiya guruhi yig'ilishida ko'rib chiqib tahlil qilinadi va ushbu jarayonda so'rov yuborilgan mas'ul ham ishtirok etishi mumkin. Ammo so'rov yuborilgan mas'ul so'rovga nisbatan yuborilgan javobni shaxsan o'zi imzolagan bo'lsa, javob muhokamasida ishtirok etish uchun taklif etilgan bo'lsada, mas'ul rahbar qatnashishni istamasa, u holda ushbu rahbarning ishtirok etishi majburiy emas. Sababi shuki, mas'ul rahbar tomonidan o'z nomiga yuborilgan deputatlik so'roviga nisbatan javob chiqarib bo'lingan. Agarda partiya guruhi so'rov javobidan qoniqmasa, ushbu javobni tegishli doimiy komissiya majlisi yoki Kengash sessiyasida ko'rib chiqish uchun taklif etishga haqlidir. Doimiy komissiya yoki Kengash sessiyasida muhokama qilingan so'rov tegishli tartibda doimiy komissiya yig'ilishi bayonnomasida yoki sessiya qarorida rasmiylashtiriladi. Doimiy komissiya yig'ilishi so'rov yakuni bo'yicha tavsiyaviy mazmunda, sessiya esa bajarilishi majburiy bo'lgan qaror qabul qila oladi.

**So'rovni sessiyada ko'rib chiqish.** Partiya deputatlik guruhi so'rovni sessiyada ko'rib chiqish lozim deb topgan taqdirda, partiya guruhi tomonidan yoki deputatlik guruhi raisi va kotibi tomonidan so'rov tayyorlanadi hamda partiya guruhi yig'ilishida muhokama qilinadi. Muhokama jarayonida so'rovda ilgari surilgan masalalar partiya dasturiy maqsadlari va elektorat manfaatlaridan kelib chiqqan holda deputatlar tomonidan o'rganib chiqiladi. So'rovning tayyorlanishi va muhokama jarayonida kerakli bo'lgan ma'lumotlar sohaviy ravishda hudud ijroiya muassasalaridan va hokimyatning tegishli bo'limlaridan olinishi mumkin. Partiya guruhi so'rovi bilan chiqish partiya guruhidagi har bir deputat taklifi bilan



amalga oshirilishi mumkin<sup>34</sup>. Muhokamada maqullangan deputat so'rovi partiya guruhi blankasida deputatlik guruhi rahbari tomonidan imzolangach yo'llanadi yoki sessiya jarayonida sessiya kotibiga topshiriladi. Sessiya kotibi tomonidan ro'yhatga olingan so'rov sessiyaga raislik qiluvchiga topshiradi. Partiya guruhi taklifi bilan ushbu so'rov yuzasidan partiya guruhi vakiliga so'z va munozara uchun vaqt sessiya reglamentiga kiritiladi. Sessiyaga raislik qiluvchi so'rovni o'qib eshittiradi va partiya guruhi vakiliga kafolatlangan so'z navbatini taqdim etadi. Ushbu so'rov yakuni bo'yicha qaror sessiya qarorida o'z ifodasini topishi mumkin.

---

<sup>34</sup> S.Axatjonov, R.Jo'rayev. "Parlament va mahalliy Kengashlarda deputatlik so'rovlari bilan samarali ishlashning usul va vositalari". Chust, "Arjumand media"2020.



**“SIZDAN BOSHLANADI ASLI TAFAKKUR,  
AZIZ MUALLIMLAR SIZGA TASHAKKUR”**

Hayitmurodova Mohigul O’rol qizi

TERMIZ DAVLAT PEDAGOGIKA INSTITUTI talabasi

[studenttexnolog@gmail.com](mailto:studenttexnolog@gmail.com) +998 88 191 23 20

**Annotatsiya:** Ustozlar biz uchun yaratgan tomonidan beriladigan alohida ne'matdir. Aynan ular millatni ulug'likka yetaklaydilar, insonni yetuk qiladilar va dunyoni yaxshi tomonga o'zgartiradilar. Aynan o'qituvchilar bizga qalam qilichdan muhimroq ekanligini o'rgatadi. Ular jamiyatda hurmatga sazovordir, ular insonlarning turmush darajasini oshiradi. Ular odamni tarbiyalaydi va insoniy fazilaylarni o'rgatadi, yaxshi jamiyat qurishga hissa qo'shadi. Ustozlar jamiyatga va shogirdlar, o'quvchilar hayotiga katta ta'sir ko'rsatadi. Ular, shuningdek, ota-ona hayotida katta ahamiyatga ega, chunki ota-onalar o'z farzandlari uchun o'qituvchilardan ko'p narsani kutishadi. Biroq, har bir sohada bo'lgani kabi, yaxshi ham, yomon ham ustozlar bor. Yomon o'qituvchilar unchalik ko'p bo'lmasa-da, ularning soni sezilarli. Yaxshi ustoz yomon ustozda bo'lmagan fazilatlariga ega. Yaxshi ustoz yaxshi jamiyat tuzsa, yomoni o'sha jamiyatni buzadi. Yaxshi ustoz o'quvchini kasbga, ilmga bo'lgan mehrini oshirsa, yomoni uni batamom yo'q qilib yuborishi mumkin. Yaxshi ustozni topish qiyin emas, lekin qayerga qarash kerakligini bilish zarur. Yaxshi o'qituvchilar ta'lim berish uchun oldindan yaxshi tayyorgarlik ko'rishgan bo'ladi. Maksimal mahsuldorlikni ta'minlash uchun ular har kuni o'z harakat rejasini tayyorlaydilar. O'qituvchilar hamma narsadan, xususan, ular ixtisoslashgan fanlardan juda ko'p bilimga ega. Yaxshi o'qituvchi o'z bilimni doimiy ravishda kengaytirib boradi va o'z o'quvchilariga yaxshi, zamon talabiga mos ta'lim berishda davom etadi. Xuddi shunday, yaxshi o'qituvchi har qanday qiyinchilikda bizga yordam beradigan do'stga o'xshaydi. Yaxshi o'qituvchi o'ziga xos va umumiy bo'lmagan individual o'quv jarayonini yaratadi. Bu talabalarni mavzuni yaxshiroq o'rganishga undaydi. Boshqacha qilib aytganda, yaxshi o'qituvchi o'z o'quvchilarining samarali



o'qishini va yaxshi baho olishini ta'minlaydi. Eng muhimi, yaxshi o'qituvchi - bu nafaqat ilmiy ko'rsatkichlarimizga, balki umumiy rivojlanishimizga e'tibor qaratadigan kishi. Shundagina o'quvchi haqiqatan ham o'sishi mumkin. Shunday qilib, yaxshi o'qituvchilar o'z o'quvchilarining muammolarini tushunishadi va ularni to'g'ri hal qilishga harakat qilishadi.

**Kalit so'zlar:** Ustoz, bilim, kitob, ma'rifat, madaniyat, ta'lim, tarbiya, savod, yaxshi, yomon, xulq, odob.

Ilm bebaho boylik, uni egallash oson ish emas. Ulamolar ilm olishni igna bilan quduq qazishga o'xshatishgan. Inson shunday bebaho xazinaning sohibi bo'lishida ustozning o'rni beqiyos. Ustozlarni ulug'lash, ularga hurmat va ehtirom ko'rsatish xalqimizning azaliy qadriyatlaridandir. Ustoz-bu so'zni eshitganda bizga ta'lim, saboq bergan aziz ustozlarimiz ko'z oldimizga keladi. Xech o'ylab ko'rganmisiz dunyoda ustozlar qancha? Ularning sanog'i bormikan? Yo'q aslida bu savolni berishning o'zi axmoqlik, mening fikrimcha. Chunki dunyoga kelishimiz bilan biz shogirdga aylanamiz. Qanday qilib deysizmi? Yani bu ajib dunyoga ilk bor jajji ko'zlarimiz bilan boqqanimizdayoq tabarruk zot ustozni ko'ramiz. Yani ilk ustozimiz mushtipar onamizni ko'ramiz. xar bir bola bu dunyoga yig'lab keladi, keyin esa ilk ustoz, mehr farishtasi bo'lgan ona butun mehrini kulgusida aks ettirib, bizga bu sinovlarga boy dunyoga kulib boqishni, kulishni o'rgatadi. Ona o'z mehr-muxabbati bilan bizga mehrdan, muhabbdan poklikdan, umiddan tarbiya beradi. Dunyoda oddiy tabiatning o'zi ham, taqdirimizdagi hayot ham biz uchun bir ustoz. Tabiat bizga go'zallikdan dars bersa, hayot esa bardoshdan, sinovlardan, iymondan dars beradi.

"Ilm hikmat suvni yondirar" deydi dono xalqimiz. Ha haqiqatdan ham ilm shunday qudratga ega. Bu qudratni esa bizga ilmlar sultoni bo'lgan ustozlarimiz berishadi. Ilk maktabga borganimizda bilimlar olamiga yetaklovchi ustozlarimiz bizga ilk bor yashashni o'rgatgan onammiz kim ekanligini, uning qanday inson ekanligini o'rgatadilar. Biz nafas olayotgan tabiat, yashayotganimiz xayot nima ekanligini o'rgatadi. Biz uchun eng muqaddas inson bo'lgan onaning tabarruk "Ona" so'zini jajji barmoqlarimiz bilan oppoq qog'ozga xatosiz yozishni o'rgatadi. Ular bizni kelajak sari ilm yo'lida yetaklab boradi. Ular bizga buyuk ajdodlarimizni tanitadi. Vatanimiz tarixini o'rgatadi. Bizdan talab qilinadigan birgina yumush, ular uchun esa eng oliy mukofot bu bizning munosib shogird bo'lib, o'z yo'limizni topish va bizni tarbiya qilgan barcha ustozlarga munosib bo'lishdir. Bugun O'zbekistonda ta'lim



islohotlarining uzviy qismi bo'lgan o'qituvchilar mehnatini rag'batlantirishga oid ibratli ishlar jahonning ko'plab davlatlari tomonidan yuksak baholanib, mustaqillik yillarida to'plangan boy va ilg'or ma'rifiy tajriba sifatida o'rganilayotur. O'qituvchilarning kasb bayramlari arafasida yoshlarimizni vatanga muhabbat, sadoqat, milliy an'ana va qadriyatlarimizga hurmat ruhida tarbiyalayotgan, ustozlik kasbida halol va samarali ish olib borayotgan ilg'or pedagoglar Vatanimizning yuksak mukofotlari bilan taqdirlanishlari ham buning amaldagi tasdig'idir. To'g'ri, o'quvchilik yillari sen uchun jon kuydirgan, o'qib olim, yaxshi odam bo'lsin deguvchi ustozlarning qadriga yetmaymiz. Ammo xayotning katta yo'lida ularni ko'proq sog'inadi kishi.

Maktabga yo'qlab borsangiz, ustoz yana ko'zlari javdirab turgan, endigina maktabga qadam qo'ygan bolakaylar bilan mashg'ul ekanini ko'rasiz. U kasbidan zerikmaydi. Aksincha, yillar o'tgani sayin ko'ngli xam boladek beg'yg'bor bo'lib boraveradi. Ali ibn Abu Tolibning shunday so'zlari bor: "O'qishni bilsangiz, har bir inson bir kitobdir". Mana shu kitobning qulfiga kalit topib, ilk xarflarni o'rgatuvchi zotlar albatta ustozlarimizdir. Ustoz o'z kasbiga qalb qo'ri bilan kirishmasa, murabbiylik yo'lida xech qanday yutuqlarga erisha olmaydi. Axir o'qishni, yozishni bilmaydigan murg'akkina bolaga bir xarfni o'rgatish oson bo'lmasa kerak. Umrini shu sohaga bag'ishlagan o'qituvchilar xamma joyda bir xil — oddiy va kamtar. Odamlarga xarf o'rgatib savodini chiqarish bu ularga o'rgatilgan eng yaxshi ta'lim desak aslo mubolag'a bo'lmaydi. Chunki biz butun hayotimiz davomida shu ustozlarimiz o'rgatgan xarflardan foydalanib o'qiymiz, yozamiz va ilmimizni oshirishda davom etamiz. O'sib ulg'aya boshlaganimizda, ota-onamiz va o'qituvchilarimiz hayotimizga birinchi bo'lib ta'sir qiladilar. Darhaqiqat, yoshligida talabalar o'z o'qituvchilariga to'liq ishonadilar va ular ota-onalariga qaraganda o'qituvchilarini ko'proq tinglaydilar. Bu o'qituvchining ahamiyati va ta'sirini ko'rsatadi. Biroq ulg'ayib oliygohlarga kirganimizda, o'qituvchilar do'stlarimizdek bo'lishadi. Ba'zi ustozlar hatto talabalardan o'rnak ham oladilar. Ustozlar bizni hayotda ajoyib ishlarga ilhomlantiradi. Biz o'qituvchilardan fidoyi bo'lishni o'rganamiz. O'qituvchilar ba'zan o'zlari ham bilmagan holda o'quvchiga juda muhim saboqlarni berishadi. Ustozlarimiz biz uchun faqatgina ta'lim beruvchi shaxsgina emas. Masalan o'quvchi maktabda jarohatlansa, aynan o'qituvchi uni birinchi yordam uchun kasalxonaga olib boradi. Bunday holatlar ustozlarimizning bizga qanchalik mehribon va gamxo'r ekanliklarini ko'rsatib beradi.

**Xulosa:** Men bu maqolam bilan shuni aytmqchimanki: ustozlarning jamiyatdagi o'rni beqiyosdir, ular azal-azaldan podshoga tenglashtirib kelinadi. Ustozlar orqaligina biz ilm-u-ma'rifatga, ta'lim, tarbiyaga, eng katta xazina bo'lmish bilimga ega bo'lamiz va shuningdek jamiyatdda o'z o'rnimizni topishimizda mehribon ustozlarimizning o'rnini alhida e'tirof etib o'tishimiz lozim. Boshqacha qilib aytganda, o'qituvchi faqat o'qituvchi vazifasini bajarmaydi. Zarur bo'lganda ular turli rollarga moslashadi. Biz



xafa bo'lganimizda ular do'st bo'lishadi, biz yordamga muhtoj bo'lganimizda otanamiz kabi g'amxo'rlik qilishadi. Shunday qilib, ustozlar haqida gap ketganda ularning o'quvchilar hayotiga qanday ta'sir qilishini va uni qanday inson bo'lib shakllanishidagi rolini cheksiz ta'riflash mumkinligiga amin bo'lamiz.

### **Foydalanilgan adabiyotlar:**

1. [www.ziyouz.com](http://www.ziyouz.com)
2. <https://askinfo.uz>
3. <https://saviya.uz>
4. <https://religions.uz>



## Said Ahmadning “Qoplon” hikoyasi haqida

- Yangiboyeva Durjanoy Sanjar qizi Berdaq nomidagi Qoraqalpog‘iston davlat universiteti

**Annotatsiya:** O‘zbekiston Qahramoni singari sharaflı nomga sazovor bo‘lgan O‘zbekiston xalq yozuvchisi Said Ahmadning “Qoplon” hikoyasi haqida gap ketadi. Ushbu hikoya judayam mashhur bo‘lgan yumoristik ruhdagi asar hisoblanadi. Bilamizki, Said Ahmad ning ko‘plab hikoyalari satira va yumorga boy. Said Ahmadning hikoyalaridagi o‘ziga xoslik ham aynan shunda. “Qoplon” hikoyasi tom ma’nodagi jamiyatdagi ayrim illatli vaziyatlarni ochib berishga, hayotimizning og‘riqli nuqtalari yoinki insonlar duch keladigan va ularning dilini yaralaydigan voqealarni izohlashga qaratilgan. Munofiqlik, riyokorlik, mansabparastlik, xiyonat bu kabi illatlarni o‘ziga do‘st qilib olgan kishilarni ming taassuf bo‘lsinki bir umrimiz davomida judayam ko‘p uchratamiz va bu narsa davom etib kelyapti, davom etadiyam. Chunki, jamiyatda, boringki butun olamda hozir insonlarni faqat o‘zini o‘ylashi va o‘z manfaatlarini uchun har qanday jirkanch ishlarga qodir ekanligini ko‘rishimiz mumkin. Aynan, mana shu hikoyada butun boshli katta bir muammo yoxud illat bittagina, oddiygina voqea bilan ochib beriladi. Biz bunday voqealarga ko‘p guvoh bo‘lamiz, shunchaki unchalik ahimiyat bermaymiz. Bu hikoya esa o‘sha biz e’tiborsizlarcha qoldirgan ba’zi bir voqealarni eslashga, ularni qayta yodga olishga undaydi. Axir adabiyotning vazifasi ham shundan iborat. Adabiyot urmaydi, so‘kmaydi shunchaki sizga biror voqeani ko‘rsatib, yoritib beradi. Siz esa bu asarni o‘qish mobaynida ham ma’naviy ozuqa, ham o‘zizga yetarlicha xulosa ham chiqara olasiz. Zero, badiiy adabiyot dunyo qarashni oshiradi degan xulosa bejizga kelib chiqmagan. Bu maqolada o‘sha asarning tahlili va uning inson hayotiga tatbiqi yoxud u kitobxonga nima bera olishi haqida gap ketadi. Kalit so‘zlar: Said Ahmad, “Qoplon”, Qurbonboy, Qoplon, Tillayev, Tillayevning xotini, promkanbinat, raypo, shifer, muovin, eski bod kasali, it, yangi direktor. Hikoya Tillayevning direktor lavozimiga ko‘tarilishi bilan boshlanadi. Tillayev xonadoni yangi hovliga ko‘chib o‘tadi. Ularga direktorning garajida ishlaydigan Qurbonboy ismli odam yordam berish uchun mashina bilan qo‘shib yuborilgan edi. Qurbonboy ishlarga yordamlashayotgan payti bitta gap aytib qoladi, ya’ni endi bu hovliga it kerakligini, it uyning savlati ekanligini, ular endi it boqishi kerakligi va hattoki it topishda o‘zi ularga yordam berishini aytadi. Lekin, afsuski Tillayevning itga unchalik xushi yo‘q edi, ko‘ngil uchun indamay qo‘ya qoladi. Qurbonboy erkak kishi qiladigan ishlarni qilib bo‘lgandan keyin, xotinlarning hayhalashiga qaramasdan pollarni o‘zi yuvadi, gilamlarniyam o‘zi qoqadi. Xotinlar hijolat bo‘lib o‘zlari qilmoqchi bo‘lganlarida, biz turganda siz nimaga qilarkansiz deya, ishga unab ketadi. Qurbonboy barcha ishlarini yakunlab bo‘lgandan keyin ham uyiga ketmaydi, itning ini uchun joy qidiradi. Ertaga inni shu joyga qurib ketishi aytadi. Tillayevning xotini Qurbonboyni kuzatib qo‘ygandan keyin, bu kishi kim ekanligini eridan so‘raydi. Tillayev esa, bu odamni unchalik tanimasligini, menimcha garajda ishlasa kerak zavgar qarashib yuborsin deb yuborgandi deya javob beradi. Ertasi kuni Qurbonboy kattakon itni yetaklab keladi va bu voqea Tillayevning ishdan



qaytgan paytiga to'g'ri kelib qoladi. Hozircha shu yerda itning bog'liq turishini, unga chiroyli in qurib berishini aytadi. Gap o'rnida itning judayam aqlli jonivor ekanligini, yaxshi odamni bittada tanishini ham aytib o'tadi. Qurbonboy so'zida turadi Tillayev ishga ketganidan keyin zambilg'altakda g'isht olib kelib, itga chiroyli qilib uycha yasab beradi, do'kondan alyuminiy tog'oracha olib kelib, itga yaloq qilib berdi. Tillayev idoradan chiqib endi mashinaga o'tiraman deganida unga qog'ozga o'rog'liq narsa beradi va bu nima deb so'rganida, Qurbonboy bu suyak ekanligi bir qassob oshnasiga suyaklarni Qoplun uchun olib qo'yishini iltimos qilganligini aytadi. Bir kuni Tillayevning xotini Qurboyboy kamxarj odam ekan, nechchi yildan beri tomini yopa olmayotgan ekan deydi. Tillayev o'zi Qurbonboy bilan yaxshi chiqishib ketgan va uni ochiq ko'ngli uchun qattiq hurmat qila boshlagandi. Bir kuni Qurboyboy ro'zg'ordan ortirib haligacha uchastkasining tomini yopa olmayotganini aytib qoladi. Qurbonboy hamma ayb o'z daligini, o'zini hecham o'ylamasligi va hamisha do'stlariga yordam berish istagida yurishini aytib o'tadi, uning promkanbinatda, raypoda do'stlari borligini eslatib o'tishni ham unutmaydi. U aytadiki, agar men ulardan yuztagina shifer so'rasam yo'q demaydi, lekin men so'ramayman, aslo so'ramayman, deydi. Tillayev Qurbonboydan nechta shifer yetmayotganligini so'raydi. Shu payti Qurbonboy o'zining ma'suma qiyofasi orqali o'zining asl yuzini berkitib, xo'jayini bu haqda boshqa so'ramasligini, agar unga shu gapni yana bir marta aytsa bu uyga boshqa qadam bosmasligini aytib o'tadi. Lekin, shu o'rinda u unga bir yuz ellikta shifer bersayiz ham olmayman deb, o'zining uyi uchun nechta shifer kerakligi gap orasida qistirib o'tadi. Ko'nglida asl niyati yashirin bo'lgan Qurbonboyning bu so'zlari Tillayevning unga nisbatan yanada ixlosi oshishiga sabab bo'ladi. Tillayevning shundan keyin uni shunchaki garajda mashina yuvib yurmasin deb, garaj mudiriga muovini qilib qo'yadi. Uyiga esa bir yuz saksonta shifer, o'ttizta tunaka ham tushirib beradi. Judayam "halol, do'stlaridan hech qanaqa yordam olishni istamaydigan" Qurbonboy Tillayevning hovlisiga kelib, Qoplonni o'ynatib ketishni kanda qilmaydi. Bu orada Tillayevning eski bod kasali qo'zg'ab qoladi. Bu orada Qurbonboy har kuni kelib Tillayevning holidan xabar olib turdi. Lekin Tillayevning kasali kundun-kunga zo'raydi. Doktorlar endi bo'lmaydi, pensiyaga chiqing deyishgandan keyin, nafaqaga chiqish uchun ministrlikka ariza yozdi va ishdan bo'shadi. Va uning o'rniga boshqa direktor tayinlandi. Qurboyboy o'sha kuni kelib, Qoplonni aylantirib kelaman deganicha ketib qaytib kelmadi. Itga judayam o'rganib qolgan Tillayev Qoplonning kelishini to yarim kechgacha ikki ko'zi to'rt bo'lib poyladi. Yo'q, Qoplondan darak bo'lmadi, u bedarak ketdi. Shundan keyin Qurbonboy ham qorasini ko'rsatmay qo'ydi. Oradan anchagina vaqt o'tdi. Bir kuni Tillayev hassaga tayanib ko'chaga aylanishga chiqdi. Bir qarasa ko'chani narigi betida Qurboyboy Qoplonni yetaklab ketayotgan edi. Chaqirsa it qaradi-yu, lekin Qurboyboy qiyo ham boqmay. O'sha kuni yangi direktor o'g'lining tug'ilgan kunini qilib berayotgan ekan. U Tillayev va uning ayolini tug'ilgan kunga taklif etadi va ular uchun mashina yuboradi. Er-xotin darvozadan kirishlari bilan yo'lakda yotgan Qoplun ularni tanib, erkalanib dumini likkilatdi. Hech narsadan xabari yo'q yangi direktor Tillayevdan it qanaqa ekan, deya so'radi. Tillayev esa mahzun jilmayib bu itni taniyman deb nariroqda yqngi direktorning charm to'nini tuflab artayotgan Qurbonboyga bir qarab, uyga kirib





ketadi. Said Ahmadning “Qoplon” hikoyasi haqida Yangiboyeva Durjanoy Sanjar qizi Berdaq nomidagi Qoraqalpog‘iston davlat universiteti Annotatsiya: O‘zbekiston Qahramoni singari sharaflil nomga sazovor bo‘lgan O‘zbekiston xalq yozuvchisi Said Ahmadning “Qoplon” hikoyasi haqida gap ketadi. Ushbu hikoya judayam mashhur bo‘lgan yumoristik ruhdagi asar hisoblanadi. Bilamizki, Said Ahmad ning ko‘plab hikoyalari satira va yumorga boy. Said Ahmadning hikoyalaridagi o‘ziga xoslik ham aynan shunda. “Qoplon” hikoyasi tom ma’nodagi jamiyatdagi ayrim illatli vaziyatlarni ochib berishga, hayotimizning og‘riqli nuqtalari yoinki insonlar duch keladigan va ularning dilini yaralaydigan voqealarni izohlashga qaratilgan. Munofiqlik, riyokorlik, mansabparastlik, xiyonat bu kabi illatlarni o‘ziga do‘st qilib olgan kishilarni ming taassuf bo‘lsinki bir umrimiz davomida judayam ko‘p uchratamiz va bu narsa davom etib kelyapti, davom etadiyam. Chunki, jamiyatda, boringki butun olamda hozir insonlarni faqat o‘zini o‘ylashi va o‘z manfaatlari uchun har qanday jirkanch ishlarga qodir ekanligini ko‘rishimiz mumkin. Aynan, mana shu hikoyada butun boshli katta bir muammo yoxud illat bittagina, oddiygina voqea bilan ochib beriladi. Biz bunday voqealarga ko‘p guvoh bo‘lamiz, shunchaki unchalik ahimiyat bermaymiz. Bu hikoya esa o‘sha biz e’tiborsizlarcha qoldirgan ba’zi bir voqealarni eslashga, ularni qayta yodga olishga undaydi. Axir adabiyotning vazifasi ham shundan iborat. Adabiyot urmaydi, so‘kmaydi shunchaki sizga biror voqeani ko‘rsatib, yoritib beradi. Siz esa bu asarni o‘qish mobaynida ham ma’naviy ozuqa, ham o‘zizga yetarlicha xulosa ham chiqara olasiz. Zero, badiiy adabiyot dunyo qarashni oshiradi degan xulosa bejizga kelib chiqmagan. Bu maqolada o‘sha asarning tahlili va uning inson hayotiga tatbiqi yoxud u kitobxonga nima bera olishi haqida gap ketadi. Kalit so‘zlar: Said Ahmad, “Qoplon”, Qurbonboy, Qoplon, Tillayev, Tillayevning xotini, promkanbinat, raypo, shifer, muovin, eski bod kasali, it, yangi direktor. Hikoya Tillayevning direktor lavozimiga ko‘tarilishi bilan boshlanadi. Tillayev xonadoni yangi hovliga ko‘chib o‘tadi. Ularga direktorning garajida ishlaydigan Qurbonboy ismli odam yordam berish uchun mashina bilan qo‘shib yuborilgan edi. Qurbonboy ishlarga yordamlashayotgan payti bitta gap aytib qoladi, ya’ni endi bu hovliga it kerakligini, it uyning savlati ekanligini, ular endi it boqishi kerakligi va hattoki it topishda o‘zi ularga yordam berishini aytadi. Lekin, afsuski Tillayevning itga unchalik xushi yo‘q edi, ko‘ngil uchun indamay qo‘ya qoladi. Qurbonboy erkak kishi qiladigan ishlarni qilib bo‘lgandan keyin, xotinlarning hayhalashiga qaramasdan pollarni o‘zi yuvadi, gilamlarniyam o‘zi qoqadi. Xotinlar hijolat bo‘lib o‘zlari qilmoqchi bo‘lganlarida, biz turganda siz nimaga qilarkansiz deya, ishga unab ketadi. Qurbonboy barcha ishlarini yakunlab bo‘lgandan keyin ham uyiga ketmaydi, itning ini uchun joy qidiradi. Ertaga inni shu joyga qurib ketishi aytadi. Tillayevning xotini Qurbonboyni kuzatib qo‘ygandan keyin, bu kishi kim ekanligini eridan so‘raydi. Tillayev esa, bu odamni unchalik tanimasligini, menimcha garajda ishlasa kerak zavgar qarashib yuborsin deb yuborgandi deya javob beradi. Ertasi kuni Qurbonboy kattakon itni yetaklab keladi va bu voqea Tillayevning ishdan qaytgan paytiga to‘g‘ri kelib qoladi. Hozircha shu yerda itning bog‘liq turishini, unga chiroyli in qurib berishini aytadi. Gap o‘rnida itning judayam aqlli jonivor ekanligini, yaxshi odamni bittada tanishini ham aytib o‘tadi. Qurbonboy so‘zida turadi Tillayev ishga ketganidan keyin zambilg‘altakda g‘isht olib



kelib, itga chiroyli qilib uycha yasab beradi, do‘kondan alyuminiy tog‘oracha olib kelib, itga yaloq qilib berdi. Tillayev idoradan chiqib endi mashinaga o‘tiraman deganida unga qog‘ozga o‘rog‘liq narsa beradi va bu nima deb so‘raganida, Qurbonboy bu suyak ekanligi bir qassob oshnasiga suyaklarni Qoplondan uchun olib qo‘yishini iltimos qilganligini aytadi. Bir kuni Tillayevning xotini Qurboyboy kamxarj odam ekan, nechchi yildan beri tomini yopa olmayotgan ekan deydi. Tillayev o‘zi Qurbonboy bilan yaxshi chiqishib ketgan va uni ochiq ko‘ngli uchun qattiq hurmat qila boshlagandi. Bir kuni Qurboyboy ro‘zg‘ordan ortirib haligacha uchastkasining tomini yopa olmayotganini aytib qoladi. Qurbonboy hamma ayb o‘z daligini, o‘zini hecham o‘ylamasligi va hamisha do‘stlariga yordam berish istagida yurishini aytib o‘tadi, uning promkanbinatda, raypoda do‘stlari borligini eslatib o‘tishni ham unutmaydi. U aytadiki, agar men ulardan yuztagina shifer so‘rasam yo‘q demaydi, lekin men so‘ramayman, aslo so‘ramayman, deydi. Tillayev Qurbonboydan nechta shifer yetmayotganligini so‘raydi. Shu payti Qurbonboy o‘zining ma‘suma qiyofasi orqali o‘zining asl yuzini berkitib, xo‘jayini bu haqda boshqa so‘ramasligini, agar unga shu gapni yana bir marta aytsa bu uyga boshqa qadam bosmasligini aytib o‘tadi. Lekin, shu o‘rinda u unga bir yuz ellikta shifer bersayiz ham olmayman deb, o‘zining uyi uchun nechta shifer kerakligi gap orasida qistirib o‘tadi. Ko‘nglida asl niyati yashirin bo‘lgan Qurbonboyning bu so‘zlari Tillayevning unga nisbatan yanada ixlosi oshishiga sabab bo‘ladi. Tillayevning shundan keyin uni shunchaki garajda mashina yuvib yurmasin deb, garaj mudiriga muovini qilib qo‘yadi. Uyiga esa bir yuz saksonta shifer, o‘ttizta tunaka ham tushirib beradi. Judayam “halol, do‘stlaridan hech qanaqa yordam olishni istamaydigan” Qurbonboy Tillayevning hovlisiga kelib, Qoplondan o‘ynatib ketishni kanda qilmaydi. Bu orada Tillayevning eski bod kasali qo‘zg‘ab qoladi. Bu orada Qurbonboy har kuni kelib Tillayevning holidan xabar olib turdi. Lekin Tillayevning kasali kundan-kunga zo‘raydi. Doktorlar endi bo‘lmaydi, pensiyaga chiqing deyishgandan keyin, nafaqaga chiqish uchun ministrlikka ariza yozdi va ishdan bo‘shadi. Va uning o‘rniga boshqa direktor tayinlandi. Qurboyboy o‘sha kuni kelib, Qoplondan aylantirib kelaman deganicha ketib qaytib kelmadi. Itga judayam o‘rganib qolgan Tillayev Qoplondan kelishini to yarim kechgacha ikki ko‘zi to‘rt bo‘lib poyladi. Yo‘q, Qoplondan darak bo‘lmadi, u bedarak ketdi. Shundan keyin Qurbonboy ham qorasini ko‘rsatmay qo‘ydi. Oradan anchagina vaqt o‘tdi. Bir kuni Tillayev hassaga tayanib ko‘chaga aylanishga chiqdi. Bir qarasa ko‘chaning narigi betida Qurboyboy Qoplondan yetaklab ketayotgan edi. Chaqirsa it qaradi-yu, lekin Qurboyboy qiyo ham boqmay. O‘sha kuni yangi direktor o‘g‘lining tug‘ilgan kunini qilib berayotgan ekan. U Tillayev va uning ayolini tug‘ilgan kunga taklif etadi va ular uchun mashina yuboradi. Er-xotin darvozadan kirishlari bilan yo‘lakda yotgan Qoplondan ularni tanib, erkalanib dumini likkilatdi. Hech narsadan xabari yo‘q yangi direktor Tillayevdan it qanaqa ekan, deya so‘radi. Tillayev esa mahzun jilmayib bu itni taniyman deb nariroqda yqngi direktorning charm to‘nini tuflab artayotgan Qurbonboyga bir qarab, uyga kirib ketadi. Bu hikoya orqali adibimiz jamiyatdagi og‘riqli nuqtalarni ochib berishga, ikkiyuzlamachili, munofiqlik, riyokorlik singari illatlarni qoralashga harakat qilgan. “Qoplondan” hikoyasi orqali adib o‘z davridagi muammoni ochib bergan. Lekin bu muammo hozirgi kunda ham o‘zining dolzarblik



ahamiyatini yo‘qotmagan, balki yanada kengroq tus oldi. Hamma narsa insonga xizmat qilayotgan bir paytda, o‘z manfaatlarini ko‘zlab xudbinlarcha ish tutish bu judayam achinarli holat. Bu asarni bevosita Tohir Malikning “Shaytanat” asari bilan ham bog‘lasak bo‘ladi, chunki ikkalisidayam mansabparastlik, sotqinlik bor. Asadbek Hosilboyvachchani otganidan keyin uning hamtovog‘i G‘ilay unga non-tuz bergan, uni har doim yonida olib yurgan insondan yuzsizlarcha kechadi. Vohalanki, Hosilboyvachchanning o‘zi ham aynan mana shu illatlar sababli shohsupaga ko‘tarilgan edi. “Shaytanat” asarida bu kabi holatlar judayam ko‘p, shuning uchun ham asar nomi “Shaytanat”. Bu kabi illatlar qoralangan asarlar talaygina yozilgan va yozilishda davom etyapti. Chunki bu kun muammosi emas, balki davr muammosidir. Said Ahmad ham aynan mana shu mavzuni judayam sodda shaklda hikoyada yoritib bergan. “Qoplun” hikoyasi satirik ruhda yozilgan asar. Bu hikoya qisqa bo‘lgani bilan, mazmuni keng ko‘lamlidir. Unda kishilarda uchraydigan xusjomadgo‘ylik, laganbardorlik, o‘z manfaati yo‘li hech nimadan tap tortmasdan surbertlarcha ish tutishi, insonlarning amaliga, unvoniga qarab munosabat bildirish singari illatlarga bag‘ishlangan asar hisoblanadi. Ya’ni bu illatlar hikoyada keskin tanqid ostiga olinadi. Hikoyadagi Qurbonboy obrazi orqali yozuvchi o‘zi hali tanimagan rahbarlarning pinjiga kirishning zo‘r usullarini, uslublarini topgan, hech bir uyalishsiz o‘zining bu illatlarini oshkora namoyish etishdan charchamaydigan, hattoki g‘ururi hayvondanda pastroq bo‘lgan, hech kimga sadoqat ko‘rsatmaydigan, yangi boshliq saylansa unga ham yaltoqlanib ketaveradigan pastkash inson qiyofasi ochib beriladi. Tillayev uni juda hurmat qila boshlagan edi, lekin uning xatti-harakatlari oxirida o‘zining it bilan tenglashtirilishiga sabab bo‘ldi, ya’ni “Bu itni taniyman” deya Qoplunga emas, balki Qurboyga qaraganidan ham ko‘rishimiz mumkin. Hikoyani o‘qish mobaynida dono xalqimizning bir o‘giti esga tushib ketadi: -Odamlar bor, odamlarning naqshidur, Odamlar bor, hayvon undan yaxshidur.

Foydalanilgan adabiyotlar ro‘yxati:

1. [www.asaxiy.uz](http://www.asaxiy.uz)
2. <https://library.navoiy-uni.uz>
3. [ZIYOUZ.com](http://ZIYOUZ.com)
4. [Kitobxon.com](http://Kitobxon.com)

**Boshlang'ich sinf o'quvchilarida ona tiliga muhabbatni uyg'irish usullari**

*Tajiyeva Gulsora Hamidovna*

*Surxondaryo viloyati Denov tuman*

*54-umumta'lim maktabi boshlang'ich sinf o'qituvchisi*

**Annotatsiya:** Ushbu maqola boshlang'ich sinf o'quvchilarida ona tiliga nisbatan mehr-muhabbat uyg'otish haqida so'z boradi. Ona tili sohasidagi ko'nikma-malakalar o'quvchilarning o'quv mehnatining zaruriy sharti va vositasidir. O'quvchi o'qish ko'nikmalarini egallash bilan bir qatorda, birinchi navbatda, o'zining ona tilini o'rganishi zarur, chunki ona tili bilimdonlikning, aql-idrokning kalitidir. Ona tili boshqa fanlarni o'qitish vositasi hamdir: jam'iyat tarixi ham, tabiiy fanlar ham ona tili yordamida o'rganiladi.

**Kalit so'zlar:** ona tili, metodika, mehr, boshlang'ich ta'lim, pedagog.

Til fikrni shakllantirish va bayon qilish, taassurot, his-kechinmalarni ifodalashda muhim o'rin tutadi. Til jamiyat a'zolarining bir-biri bilan o'zaro aloqasi uchun xizmat qiladigan vositadir. Bu vosita qanchalik takomillashsa, fikr shunchalik aniq, ta'sirchan ifodalanadi. Demak, kishilarning o'zaro munosabati, his-tuyg'ulari, kechinma va holatlari til vositasida aniqlashadi. Maktabda ona tilini chuqur o'rganish zarurati tilning bajaradigan asosiy vazifalaridan kelib chiqadi. K.D. Ushinskiy boshlang'ich maktab o'quv predmetlari tizimida ona tiliga katta ahamiyat berib, uni markaziy va yetakchi predmet hisoblagan. „Ajoyib o'qituvchi bo'lgan ona tili bolaga ko'p narsani o'rgatadi... Bola ikki-uch yil ichida shuncha ko'p narsa o'rganadiki, ko'p narsa bilib oladiki, 20 yil qunt bilan metodik jihatdan juda to'g'ri o'qiganda ham uning yarmicha o'rgana olmaydi. Ona tilining ulug' pedagogligi ham ana shundadir" — deydi u. Shuning uchun ham boshlang'ich sinflarda ona tilini o'rganishga katta ahamiyat beriladi.

Boshlang'ich sinf o'quvchilari ona tili darslarida ongli o'qish va savodli yozishga o'rganadilar, og'zaki va yozma nutqning qonun-qoidalarini egallaydilar. Ona tili sohasidagi



ko'nikma-malakalar (nutq, o'qish va yozishga oid malakalar) o'quvchilam ing o'quv m ehnatining zaruriy sharti va vositasidir. O'quvchi o'qish ko'nikm alarini egallash bilan bir qatorda, birinchi navbatda, o'zining ona tilini o'rganishi zarur, chunki ona tili bilimdonlikning, aql-idrokning kalitidir. Ona tili boshqa fanlami o'qitish vositasi hamdir: jam iyat tarixi ham, tabiiy fanlar ham ona tili yordam ida o'rganiladi. Demak, ona tili bolaning umumiy kamol topishida ham, bilim va mehnatga havasini uyg'otishda ham alohida o'rin tutadi. Til muhim tarbiya vositasidir. Badiiy adabiyotlarni, gazeta, jurnallarni o'qigan bola o'zida eng yaxshi xislatlarni tarbiyalab boradi, muomala madaniyatini egallaydi. Ona tili boshlang'ich sinflarda asosiy o'rinni egallar ekan, har bir o'quvchida ona tiliga qiziqish va m uhabbatni tarbiyalab borish zarur. Boshlang'ich sinflarda ona tili mashg'ulotlari turi va mazmuni quyidagilarni o'z ichiga oladi:

1. O'qish, yozuv, grammatik materialni o'rganish, kuzatishlar hamda o'quvchilam ing ijtimoiy faoliyatlari bilan bog'liq holda, ularning og'zaki va yozma nutqini o'stirish.
2. Birinchi sinfga kelgan bolalarga savod o'rgatish, ya'ni ularni elementar o'qish va yozishga o'rgatish, bu ko'nikm alarni malakaga aylantirish.
3. Adabiy til m e'yorlarini, ya'ni imloviy va tinish belgilariga rioya qilingan savodli yozuvni, to 'g 'ri talaffuzni o'rganish, nutq va uslubiy elementlarni egallash.
4. Grammatika, fonetika, leksikologiyadan nazariy materiallarni o'rganish, tildan ilmiy tushunchalarini shakllantirish.
5. O'quvchilarni o'qish va grammatika darslari orqali badiiy, ilmiy-ommabop va boshqa adabiyotlar namunasi bilan tanishtirish, ularda badiiy asarni idrok etish ko'nikmasini hosil qilish. Bu vazifalarning hammasini boshlang'ich sinflarda ona tili predmeti hal etadi va ular ona tili dasturida aks etadi. Dastur davlat hujjati bo'lib, unda o'quv predmetining mazmuni va hajmi, shuningdek, shu predmetdan bilim, ko'nikm a va m alakalar darajasiga qo'yilgan asosiy talablar belgilangan bo'ladi. O'qituvchi va o'quvchilar dastur talablari asosida ish olib boradilar.



### **Foydalanilgan adabiyotlar ro'yxati:**

1. A. Zunnunov va boshq. Adabiyot o'qitish metodikasi. — T.: „O'qituvchi41, 1992.
2. A. Rafiyev. Lotin yozuviga asoslangan o'zbek alifbosi va imlosi. —T.: 2003.
3. A. G'ulomov. Ona tili o'qitish prinsiplari va metodlari. - T.:„O'qituvchi", 1992.
4. B. Ma'qulova, T. Adashboyev. Kitobim - oftobim (1 -sinf uchun sinfdan tashqari o'qish kitobi). — T.: „O'qituvchi", 1999.
5. B. Ma'qulova, S. Sa'diyeva. Sinfdan tashqari o'qish mashg'ulotlari (1-sinf o'qituvchilari uchun metodik qo'llanma). — T.: „O'qituvchi",1997.
6. B. Ma'qulova, S. Matchon. Kitobim-oftobim (2-sinf uchun sinfdan tashqari o'qish kitobi). — T.: „O'qituvchi", 2000.



Nizomiy nomidagi Toshkent davlat  
pedagogika universiteti Jismoniy  
tarbiya va sport kafedrasida o'qituvchisi  
**Raximova Saboxat Qaxramon qizi**

### **JISMONIY MASHQLARNING INSON FAOLIYATIGA UZVIY BOG'LIQLIGI.**

Annotatsiya: Ushbu maqolada jismoniy mashqlar orqali kishilar salomatligi va faoliyatiga ijobiy ta'sirlari haqida yoritib berilgan. Qarish alomatlarini kechiktish va uzoq umr ko'rish uchun jismoniy mashqlar ahamiyati yoritib berilgan.

Kalit so'zlar: jismoniy mashqlar, faoliyat, asab tizimi, qon aylanish sistemasi, nafas olish sistemasi, mushak tizimi.

### **НЕРАЗРЫВНАЯ СВЯЗЬ ФИЗИЧЕСКИХ УПРАЖНЕНИЙ С ДЕЯТЕЛЬНОСТЬЮ ЧЕЛОВЕКА.**

Аннотация: В этой статье рассказывается о положительном влиянии физических упражнений на здоровье и работоспособность людей. Подчеркивается важность физических упражнений для отсрочки симптомов старения и увеличения продолжительности жизни.

Ключевые слова: упражнения, активность, нервная система, система кровообращения, дыхательная система, мышечная система.

### **THE INEXTRICABLE DEPENDENCE OF PHYSICAL EXERCISES ON HUMAN ACTIVITY.**

Annotatsion: this article covers the positive effects on the health and functioning of people through exercise. The importance of physical cues for the delay and longevity of aging symptoms has been highlighted.



Keywords: exercise, activity, nervous system, circulatory system, respiratory system, muscular system.

Biror kishi uchun sportning afzalliklari maktabda bolalarga aytiladi, ammo ularning ko'pchiligi o'qitishning o'ziga xos afzalliklarini biladi. Faqatgina murabbiylar emas, balki shifokorlar nafaqat jismoniy mashqlar inson tanasida ijobiy ta'siri haqida, balki toza havoda oddiy yurish bir qator muhim afzalliklarga ega ekanligini ko'rsatib berishadi.

Har bir harakat (o'tirgan, yotgan va tik turgandan oddiy tabiiy qimirlashlar v.h.), ayniqsa faol harakatlar (yurish, yugurish, sakrash, uloqtirish, ko'tarish, to'siqlardan o'tish, ulovlarda yurish va boshqa) inson tirikligini, mehnat qilish jarayonlari hamda ish qobiliyatlarini ta'minlaydi.

Rivojlanish jarayonida bola faoliyatning har xil turlariga jalb qilinadi (o'yin, mehnat, o'quv, sport va b) va muloqotga kiradi (ota-ona, tengdoshlar, begona kishilar va b. bilan). Bunda u o'ziga xos bo'lgan faollikni namoyon etadi. Bu muayyan bir ijtimoiy tajribani egallashga yordam beradi. Bola rivojlanishining har bir davri uchun faoliyat turlaridan biri asosiysi, yetakchisi bo'ladi. Bir tur boshqasi bilan almashtiriladi, biroq har bir faoliyatning yangi turi oldingisining ichida yuzaga keladi. Bola tug'ilishidan boshlab normal rivojlanishi uchun muloqot muhim ahamiyatga ega. Faqatgina muloqot jarayonida bola inson nutqini o'zlashtirib olishi mumkin. Bu o'z navbatida bola faoliyatida va atrof-muhitni bili shva o'zlashtirishda etakchi vazifani bajaradi. Shaxs rivojlanishi harakatlantiruvchi kuchlari bo'lib bola ehtiyoji va uni qoniqtirish imkoniyati o'rtasida yuzaga keladigan qarama-qarshiliklar hisoblanadi.

**Jismoniy Tarbiya patogenetik** davolash usulidir. Jismoniy tarbiya vositalari yordami bilan kasalliklarning patogeneziga ta'sir ko'rsatiladi. Masalan : bronxial astmada bronxlarning torayishi (spazmi) kuzatiladi. Beriladigan maxsus mashqlar yordamida bronxlarning torayishiga ta'sir etib, yo'qotiladi. Bunda o'pka ventilyasiyasi oshiriladi, drenajlovchi nafas mashqlari yordamida turib qolgan sekretlar haydaladi;





**Jismoniy tarbiya nospetsifik** davolash usulidir. Davolash maqsadida beriladigan mashqlar spetsifik ta'sir qilish bilan bir vaqtda, organizmning umumiy reaktivligi, modda almashinuv jarayonlari, organlarning qon bilan ta'minlanishlarini kuchaytiradi;

**Jismoniy tarbiya funksional** davolash usulidir. Patologik jarayonning rivojlanishi hisobiga organ va sistemalarning funksional holatlarida buzilishlar kuzatiladi. JT vositalari bilan buzilgan funksional holatlar yaxshilanadi va tiklanadi. Masalan : jarohat vaqtida singan suyaklarga gips qo'yiladi, bunda yaqin bo'lgan ikki bo'sh bo'g'im fiksatsiyalanadi. Natijada uzoq vaqtga qo'yilgan gips bo'g'implardagi harakatlarni chegaralaydi, ularning qon bilan ta'minlanishi buziladi va mushaklar atrofiyaga uchraydi. Bemorlarga beriladigan jismoniy tarbiya vositalari bu holatlarni kamaytirishga, yo'qotishga va funksiyasini yaxshilashga va qisqa vaqt davomida tiklashga qaratiladi. Davolovchi gimnastika muolajasi gips qo'yilgan birinchi kundan boshlab ochiq joylarga, bo'sh bo'g'implarga beriladi. Gips olinganidan so'ng har xil mashqlar beriladi (tuzatuvchi, mexanoterapiya, muvozanatga, koordinatsiyaga va h.z) va ular yordamida buzilgan funksiyalar yaxshilanadi va tiklanadi.

Davolovchi jismoniy tarbiyaning ta'sir mexanizmlari :

**Neyro-reflektor-gumoral ta'sir** – jismoniy mashqlar nerv retseptorlarining nospetsifik qo'zg'atuvchilari bo'lib hisoblanadilar. Ular nerv retseptorlariga ta'sir etib, markazga intiluvchi yo'l orqali MNSga boradilar. U yerda gipofiz-gipotalyamus sistemasi orqali o'tib, retikulyar formatsiya va po'stloq ostida joylashgan har xil markazlarga ta'sir etib, impulslarni o'zgartirilgan holda markazdan qochuvchi nerv yo'llari orqali patologik o'chog'iga qaytib tushadi va quyidagilarga olib keladi:

- qon va limfa aylanishi yaxshilanadi;
- modda almashinuv jarayoni faollashadi;
- biologik aktiv moddalarning ajralishi kuchayadi;
- regeneratsiya va reorganizatsiya jarayonlari yaxshilanadi;
- to'qima trofikasi yaxshilanadi.

Bunday ta'sirlar natijasida og'riq susayadi va qoladi, yallig'lanish holatlari kamayadi, spazmatik ta'sirni yuzaga keltiradi.



**Kompensator (to'ldiruvchi) ta'sir** – bunda organizmdagi patologik o'zgarishlar o'rni to'ldiriladi va patologik jarayonning avj olib ketishining oldi olinadi. Masalan : nafas organlari kasalliklarida, nafas jarayonida ishtirok etuvchi mushaklarga mashqlar beriladi, ya'ni diafragma, qovurg'alar oralig'iga, yelka kamariga, orqa mushaklariga. Hazm organlari kasalliklarida qorin oldi mushak pressiga mashqlar, tos tubi organlari kasalliklarida oraliq va anus sfinkteriga mashqlar va h.z.

**Trofik ta'sir** – qo'llanilayotgan jismoniy tarbiya vositalari ta'sirida tomirlar kengayadi, qon aylanishi yaxshilanadi, modda almashinuvi yaxshilanadi, natijada jarohatlangan joyning trofikasi yoki oziqlanishi yaxshilanadi.

Davolovchi jismoniy tarbiya vositalariga quyidagilar kiradi :

- 1.Jismoniy mashqlar
- 2.Tabiatning tabiiy omillari
- 3.Davolovchi massaj
- 4.Mehnat bilan davolash

**Mashqning asab tizimiga ta'siri.** Muntazam trening asosiy nerv impulslarining harakatlanishini oshiradi, bu tizimning ishlashiga katta ta'sir ko'rsatadi. Buning natijasida inson tez va yaqinlashib kelayotgan tadbirlarga moslashishi mumkin. Jismoniy mashqlar paytida qo'yib yuborilgan gormonlar, asab tizimining funksionalligini oshiradi va kuchaytiradi. Muntazam ravishda sport bilan shug'ullanadigan, stressli holatlarga chidashni, depressiyadan va yomon kayfiyatdan aziyat chekadigan odamlar.

**Markaziy asab tizimi faoliyati.** Bosh miyaning barcha markazlari (nuqtalari) inson faoliyatini u yoki bu darajada boshqarib turadi. U ichki va tashqi ta'sirlarga, ayniqsa ong (aql), fikr yuritishga sabab bo'ladi. Har bir amaliy harakatni ongli ravishda bajarishni bosh miya faoliyati boshqaradi. Bunda, albatta ko'rish, eshitish, teri va ong orqali sezish ustuvordir. Masalan, O'rta masofaga krossda (to'siqli yugurish) yuguruvchi tekis, past-baland to'siqlarni nafaqat ko'rib, balki ong bilan ham his etadi. Ya'ni to'siqlardan surinmay-yiqilmay o'tish, maqsadga erishishni ta'minlashni ongli ravishda tasavvur etadi.



Bosh miya faoliyati, aqliy va jismoniy harakatlarni boshqarishdagi asosiy funktsiyalar I.P. Pavlov va uning shogirdlari tomonidan asoslab berilgan. Ularning hayvonlar (itlar v.b) ustida olib borgan tajriba-sinovlari orqali insonlar faoliyatini boshqarishda oliy asab tizimining aniq yo‘llarini isbotlagan. Ma’lumki, bosh miyadagi tolalari miyaga, orqa miya orqali barcha a’zolarining ich-ichiga singib ketgan. Masalan, barmoq uchlariga ichki yoki tashqi qismiga og‘riq seziladi. Bosh miyadagi reflekslar (ko‘nikish) orqali ko‘rish, xid va ta’m (maza) bilish, teri sezgirligi hamda fikr ong orqali his qilish - bilish yuzaga keladi. Shu sababdan sportchilarda eng nozik va muhim harakatlar amalga oshiriladi. Masalan, bokschi raqibining yuzidagi uyqu tomiriga zarb berib, uni yiqitishi yoki langar cho‘pda 6 m.dan balanlikdagi to‘siqdan (planka) o‘tishi va h.k. Ularda mushaklar va vegetativ asab sezgilarining uzviy va tez bog‘lanishi muhim ahamiyatga ega.

**Tayanch - harakat a’zolari.** Tayanch (suyanish) - harakat a’zolari (apparat) deganda, asosan tanadagi suyaklar, mushaklar, bo‘g‘inlar, paylar tushuniladi. Inson harakatda va murakkab jismoniy faoliyatlarda ularning o‘ziga xos funktsiyalari hamda mehnatlari mavjuddir. Suyakka tutash mushaklarning kamligi, zaifligi suyakdagi to‘qima va hujayralarning rivojiga salbiy ta’sir etadi. Bu esa muvozanat saqlash, tez harakat qilish, yuk ko‘tarish, tez yugurish kabi faol harakatlarni bajarishga yo‘l bermaydi. Jismoniy mehnat qilish, doimiy ravishda jismoniy mashqlarni bajarib borish, ayniqsa sportning biror turi bilan astoydil shug‘ullanish natijalari suyaklarning mustahkam o‘sishi, faoliyat ko‘rsatishi, mushaklarning har qanday murakkab harakatlarni bajarishga moslashishi, to‘qima va hujayralarda qon aylanishi, moddalarning almashish xususiyatlari kuchli bo‘ladi. Bu esa mehnat (aqliy va jismoniy) qilish qobiliyatini o‘stirish, ta’minot bilan bir qatorda umrning uzayishi, doimo tetik va bardoshli bo‘lishiga olib keladi.

Turli harakatlarni amalga oshirishda bo‘g‘inlar bosh vazifani bajaradi. Ya’ni tayanch, egilish, sakrash va boshqa tabiiy hamda maxsus harakatlar (mashqlar, o‘yinlar) bajarishda bo‘g‘inlar (tirsak, tizza, barmoqlar, umurtqa pog‘onalari va h.k) xizmat qiladi. Masalan, shtanga ko‘tarishda yarim o‘tirish, kuch bilan tik turish, shtangani yuqoriga ko‘tarishda bo‘g‘inlar ustuvor turadi.



Mashqlarning turlari va qo'yilgan maqsadlar yo'lida ularni bajarish jarayonlari tana a'zolarining ma'lum qismlarida kuchni tarbiyalaydi. Masalan, boksdagi zarb bilan urish, futbolda darvozaga to'pni tepish, turnikda osilib, tortilish va h.k. Mushak kuchlarini (barmoqlar, bel quvvati, qo'l kuchi va h.k.) maxsus texnik asboblardan o'lchash natijasida, a'zolardagi kuchlarni yanada sifatli qilib tarbiyalash imkoniyatlari mavjud.

Ma'lumotlarga qaraganda inson tanasidagi mushaklarda 300 mln. tolalar mavjud. Agar barcha mushaklar harakat kuchini bir yerga yig'ib, aniq safarbar etilsa, ularning birdaniga tortish kuchi 25.000 kg kuchni yengishi mumkin ekan. Demak, inson tanasidagi suyak va mushaklar tizimida o'ta murakkab harakat-mashqlarni bajarish mumkin. Buning uchun esa maxsus jismoniy tayyorgarlik hamda chiniqish mashqlarini muntazam bajarish zarur.

Jismoniy tarbiyaning tabiiy-ilmiy asoslari negizida tabiat va jamiyatda mavjud bo'lgan ta'lim-tarbiya ishlarini maqsadli amalga oshirish masalalari yotadi. Ayniqsa, kadrlar tayyorlash milliy dasturi, "Sog'lom avlod" davlat dasturi, sog'liqni saqlash tizimini takomillashtirishda ta-biiy-ilmiy asoslar o'ziga xos xususiyatlarga egadir.

**Mashqning yurak-qon tomir tizimiga ta'siri.** Jismoniy mashqlar qilmaydigan odamlar yurak xuruji, qon tomirlari, gipertenziya va boshqalar. Muntazam mashqlar qon bosimini normallashtirish, xolesterinni kamaytirish va yurak va qon tomirlari bilan bog'liq jiddiy kasalliklar rivojlanishi xavfini keltirib chiqaradi. Jismoniy mashqlar inson salomatligiga ta'siri haqida gapirganda, sport mashg'ulotlari yurak mushaklarining mashg'ulotini o'tkazadi va bu turli xil yuklarni yaxshi o'tkazish imkonini beradi. Bundan tashqari, qon aylanishi yaxshilanadi va tomirlardagi yog'ning cho'kishi xavfi kamayadi.

Yuqorida ta'kidlanganidek, yurakka qonning kelib quyilishi va chiqib ketishida yurak qorinchalarining ish faoliyati (qisqarishi) asosiy o'rin egallaydi va qon bosimi (qon aylanishini tezligi)ni ta'minlaydi. Sog'lom kishilarda qon bosimi simob ustutining 120/70 mm.da bo'ladi. Bunda qorinchalarning qisqarish (qonni haydash) tartibi (ritmi) yurak urishini bildiradi va ko'krak qafasida bevosita bilinadi. Uning qon tomirlardagi harakat ta'siri (qonning oqim darajasi) pulsni bildiradi. Buni bilak va boshqa a'zolardagi vena qon tomirlarini barmoq bilan bosib ko'rish, aniqrog'i tonometr orqali o'lchash bilan aniqlash



mumkin. Jismoniy chiniqmaganlarda puls tinch holda har daqiqada 70-80, sportchilarda 50-60 va ayollarda esa 75-85 (chiniqqanlarda 60-70) marta urishi kuzatiladi.

**Mashqning mushaklarga ta'siri.** Yashash turmush tarzi nafaqat tashqi ko'rinishga, balki inson sog'lig'iga ham salbiy ta'sir qiladi. Sport mashqlari muskullarni ohangga olib chiqishga, ularni kuchliroq va ko'proq kabartmalar qilishga imkon beradi. Rivojlangan mushak korseti to'g'ri holatidadir, bu skolyoz va boshqa muammolar xavfini kamaytiradi. Bundan tashqari, ko'plab qizlar va o'g'il-qizlar jozibali va nozik ko'rinishga intilishadi, ya'ni mushaklar tayyorlashdan foydalanish juda qimmatli. Fizik mashqlarni nafas olish tizimiga ta'siri. **Sport bilan shug'ullanuvchi kishi pulmoner shamollatilishini yaxshilaydi, shuningdek, tashqi nafas olishni tejash mumkin. Havodan nafas olganda og'iz va burun bo'shliqlari orqali o'pkaga boradi. Toza havo o'pkaga etib borgach, undagi eski havoni (uglevod) siqib chiqaradi. Bunda o'pkaning harakatlanuvchi (nasos) xususiyati asosiy o'rin egallaydi. Tinch turgan va mehnat qilgan (jismoniy mashqlar) paytlarda nafas olishning tezligi susayishi va kuchayishi sodir bo'ladi. Bu paytlarda o'pkaning havo sig'imi muhim ahamiyatga egadir. Jismoniy tarbiya va sport bilan muntazam ravishda shuqullanish, o'pkaning havo sig'imini kengaytirib, nafas olish miqdorini kamaytiradi.**

O'pkada havo almashishi (ventilyatsiya) turlicha bo'lishi mumkin. Tinch turgan holda har daqiqada 5-9 litr havo almashishi kuzatilgan. Yuqori malakali sportchilarda bu ko'rsatkich 15-20 barobar ortishi ham aniqlangan. O'pkadagi havo sig'imi (hajmi) erkaklarda 3800-4200, ayollarda 3000-3500 ml.ni tashkil etadi. Ya'ni o'pkada havo 3-4 litrgacha joyla-shishi (almashishi) mumkin. Og'ir va uzluksiz mashqlar (shtanga, boks, kurash, yugurish va h.k.) nafas olish tezligini oshiradi. Bu esa o'z navbatida o'pkaga havo to'la yetib bormasligini keltirib chiqaradi. Ya'ni kislorodga bo'lgan talab va ehtiyojlar kuchayadi. Bunday paytlarda o'pkada tizilib (saqlanib) qolgan zaxira havo orqali faoliyat ta'minlanadi.

Mashqlarni bajarish jarayonida kislorod tangligi va ehtiyojlari o'pkaning faoliyatlari, modda almashishini va jismoniy rivojlanganlik bilan qoniqtiriladi. Ya'ni ma'lum vaqtlarda (jonsiz holat, nuqtalar) tangliklar o'tib ketadi va faoliyatlar davom ettiriladi.



Hazm a'zolarining faoliyati: Hazm qilish a'zolari asosan, og'iz bo'shlig'idan boshlanib (tish, taloq, qizilo'ngach, oshqozon, 12 barmoqli ichak, yo'g'on va ingichka ichak va to'g'ri ichak) orqa teshik bilan tugallanadi. Hazm qilish deganda oshqozon va ichaklarga tushgan oziqlarning kimyoviy va fiziologik yo'llar bilan parchalanishi, simirilish va kuch-quvvat berishi tushuniladi. Bu o'z navbatida tanadagi modda almashish jarayonlarining ilk bosqichi bo'lib hisoblanadi. Og'izga tushgan oziqalar tishlar va til bilan maydalandi va fermentlar (suyuqlik, so'lak) bilan qorishib bo'lgach, 15-18 soniya jarayonida qizilo'ngach orqali oshqozonga tushadi. Bu yerda o't suyuqliklari (zahar) oziqni hazm qilishda oshqozonning ishlashi va ichaklarga o'tib, simirilishiga yordam beradi. Jismonan kam rivojlanganlar, ayniqsa ichki kasalikka duchor bo'lganlarda ovqatni hazm qilish jarayonlari ancha kech va qiyin bo'ladi. Chunki hazm qilish a'zolari kam harakat hamda kuchsiz bo'ladi. Ularning devorlaridagi mushak tolalari, hujayra va to'qimalar ham juda nozik bo'ladi. Sport bilan muntazam shug'ullanish tanadagi suvlarni chiqarishga (ter, siydik) sabab bo'ladi. Masalan, 3 km masofaga yugurishda qo'lning harakati 34-36<sup>0</sup> bo'lganda sportchilardan har soatda 800-1300 ml. ter oqib tushganda, buning ijobiy xususiyatlari ko'p. Ya'ni tuzlar, ortiqcha suvlar bug'lanib, chiqib ketadi. Mushaklar va ayniqsa, terilar ancha yengillashadi.

Rivojlanib borayotgan jamiyat taraqqiyotida kelajak avlodning ro'li judaxam beqiyos ahamiyatni kasb etadi. Shu sababli yurrtimizda ular uchun keng ko'lamli ishlar amalga oshirilmoqda. Xozirgi kunda ijtimoiy muhit oilaviy nizolar bola ulg'ayishida o'zining salbiy ta'sirini ko'rsatishi mumkin ammo bu fikr bilan cheklanmaslik kerak deb xisoblayman xarqanday holatda oilada tarbiya to'g'ri berilgan bo'lsa bunday og'ishlik holatlari kuzatilmaydi. Muammo izlash emas unga yechim topish eng to'g'ri qarordir.

Xulosa qilib aytganda, jamiyat taraqqiyoti qonunlarida inson omili eng muhim vositalardan biridir. Bunda inson salomatligi, jismoniy holatlar, jismoniy rivojlanish va chiniqishlar muhim ahamiyat kasb etadi.

Insonning salomatligi, mehnat (aqliy va jismoniy) qobiliyatini oshirish, umrni uzaytirish, o'quvchi yoshlarning jismoniy barkamolligini tarbiyalash va sportchilarning mahoratlarini oshirishda jismoniy tarbiyaning tabiiy-ilmiy asoslari eng ustuvor tadbirlardan hisoblanadi. O'zbekistonning iqlim sharoiti, xalq xo'jaligining turli tarmoqli-ligi, aholining ko'p



millatliligi o‘quvchi-yoshlarning jismoniy barkamol-ligini tarbiyalashdek o‘ta muhim, muammolarni hal etishda jismoniy tarbiya va sport, uning tabiiy-ilmiy asoslari muhim ahamiyatga ega.

### FOYDALANILGAN ADABIYOTLAR:

1. Abdullaev A., Xonkeldiev Sh. Jismoniy tarbiya nazariyasi va metodikasi. Farg‘ona 2001.
2. Allamuratov Sh.I. Fizologiya va sport fiziologiyasi//Kasb hunar kollejlari uchun darslik. – T.: Turon istiqbol 2010 214 b.
3. Babayeva Y.X. Amaliy antropologiya va biomexanika. –T.:”Voris nashriyot” 2009 306 b.
4. Berdiyeva Dilnavoz Toshkan qizi. Bioximya (Sport bioximyasi)// O‘quv qo‘llanma. –Chirchiq : O‘zDJTSU, 2020, 190 b.
5. Boltaboyev S.A. Sport tibbiyoti, davolash jismoniy madaniyati va jismoniy tarbiya genetikasi//O‘quv qo‘llanma. –Namangan 2015 185 b
6. Epifanov V.A., Aranasenko G.L. «Lechebnaya fizkultura i vrachebnyy kontrol» M., 1990 y.
7. Epifanov V.A. «Lechebnaya fizkultura i sportivnaya meditsina» M., 2000 y
8. Jo‘rayev R.M. Jismoniy tarbiya va sport fiziologiyasi.- Samarqand 2019 223 b.
9. Masharipov Y. Sport psixologiyasi,//O‘z. faylasuflari milliy jamiyati nashriyoti. Toshkent-2010
10. Po‘latov A.A., Kurbanova M.A., Nadjimov F.F. Voleybol turi bo‘yicha ta‘lim muassasalarida sport to‘garak mashg‘ulotlarini tashkil etish yuzasidan o‘quv dasturi va metodik tavsiyalar. – T.: “Extremum press”, 2017. -136 b.
11. Popov V.I. CHogovadze V.G. « Fizicheskaya reabilitatsiya» Rostov na Donu 2001y



12. Quvondiqova D.E., Davlatova M.E. Yoshlar fiziologiyasi va gigiyenasi// O'quv uslubiy majmua. –Navoiy.:2013. -219 b
13. Safarova D.D., Nurbayeva B.Sh. Jismoniy tarbiya va sportda qo'llaniladigan morfo-funksional mezonlar.//O'quv-uslubiy qo'llanma.- T.:2014. Safarova D.J. Spot morfologiyasi// O'quv qo'llanma – T.: 2015 – 202 b.
14. Safarova D.D Odam anatomiyasi –T.:2010 307 b
15. Sodiqov K., Aripova S.H., Shahmurova G.A., «Yosh fiziologiyasi va gigiyena». «Yangi asr avlodi», 2009-yil.
16. Xo'jayev F. Voleybol. Uslubiy qo'llanma. – T.: “Tafakkur”, 2015. -96 b.
17. Xolmirzayev E.J. Sport o'yinlari va o'qitish metodikasi.//O'quv uslubiy qo'llanma –T.: 2011.- 243b.
18. Internet saytlari:
  - a)www.pedagog.uz.
  - b) www. djti.uz
  - c) eLIBRARY.RU





## NOBEL MUKOFOTINING PAYDO BO`LISHIGA ODDIY GAZETA MUXBIRINING XATOSI TURTKI BO`LGANINI BILASIZMI ?



**Charos Mustaqimova Amon qizi , Buxoro viloyati, Kogon tumani 20-umumiy o`rta ta`lim maktabining 8-sinf o`quvchisi**

**Annotasiya:** Nobel mukofotining qanday paydo bo`lgani, barcha mamlakatlarda Nobel mukofotining o`rni hamda unga bo`lgan tasnif.

**Kalit so`zlar:** Nobel mukofoti, Alferd Nobel, mukofotning o`tmishi. Shvetsiyalik mashhur olim Alferd Nobel 55 yoshga to`lganida Kann shahrida istiqomat qilayotgan akasi Lyudvig vafot etadi. Shvetsiyalik gazeta muxbirlaridan biri yanglishib, Alferd Nobel vafot etdi, deb gazetada e`lon berib yuboradi.

O`zi haqidagi taziyanomani o`qigan Alferd Nobel butun hayoti va faoliyatining mohiyatini tushunib yetgan ekan. Chunki, Shvetsiya gazetalarida-“Ajal savdogari, ajal ixtirochisi vafot etdi” deb yozilgandi. Bu narsa olimga qattiq ta`sir qiladi. “Ha, mana jamiyat men haqimda qanday fikrda” deb xulosa qiladi olim.

Aslida Nobelning dinamitdan tashqari yana 355 ta kashfiyoti ham bor edi, ammo aynan dinamit ixtirosidan u juda katta foyda ko`rgandi. Uning vafot etgan akasi Lyudvig esa snaryad ishlab chiqaradi-

gan va uni sotadigan savdogar edi.

Nobel o`zi haqidagi jamiyatning fikrini butunlay o`zgartirishga qaror qiladi va vasiyatnomasini qaytadan yozdiradi.

1895-yil Parijdagi Shvet-Norveg klubida tuzilgan bu vasiyat xatida Alferd Nobel o`ziga tegishli 31mln Shvetsiya markasini kelajakda fan va adabiyot namoyondalariga qoldirilgan vasiyatnoma quyidagicha yoziladi:

-Men Alferd Bernxard Nobel aql-xushim joyida, tanam sog`lom holda vasiyat qilaman: Mening

vasiyatimni bajaruvchi vakillarim o`limimdan so`ng

menga tegishli barcha boyliklarimni qimmatbaxo



qog`oz pullariga aylantirib, fond tuzishlariga buyuraman. Ushbu fondan keladigan foiz foydasini

ilm-fanda, adabiyotda, insoniyatga foyda keltiruvchi

shaxslarga har yili mukofot tarzida berilishini shart qilib belgilayman. Ushbu mukofot fondidan keladigan foiz foydasini besh qismga ajratib, beshta mukofot tasis qilishini buyuraman.

1. Fizika yo`nalishidagi olamshumul kashfiyotga;
2. Kimyo fani yo`nalishidagi olamshumul kashfiyotga;
3. Fiziologiya va Miditsina yo`naltirishdagi olamshumul kashfiyotga;
4. Bashariyat ideallarini tarannum qiluvchi badiiy asar muallifiga, ya`ni adabiyot yo`nalishiga;
5. Xalqlarning tinchligi yo`lida, ularning birlashishi yo`lida kurashadigan, qullikni bartaraf etadigan, armiyalar sonini qisqartiradigan , urushlarning oldini oldadigan, tinchlik sulhlarini tuzadigan insonlarga.

Nobelning juda ko`p qarindoshlari sud orqali o`z ajdodlarining vasiyatini qayta ko`rib chiqishga xarakat qilganlar, ammo barchasi sudda yutqazgalar.

Chunki Nobel butun boyligini qarindoshlariga emas, bashariyatga bag`ishlagandi . Dunyodagi eng e`tirofli mukofot ana shunday paydo bo`lgan edi.

### **Foydalanilgan manba :**

1. "Mo`jivaviy dunyo"- Google tarmog`i
2. "Xalq ta`limi vazirligi" telegram tarmog`i. 3. Telegram: <https://t.me/uzedu/>



## Modul qatnashgan tenglama va tengsizliklarni yechish usullari

**Samarqand viloyati Nurobod tumani**  
**62-umumiy o'rta ta'lim maktabi**  
**matematika fani o'qituvchisi**  
**Ochilova Rayima Maxmudovna**

**Annotatsiya:** Ushbu uslubiy tavsiyada modul qatnashgan tenglama va tengsizlik-larni yechish usullari yoritilgan bo'lib, unda mazkur mavzuni o'quvchilarga o'rgatish haqida so'z boradi.

**Kalit so'zlar:** modul, tenglama, tengsizlik, mosini toping, iborani to'ldiring...

**Matematika ilm-fan hikmatining ramzidir,**  
**ilmiy qat'iylik va soddalik namunasi,**  
**ilm-fandagi komillik va go'zallik mezoni.**  
**(Rus faylasufi, professor A.V. Voloshinov)**

Matematika boshqa fanlarga nisbatan murakkab fan bo'lib, bu fan o'qituvchilarda izlanishni, har bir misol va masalalar ustida muntazam ishlashni talab etadi. Pedagoglardan vijdonan mehnat qilish, yorug' kelajagimiz oldidagi mas'uliyatlilik, ko'rsatilayotgan yuksak e'tiborga munosib javob berish talab etiladi. Maktab matematikasida yechish eng qiyin masalalar tengsizliklardir, modul belgisi ostida o'zgaruvchilarni o'z ichiga olgan. Bunday tengsizliklarni muvaffaqiyatli yechish uchun modulning xossalari yaxshi bilish va ulardan foydalanish malakasiga ega bo'lish kerak. Masalalarni yechishda har bir o'quvchi aniq bir tengsizlikni yechish uchun zarur bo'lgan minimal nazariy bilimlarni bilishi (ega bo'lishi) lozim. Bunda asosiy bilish lozim bo'lgan ma'lumot tengsizlikning chap va o'ng tomonlari ma'noga ega tengsizlikning qabul qilinadigan qiymatlari sohasi hisoblanadi.

Biz bu mavzuni oldingi quyi sinflarda o'tganmiz. Qoidasini bir eslab olaylik. Sonning moduli deb koordinata o'qida sanoq boshidan shu songa mos keluvchi nuqtagacha bo'lgan masofaga aytiladi.

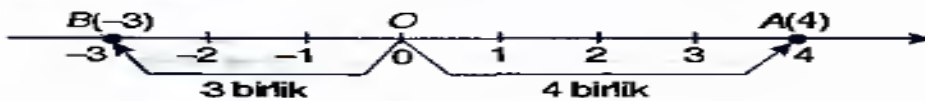

Endi oddiy misol bajarishdan oldin modul xossasini esga olaylik .

$$|a| = \begin{cases} a, & \text{agar } a \geq 0 \text{ bo'lsa;} \\ -a, & \text{agar } a < 0 \text{ bo'lsa.} \end{cases} \quad \text{Asosga ko'ra misoldan ishlaylik.}$$

### 1-masala.

$$\frac{|-5+(-12)-(-2)|}{|-3|} - \frac{|-6|-|-8|+|-2|}{|-4|} \text{ ni hisoblaylik .}$$

$$|-3| = -(-3) = 3 ; \quad |-5 - 12 + 2| = |-15| = 15.$$



$$\frac{15}{3} - \frac{6 - 8 + 2}{4} = 5 - 0 = 5.$$

Amaliyot shuni ko'rsatadiki, maktab o'quvchilari va bitiruvchilari modul (absolyut qiymat belgisi) ishtirok etgan tengsizliklarni yechishning nazariy va mantiqiy asoslarini to'liq tushunishda qiynaladilar, vaholanki ularsiz misollarni to'g'ri yechish qiyin hisoblanadi. Bu hollar imtihon va testlarda namoyon bo'ladi: aksariyat o'quvchilar aniq hisob-kitoblar va o'zgartirishlar yordamida ekvivalent tengsizliklarni oladilar, lekin bu usullarda qo'shimcha yechim paydo bo'lishi yoki yo'qolib qolishini inobatga olishda xatoliklarga yo'l qo'yadilar. Ayrimlari nazariy asoslarni rasman bilishadi, ammo mazmun-mohiyatini to'liq tushunishda muammoga duch keladilar

**Modul qatnashgan tenglama va tengsizliklarni quyidagi usullarda yechish tavsiya etiladi:**

**“O‘rnini to‘ldiring” usuli.**  
**Bunda tenglama bajarishda ma’lum o‘rinlar qoldiriladi va to‘ldirib bajarish vazifasi topshiriladi.**

$| \dots | = 3$   
 $\downarrow \downarrow$   
 $3 - 3$

$| \dots | = 0$   
 $\downarrow$   
 $0$

$| \dots | = -5$   
 $\downarrow$   

Her

**Yana misollar :**

$| \dots | = 7$   
 $| \dots | = -31$

$| \dots | = -2$   
 $| \dots | = 0,4$

Modul ( mutlaq qiymat) haqiqiy son belgilangan va quyidagicha aniqlanadi:  
 Modulning oddiy xususiyatlari quyidagi munosabatlarni o'z ichiga oladi:  
 Eslatma, oxirgi ikki xususiyat har qanday teng daraja uchun amal qiladi.  
 Keyinchalik murakkab modul xususiyatlari, modulli tenglama va tengsizliklarni yechishda samarali foydalanish mumkin, quyidagi teoremlar yordamida ifodalanadi:  
 Teorema 1. Har qanday analitik funktsiyalar uchun va tengsizlik.  
 Teorema 2. Tenglik tengsizlikka tengdir.  
 Teorema 3. Tenglik tengsizlikka tengdir.  
 Maktab matematikasida eng ko'p uchraydigan tengsizliklar, modul belgisi ostida noma'lum o'zgaruvchilarni o'z ichiga oladi, shakldagi tengsizliklardir va qayerda ba'zi ijobiy doimiy.  
 Teorema 4. Tengsizlik ikki karra tengsizlikka teng, va tengsizlikning yechimi tengsizliklar to'plamini yechishgacha kamaytiradi va bu teorema 6 va 7 teoremlarning alohida holatidir.



Murakkab tengsizliklar, modulni o‘z ichiga olgan shakl tengsizliklari, va bunday tengsizliklarni yechish usullarini quyidagi uchta teorema yordamida shakllantirish mumkin. Teorema 5. Tengsizlik ikki tengsizliklar sistemasining birikmasiga teng Isbot. O‘shandan beri Bu (1) ning haqiqiylikini bildiradi.

## *Modulning ta’rifini takrorlaymiz.*

### *“Iborani davom ettiring” usuli:*

*Musbat sonning moduli ...*

*Manfiy sonning moduli ...*

*Nolning moduli...*

$$|7,5|$$

$$\left|1\frac{1}{3}\right|$$

$$|-2,6|$$

$$\left|-\frac{4}{7}\right|$$

$$|82,9|$$

$$|0|$$

$$\left|-2\frac{1}{6}\right|$$

O‘ylab ko‘ring tipik misollar “Tengsizliklar” mavzusidagi masalalarni yechish, modul belgisi ostida o‘zgaruvchilarni o‘z ichiga olgan.

Modul yordamida tengsizliklarni yechish usullarini chuqurroq o‘rganish uchun o‘quv qo‘llanmalariga murojaat qilish tavsiya etiladi.

### **Modul qatnashgan tenglamalarni qaraymiz.**

Masalan: Ikki jism bir vaqtning o‘zida to‘g‘ri chiziqlar bo‘ylab bir tekis harakatlana boshlaydi va to‘g‘ri burchak ostida kesishadi. Birinchi tana nuqtadan 2 km masofada joylashgan nuqtadan to‘g‘ri chiziq bo‘ylab 3 km / soat tezlikda harakat qiladi. Ikkinchi tana nuqtadan 3 km masofada joylashgan to‘g‘ri chiziqda 4 km / soat tezlikda harakat qiladi. Harakat paytida bu jismlar orasidagi eng kichik masofani (km larda) toping.

Qaror. Bir necha soatdan keyin birinchi jism nuqtadan km masofada, ikkinchisi esa km masofada bo‘ladi. **Pifagor teoremasiga ko‘ra**, jismlar orasidagi masofa bo‘ladi.km.

### **Javob. km.**

Yana bir misol bir-biridan 9 km uzoqlikda joylashgan to‘g‘ri yo‘lda joylashgan. Mashina nuqtadan 40 km/soat tezlikda bir tekis harakatlanib, nuqta yo‘nalishi bo‘yicha chiqib ketadi. Xuddi shu yo‘nalishdagi nuqtadan bir vaqtning o‘zida doimiy tezlashuv Mototsikl 32 km/soat tezlikda chiqadi. Topmoq eng katta masofa haydashning dastlabki ikki soatida mashina va mototsikl o‘rtasida.



Qaror. Avtomobil va mototsikl orasidagi masofa soatlarda bo‘ladi.

Xulosa qilib aytganda, hozirgi zamon pedagog-mutaxassisleri innovatsion usullardan foydalana bilish va ularni amalga oshira olish malakasiga ega bo‘lsalargina ta’limni rivojlantirishga, uning samaradorligini oshirishga erisha oladilar.

### Foydalanadigan adabiyotlar:

- 1.Algebra. 8-sinf uchun darslik. Sh. A. Alimov, O. R. Xolmuhamedov, M. A. Mirzaahmedov. O‘qituvchi,- Toshkent - 2010 yil.
- 2.Zamonaviy dars. J.G’.Yo’ldoshev va boshqalar. Toshkent 2007-yil.
3. Internet saytlari: [www.Ziyonet.uz](http://www.Ziyonet.uz) ,[www.edu.uz](http://www.edu.uz)



## SOLIQ SOHASIDAGI HUQUQBUZARLIKLARNING OLDINI OLIHDA QO‘LLANILADIGAN HUQUQBUZARLIKLAR PROFILAKTIKASI TURLARI

*Abdijalilov Elbek Jalaliddin O‘g‘li,  
TDYU Ixtisoslashtirilgan filiali  
2-kurs V-potok talabasi*

*Yusupdjanova Gulnoza Ilxomovna,  
TDYU Ixtisoslashtirilgan filiali  
“Huquqbuzarliklar profilaktikasi va  
jamoat havfsizligini ta‘minlash”  
kafedrasi o‘qituvchisi.*

### **Annotatsiya**

*Ma‘lumki, mamlakatimizda huquqni muhofaza qiluvchi organlar faoliyatini isloh qilish va huquqbuzarliklar profilaktikasi chora tadbirlarini yanada takomillashtirish borasida qator islohotlar olib borilmoqda. Ushbu maqolada soliq sohasidagi huquqbuzarliklarning oqibatlarini va ularning yechimi to‘g‘risida fikrlar bildirgan. Shuningdek, soliq sohasidagi huquqbuzarliklarning oldini olishda huquqbuzarliklar profilaktikasi turlari, ularning ahamiyati va chora tadbirlari to‘g‘risida ilmiy-nazariy jihatdan tahlil etgan.*

**Kalit so‘zlar:** *davlat soliq xizmati organlari, soliq to‘lovchilar, soliq agentlari, soliq vakillari, DSQning yagona ma‘lumotlar bazasi, fiskal xotirali nazorat kassa mashinalari, soliq to‘lovchilarning yagona ma‘lumotlar bazasi, xronometraj, yakka tartibdagi tadbirkor, soliq imtiyozlari.*

Huquqbuzarliklar profilaktikasi to‘g‘risidagi qonunning 9-moddasida 14 ta bevosita huquqbuzarliklar profilaktikasini amalga oshiruvchi organlar va muassasalar ro‘yxati keltirilgan bo‘lib, ulardan biri davlat soliq xizmati organlari hisoblanadi. Ushbu qonunning 15-moddasiga binoan, davlat soliq xizmati organlari huquqbuzarliklar profilaktikasi sohasida quyidagi vakolatlar doirasida ishtirok etishadi: huquqbuzarliklar profilaktikasiga doir davlat dasturlarini ishlab chiqish va amalga oshirishda ishtirok etadi; soliqqa oid huquqbuzarliklar profilaktikasiga doir dasturlarni ishlab chiqadi, tasdiqlaydi va amalga oshiradi; soliqqa oid huquqbuzarliklar profilaktikasini amalga oshiradi, shu jumladan mazkur huquqbuzarliklarning sodir etilishi sabablarini va ularga imkon berayotgan shart-



sharoitlarni aniqlaydi, bartaraf etadi; soliq to‘g‘risidagi qonunchilikka rioya etilishi, soliqlar va boshqa majburiy to‘lovlarning to‘g‘ri hisoblanishi, to‘liq va o‘z vaqtida to‘lanishi ustidan nazoratni amalga oshiradi; soliqqa oid huquqbuzarliklar sodir etgan jismoniy va yuridik shaxslarning hisobini yuritadi, mazkur ma‘lumotlarning tahlilini amalga oshiradi; huquqbuzarliklar profilaktikasini bevosita amalga oshiruvchi va unda ishtirok etuvchi boshqa organlar hamda muassasalar bilan o‘zaro hamkorlik qiladi. Davlat soliq xizmati organlari qonunchilikka muvofiq boshqa vakolatlarni ham amalga oshiradi.

Davlat va huquq nazariyasidan ma‘lumki, soliq tizimi davlatning asosiy olti belgisidan biri hisoblanadi va bu o‘z o‘rnida soliqqa oid huquqbuzarliklarning natijasida kelib chiqadigan oqibatlarning oldini olishga jiddiy yondoshish lozimligini anglatadi. Soliqlardan tushadigan daromadlarning davlat budjetidagi ulushi davlat bojlari va bojxona to‘lovlari bilan birgalikda qo‘shib hisoblanganda 90 – 92 %ini tashkil etishi ham buning yaqqol ifodasi hisoblanadi.

Mamlakatimiz mustaqillikka erishgach, o‘zining soliq tizimini rivojlangan mamalakatlar soliq tizimlaridan andozalar olgan holda ishlab chiqdi va bu tizim bugungi kunda o‘zining samarali faoliyatini amalga oshirmoqda. Davlat soliq xizmati organlari faoliyati respublikadagi puxta yo‘lga qo‘yilgan organlardan biri hisoblanib, ushbu organ o‘zining uch pog‘ona – DSQ-DSB-DSI bo‘g‘inlarida faoliyatini olib boradigan yagona soliq ma‘lumotlar bazasiga egadir. Ushbu ma‘lumotlar bazasi soliq sohasiga oid respublikaning barcha ma‘lumotlarini jamlagan bo‘lib, soliq tizimi faoliyatida ish samaradorligini oshiradi va soliq to‘lovchilar bilan ishlashni yengillashtiradi. Shuningdek, ushbu bazada soliq to‘lovchilar ro‘yxatini shakllantiriladi, soliq to‘lovchilar shaxsiy kabinetidagi ma‘lumotlar ustidan doimiy nazorat o‘rnatadi va soliq to‘lovchilarni ogohlantiradi hamda soliq tekshiruvlari natijalarini hisobini yuritadi.

Soliqqa oid huquqbuzarliklar deganda, soliq to‘lovchining, soliq agentining yoki boshqa shaxsning soliq kodeksda javobgarlik belgilangan g‘ayriqonuniy aybli qilmishi (harakati yoki harakatsizligi) tushuniladi. Bugungi kunda soliq kodeksiga binoan respublikamizda 9ta soliq turi va 4ta maxsus soliq rejimlari joriy etilgan bo‘lib, davlat soliq





xizmati organlari ushbu soliq va maxsus yig'implarni undirish jarayonida soliqlarning to'liq va o'z vaqtida undirishadi. Ushbu jarayonda soliq buzilishlarini oldini olish quyidagi shakllarda amalga oshiriladi:

- Xronometraj o'rganish;
- Xisobot va xo'jalik yurituvchi sub'ektlarning haqiqiy ishchilarining soniga muvofiqligini nazorat qilish;
- Soliq to'lovchiga tushintirish va tekshirish;
- Nostandart, qalbakilashtirilgan (qalbaki) yoki kontrabanda mahsulotlarni ishlab chiqarish va sotishga qarshi kurash choralari.

Soliq to'lovchilar qilgan xato va kamchiliklarni nafaqat jazolash, balki soliq qonunlarini ular tomonidan buzilish sabablarini, qonunlarning ularga bo'lgan ta'sirlarini o'rganish hamda shu orqali kelib chiqishi mumkin bo'lgan kamchiliklarni ham o'rganish lozimdir. Shu bois, davlat soliq xizmati organlarida soliq sohasidagi huquqbuzarliklarni oldini olish chora tadbirlari sifatida huquqbuzarliklar profilaktikasining qonunda keltirilgan to'rtala turidan ham ma'lum doirada foydalaniladi.

Huquqbuzarliklarning umumiy profilaktikasi sifatida davlat soliq xizmati organlarida turli chora tadbirlar amalga oshiriladi. Soliq organlariga oid qonunlar qabul qilinganida soliq to'lovchilarning xabardor bo'lishi uchun qulayliklar yaratib beriladi. Bundan tashqari, soliqqa oid ma'lumotlar choraklik, yarim yillik va yillik tarzda sarhisob qilinib, soliq sohasida huquqbuzarliklar sodir etilishiga moylligi mavjud bo'lgan jabhalar bartaraf etiladi. Bundan tashqari, davlat soliq xizmati organlar yagona ma'lumotlar bazasida soliq xavfini aniqlovchi dasturiy mahsulot faoliyati yo'lga qo'yilgan bo'lib, soliq to'lovchilar past, o'rta va yuqori xavfli toifalarga ajratiladi. Ushbu toifalar quyidagi mezonlar orqali bir-biridan farqlanadi:

- davlat soliq xizmati organlari oldida soliq qarzdorligining doimiy yuzaga kelishi;
- hisobotlarni taqdim etish muddatidan kechiktirib taqdim etilganligi;



- xronometraj ko'zdan kechirish o'tkazilgandan keyingi davrlarda tovarlar (ishlar, xizmatlar) realizatsiyasidan tushgan tushumlar kamayib ketganligi;

- hisobvaraqq-fakturalari orqali kirim qilingan tovarlar hajmiga nisbatan o'rtacha oylik tushumlarining farq qilishi;

- xo'jalik yurituvchi sub'ektlarning topshirilgan naqd (plastik) pul mablag'lari bilan hisobotida ko'rsatgan tovar aylanmasining kamaytirib ko'rsatilganligi;

- rasmiy tartibda buxgalteriya hisobini yuritish uchun hisobchi (buxgalter) ro'yxatga olmagan xo'jalik yurituvchi sub'ektlar.

Ushbu dasturiy maxsulot faoliyati oshkora bo'lib, soliq to'lovchilar o'zlarining qaysi toifada ekanligini aniqlab, huquqbuzar bo'lib qolishdan saqlanishlari uchun yengillik yaratadi.

Huquqbuzarliklarning maxsus profilaktikasini amalga oshirishda davlat soliq xizmati organlari asosan bilvosita huquqbuzarliklar profilaktikasini amalga oshiruvchi organ sifatida qatnashadi. Buning amaldagi misoli sifatida davlat soliq xizmati organlari o'z faoliyatida etil spirti, alkagolli va tamaki mahsulotlarini qonunga xilof ravishda ishlab chiqarish yoki muomilaga kiritilishiga qarshi faoliyat bilan shug'illanadi va ular hisobini yuritib tegishli chora ko'radi. Vakolati doirasidan chiqqanda esa tegishli huquqni muhofaza qiluvchi organlarga ish haqida ma'lumotlarni topshiradi. Bu orqali realizatsiya qilinmagan alkagolli va tamaki mahsulotlar oldi sotdisi cheklanadi va fuqarolarning bu mahsulotlardan iste'moli kamayadi. Oqibatda, aholining ayrim toifalaridagi ichkilik va tamaki mahsulotlariga berilib ketishi holatlari oldi olinishiga hamda noqonuniy faoyda olish, ya'ni iqtisodiy jinoyatlarning ayrim turlari oldi olinishiga hissa qo'shadi. Bundan tashqari, tovarlarni ularning sifatini va ishlab chiqarish markasini tasdiqlaydigan hujjatlarsiz sotish holatlarini oldini oladi va chora ko'radi. Bu orqali tarkibi buzilgan yoki iste'molga yaroqsiz mahsulotlar oldi-sotdisini cheklaydi va sog'liqni saqlash organlarining huquqbuzarlik profilaktikasi sohasidagi faoliyatiga ko'maklashadi.



Huquqbuzarliklarning yakka tartibdagi profilaktikasi soliq to'lovchining soliq to'lovchi sifatida ro'yxatga olinishidan boshlanadi. Ya'ni, soliq to'lovchi o'zi yashab turgan tuman yoki shahar davlat soliq inspeksiyasidan ro'yxatdan o'tishi lozim, agar boshqa joyga ko'chib o'tadigan bo'lsa, o'sha joyning davlat soliq inspeksiyasiga kelgan joyidagi soliq ma'lumotlarini taqdim etgan holda ro'yxatdan o'tishi lozim. Bu orqali, soliq to'lovchi o'z qarzdorligini yashirishga uringanlikda ayblanishini oldini oladi. Bundan tashqari, yuqorida ta'kidlaganimizdek, har bir soliq to'lovchining o'z shaxsiy kabineti mavjud bo'lib, unga oid ma'lumotlar ushbu darchada saqlanadi. Bu kabinetdan faqat soliq to'lovchi va davlat soliq xizmati organlari foydalanishi mumkin bo'lib, huquqbuzarliklar oldini olish va o'zaro aloqani yaxshilash uchun xizmat qiladi. Har bir davlat soliq inspeksiyasida hududiy soliq inspektorlari bo'limi mavjud bo'lib, har bir hududga alohida inspektor va yordamchi biriktirilgan hisoblanadi. Ular ishning samaradorligini oshirishda katta ahamiyat kasb etyadi. Hududiy soliq inspektorlarining huquqbuzarliklar profilaktikasi sohasidagi ro'li katta bo'lib, ular avvalo soliq to'lovchilarga soliq haqidagi huquqiy ong va madaniyatini oshirishda asosiy targ'ibotchi hisoblanadi. Shu bois, ular aholi bilan yaxshi aloqa o'rnatishlari va o'z hududlaridagi soliq to'lovchilar ma'lumotlar bazasidan doimo xabardor bo'lishlari lozim. Bugungi kunda soliq to'lovchilar soliq sohasida o'zini qiziqtirgan savollarni "call" markaziga qo'ng'iroq qilish orqali yechim topishi yo'lga qo'yilgan bo'lib, ushbu faoliyat orqali 2022-yilning 1-choragida 187636 dona murojat kelib tushgan[1]. Bu soliq to'lovchilar va davlat soliq xizmati organlari o'rtasidagi aloqalarning yaxshilanayotganligidan dalolat beradi va huquqbuzarliklarning oldini olishga yordam beradi. Davlat soliq xizmati organlari soliqqa oid huquqbuzarliklarni oldini olish maqsadida soliq nazoratini amalga oshiradi. Bu haqda soliq kodeksining 136-moddasida keltirilgan bo'lib, ular ikki xil shaklda, soliq tekshiruvlari va soliq monitoringi orqali amalga oshiriladi. ularning asosiy farqi soliq tekshiruvlari soliq to'lovchining davlat soliq xizmati organlaridagi ma'lumotlari orqali amalga oshirilsa, soliq monitoringi soliq to'lovchining taklifi orqali amalga oshiriladi va asosan ushbu nazorat shakllari yuridik shaxslar va yakka tartibdagi tadbirkorlar ustidan amalga oshiriladi. Soliq tekshiruvlari 3 turga bo'linadi:

1. kameral soliq tekshiruvi;



2. sayyor soliq tekshiruvi;
3. soliq auditi[2].

Jismoniy shaxslarga esa to‘lashi lozim bo‘lgan soliqlar undiriladigan muddati oldidan shaxsiy kabenitiga va yashash manziliga talabnoma jo‘natiladi. Vaqtida to‘lanmagan taqdirda esa soliqlarni undirish uchun uning daromadlari va foydasiga qaratiladi.

Davlat soliq xizmati organlari huquqbuzarlikning viktimologik profilaktikasini ham amalga oshiradi. Soliq sohasida viktimologik holatlar o‘z huquqlarini bilmasdan ortiqcha soliq to‘lash tushuniladi. Muxtasar qilib aytganda, soliq to‘lovchilar soliq imtiyozlaridan oqilona foydalana olmasliklari natijasida kelib chiqadigan oqibatlar viktimologik huquqbuzarliklar profilaktikasini amalga oshirishga sabab bo‘ladi. Yana misol qilib, korxonalar yoki tashkilot ishchilarining umumiy ulushining 30%ini ijtimoiy reabilitatsiya qilingan va yoshlar daftarchasiga kirgan fuqarolar tashkil etsa, foyda solig‘ining 50%i miqdorida imtiyozga ega bo‘ladi. Agar imtiyozdan foydalanmasa va korxonalar bankrot bo‘ladigan bo‘lsa, korxonalar viktim deb topishga asos bo‘ladi, ba’zi turdagi soliq to‘lovchilarning soliq imtiyozlaridan foydalanishi ta’minlanadi. Misol sifatida, 2022-yilning 1-choragida jami ehtiyojmand oilalar 151062 tani tashkil etdi va ularga 163,5 mlrd so‘mlik moddiy yordam ko‘rsatildi. Ushbu soliq to‘lovchilarning huquqlari poymol bo‘lmasligi uchun soliq sohasida soliq agentlari va soliq vakillari faoliyati keng yo‘lga qo‘yilgan.

Prezidentimiz Shavkat Miromonovich Mirziyoyev takidlaganlaridek har bir soliq xodimi, tadbirkorlar, soliq to‘lovchilar soliq kodeksining qoidalarini yaxshi tushunishlari va qo‘llashlari kerakdir. Bu esa, soliq sohasidagi huquqbuzarliklarni oldini olishda ustuvor vosita bo‘lib hisoblanadi. Soliq huquqbuzarliklariga qarshi kurashishda davlat soliq xizmati organlari soliqda turli usullardan foydalanmoqliklari lozim. Adam Smitning fikricha, soliq yukini kamaytirib davlat ko‘proq yutadi, ya’ni soliqdan ozod bo‘lgan summa daromad solig‘ining ortishiga olib keladi va soliq to‘lovchilar o‘z xoxishlari bilan budjetga o‘tkazib berishadi[3]. Chunki soliq stavkalari bir biridan farq qiladi.



Xulosa o‘rnida shuni ta’kidlash joizki, soliq sohasida huquqbuzarliklar davlat uchun ancha qimmatga tushadi. Soliq to‘lashdan bo‘yin tovlash davlat budjetiga salbiy oqibatlar keltirib chiqaradi:

- davlat budjeti defitsiti paydo bo‘ladi;
- soliq stavkalari ko‘tarilib, yangi soliq turlari o‘ylab topiladi;
- inflatsiya darajasi ko‘tariladi;
- davlatning ichki va tashqi qarzlari orta boshlaydi;
- bozor iqtisodiyoti richagi izdan chiqa boshlaydi[4].

Mamlakatimizda soliq sohasini tubdan isloh qilishimiz va aholining soliq sohasidagi bilimlarini oshirishimiz bu oqibatlarni keltirib chiqarmaslikning yagona chorasi hisoblanadi.

### **Foydalanilgan adabiyotlar:**

1. Davlat Soliq Qo'mitasi Yig'ma Axborot-Tahlil Departamenti, Toshkent - 2022
2. O‘zbekiston Respublikasi Soliq Kodeksi: Rasmiy nashr – O‘zbekiston Respublikasi Adliya Vazirligi. – T.: «Adolat», 2019y. – 392b.
3. Soliq nazariyasi: O‘quv qo‘llanma/A.S. Jo‘rayev, G‘.A.Safarov, O.R.Meyliyev; O‘zr Oliy va o‘rta maxsus ta’lim vazirligi. – T.: “Iqtisod-moliya”,2019. – 376b.
4. O‘RQ-371-coH 14.05.2014. Huquqbuzarliklar profilaktikasi to‘g‘risida

**MAKTABGACHA TA'LIM TASHKILOTIDA TA'LIM SIFATINI  
RIVOJLANTIRISH BOSQICHLARI**

Musiddinova Shoira

Andijon viloyati Asaka tumani 36-DMTT tarbiyachisi

Annotatsiya

Ushbu maqola davlat va nodavlat maktabgacha ta'lim tashkilotining rivojlanishdarajasi, jarayonlari haqida o'rganilib, nazariy ilmiy ahamiyati ochibberilgan. Maktabgacha ta'lim tashkilotida olibboriladigan jismoniy, ahloqiy, estetik, fiziologik jihatdan rivojlanishi amalga aoshadi.

Kalitso'zlar: maktabgacha ta'lim tashkiloti, bolalar rivojlanish, ta'lim-tarbiya, aqliy salohiyat, moddiy-texnikbaza.

O'zbekiston Respublikasi Prezidenti Shavkat Mirziyoyev 2017 yilning 30 sentabrda "Maktabgacha ta'lim tizimi boshqaruvini tubdan isloh qilish to'g'risida"gi farmoniga "Maktabgacha ta'lim vazirligi"ni tashkil qilish to'g'risidagi qarori imzolandi. Ushbu farmon Respublikamizning barcha xududlarida yechimini kutib turgan masalalarni hal etishiga sabab bo'ldi. Ayrim maktabgachata'lim tashkilotlarini hisobga olmasak, deyarli barcha tashkilotlarni iko'ngildagidek deb aytaolmaymiz. Mana shu mavjud muammolarni davlat siyosati darajasiga olib chiqib, o'z o'rnida hal qilish, moddiy-texnik bazasini yaxshilash borasida aniq chora-tadbirlar ishlab chiqildi.

Davlat va nodavlat Maktabgacha ta'lim tashkiloti uzluksiz ta'lim tizimining birinchi bosqichi, maktabgacha ta'lim Davlat jamoat tizimining asosiy bo'g'ini, jamiyatning eng muhim ijtimoiy bo'limidir.

Davlat va nodavlat Maktabgacha ta'lim tashkilotlari oila va jamiyatning bolalarga g'amxo'rlik qilish, milliy mintaqa hususiyatlarini hisobga olgan holda bolalarni har tomonlama barkamol qilib tarbiyalash va rivojlantirishga bo'lgan ehtiyojini qondirish maqsadida tashkil etiladi.

Maktabgacha ta'lim tashkiloti maxsus loyiha bo'yicha qurilgan yoki moslashgan SNIP me'yorlariga, yong'in xavfsizligi qoidalariga javob beradigan va ob-havo sharoitini, ekologik vaziyatni, tarkib topgan milliy an'analarni hisobga oladigan binoda tashkil qilinadi. Maktabgacha ta'lim tashkilotining sig'imi odatda 320 o'rinlibo'lishi kerak. Umumiy yo'nalashdagi maktabgacha ta'lim tashkiloti uchun 140-260 o'rinni, maxsuahamiyatga molik maktabgacha ta'lim tashkiloti uchun 90-120 o'rinni imuvofiq deb hisoblash zarur.

Binolar ufq tomoni derazalarida soyabonlar bo'lishi, ko'kalamzor yerlar, suv va fantanchalar, 0,25 metr chuqurlikdagi basseyni ko'cha shovqinidan uzoqda maktabga yaqin joyda iqlim hususiyatlarini hisobga olish zarur. Turli anjomlar texnika



vositalari, o'yinchoqlar, o'quv-ko'rgazmaliqurollar bilan ta'minlanadi. MTT yuridik maqomga ega bo'lib, shtamp, muhriga ega.

Maktabgacha ta'lim tashkiloti ta'lim-tarbiyaviy tashkilot bo'lib, ijtimoiy vazifalar bilan bir qatorda bolalarga maktabgacha ta'lim konsepsiyasiga asoslangan o'z Nizomi va dasturiga muvofiq malakali ta'lim-tarbiya berilishini ta'minlaydi. Bolalarni tarbiyalash va ularga ta'lim berish bo'yicha aniq vazifalari tegishli dasturiy-metodi khujjatlar tashkilotning Nizomi bilan belgilanadi. Maktabgacha ta'lim vazirligi tomonidan tasdiqlangan ko'p variantli dasturlardan biridan foydalanadi.

Maktabgacha davr –bu bolaning o'sishi rivojlanishi o'zini nomoyon etishga intilish, o'rganishga, bilishga ishtiyoqi kuchli bo'lgan davrdir. Aynan shu davrda bolaning insoniy sifatleri aqliy salohiyati rivojlanishi uchun poydevor yaratiladi. Maktabgacha yoshdagi bola bilan ta'lim tarbiya qanchalik erta boshlasa, samarasi shunchalik nomoyon bo'ladi va bolaning butun hayotiga ijobiy ta'sir qiladi.

Maktabgacha ta'lim –tarbiya har bir bolaga individual yondashish uni shaxs sifatida qilish, ma'naviy ahloqiy tomondan tarbiyalash, bolaning qiziqish va ehtyojiga mos tarzda ta'lim berishni nazarda tutadi. Maktabgacha ta'lim mazmuni va metodlari bola shaxsining shakllanishi, uning mustaqil shaxs sifatida tan olinishi jarayonlari kechdigan muhitd atashkil etilishi katta ahamiyatga ega. Zero, shaxs sifatida shakllangan, kamol topgan bola o'zini, o'zligin itaniydi va kelajakda millatning, yurtning faxriga aylanadi.

Maktabgacha ta'lim tashkilotida bolaning kelajak hayotida muvaffaqiyatga erishishiga yordam beruvchi jismoniy, aqliy va ma'naviy qobilyati bilish jarayonida, bizni o'rab turgan atrof-muhitni o'rganish, nutqo'stirish, badiiy asarlar tinglash, rasm chizish, qurish yasash, jismoniy mashqlarni bajarish va boshqa faoliyat turlarida rivojlanadi. Bu faoliyatlarda yo'nalishlar bir-biri bilan uyg'unlashib integrallashgan rejalashtirish asosida tashkil etiladi hamda o'yin shaklida o'tkaziladi. O'yin kichkintoyning tabiiy ehtiyojlari va istaklariga mos kelganlig isababli o'yin jarayonida o'rganilayotgan mavzun iquvnoqlik bilan takrorlaydi, yengillik bilan o'zlashtiriladi.

Maktabgacha ta'lim tashkilotining asosiy vazifasi-har bir bola shaxsini yosh bosqichiga mos ravishda sifatli rivojlantirish va uni navbatdagi ta'lim bosqichiga puxta tayyorlashni ta'minlash hamda tashkilotda muhit va zarur shart-sharoitlar yaratish va bolalarni maktabga tayyorlashdan iborat.

Maktabgacha ta'lim samaradorligini oshirish maqsadida bu jarayonga ota-onalarni hamkorlik asosida jalb qilishishlariga alohida e'tibor berish lozim. Ota-ona bolaning birinchi ustoz. Ular o'z farzandiga doimo ezgulik tilaydi. Vatanimiz ravnaqiga o'zhissasini qo'shadigan xalqimiz manfaatlari uchun xizmat qila oladigan inson bo'lishini istaydi.

Ta'lim tarbiya jarayon iota-ona va murabbiylardan katta sabr, mehr va bola tarbiyasiga ilmiy asoslangan yagona yondashuvni talab qiladi. To'g'ri yo'sinda olib borilgan tarbiya natijasida bola mustaqil fikr yuritishga va katta hayotga dadil qadam qo'yishga hozirlik ko'radi.



## Foydalanilgan adabiyotlar:

1. Mirziyoev Sh.M. Qonun ustuvorligi – inson manfaatlarini ta’minlash taraqqiyoti va xalq farovonligining garovi. O‘zbekiston, 2017.
2. “Ilk qadam” Maktabgacha ta’lim tashkilotining Davlat o‘quv dasturi. –T.: 2018.
3. Qurbonov Sh., Sayithalilov E. Ta’lim sifatini boshqarish. –T.: Turon–Iqbol, 2006.
4. Djuraev R.X., Turg‘unov S.T. Ta’lim menejmenti. –T.: Voris nashryot 2011





## МАКТАБГАЧА ТАЪЛИМ ТИЗИМИНИ РИВОЖЛАНТИРИШДА ТАРБИЯЧИНИНГ ЎРНИ

Мусиддинова Шоира

Асака тумани 36-МТТ тарбиячиси

Жамият тараққиёти, миллий фаровонлик ҳамиша ёш авлоднинг таълим-тарбияси, замонавий билимларни, ахборот технологияларни чуқур эгаллаган, юксак маънавиятли, мустақил фикрлашга қодир янги кадрлар ва уларнинг юксак малакаси билан боғлиқ бўлиб келган. Шу боис, мамлакатимизда давлат раҳбари томонидан миллий генофондни мустаҳкамлаш, ёш кадрларни етук кадр сифатида тарбиялаш масалаларига, хусусан, таълимнинг бирламчи ва асосий пойдевори сифатида мактабгача таълим тизимига алоҳида эътибор қаратилиб келинмоқда. Айниқса оилавий ва нодавлат мактабгача таълим ташкилотларига эътибор жуда катта.

Давлат раҳбари Ш.Мирзиёев томонидан мактабгача таълим тизими тубдан ислоҳ этиш, янгича тизим ташкил этиш бўйича қатор фармон ва қарорлар эълон қилинди. Мазкур фармон ва қарорларда мактабгача таълим ташкилотлар тармоғи кенгайтириш, уларнинг моддий ва техник базаси мустаҳкамлаш, ташкилотларга тарбияланувчилар қамровини ошириш, таълим-тарбия жараёнларига замонавий таълим дастурлари ва технологияларни тадбиқ этиш орқали болаларни ҳар томонлама интеллектуал, маънавий-эстетик руҳда тарбияланган кадрлар етиштириб бериш вазифалари қўйилди.

Оилавий ва нодавлат мактабгача таълим ташкилотларида – бола ўз ривожланиши учун энг аҳамиятли соҳаларда ва жиҳатларда катталар ва тенгдошлар билан кенг ҳиссий-амалий ўзаро муомала тажрибасини оладиган жойдир. Мактабгача таълим ташкилотларида бола ўз эҳтиёжлари, қобилиятлари ва имкониятларига мувофиқ ҳолда индивидуал ривожланишига бўлган ҳуқуқини шу жараён учун ташкилий-педагогик шароитлар яратилган ҳолда амалга оширади. Бу жараёнларда эса, тарбиячиларнинг ҳиссаси катта.



Тарбиячи ёш авлодни халқимизнинг муносиб фарзандлари қилиб тайёрлашдек муҳим, фахрли иш билан бирга масъулиятли вазифани бажаради. Тарбиячининг сиёсий етуқлиги, нутқ маданияти ва равонлиги, болаларни тарбиялаш сифати учун халқ ҳамда жамият олдидаги ўз масъулиятини англашга, таълим-тарбия вазифаларини ижодий ёндашишга, ўз маҳоратини доимо такомиллаштириб боришига ёрдам беради. Демак, тарбиячи аввало, билимли бўлиши, ўзи яшаб турган улкан ҳаётини билиши, табиат ва жамиятнинг қонуниятларини тушуниши, ижтимоий фаол бўлиши, нутқий билим ва малакаларини эгаллаши ва болаларнинг ёш хусусиятлари, улар билан ишлашда хушмуомила бўлиши керак. Шунингдек, педагогик ҳодисаларни таҳлил қилишга илмий нуқтаи назардан ёндашуви болани ҳар томонлама ривожлантириш муваффақиятини амалга оширишга имкон беради.

Бугунги кунда, давлатимизда тарбиячиларнинг фаолиятини юқори баҳоламоқда. Ёш авлодни комил инсон қилиб, камолот сари етаклашдаги эришган ютуқлари учун ва тарбиячилар, методист, катта, методист тарбиячи ва бошқа шунга ўхшаш унвонлар билан тақдирланмоқда. Уларга республика миқёсидаги унвонлар берилиши, мактабгача таълими ходимлари орасидан республика, вилоят, туман кенгашларига депутатлар сайланиш, уларга бўлган чуқур ҳурмат ва эҳтиромни билдиради.

Ўсиб келаётган ёш авлодга таълим-тарбия бериш, миллий қадриятларимиз, маънавиятимизни болалар онгига сингдириш, жаҳон маданияти, миллий маданиятимиз дурдоналари билан таништириш, уларни жисмоний соғлом маънавий етук қилиб тарбиялашдек вазифалар қўйилди. Бунинг учун ҳар бир тарбиячи ўзини талаб ва назорат қила билиши давлатимиз мактабгача тарбия ташкилотлари олдида қўйган талабларни амалга ошириши керак.

Демак, педагог, педагогик маҳоратининг асосийси ўз устида мустақил ўқишидир. Ўзбекистон мустақиллика эришгандан кейин таълим-тарбия соҳасида, миллий ахлоқ—одобни қайта тиклаш борасида, миллий урф—одатлар анаъналарни жой-жойига қўйиш миллий қадриятларни янада ривожлантириш хусусида буюк бурилишлар бўлгани барчага аён. Давлатнинг буюк келажаги, албатта, ёшларни чуқур билим ва покиза



одоб-ахлоқли қалб эгаси эканлигини ёддан чиқармаслик лозим. Бу муаммода маҳоратли, билимли педагогларнинг ўрни муҳимю

Фойдаланилган адабиётлар рўйхати:

1. Ш.Мирзиёев.“2017-2021-йилларда мактабгача таълим тизимини янада такомиллаштириш чора-тадбирлари тўғрисида”ги қарори. Т.,2016.
2. Ўзбекистон Республикаси Президентининг 2017-йил 30-сентябрдаги ПҚ-3305-сон “Ўзбекистон Республикаси Мактабгача таълим вазирлиги фаолиятини ташкил этиш тўғрисида”ги [қарори](#).
3. Мактабгача таълим концепсияси.— Т.: 2018.
4. Ўзбекистон Республикаси Мактабгача таълим вазирлигининг “Илк ва мактабгача ёшдаги болалар ривожланишига қўйиладиган давлат талаблари”(Қонун ҳужжатлари миллий базаси, 04.07.2018 й., 10/18/3032/1450-сон).
5. “Мактабгача таълим муассасаларида таълим-тарбия жараёнини режалаштириш” ММХҚТМОРЎММ. Тошкент-2010



## The problems of bilingualism in Psycholinguistics

Muxamadiyeva Nodira Abdivaliyevna, Freelance Researcher  
[nodiramuxamadiyeva2233@gmail.com](mailto:nodiramuxamadiyeva2233@gmail.com)

### *Annotation*

While it's true that bilingualism brings lots of benefits with it, there are also a number of challenges of being bilingual.

The bilingual struggles we'll cover today include four issues related to parenting and introducing the language in the home, as well as four issues related to bilingual education.

*Keywords:* human brain, bilingual, monolingual, brain, gender, grade.

Many children in Central Asia, even our country Uzbekistan and around the world grow up exposed to two languages from an early age, and how to best support language acquisition in their children. Families may have planned to raise their children to become bilingual, but for whatever reason, they decided to postpone [the introduction of the second family language](#).

Despite the popularity of bilingualism, surprisingly little research has been conducted on the topic, particularly on the foundations of bilingual language learning in infants and toddlers. The science of bilingualism is a young field, and definitive answers to many questions are not yet available. Furthermore, other questions are impossible to answer due to vast differences across families, communities, and cultures. But with an accumulation of research studies over the last few decades, we are now equipped to partially answer some of parents' most pressing questions about early bilingualism.

This is due to social demand or some reason. Its natural occurrence is also caused by the close living of representatives of two or more peoples on the territory of one state.

A bilingual human brain has several significant advantages. Some can even be seen: gray matter is denser. In addition, when using a second language, there is an increase in the activation of some parts of the brain. We can call it sharpening the brain.

Nowadays, the cognitive advantage of bilingualism seems very clear. But at the time it surprised the experts. Until the 1960s, bilingualism was considered a barrier to child development because it consumed the energy needed to constantly switch between languages. This view was based on scientific work that was flawed in the first place. Recent studies have confirmed that knowing several languages leads to the development of human qualities such as decision-making, switching between tasks, concentration of attention.

Many representatives of Uzbek classical literature (the Middle Ages) knew both Uzbek and Persian well. For example, Alisher Navoi knew his mother tongue - Turkish very well, as well as Persian. Many works in this language were compiled by Devon ("Devony Foniy"). This poem was highly appreciated by Persian poets, especially by Jami.

Writers who create in two languages can be found even now. In particular, the famous Kyrgyz writer Chingiz Aitmatov is a free writer in Kyrgyz and Russian languages. In



general, bilingualism as a social phenomenon is an important factor influencing the enrichment and development of languages and the increase of the universal cultural level. Any interaction between languages requires bilingual people.

In the Republic of Uzbekistan, the Russian language is widely studied and has its position and place in the life of the country. Since the majority of the country's population knows Uzbek and Russian, we can call them bilingual. Along with Russian, other foreign languages are taught.

The phenomenon of bilingualism is a complex phenomenon and is the object of research in various disciplines, such as linguistics, psychology, and methods of teaching foreign languages.

Bilingualism is a diversified phenomenon that can be studied in different aspects. Three aspects of bilingualism are most distinguished: 1) linguistic (sociolinguistic) 2) psychological 3) pedagogical. In a multi-ethnic and multilingual state, the teaching of nations, national language policy, and language construction should be the methodological basis of studying bilingualism in all aspects.

Researchers on bilingualism have repeated over the years that half of the world's population, if not more, is bilingual. Unfortunately, there are no clear data for the whole world but it is clear that bilingualism is found in all age groups, in all levels of society, and in most countries [1].

For example, a European Commission report (2006) showed that some 56% of the inhabitants of 25 European countries speak a second language well enough to have a conversation in it. They may not all lead their lives with two or more languages but the percentage gives an idea of how extensive bilingualism can be. In North America, some 35% of the population of Canada is bilingual. The percentage is smaller in the United States (around 18–20%) but this still amounts to some 55 million inhabitants. The proportion of bilinguals is much higher in other parts of the world such as Asia and Africa where it is normal to know and use several languages in one's everyday life.

Another important reason for the extent of bilingualism is education and culture. Many students pursue their studies in a region or country with a different language to their own and hence become bilingual. Other events such as intermarriage or professional opportunities – diplomacy, business, foreign journalism, language teaching, and so on – lead to the development of language contact. The phenomenon is far more frequent than one imagines at first and it is only natural, therefore, that the language sciences have given bilingual studies much more room in recent years.

Bilinguals usually acquire and use their languages for different purposes, in different domains of life, with different people [2]. Different aspects of life often require different languages.

We think of bilingual individuals as those people who are able to speak two (or more) languages, to some level of proficiency, but identifying what counts as a language is not a straightforward judgment. We take for granted that we know what languages are – where



one stops and the next one starts. That notion, too, is illusory: the delineation of individual languages is often a matter of decree.

When this empirical paradigm is used to investigate bilingual youngsters, there are two issues. Bilingualism is not a categorical variable, to start with. Any placement of kids in a group identified as either bilingual or monolingual obscures the richness of the idea that A decrease in the complexity of children's language and bilingualism skills. Age, gender, grade, or any other conventional categories do not apply to bilingualism.

Being multilingual is a spectrum, starting with almost no awareness of other languages [3]. Languages are available to enable bilingualism.

Do we classify youngsters as bilingual on this scale? At what point on this scale do we declare children to be bilingual? How do we conduct research on the impact of a variable that we struggle to define? In the ideal research design that compares performance across groups, the two groups are exactly the same except for the single independent variable we have chosen to study. If we are to interpret any performance disparities that appear between the groups, we need to have this distinct separation between them. Significant performance discrepancies that may appear, with all other factors being equal and under control, may only be attributable to the one variable that divides the otherwise equivalent samples. The path from reviewing the data to deciphering the significance of the findings is then clear-cut. [4] The second problem is in the equivalency of the groups, even if categorical placements can be achieved. Bilingual children are never exactly the same as an otherwise comparable group of monolingual children except for the number of languages they speak. In some inevitable sense, bilingual children live different lives than their friends and neighbors who may be socially, economically, and politically similar but speak only one language. [5] Bilingual children may have different home arrangements, perhaps being cared for by an extended family member who speaks another language. Bilingual children may travel more than monolinguals, making family visits to some other homeland. Bilingual children may spend more time than monolinguals in formal schooling, attending after school or weekend classes in their other language. Any of these differences that come with the bilingual experience may itself have an impact on aspects of language and cognitive development, aside from the bilingualism per se. This situation presents an immense challenge to research. Controlled investigation of the impact that bilingualism might have on children's development requires that bilingual children are compared with equivalent monolinguals on specific aspects of performance. [6] In the absence of a truly ideal control group, every effort must be made to assure that the experiences encountered by the two groups of children in the study are as comparable as possible.

## Conclusion

Bilingualism research is one of the topics that is now being studied and there are still many unanswered questions in this regard. Currently, researchers are working on the mechanism of bilingualism and the difference between the minds of bilinguals and monolinguals. Recently, brain imaging studies have been conducted to determine why and



how consciousness changes as a result of bilingualism. The answers to this question are not yet known, but scientists have some ideas about where to find the answer.

We think every family is unique. The language proficiency and preference of each family member, along with their community situation, will dictate how the family uses the two languages from day to day.

Parents must regularly appraise what languages their child is hearing at home, at school, and elsewhere and be open to adjusting language use as needed.

Although the belief that each parent should speak to their bilingual children in that parent's own native language is widespread, this one-parent-one-language (OPOL) approach is neither necessary nor sufficient for successful bilingual acquisition.

Instead, families often find that the use of the two languages without fixed rules leads to balanced exposure.

## References

1. The Psycholinguistics of Bilingualism, First Edition. François Grosjean and Ping Li. 2013 Blackwell Publishing Ltd with the exceptions of Chapter 1. 2013 François Grosjean and Ping Li. Published 2013 by Blackwell Publishing Ltd.
2. Bilingualism in Development Language, Literacy, and Cognition. Ellen Bialystok York University, pages 4-7.
3. [Bilingualism: Consequences for Mind and Brain - PMC – NCBI](#).
4. [Language Acquisition and Problems with Bilingualism https://www.academia.edu](https://www.academia.edu).
5. Werker JF, Byers-Heinlein K. Bilingualism in infancy: First steps in perception and comprehension. Trends in Cognitive Sciences. 2008; 12(4):144–151. doi:10.1016/j.tics.2008.01.008.
6. Thordardottir E. The relationship between bilingual exposure and vocabulary development. International Journal of Bilingualism. 2011; 15(4):426–445. doi: 10.1177/1367006911403202.

**Mavzu: Ta'lim sohasida o'quv turniri metodidan foydalanishning samaradorligi.****Urazbayeva Dilorom****Jizzax viloyati Do'stlik tumani****9-umumiy o'rta ta'lim maktabi****huquq va tarbiya fani o'qituvchisi**

**Annotatsiya:** Ushbu tavsiyada ta'lim sohasida o'quv turniri metodidan foydalanishning samaradorligi yoritilgan.

**Kalit so'zlar:** turnir, metod, materiallar, baholash, guruh a'zolari, kichik....

Metod asosan yakka turnirdagi yangi material o'rganilganidan so'ng, bir xil o'zlashtirish ko'rsatkichiga ega turli jamoadagi o'quvchilar uchrashishadi. Qoidaga muvofiq bunday turdagi turnirlar katta hajmdagi o'quv materiallari o'rganilgandan so'ng haftada bir marta o'tkaziladi. Turnirni o'tkazish tartibi quydagicha: turli jamoadagi o'quvchilar o'zlashtirish darajasiga ko'ra quydagi guruhlariga bo'linishadi: kuchlilar- birinchi kichik guruh, o'rtacha o'zlashtirganlar- ikkinchi kichik guruh, past o'zlashtirganlar- uchinchi kichik guruh. Har bir guruh teskari tomoni bilan stolga yoyib qo'yilgan savollar yozilgan 30 ta raqamlangan kartochkalarni olishadi. Kichik guruhdagi har bir o'quvchi navbati bilan kartochkalarni tanlaydi va unda yozilgan savollarga javob beradi. Javobni o'g'zaki yoki yozma berish mumkin. Guruhning boshqa a'zolari uning javobini baholaydi, masalan, muqobil shakl bo'yicha to'g'ri (1 ball) va noto'g'ri (0 ball). Bahs vaziyat yuzaga kelganda o'quvchilar o'qituvchidan yordam so'raydi. O'rtacha har bir o'quvchiga uctadan kartochka to'g'ri keladi. Shuning uchun o'qituvchi turni o'tkazish uchun uch xil murakkablik darajasidagi 90 ta kartochka tayyorlashi kerak bo'ladi. Turnir tugaganidan so'ng o'quvchilar o'zlarining jamoasiga qaytadi va to'plangan ballari jamlanadi. Boshqalardan ko'proq ball to'plagan jamoa g'olib bo'ladi.

Bu metodning davomi sifatida jamoaviy yutuqqa erishish bo'yicha o'qirish metodida esa mazkur metodni qo'llash tartibi quydagi ko'rinishga ega bo'lishi mumkin: ma'ruza -matn ustida guruhli ish-individual mustaqil ish. Har bir mashg'ulotni boshlashdan avval o'qituvchi jamoalar bajaradigan individual topshiriqlardan kelib chiqib, mavzu bo'yicha qisqacha sharhlovchi ma'ruza qiladi. Ma'ruza tushunarli va bir paytning o'zida amaliy yo'naltirilgan bo'lishi lozim. Buning uchun ko'rgazmalilik, modellashtirish vs o'quv tajribalardan foydalanish tavsiya etiladi. Keyingi o'quvchilar jamoada tayanch konspekt ustida ishlashadi, uning mazmunini tushunib olish uchun bir-biriga yordam beradi. Tayanch konspektlar avvaldan ko'paytirib qo'yiladi va har bir jamoa kerakli nusxada uni oladi. O'quvchilar o'zlari uchun tushunarsiz bo'lgan holatlar bo'yicha bir-birlariga savollar berishlari mumkin. O'qituvchiga savollar bilan murojaat qilishga faqat jamoaning hech bir a'zosi berilgan savollarga javob bera olmaganda ruxsat beriladi. Tayanch konspekt





o'zlashtirilib bo'linganidan so'ng jamoaning har bir a'zosi individual ishni bajaradi. Mazkur metodning asosiy o'ziga xosligi individual ishni baholash tizimida namoyon bo'ladi. Baholash natijalarning o'zgarib borishini qiyoslash asosida amalga oshiriladi: o'quvchilar agar uning bajargan ishi uchun bahosi avval baholangan ishnikidan o'rtacha yuqori bo'lsa, jamoasiga qo'shimcha ball olib kelishi mumkin. O'rganilgan mavzu yakuni bo'yicha ko'proq ball to'plagan jamoa g'olib hisoblanadi: rag'batlantiriladi, g'oliblar maxsus doskasiga yozib qo'yiladi.

Metod davomi sifatida qo'llaniladigan yana amerikanacha mozaikadir. Quydagi tarzda amalga oshiriladi: geterogen asosida 4-6 kishidan iborat jamoalar shakllantiriladi. Yangi o'quv materialini jamoaning har bir a'zosi taqsimlanadigan 4-6 qismga bo'linadi va har bir o'quvchi o'ziga berilgan qismni mustaqil o'rganadi. Keyin o'quv materialining bir xil qismini o'rgangan turli jamoa a'zolari 10-15 daqiqalik muhokama uchun yig'ilishadi. Shundan so'ng ular o'zlarining jamoasiga qaytadi va ularning har biri o'quv materialining o'ziga berilgan qismi mazmunini mantiqiy izchillikda jamoaning boshqa a'zolariga tushuntiradi. Har bir o'quvchining o'quv materialini o'zlashtirish darajasi barcha yangi materiallar bo'yicha individual mustaqil ishlari natijalari asosida baholanadi. Salmoqli ball to'plagan jamoa g'olib bo'ladi.

### Foydalanilgan adabiyotlar:

1. Darliklar bo'yicha qo'llanmalar.
2. "Ta'limda zamonaviy pedagogik texnologiyalar" Toshkent – 2014-yil
3. Ziyo.uz



## **Saraton kasalligi va uni davolashda qo'llaniladigan amaranthus o'simligi haqida ma'lumotlar**

**Abduxalilova Madinaxon**

**AndDUPI Aniq va tabiiy fanlar fakulteti, biologiya yo'nalishi, 2-bosqich talabasi**

*E-mail: [madinaxon14092004@mail.ru](mailto:madinaxon14092004@mail.ru)*

**Annotatsiya;** Maqolada saraton kasalligi, saraton kasalligining klassifikatsiyalanishi, kasallikning namoyon bo'lish belgilari va amaranthus o'simligining ush bu kasallikni davolashdagi ahamiyati haqida ma'lumotlar keltirilgan.

**Kalit so'zlar;** Saraton, yomon sifatli o'sma, obturatsiya, destruksiya, kompressiya, intoksikatsiya, o'smasimon hosilalar.

Saraton – organizmdagi har qanday a'zo va to'qimalarni zararlashi mumkin bo'lgan kasallikni anglatuvchi umumiy atama hisoblanadi. Namoyon bo'ladigan saraton belgilari ham qaysi a'zo va to'qimani zararlaganiga ko'ra turli xildir.

Saraton atamasiga sinonim bo'lgan tibbiy atama – bu “yomon sifatli o'sma”dir. Bu holat patologiyasida hujayralar DNKsida o'zgarish ro'y berishi va biologik informatsiyaning buzilishi, natijasida hujayralarning tartibsiz bo'linib ko'payishi va to'qimalar hosil bo'lishi, ya'ni o'sma o'sishi bilan namoyon bo'ladi.

Yomon sifatli o'sma – bu hujayralarning avtonom ravishda tartibsiz bo'linib ko'payishi natijasida qo'shni to'qimalarga o'sib kirish xususiyatiga ega bo'lgan hosiladir. O'sma o'zida hujayralar saqlashi bilan birgalikda qon tomirlar va maxsus qobiqqa ham ega bo'ladi. Har qanday o'sma uni tashkil etuvchi hujayralar tipiga qarab, ya'ni gistologik tuzilishiga asosan klassifikatsiyalanadi:

- Saraton yoki karsinoma – epiteliy to'qimasidan;
- Sarkoma – yog', biriktiruvchi, suyak, mushak, limfa hamda qon tomirlaridan o'sgan hosila;
- Leykoz – qon yaratuvchi hujayralardan o'suvchi;
- Miyeloma – suyak ko'migidan o'suvchi;



- Limfoma – limfa to‘qimalaridan o‘sovchi.
- Asosiy patologik o‘smalar – saraton yoki karsinomaga to‘g‘ri keladi.

Yomon sifatli o‘sma ikki bosqichda rivojlanadi: klinikagacha bo‘lgan davr hamda klinik belgilar yuzaga chiqish davri. Kasallikning asosiy kechishi klinik belgilargacha davrda bo‘ladi. Bunda bemorni hech qanday simptomlar bezovta qilmaydi.

Saraton belgilari turlicha namoyon bo‘ladi, ayrim kasallikda ham yuzaga chiqishi mumkin bo‘lgan belgilar saraton hosil bo‘lishidan ham darak berishi mumkin. Ammo, aynan saraton kasalligiga xos bo‘lgan ayrim belgilar mavjud, ular quyidagilar: obturatsiya, destruksiya, kompressiya, intoksikatsiya, o‘sma o‘sishi.

**Obturatsiya (yopilib qolishi).** Bu holat kovak a‘zolar bo‘shlig‘iga o‘smaning o‘sishi natijasida kovak a‘zolarida berkilish ya‘ni tutilish belgilari namoyon bo‘lishi bilan o‘ziga xosdir. Obturatsiya belgilari turli a‘zolarida turlicha kechadi:

- Qizilo‘ngachda obturatsiya bo‘lishi – yutinish qiyinlashuvi;
- Yo‘g‘on ichak chap yonbosh sohasi qismlarida o‘sma bo‘lishi – ich kelishining buzilishi, qorin dam bo‘lishi, qorinda spazmatik og‘riqlar bo‘lishi, ko‘ngil aynish belgilari;
- Oshqozonning o‘n ikki barmoq ichakka o‘tish sohasida o‘sma hosil bo‘lishi – ovqatlangandan keyin oshqozonda og‘irlik hissi bo‘lishi, spazmatik og‘riqlar, ko‘ngil aynishi kabi belgilar;
- Siydik ayiruv a‘zolari ichida o‘sma o‘sishi – o‘tkir peshob tutilishiga olib keladi;
- O‘t yo‘llarida yoki o‘t qopida o‘sma bo‘lishi – o‘t dimlanishi va mexanik sariqlikka sabab bo‘ladi.

Kovak a‘zolarida o‘sma hosil bo‘lishida yuzaga keladigan belgilar sekin astalik bilan rivojlanib boradi. Ayrim holatlarda o‘smaning parchalanishi natijasida obturatsiya belgilari kamayishi ham mumkin, ammo uning asorati jiddiy oqibatlariga olib keladi.

**Destruksiya (parchalanish).** A‘zoning parchalanishi o‘sma to‘qimasining a‘zo ichiga o‘sib kirishi natijasida ro‘y beradi. Saratonning a‘zo ichiga o‘sib kirishi va biror bir mexanik ta‘sir oqibatida o‘smanni qon bilan ta‘minlovchi tomirlar yoriladi va qon ketish



ro'y beradi. Bu holat esa anemiyaga sabab bo'ladi va quyidagi belgilar bilan namoyon bo'ladi:

- Teri qoplamasining rangpar bo'lishi;
- Bosh aylanishi;
- Arterial bosimning pasayishi;
- Pulsning ipsimon bo'lishi;
- Yurak tonlari bo'g'iqlashuvi.

Destruksiya belgilari quyidagilardir:

- To'g'ri ichak va yo'g'on ichakda o'sma o'sishi ich kelganda qon kelishi;
- Qizilo'ngach va oshqozondagi o'smadan qon ketganda qusuq massasida qon hujayralari aniqlanishi;
- O'pkada o'smadan qon ketishi balg'amda qon ajralishi;
- Bachadonda o'smadan qon ketishi qindan qonli ajralamlar kelishi;
- Siydik qopidagi o'smadan qon ketishi esa peshobda qon kelishi bilan o'ziga xosdir.

**Kompressiya (ezilish).** Saraton to'qimalarining a'zodan o'tuvchi nerv tolasi, qon tomirlarini ezib qo'yishi bilan kechadigan holat. Ikki xil patologiya bilan namoyon bo'ladi:

- Og'riq;
- A'zo ish faoliyatining buzilishi.

O'smaning a'zolari ezib qo'yishi natijasida nerv tolalari ham siqiladi bu esa og'riq hissini tug'diradi. Og'riq boshlanishi o'sma o'lchami katta bo'lganda boshlanadi. Avvaliga og'riq kuchi bo'lmaydi, simillovchi, to'mtoq xarakterda, keyinchalik esa kuchayib boradi va oxir oqibat chidab bo'lmas darajada og'riq hissi seziladi. Turli a'zolarida og'riq xususiyati ham turlicha ko'rinishda namoyon bo'ladi:

- Buyrak, oshqozon, jigar, oshqozon osti bezi, suyak sarkomasida og'riq sindromi kasallikning asosiy belgilaridan biri hisoblanadi;
- Qizilo'ngach va o'pkalarda hosil bo'lgan saraton kuchsiz bo'lgan og'riq bilan namoyon bo'ladi;
- Tashqi a'zolaridagi o'smalar esa og'riq sindromisiz kechadi.



**Intoksikatsiya.** Saraton natijasida organizmda moddalar almashinuvi buzilishi ham kuzatiladi – oqsil, uglevod, yog‘ va mineral tuzlar almashinuvi izdan chiqadi. Bu esa ishtahaning pasayishi, ozib ketish, umumiy holsizlik belgilari bilan namoyon bo‘ladi. Saratonning toksik xususiyati ko‘pincha jigar, oshqozon osti bezi, oshqozon o‘smalarida kuchli namoyon bo‘ladi, boshqacha qilib aytganda hazm qilish jarayoni bilan bog‘liq bo‘lgan a‘zolar tizimi faoliyatiga salbiy ta‘sir etadi.

Oshqozonda paydo bo‘lgan o‘sma intoksikatsiya belgilari bosqichma bosqich kuchayib boradi. Avvaliga ishtaha pasayishi, ozib ketish, keyinchalik esa hazm jarayoning buzilishi, ovqatlangandan so‘ng oshqozon sohasida noqulaylik sezish, ovqatlanishdan butkul bosh tortish kabi holatlar ham yuzaga keladi.

**O‘smasimon hosilalar.** O‘smaning ko‘rinishi yoki qo‘l bilan palpatsiya qilinganda sezilishi onkologik jarayon boshlanganidan darak beradi. Lab va terida hosil bo‘ladigan o‘sma tubi bo‘ladi va mexanik ta‘sir natijasida qonaydi. Ko‘krak bezida esa yumaloq shakldagi qattiq hosil aniqlanadi. Odatda o‘sma harakatchan bo‘ladi, yon atrof to‘qimalari bilan birgalikda harakatlanadi, agar o‘sma a‘zo ichiga o‘sib kirgan bo‘lsa yoki suyaklarda hosil bo‘lsa harakatlanmaydi[1].

Xalqaro ilmiy tadqiqot muassasalari tomonidan o‘tkazilgan laboratoriya tahlilari asosida shu narsa aniq bo‘ldiki, saraton kasalligiga olib keluvchi sabablardan biri bu organizmda kislorod yetishmasligidir..

Shoxidan ildiziga qadar foydali bo‘lgan amarant o‘simligining dorivor maqsadlarda qo‘llaniluvchi moyi, biologik faol moddalar va mikroelementlar manbai sifatida qonni kislorod bilan ta‘minlab beruvchi vosita hisoblanadi. Amarant urug‘i esa, ana shu biz yuqorida ta‘kidlab o‘tgan amarant moyi shuningdek, skvalen deb ataluvchi qimmatli moddaning manbai bo‘lib xizmat qiladi. Skvalen saraton hujayralari rivojlanishini to‘xtatish xususiyatiga ega bo‘lgan noyob moddadir. Shu bilan birga skvalen moddasi, tanani yoshartirish, immunitetni mustahkamlash, organlarning gormonal tizimining gormonal faoliyatini tiklash va sog‘lom hayotning davomiyligini oshirish xususiyatlariga ega[2].

Bugungi kunda, o‘sma kasalliklari nafaqat respublikamizda, balki butun dunyo miqyosida murakkab muammolardan biri bo‘lib qolmoqda. Statistik ma‘lumotlarga ko‘ra,



so‘nggi yillarda dunyoning ko‘pgina mamlakatlarida onkologik kasalliklarga chalinish ko‘rsatkichlari oshib borayotir. Jahon sog‘liqni saqlash tashkiloti ma‘lumotlari shuni ko‘rsatadiki, 2030 yilda butun dunyoda o‘sma xastaliklari bilan 15 million kishi kasallanishi mumkin. Yurtimizda yiliga 22 mingdan ortiq bemorlarda onkologik xastalik aniqlanayotgani, o‘z navbatida, mazkur kasallikka qarshi kurashish tizimining takomillashtirilishini taqozo etadi[3]. Bu esa ilmiy tadqiqotchilar uchun ham yangi va muhim vazifalarni yuklaydi. Shuning uchun biz kislrod va sakvalen manbai bo‘lgan amanthus o‘simligini vegetatsiya davri mobaynida anatomik jihatdan o‘rganishni maqsad qilib qo‘ydik bu esa o‘simlikda vegetatsiya davrining qaysi bosqichida dorivor moddasi ko‘proq miqdorda yig‘ilishini aniqlash imkonini berishi mumkin. Bu esa Farmaseftika sanoati uchun ko‘plab muhim kasalliklarda jumladan, saraton kasalliklarida tezroq va ko‘proq miqdorda dorivor mahsulot yetkazib berish imkonini berishi mumkin.

Foydalanilgan adabiyotlar;

1. <https://avitsenna.uz/saraton-belgilari/>
2. A.A.Yuldashev., M.A.Abduxalilova. Amaranthus o‘simligining dorivorlik xususiyatlari. “Tafakkur va Talqin”. Respublika ilmiy-amaliy anjuman to‘plami. Buxoro.2022 yil. 23 may.
3. <https://xs.uz/uz/post/onkologik-kasalliklar-korsatkichlari-nega-oshmoqda>



*Buxoro davlat universiteti o'qituvchisi*

*Saidov Akmal Azimovich*

*Email: saidakmal1996@mail.ru*

*tel:+998 99 075 67 95*

### *Iqtisodiy globallashuv fonida milliy iqtisodiy xavfsizlik*

**Annotasiya:** Milliy iqtisodiy xavfsizlik ikki jihatni o'z ichiga oladi, biri ichki iqtisodiy xavfsizlikni, ya'ni mamlakat iqtisodiyotining normal barqaror, muvozanatli va barqaror rivojlanish holatida bo'lishini, ikkinchisi xalqaro iqtisodiy xavfsizlikni, ya'ni xorijiy resurslarning anglatadi. Ta'minotning uzilishi yoki narxlarning keskin o'zgarishi natijasida yuzaga keladigan to'satdan zarbalardan doimiy ravishda xoli bo'lgan bozorlar va butun dunyo bo'ylab tarqalgan bozorlar va investitsiyalar kabi tijorat manfaatlari xavf ostida qolmaydi. Bunday holatga erishish uchun davlat nafaqat ichki bozorni himoya qilish, tartibga solish va nazorat qilish, balki globallashgan milliy manfaatlarni himoya qilish, xalqaro iqtisodiy muzokaralarda ishtirok etish, xalqaro iqtisodiy hamkorlikni amalga oshirishi kerak .

Ushbu ilmiy maqola iqtisodiy globallashuv fonida milliy iqtisodiy xavfsizlik munosabatlarini batafsil o'rganishga bag'ishlangan.

**Kalit so'zlar:** *Iqtisodiy xavfsizlik AQSh, ekzogen o'zgaruvchilar, Yaponiya, G7, transmilliy kompaniyalar, JST, iqtisodiy vatanparvarlik.*

Milliy iqtisodiy xavfsizlik deb ataladigan narsa mamlakatning iqtisodiy globallashuv davrida uning iqtisodiy mavjudligi va rivojlanishi uchun zarur bo'lgan resurslarni samarali ta'minlash holati va qobiliyatini, uning iqtisodiy tizimining mustaqil va barqaror ishlashini va umuman olganda. g'arazli huquqbuzarlik va bartaraf etib bo'lmaydigan zarardan iqtisodiy farovonlik . Bu davlatning milliy iqtisodiy rivojlanishi va iqtisodiy qudrati tubdan xavf ostida emasligini anglatadi.

Amerikalik sharhlovchi Lippman 1943-yilda birinchi marta “milliy xavfsizlik” tushunchasini taklif qilganidan beri siyosiy xavfsizlik, xususan, harbiy xavfsizlik uzoq vaqt davomida milliy xavfsizlik bilan deyarli sinonimga aylandi. Iqtisodiy globallashuvning tezlashishi bilan milliy xavfsizlik yangi ma'noga ega bo'ldi. Odamlar harbiy xavfsizlikni o'zagi, jumladan, siyosiy va diplomatik xavfsizlikni an'anaviy xavfsizlik deb ataydi. Tahdidlar noan'anaviy xavfsizlik deb ataladi. Milliy iqtisodiy xavfsizlik noan'anaviy xavfsizlikka tegishli bo'lib, u butun mamlakat iqtisodiyoti turli omillardan, ayniqsa tashqi omillardan himoyalangan yoki hatto zarbaga duch kelgan taqdirda ham uning iqtisodiy manfaatlarini katta zararlardan saqlab qolishi mumkin bo'lgan holatni anglatadi. . 1980-yillardan boshlab mamlakatlar o'rtasidagi almashinuvning kuchayishi va o'zaro qaramlikning chuqurlashishi bilan iqtisodiy risklar mamlakatdan-mamlakatga o'tib bordi va iqtisodiy xavfsizlik masalalari tobora ko'proq e'tiborga olindi.



Rivojlanayotgan mamlakatlarning iqtisodiy xavfsizligi muammolari tobora jiddiylashib bormoqda.

Iqtisodiy globallashuv sharoitida rivojlanishning turli bosqichlarida mamlakatlarning iqtisodiy xavfsizligi masalalarida sezilarli farqlar mavjud. Taniqli rivojlanish iqtisodchisi Todaroning fikricha, rivojlanayotgan mamlakatlar "xalqaro munosabatlarda ustun, qaram va zaif holatda" bo'lib, bu rivojlanayotgan mamlakatlarni rivojlangan mamlakatlarga qaraganda ko'proq xavfsizlik dilemmalariga duchor qiladi, bu asosan quyidagilarda namoyon bo'ladi:

Bozor raqobati qutblanishni keltirib chiqaradi. Xalqaro bozordagi raqobat ichki bozorga qaraganda ancha kuchli. Rivojlangan mamlakatlardagi transmilliy korporatsiyalar boshqa mamlakatlarga qaraganda boyroq. Ular nafaqat kuchli iqtisodiy qudratga ega, balki boshqaruv tajribasi, texnologiya va boshqa ko'plab jihatlarga ega. marketing, rivojlanayotgan mamlakatlardagi korxonalar uchun mos kelishi qiyin. Mamlakatda, odatda, bozor tartibini tartibga solish uchun tegishli monopoliyaga qarshi va boshqa qonunlar ishlab chiqilgan, ammo xalqaro bozorda bozorni tartibga soluvchi kuchli millatlararo institutlarning yo'qligi sababli, "o'rmon qonuni" ustunlik qiladi. Raqobatli vaziyat esa transmilliy kompaniyalar uchun kuchli va kuhsizlarning omon qolishi shubhasizdir, bu qutblanishni kuchaytiradi va xalqaro miqyosda rivojlangan va kam rivojlangan mamlakatlar o'rtasidagi tafovutni yanada kengroq va kengroq qiladi.

Kattaroq ochiqlik makroiqtisodiy barqarorlikka tahdid soladi. Bozorning ochilishi rivojlanayotgan mamlakatlarga xalqaro iqtisodiy tizimga kengroq va chuqurroq kirish imkonini berdi, ichki va xalqaro bozorlarning integratsiyasi tezlashdi. Iqtisodiy integratsiya darajasi chuqurlashib bormoqda, xalqaro bozordagi o'zgarishlar ichki bozorga tobora kuchayib borayotgan ta'sir ko'rsatmoqda va ichki iqtisodiyotning barqaror ishlashiga ta'sir qiluvchi ekzogen o'zgaruvchilar tobora ko'payib bormoqda, bu esa makroiqtisodiy tartibga solish va nazorat qilish imkoniyatlarini sinab ko'radi. rivojlanayotgan davlatlar. "Ekzogen o'zgaruvchilarni ichkilashtirish" fenomenida inflyatsiya yoki deflyatsiyaning kiritilishi eng diqqatga sazovordir. Ichki iqtisodiy o'sish xalqaro savdo va xalqaro investitsiyalarga tobora ko'proq bog'liq bo'lib borayotgan bir sharoitda, xalqaro xomashyo, yoqilg'i va oraliq mahsulotlar narxlarining o'zgarishi, rivojlanayotgan mamlakatlar mahsulotlariga xalqaro bozorda talabning o'zgarishi va tebranishlar. mahalliy valyutaning asosiy valyutalarga nisbatan ayirboshlash kursida, mahalliy tegishli tovarlar narxlarining o'zgarishiga tobora ko'proq ta'sir qiladi, bu import inflyatsiya yoki deflyatsiyaga olib keladi va shu bilan rivojlanayotgan mamlakatlarda iqtisodiy o'sishga, ijtimoiy bandlikka va to'lov balansiga ta'sir qiladi.

Rivojlangan mamlakatlar oldida zaif. Uzoq vaqt davomida kam sonli rivojlangan mamlakatlar va rivojlanayotgan mamlakatlarning katta qismi "markaz" va "chekka" xalqaro mehnat taqsimoti tizimini shakllantirdi, bu esa "AQSh gegemoniyasini → rivojlangan mamlakatlarning hukmronligini belgilaydi. → rivojlanayotgan bozorlarning rivojlanishi → umumiy rivojlanayotgan mamlakatlar va eng kam rivojlangan mamlakatlar quyida joylashgan "piramida" xalqaro siyosiy va iqtisodiy naqsh. Bu naqshning o'ziga xos





xususiyati shundaki, manfaatlar ko'tarilib, xavflar pasayib bormoqda. Rivojlanayotgan mamlakatlar doimo noqulay ahvolda bo'lib, zaif guruhlariga aylanadi. Iqtisodiy globallashtirish sharoitida rivojlangan mamlakatlar bilim, texnologiya, iste'dod va savdo tarmoqlaridagi o'zlarining monopoliya ustunliklariga tayanib, xalqaro mehnat taqsimotida "tabassum egri chizig'i" qiymat zanjirining yuqori qismini egallab kelmoqdalar va doimiy ravishda mustahkamlamoqdalar. Yuqori monopoliya foyda olish va yuqori iste'molni iste'mol qilish, Yuqori ifloslantiruvchi va yuqori xavfli sanoat rivojlanayotgan mamlakatlarga o'tkaziladi va rivojlanayotgan mamlakatlar faqat inson resurslari va resurslari bo'yicha o'zlarining qiyosiy ustunliklariga tayanishi mumkin va uzoq vaqtdan beri mehnat bilan cheklanib qolgan- va xom ashyo va yoqilg'ilarni qayta ishlash va ishlab chiqarish va faqat o'rtacha o'rtacha daromad olish. Shu bilan birga, rivojlanayotgan bozorlardagi raqobatga dosh berish va milliy iqtisodiy farovonlik va milliy farovonlikni saqlash uchun rivojlangan mamlakatlar o'zlarining monopoliya ustunliklarini mustahkamlashda davom etmoqdalar va intellektual mulk huquqlariga ko'proq e'tibor berishmoqda. Ammo JSTning tegishli qoidalarini suiiste'mol qilish, har qadamda savdo ishqalanishlari va hatto tahdidli iqtisodiy sanksiyalar nafaqat muammoni hal qilishga yordam bermaydi, balki rivojlanayotgan mamlakatlar bilan qarama-qarshilikni yanada kuchaytiradi.

Moliyaviy tavakkalchiliklar va moliyaviy inqirozlarga qarshi himoyasiz. AQSH moliyasi va savdosining "egizak taqchilligi" kengayishda davom etmoqda, bu esa global iqtisodiy nomutanosiblikni keltirib chiqarmoqda va xalqaro moliya bozoridagi notinchlikni kuchaytirmoqda. AQSh dollari kabi asosiy valyutalarning almashuv kurslari, oltin va oltin kabi muhim moliyaviy tovarlarning narxlarini. Fyuchers nefti keskin o'zgarib turadi va moliyaviy risklar ortib, to'planishda davom etadi. Jahon iqtisodiy nomutanosibligi va xalqaro moliya bozoridagi notinchlik sharoitida xalqaro hamjamiyat haligacha samarali javob mexanizmini shakllantirmagan. Rivojlanayotgan mamlakatlarda, odatda, ochiq iqtisodiyotni o'zlashtirish tajribasi va moliyaviy risklarni bartaraf etish qobiliyati yo'qligi sababli, global iqtisodiy nomutanosiblik va xalqaro moliyaviy notinchliklar tobora ochiqlashib borayotgan rivojlanayotgan mamlakatlarning moliyaviy bozorlari, valyuta kursi barqarorligi va xorijiy valyuta qiymatiga jiddiy tahdid solmoqda. Aktivlar. Boshqa tomondan, xalqaro moliyaviy risklar rivojlanayotgan mamlakatlarning ichki bozorlariga xalqaro savdo, kapital oqimlari va boshqalar orqali uzatiladi va moliya va boshqa tegishli tarmoqlarga ta'sir qiladi. 1980-yillardan boshlab butun dunyoda turli hajmdagi 100 dan ortiq moliyaviy inqirozlar ro'y berdi, ularning aksariyati rivojlanayotgan mamlakatlarda, ayniqsa, rivojlanayotgan bozorlarda to'planib, og'ir iqtisodiy yo'qotishlarga, ijtimoiy va hatto siyosiy tartibsizliklarga olib keldi.

Rivojlangan davlatlar iqtisodiy xavfsizlikni saqlash uchun bor kuchini ayamaydi

Iqtisodiy globallashtirishdan eng katta foyda oluvchilar rivojlangan davlatlar bo'lsa-da, iqtisodiy globallashtirish sharoitida rivojlangan mamlakatlar tomonidan kutilmaydigan va nazorat qilib bo'lmaydigan ko'plab omillar mavjud bo'lib, ular sanoatni bo'shatish, ish o'rinlarini o'tkazish, xalqaro resurslar uchun keskin raqobat va xalqaro muvozanat kabilardir. Jiddiy nomutanosibliklar, xalqaro yordam yuklarining ortishi, xalqaro valyuta



kursining noto'g'ri taqsimlanishi va moliya bozoridagi notinchliklar rivojlangan mamlakatlarni engish uchun tobora kuchayib borayotganiga olib keldi. Rivojlangan davlatlar, xususan, AQSh, Yevropa va Yaponiya va boshqa iqtisodiy kuchlar kuchli iqtisodiy qudratga va kuchli raqobatbardoshlikka ega bo'lganligi sababli, rivojlanayotgan mamlakatlarning ko'p soni bilan solishtirganda, iqtisodiy jihatdan qudratli davlatlar o'zlarining iqtisodiy xavfsizligini yaxshiroq saqlash uchun irodasi va qobiliyatiga ega.

Iqtisodiy xavfsizlikni saqlash uchun keng qamrovli afzalliklardan foydalaning. Iqtisodiy xavfsizlik nuqtai nazaridan rivojlangan davlatlar va rivojlanayotgan mamlakatlar o'z mazmuni va kengayishi jihatidan bir-biridan keskin farq qiladi. Ulardan biri shundaki, rivojlangan mamlakatlar xalqaro resurslar, xalqaro investitsiyalar va xalqaro bozorlar kabi ko'plab asosiy chet el manfaatlariga ega. ba'zi rivojlangan mamlakatlarning iqtisodiy xavfsizligi. Shu bois, xorijdagi manfaatlarni qanday himoya qilish rivojlangan davlatlar uchun milliy iqtisodiy xavfsizlikni saqlash uchun muhim strategik vazifa hisoblanadi. Tarixan G'arb davlatlari xorijdagi iqtisodiy manfaatlarni himoya qilish uchun uch xil vositadan foydalanganlar. Ulardan biri armiya, ya'ni kuchli harbiy kuchga ega bo'lish, ayniqsa dengiz floti. Bugun AQSH harbiy sohada o'zining mutlaq ustunligini ta'kidlab keladi. Dunyodagi strategik nuqtalarda harbiy bazalar o'rnatgan, hech bir davlatga o'zining harbiy gegemonligiga qarshi chiqishga yo'l qo'ymaydi. Ikkinchisi – texnologiya. Texnologiya va menejment sohasidagi transmilliy kompaniyalarning o'ziga xos afzalliklari sanoatga kirishdagi to'siqlarni kuchaytirishi va xorijdagi sarmoya uchun tabiiy xavfsizlik kafolatini ta'minlashi mumkin. Rivojlangan mamlakatlarning intellektual mulk huquqlariga katta e'tibor qaratilishining asosiy sababi ham shu. Uchinchisi-moliya. Xalqaro moliya markazlari sifatida London va Nyu-York qimmatli qog'ozlar bozori va bank industriyasi dunyodagi eng gullab-yashnagan shaharlardir. Dunyoning ko'pgina davlatlari moliyalashtirish va sarmoyalashda ushbu ikki yirik moliya bozoriga tayanadi. Aynan shu monopoliya ustunligidan foydalanib, Buyuk Britaniya va Qo'shma Shtatlar "manfaatdor tomonlar"ni Buyuk Britaniya va Qo'shma Shtatlarning chet eldagi manfaatlariga ko'proq e'tibor berishlari uchun jazolaydi yoki mukofotlaydi.

Iqtisodiy xavfsizlikni saqlash uchun moliyaviy oligarxlardan qarz olish. Rivojlangan mamlakatlardagi moliyaviy oligarxlar iqtisodiy globallashtirishdan eng katta foyda oluvchilar hisoblanadi. Moliyaviy kapitalning kengayishi bilan rivojlangan mamlakatlarda moliyaviy oligarxlarning kuchi misli ko'rilmagan darajada kengaytirildi. Moliyaviy kapital nafaqat rivojlangan mamlakatlarda, balki xalqaro bozorda ko'plab sanoat va sohalarda ham asta-sekin monopol mavqega ega bo'lib, sanoat ishlab chiqarishi, transport, kommunal xizmatdan tortib, umumiy ovqatlanish va ko'ngilochar sohalargacha bo'lgan deyarli barcha sohalarni nazorat qiladi. Bugungi kunda xalqaro bozordagi raqobat muhiti tobora murakkablashib bormoqda va bu shiddatli raqobat ortida moliyaviy oligarxlarning moliyaviy operatsiyalari turibdi. Eng yorqini bu resurslar uchun raqobat bo'lib, xalqaro resurslar uchun raqobatning tarixiy yo'nalishi va ichki mantig'i shuni aniq ko'rsatdiki: iqtisodiy globallashtirish sharoitida mamlakatning moliyaviy qudrati bevosita mamlakatning resurslardan foydalanish darajasini belgilaydi. xalqaro resurslar. , Xalqaro resurslar



raqobatining mohiyati moliyaviy urushdir. Rivojlangan mamlakatlar, ayniqsa AQSH eng rivojlangan moliyaviy kuchga ega va eng etuk moliyaviy oligarxlarga ega. Davlat hokimiyati va moliyaviy oligarxlar bir-biriga kirib boradi va global miqyosda iqtisodiy va strategik manfaatlarni ko'zlaydi.

Qora quti operatsiyalari birgalikda iqtisodiy xavfsizlikni ta'minlaydi. Iqtisodiy globallashuv sharoitida jahon iqtisodiyotida global miqyosda tobora ko'payib borayotgan muammolar va ularning yagona suveren mamlakat iqtisodiyotiga salbiy ta'siri kuchayib borayotgani ko'pincha mamlakat uchun qiyin yoki hatto imkonsizdir, shuning uchun etti G'arb davlati. (G7) yirik davlatlarning iqtisodiy muvofiqlashuvini rivojlantirishda yetakchilik qildi. Biroq, uzoq vaqt davomida tashqi dunyo faqat G7 yetakchilarining uchrashuv joyiga kirib kelishi va nihoyat qo'shma bayonot e'lon qilishini ko'rishi mumkin. Global nomutanosibliklar kuchaymoqda, xalqaro moliyaviy tartibsizliklar tobora notinch bo'lib bormoqda. Mulohaza yuritish uchun: G7 davlatlari manfaatlarini himoya qiladi. a'zo davlatlar va ularning yirik korxonalarini rivojlanayotgan mamlakatlar va zaif guruhlar manfaatlarini e'tiborsiz qoldirib yoki hatto qurbon qiladi. Shu bois "Katta yettilik"ning harakatlari xalqaro hamjamiyat tomonidan keskin tanqid qilinib, keskin qarshiliklarga uchragan. Vakillik va qonuniylikni yaxshilash uchun 1997-yilda G7 Rossiyani o'z ichiga olganidan keyin va "G7+1" paydo bo'lgandan so'ng, ba'zi nufuzli rivojlanayotgan mamlakatlar uning kengaytirilgan yig'ilishida ishtirok etishlari uchun tuzilgan, ammo ikkinchisiga hali ham yirik xalqaro iqtisodiy muvofiqlashtirishda ishtirok etishga ruxsat berilmagan. masalalar.

Iqtisodiy xavfsizlikni saqlash uchun proteksionizmdan foydalaning. Rivojlanayotgan bozorlarning ko'tarilishi bilan global sanoat mehnat taqsimoti doimiy ravishda tartibga solindi va rivojlangan mamlakatlarda ba'zi an'anaviy ishlab chiqarish tarmoqlarining raqobatbardosh afzalliklari tezda yo'qoldi, natijada ish o'rinlari almashinuvi va xalqaro to'lovlarda jiddiy nomutanosiblik kabi "alomatlar" paydo bo'ldi. Muammoning yechimi ichki transfert to'lovlari bo'lishi kerak, ya'ni iqtisodiy globallashuv olib kelgan ulkan yutuqlarning bir qismini yutqazganlarga o'tkazish. Biroq rivojlangan davlatlar buni amalga oshirmagan. Xalqaro Iqtisodiyot Institutining tadqiqot hisobotiga ko'ra, iqtisodiy globallashuvning AQShga o'rtacha yillik foydasi 1 trillion AQSH dollarini, o'rtacha yillik xarajati esa 50 milliard AQSH dollarini tashkil etadi. Iqtisodiy globallashuv xarajatlarini o'zlashtirish uchun sarflangan xarajatlar (masalan, ishsizlarga subsidiyalar) atigi 1-2 milliard AQSh dollarini tashkil etadi. Nafaqat bu, balki ular ichki e'tiborni chalg'itadi va rivojlanayotgan bozorlarga bosim o'tkazadi, ikkinchisini ba'zi rivojlangan mamlakatlarda ichki siyosiy kurashlar uchun echkiga aylantiradi. Natijada Yevropa Ittifoqida "milliy xavfsizlik" shiori ostida "iqtisodiy vatanparvarlik", AQShda esa "adolatli savdo" niqobi ostida proteksionizm kuchaydi. Rivojlangan davlatlar uzoq vaqt davomida jahon bozor iqtisodiyoti va erkin savdoning faol targ'ibotchilari va amaliyotchilari bo'lib, sabzi bilan aldashdi yoki rivojlanayotgan mamlakatlar eshigini tayoq bilan taqillatishdi. Ammo, iqtisodiy millatchilik qarshisida va rivojlangan mamlakatlar himoyasi bilan. sotsialistik



kayfiyatning uzluksiz o'sishi, JST tizimi ostida ko'p tomonlama savdo muzokaralari tobora qiyinlashdi.

Iqtisodiy globallashuv fonida milliy iqtisodiy xavfsizlikni ta'minlashning asosiy g'oyasi

Iqtisodiy qudratni mustahkamlash milliy iqtisodiy xavfsizlikni saqlashning mustahkam poydevoridir. Rivojlanayotgan mamlakatlar rivojlangan mamlakatlarga qaraganda ko'proq xavfsizlik dilemmalariga duch kelishining sababi milliy xavfsizlikni saqlash uchun zarur va etarli moddiy boyliklarning etishmasligidir. Iqtisodiy globallashuv sharoitida iqtisodiy xavfsizlikni ta'minlash kuchli milliy mudofaadan ajralmasdir. Biroq, faqat kuchli iqtisodiy kuch bilan biz kuchli milliy mudofaa qudratiga ega bo'lishimiz mumkin. Amerikalik siyosatshunos Samuel Xantingtonning ta'kidlashicha, iqtisodiy faoliyat davlat hokimiyatining eng muhim manbai bo'lib, yirik davlatlar o'rtasidagi urush ehtimoli bo'lmagan dunyoda iqtisodiy kuch davlatning hukmron yoki nisbatan hukmron yoki bo'ysunuvchi ekanligini aniqlaydi. holatida. Iqtisodiy quvvatni oshirishning yagona yo'li - milliy iqtisodiyotni rivojlantirishga ko'maklashishdir. Iqtisodiy taraqqiyotsiz mamlakatning omon qolish, ichki va tashqi tahdidlarga qarshi turish qobiliyati ancha pasayadi. 1960-yillarning oxirlaridayoq mashhur olim Maknamara "Taraqqiyot milliy xavfsizlikning mohiyatidir" deb ta'kidlagan edi. Iqtisodiy rivojlanish nafaqat iqtisodiy agregatning ko'payishi, balki iqtisodiy tuzilmani muvofiqlashtirishdir. Agar iqtisodiy o'sish mintaqalar, shaharlar va qishloqlar va aholi o'rtasidagi daromadlar tafovutining kengayishiga olib kelsa, milliy xavfsizlikning ijtimoiy poydevori zaif bo'lib qoladi. Binobarin, iqtisodiy globallashuv natijasida yuzaga kelgan ko'plab salbiy ta'sirlarni samarali bartaraf etish va mamlakatning iqtisodiy xavfsizligini ta'minlash uchun faqat ma'lum tezlikda barqaror, barqaror, sog'lom va barqaror iqtisodiy rivojlanish yo'li bilan mamlakatning har tomonlama milliy qudratini sezilarli darajada oshirish mumkin.

Milliy raqobatbardoshlikni oshirish milliy iqtisodiy xavfsizlikni saqlashning zaruriy shartidir. Milliy raqobatbardoshlik – bu mamlakat raqobatbardoshligining sintezi bo'lib, u nafaqat fuqarolarning madaniy sifati va innovatsion ongini, korxonalarining xalqaro mehnat taqsimotida ishtirok etish qobiliyatini va hukumatning yaxlitligini, balki bozorni taqsimlash samaradorligini ham o'z ichiga oladi. resurslar, tarmoqlarni oqilona joylashtirish va hududlarni muvofiqlashtirilgan rivojlantirish. Rivojlanayotgan mamlakatlar iqtisodiy globallashuvda passiv ishtirok etadilar yoki faol ishtirok etadilar va globallashuvning afzalliklari va kamchiliklarini qayta tiklash uchun ular bir qancha to'siqlarga duch kelishlari va ular bilan kurashishlari kerak. Shen" siyosiy va iqtisodiy tuzilmasi. Ikkinchisi, ko'p jihatdan vatan tomonidan kuchli qo'llab-quvvatlanadigan transmilliy korporatsiyalarning monopolistik raqobati. Rivojlanayotgan mamlakatlar nafaqat korxonalarining raqobatbardoshligini oshirish, balki mamlakatning raqobatbardoshligini oshirish, nafaqat korxonalarini rivojlantirish strategiyalarini, balki milliy rivojlanish strategiyalarini shakllantirish uchun ham raqobatbardoshligini oshirishlari kerak. Rivojlanish jarayonida ko'plab rivojlangan mamlakatlar milliy korxonalarining o'sishini qo'llab-quvvatlash uchun turli darajada chaqaloq sanoati va nozik sanoatni himoya qilish kabi siyosat va choralarni



qabul qildilar. Rivojlanayotgan mamlakatlar o'zlarining milliy raqobatbardoshligini doimiy ravishda oshirgandagina texnologik blokadalarni engib o'tishlari, tobora noqulay savdo sharoitlarini o'zgartirishlari, xalqaro mehnat taqsimoti va ierarxialardan tashqariga chiqishlari, xalqaro iqtisodiy tartibni yanada adolatli, adolatli va oqilona qilishlari va shu tariqa nisbatan munosib sharoitlarni qo'lga kiritishlari mumkin. tashqi iqtisodiy muhit.

Iqtisodiy xavfsizlik sohasidagi hamkorlikni kuchaytirish milliy iqtisodiy xavfsizlikka erishishning yagona yo'lidir. Uzoq vaqt davomida xalqaro iqtisodiyotda ikkita asosiy hodisa mavjud. Birinchidan, raqobatbardosh xavfsizlik tushunchasi ustunlik qiladi. Mamlakat o'z xavfsizligini oshirish uchun ko'pincha qo'shniga tilanchilik qiladi. Resurslarni barqaror va ishonchli himoya qilishda u ko'pincha boshqa mamlakatlarning yashash va rivojlanish huquqlarini e'tiborsiz qoldiradi va istisno qiladi, resurslarni turli yo'llar bilan monopoliyaga oladi yoki vijdotsiz ravishda qo'lga kiritadi. Iqtisodiy globallashuv dunyo mamlakatlari o'rtasidagi o'zaro bog'liqlikni chuqurlashtirdi. Rivojlanayotgan davlatlar endi o'z-o'zidan yakkalanib qola olmaydi, rivojlangan davlatlar ham immunitetga ega bo'la olmaydi. Iqtisodiy globallashuv jarayonlarida faol ishtirok etish, tenglik, hamkorlik, o'zaro manfaat va g'alaba qozonish natijasidagina xalqaro iqtisodiy xavfsizlikning yangi ekologiyasini yaratish mumkin.

#### **FOYDALANILGAN ADABIYOTLAR RO'YXATI**

1. Rupert, Mark, Xalqaro munosabatlar nazariyasi, Oksford: Oksford universiteti nashriyoti, 2007 yil.
2. Olivye de Meyson Ruj, “ Iqtisodiy xavfsizlik: razvedkaning ko'r nuqtasimi? », Bashorat va strategiya, 2019, p. 41-51
3. О некоторых угрозах экономической безопасности России Василенок В. Л., Быков В. Н.
4. Абалкин Л. И. Экономическая безопасность России: угрозы и их отражение // Вопросы экономики. 1994. № 12. С. 5.
5. Кривуля П. В. Экономическая безопасность субъектов хозяйственной деятельности — предмет науки синдики организации и производной деятельности по предотвращению ущерба / П. В. Кривуля // Вісник Східноукраїнського національного університету. В. Даля. — 2013. — № 10 (199). Ч. 1. — С. 99-109. — ISSN 2222-88102.GAO-08-105



*Buxoro davlat universiteti o'qituvchisi*

*Saidov Akmal Azimovich*

*Email: saidakmal1996@mail.ru*

*tel: +998 99 075 67 95*

## **Iqtisodiy xavfsizlikni ta'minlash mamlakat taraqqiyotining garovidir**

### **Annotasiya**

Ushbu maqolada iqtisodiy xavfsizlikning mamlakat taraqqiyotida tutgan o'rni, uni ta'minlashda qo'llaniladigan usullar, mamlakat xavfsizligi bilan o'zaro aloqadorligi hamda moliyaviy bozorni rivojlantirishga qo'shadigan hissasi bayon etilgan.

**Kalit so'zlar:** *Iqtisodiy xavfsizlik, tadbirkorlik muhiti, fond bozori, yer va ko'chmas mulk bozorlari, iqtisodiy xavfsizlik konsepsiyasi, omilli analiz, omilli matritsa, indikatorlar (ko'rsatkichlar), bank tizimi.*

Mamlakatning iqtisodiy xavfsizligini ta'minlashning eng muhim va asosiy vazifalaridan biri bu iqtisodiyotning holatini kuzatish, iqtisodiy tizimlardagi tahdidlar, xavf-xatarlarni o'z vaqtida aniqlashdir. Shu bilan birga, hozirgi vaqtda, davlat boshqaruvida tashkiliy axborot texnologiyalari tizimi va instituti sifatida xavfsizlikni ta'minlash bo'yicha boshqaruv qarorlarini tayyorlash muhim ahamiyatga ega. Shuning uchun mamlakat iqtisodiyotining holati va dinamikasini monitoring qilish tizimi va uni ilmiy-amaliy, uslubiy ta'minot darajasini aniqlash lozim. U bir qator ko'rsatkichlarni baholashda indikatorlarga asoslanadi va asosan hukumatning ilmiy davriy nashrlar hamda tahliliy ishlanmalarda aks etadi. Bu orqali hukumat barcha darajalarida: qisqa muddatli (taktik), o'rta muddatli, uzoq muddatli (strategik) ahvolini baholaydi va boshqaruvning oqilona qarorlarini tayyorlashga kirishadi. Iqtisodiy xavfsizlik obyektlari: shaxs, jamiyat va davlat yoki jamiyatning iqtisodiy tizimi, degan nuqtai nazar eng keng tarqalgan. Ushbu yondashuv bilan iqtisodiy siyosat va iqtisodiy xavfsizlik obyektining aralashmasi mavjud.

Aynan shu pozitsiyalardan kelib chiqib, iqtisodiy xavfsizlikning nazariy va amaliy jihatlarini aniq farqlash uchun iqtisodiy xavfsizlik obyektlari va iqtisodiy xavfsizlikni ta'minlash obyektlari yoki himoya qilish obyektlarini alohida ko'rib chiqish taklif etiladi. Mening fikrimcha, birinchisi o'rganilayotgan hodisaning mazmunini ochib bersa, ikkinchisi



bu mazmunning namoyon bo‘lish, amalga oshirish shakli sifatida harakat qiladi. Bu jihatdan iqtisodiy xavfsizlik obyektini iqtisodiy munosabatlarning timsoli sifatida qaraladi. Iqtisodiy xavfsizlikni ta‘minlash obyektlari esa iqtisodiy munosabatlarning tashuvchisi (moddiy va ideal), boshqacha aytganda, iqtisodiy manfaatlarga ta‘sir ko‘rsatishi mumkin bo‘lgan obyektlardir.

### **Iqtisodiy xavfsizlik obektlariga quyidagilar kiradi:**

- ✓ tabiiy boyliklar;
- ✓ inson resurslari, mehnatga layoqatli aholi;
- ✓ ishlab chiqarish fondlari;
- ✓ ko‘chmas mulk;
- ✓ moliyaviy resurslar;
- ✓ xo‘jalik tizimlari;
- ✓ mintaqalar;
- ✓ oila;
- ✓ inson.

Iqtisodiy manfaatlar va munosabatlar iqtisodiy xavfsizlik obyektini sifatida iqtisodiy xavfsizlikning mohiyatini nazariy jihatdan ochib berishi sababli bunday farq zarur. Lekin amaliy jihatdan ular inson va jamiyat hayotining turli shakllarida amalga oshiriladi. Shuning uchun iqtisodiy xavfsizlikni ta‘minlash obyektlarini (himoya obyektlarini) izolyatsiya qilish nazariy jihatdan ham iqtisodiy munosabatlar faoliyatining barcha xilma-xilligini va iqtisodiy manfaatlarni amalga oshirishni hisobga olishga va amaliy jihatdan tarjima qilishga imkon beradi. Iqtisodiy xavfsizlikni ta‘minlash mexanizmlarining o‘ziga xos shakllari, ko‘rinishlarini o‘rganish tekisligiga tahlil qilish. Iqtisodiy xavfsizlik tizimini boshqarish nuqtai nazaridan esa, ushbu yondashuv tizimning har bir subyekti vakolatlari doirasida xavfsizligi ular tomonidan ta‘minlanishi kerak bo‘lgan obyektlarni ajratib ko‘rsatishga imkon beradi.

O‘z vaqtida tartibga solinmagan yoki boshqarilmagan, ijtimoiy-iqtisodiy jarayonlarga salbiy ta‘sir ko‘rsatadigan omil iqtisodiy xavfsizlikka tahdid solishi mumkin. Makroiqtisodiy sharoitda iqtisodiy xavfsizlikning asosiy tahdidlar quyidagilardan iborat:

- YaIMning pasayishi va investitsion va innovatsion faoliyatning pasayishi;



- tabiiy zaxiralarning kamayishi, yoqilg'i-xom ashyo va energiya komponentlarini eksport qilishda ustunlik;
- jamiyatning ijtimoiy tabaqalanishi va uning ma'naviy qadriyatlarining yo'q bo'lib ketishi;
- iqtisodiy faoliyatdagi ijtimoiy munosabatlarning kriminallashtirilishi;
- antropogen xususiyatga ega tabiiy ofatlar bilan bog'liq xavflarning oshishi, davlat nazoratining sustlashishi, iqtisodiy faoliyatda favqulodda vaziyatlarning oldini olish va bartaraf etish uchun samarali huquqiy va iqtisodiy mexanizmlarning yo'qligi va boshqalar.

Hududning iqtisodiy xavfsizligiga tahdid soluvchi inqirozli vaziyatlarning paydo bo'lishi va rivojlanishining sabablari turli xil tashqi va ichki omillardir.

Mintaqa atrof-muhit omillariga bevosita ta'sir ko'rsatishi mumkin emas va shuning uchun ularga moslashishi kerak. Ichki omillarni boshqarilishi mumkin va ularga ta'sir qilgan holda, mintaqaviy ijtimoiy-iqtisodiy tizim xavfsizligini ta'minlash ehtimoli mavjud.

### **Iqtisodiy xavfsizlikning quyidagi turlari mavjud:**

- ishlab – chiqarish – texnologik sohalardagi xavfsizlik;
- sanoat sohasidagi xavfsizlik;
- oziq-ovqat xavfsizligi;
- demografik xavfsizlik;
- moliyaviy xavfsizlik;
- axborot xavfsizligi;
- tashqi iqtisodiy faoliyat sohasidagi xavfsizlik va h.k.

Mamlakatning iqtisodiy xavfsizligi holati mezon va ko'rsatkichlar tizimi orqali baholanadi. Makro va mikro darajada iqtisodiy xavfsizlikka bo'ladigan tahdidlarni tahlil qilish va bashoratlashda iqtisodiy xavfsizlikning mingdan ziyod ko'rsatkichlaridan foydalaniladi. Lekin shularning ichida 19 ta indikatoridan foydalanish maqsadga muvofiq deb hisoblaniladi. Bu indikatorlar iqtisodiyotning real va moliyaviy sektorlarida va





ijtimoiy sohada iqtisodiy xavfsizlikning muhim jihatlarini ifodalaydi. 19 ta indikatorning xususiyatlaridan biri ular orasidagi o‘zaro bog‘liqlikdir.

Iqtisodiy xavfsizlikning mezon va ko‘rsatkichlari asosida iqtisodiy tizimning amal qilishidagi tahlikali chegaralar belgilanadi. Ko‘rsatkichlar tahlikali chegaralar sifatida qabul qilingan birliklardan chekingan holatlarda tizim izchil rivojlanishga bo‘lgan qobiliyatini, ichki va tashqi bozorlarda raqobatbardoshligini yo‘qotib boradi, transmilliy korporatsiyalarning ekspansiyasi obyektiga aylanib qoladi, milliy boyliklarning talon-taroj qilinishi, xufiyona iqtisodiyot va korrupsiya miqyoslarining kengayishidan zarar ko‘radi.

Davlat siyosatini ishlab chiqishda iqtisodiyotni nafaqat sifat, balki xavflardan xoli bo‘lgan tarzda rivojlanish chegaralarini son jihatdan ham belgilashi talab etiladi. Demak mamlakatda iqtisodiy xavfsizlik holatining sustlashishiga ma’lum bir chegara doirasida yo‘l qo‘yilishi mumkin. Iqtisodiy xavfsizlik uchun ko‘rsatkichlarning o‘zi emas, ularning chegaraviy miqdori muhim ahamiyatga ega. Shu chegaralarga rioya qilmaslik takror ishlab chiqarishning turli elementlarini normal taraqqiy etishiga to‘sqinlik qiladi. Iqtisodiy xavfsizlikda negativ, buzuvchi jarayonlarning shakllanishiga olib keladi. Iqtisodiy xavfsizlikning miqdoriy ko‘rsatkichlari bo‘yicha milliy manfaatlarni ta’minlash maqsadida ko‘rsatkichlarning eng quyi yoki yuqori chegaralari aniqlanadi.

Mutaxassislarning fikriga ko‘ra, chegaraviy ko‘rsatkichlarning bir xil miqdorini belgilab qo‘yish uslubiy jihatdan uncha to‘g‘ri bo‘lmaydi. Masalan, birinchi guruh ko‘rsatkichlarida keltirilganidek, investitsiyalar ulushi YAIMga nisbatan hisoblaganda 25 foizdan kam bo‘lgan holatda iqtisodiyotga tahdid yuzaga keladi. Lekin, ayni paytda investitsiyalar ulushi 40 foiz bo‘lganida ham tahdid yuzaga kelishi mumkin. Farq shundaki, birinchi holatda mehnat qurollarining moddiy va ma’naviy jihatdan eskirishi natijasi sifatida tahdid yuzaga kelsa, ikkinchi holat aholi turmush darajasi va sifatining pasayib ketishiga olib kelishi mumkin. Shundan kelib chiqib, iqtisodiy xavfsizlikning ayrim chegaraviy miqdorlarini qat’iy qilib emas, balki ma’lum doira chegarasida belgilash maqsadga muvofiq bo‘ladi.



## Xulosa

Mamlakatning iqtisodiy xavfsizligi holati mezon va ko‘rsatkichlar tizimi orqali baholanadi. Mana shu mezon va ko‘rsatkichlar asosida iqtisodiy tizimning amal qilishidagi tahlikali chegaralar belgilanadi. Mamlakatda iqtisodiy xavfsizlik holatining sustlashishiga ma’lum bir chegara doirasida yo‘l qo‘yilishi mumkin. Iqtisodiy xavfsizlik uchun ko‘rsatkichlarning o‘zi emas, ularning chegaraviy miqdori muhim ahamiyatga ega. Shu chegaralarga rioya qilmaslik takror ishlab chiqarishning turli elementlarini barqaror taraqqiy etishiga to‘sqinlik qiladi.

### **FOYDALANILGAN ADABIYOTLAR RO‘YXATI**

- 1.Vechkanov G.S. ekonomicheskaya bezopasnost: Uchebnik dlya vuzov. – SPb. Piter 2017.
2. Ekonomicheskaya bezopasnost: ucheb. posobie dlya studentov ekonomicheskix vuzov, obuchayushixsya po spetsialnostyam ekonomiki i upravleniya. V.A.Bogomolov i dr. / Pod red. V.A.Bogomolova. M. YUNITI DANA, 2019
3. Senchagov V.K. ekonomicheskaya bezopasnost: geopolitika, globalizatsiya, samosoxranenie i razvitie. IE RAN. M.: ZAO «Finstatinform», 20162
- 4.Международные стратегии экономического развития: Ucheb.posobie / Pod red. YU.V.Mokogona. – K.: Znannya, 2020
- 5.Mirovaya ekonomika: sotsialno – orientirovanny podxod: ucheb. posobie. / V.V.Kozlovskiy, e.A. Lutoxina; pod red. e.A. Lutoxinoy – Mn. IVTS Minfina, 2018



## SOMONIYLARNING YUKSALISHIDA SAMARQANDNING O‘RNI

*Ochilov Tolib Ixtiyor O‘g‘li*

*Samarqand davlat universiteti Tarix fakulteti 2-kurs magistranti*

**Annotatsiya:** Maqolada Somoniylar davlati hamda jahon madaniyati rivojiga ulkan hissa qo‘shgan eng qadimiy shahar va sivilizatsiya markazlaridan biri – Samarqandning o‘rni alohida ta’kidlangan.

**Kalit so‘zlar:** qadimgi, shahar, feodalizm, davlat, davr, mamlakat, oppozitsiya.

**Аннотация:** В статье освещается роль Самарканда, одного из древнейших городов и центров цивилизации, внесшего большой вклад в развитие государство Саманидов и мировой культуры.

**Ключевые слова:** древний, город, феодализм, государство, эпоха, страна, оппозиция.

**Abstract:** The article highlights the role of Samarkand, one of the oldest cities and centers of civilization, which made a great contribution to the development of the Samanids state and world culture.

**Key words:** ancient, city, feudalism, state, era, country, opposition.

Samarqand nafaqat yurtimiz, O‘rta Osiyo xalqlarining boshqa xalqlari uchun ham jahon madaniyati va ilm-fani xazinasiga ulkan hissa qo‘shgan eng qadimiy shahar va sivilizatsiya markazlaridan biri sanaladi. Boy va o‘chmas tarixi sababli Samarqand bugungi kunda ham o‘zining beqiyos o‘rniga ega.

Somoniylar davri yurtimiz davlatchiligi tarixida muhim ahamiyatga ega hisoblanadi. Chunki o‘sha davrda bir tarafdin arablar hukmronligidan keyin ilk mustaqil hokimlilar tashkil etilgan bo‘lsa, yana boshqa tarafdin ilk Uyg‘onish davri ham aynan o‘sha davrga to‘g‘ri keladi. Bundan tashqari Tojikistonda ham Somoniylar tarixini o‘rganish davlat siyosati darajasiga yetganligi ko‘pchilikka ma‘lum.

Samarqand tashkil topgan vaqtdan to bugungi kungacha mashaqqatli tarixiy yo‘lni bosib o‘tdi. Yunon tarixchilaridan biri Kvint Kursiyning ma‘lumotlariga ko‘ra, miloddan



avvalgi 329-yilda makedoniyalik Iskandar bosib olgan vaqtda Samarqand mudofaasi mustahkam, obod shahar, xalqi esa mard, yuksak madaniyatli va oliyanob bo‘lgan [5, c.10].

O‘rta Osiyoda bo‘lgan Xitoy elchisi Vey Sze yozishicha, “Samarqandning aholisi mohir savdogarlardir; o‘g‘il bola besh yoshga kirishi bilan xat-savodga o‘rgatila boshlanadi, bola o‘qishni boshlashi bilan savdoga o‘rgatiladi”. Samarqandlik savdogarlar Yettisuvning olis qismlaridan Xitoyning chegaralarigacha kirib borishgandi, ular bu hududlarda o‘z savdo koloniyalariga asos solganlar [4, c.23].

Boy va yuksalgan Samarqand 650-655-yillarda arab bosqinchilari yurishlari nishoniga aylandi, ular shu vaqtgacha bir qancha Sharq davlatlarini bo‘ysundirib bo‘lishgandi. 712-yilda xalifalikning Xurosondagi noibi Qutayba Samarqandni egalladi. Bosqinchilar mustahkam qal’alarda o‘rnashib olishgandi, chunki mahalliy aholi tez-tez qo‘zg‘alonlar ko‘tarib turardi [6, c.112]. Shu tariqa Samarqand Somoniylar davriga qadar arablar hukmronligi ostida qoldi.

Darhaqiqat, Samarqand turli davrlarda yunonlar, arablar, mo‘g‘ullar va bosqinlariga duchor bo‘ladi. Arab xalifaligidan ozod bo‘lish uchun olib borilgan kurash Somoniylar davlatining tashkil topishi bilan tugallandi. Samarqand dastlab bu davlatning poytaxti bo‘lib turdi, so‘ngra IX asrning oxiridan boshlab, Ismoil Somoniy hukmronlik qilgan davrda poytaxt Buxoroga ko‘chirildi. Biroq o‘sha vaqtda ham Samarqand Buxoro bilan bir qatorda Movorounnahrning iqtisodiy va madaniy markazi bo‘lib qolgan.

Somoniylar sulolasi hukmronligi davridan boshlab keng ko‘lamli qurilish ishlari avj ola boshlagan. Samarqand asta-sekin O‘rta Osiyo xalqlarining madaniyat markaziga aylanadi, savdo rivojlanadi, davlatning barcha chekkalaridan hunarmandlar to‘planadi. Samarqand Somoniylar davrida turli o‘lkalar bilan savdo aloqalarini o‘rnatishga muvaffaq bo‘lgan.

Movarounnahr hududida markazlashgan davlat tuzishga harakatlar birinchi Somoniy – Nuh ibn Asad vaqtidayoq boshlandi, u Samarqandning birinchi hukmdori sanaladi. Nuh – Asad ibn Somonxudotning tong‘ich o‘g‘li edi, shuning uchun ham ukalari: Ahmad ibn Asad – Farg‘ona hukmdori va Yahyo ibn Asad – Shosh hukmdori ustidan hukmronlik qilardi. Shu tariqa, Samarqand IX asrning 20-yillaridan boshlab Somoniylar davlati poytaxti edi. Nuh ibn Asad doimiy ravishda bo‘ladigan ko‘chmanchi feodallar bosqinchilik yurishlaridan



Movarounnahrni himoya qilishiga to'g'ri kelardi. Mirxondning so'zlariga ko'ra, 814-yilda Nuh ibn Asad vafotidan so'ng, Samarqand va Sug'd aka-uka Yahyo va Ahmadga berilgandi [5, c.116]. Shuni ham ta'kidlash kerakki, IX asrning boshlarida Somoniylar davlati qaror topib bo'lgandi, uning poytaxti Samarqand edi.

Gardiziyning so'zlariga ko'ra, Ahmad ibn Asad mohir hukmdor edi, u mavjud vaziyatdan o'z manfaatlarini yo'lida foydalanishni yaxshi bilardi. Ahmadda bir qator o'g'il farzandlari bor edi: Nasr, Yoqub, Asad, Ismoil, Ishoq va Hamid. Ahmad ularning barchasiga rahnamolik qilardi. Ahmad – Xuroson noibi Abdulla ibn Tohirdan (830-844) o'zining o'g'li Nasrni Samarqandga hukmdor etilishiga ruxsat olishga muvaffaq bo'ldi [5, c.115].

Nasr ibn Ahmad IX asr oxiridan boshlab o'z nomidan kumush tangalar zarb qila boshladi. Samarqandda 887-yildan boshlab birinchi marta Somoniylarning kumush tangalari zarb qilina boshlandi. 888-yil Nasr ukasi Ismoil tomonidan mag'lub etildi, ammo Nasr Samarqand taxtida sulola boshlig'i sifatida qoldirildi, bunda Nasr Ismoil ishlariga aralashmasdi. Samarqand amirlari qarorgohi Buxoroga ko'chirildi. Nasr vafot etgandan so'ng, Samarqand Ismoil tasarrufiga o'tdi, shahar Somoniylar poytaxti maqomini yo'qotdi, ammo Movarounnahrning eng yirik hunarmandchilik va savdo markazlaridan biriligicha qolaverdi. [5, c.115].

Samarqand poytaxt bo'lmay qolgandan keyin bazi bir sabablarga ko'ra, Somoniylarning markaziy hukumatiga nisbatan oppozitsiya – qarshi kurash tayanchiga aylandi. Ibn Xavqal 960-970-yillar oralig'ida Samarqandga tashrif buyurib, u bu davrda Samarqand shahrining rabot qismida darvozalar bo'lmaganligini e'tiborga oladi. Na yog'och, na temir darvozalar borligi mavjud vaziyatning murakkabligi uchun hukmdor tomonidan olib tashlanganligini anglatardi. Samarqand boy Xuroson hokimligiga egalik qilgani uchun yoki somoniylar bilan ularning bo'ysunuvchi vassallaridan biri o'rtasida kechgan kurash tufayli qudratli Somoniy zodagonlari o'rtasida vaqti-vaqti bilan avj olgan qurolli kurashdan uzoq edi. Faqatgina bir bora 947-yil Nuh ibn Nasr davrida (943-954) Samarqand yana bir necha oyga Somoniylar poytaxti maqomini qaytardi. Bunda Nuh ibn Nasr o'zining vassali Abu Ali Chag'oniy bilan kurashda Buxoroni qo'ldan boy bergandi [5, c.115].



Ibn Xavqal bunday deb yozgan edi: “Samarqand Sug‘d daryosidan janubda joylashgan va undan balandda turgan shahardir. Bu yerda ark, shahriston va rabot bor. Arkda hozirgi vaqtda qamoqxonona qurilgan va hokimlar saroyi bor. Ammo bu saroy xaroba holiga kelgan. Men arkka ko‘tarilib, inson ko‘zi hech qachon ko‘rmagan ajoyib manzaralardan birini: ko‘m-ko‘k daraxtlarni, hashamatli qasrlarni, oqayotgan kanallarni va uzluksiz barq urib yashnayotgan madaniyatni ko‘zdan kechirdim. Maydonlar va shaharni bezab turgan binolar alohida ajralib turadi. Bularning barchasi hamisha mavjlanib turgan kanallarda va suvga to‘la hovuzlarda aks etadi. Samarqandda qal’a va to‘rtta darvoza bor. Sharqiy darvoza – Xitoy darvozasi deb ataladi va u tepalikda joylashgan. Ana shu joydan ko‘p sonli zinapoyalar orqali Sug‘d daryosiga tushiladi. G‘arbiy darvoza – Navbahor ham tepalikda joylashgan, shimoliy darvoza – Buxoro darvozasi va janubiy darvoza – Katta darvoza deb ataladi. Samarqand yirik shaharlardagi singari katta bozorlari, bir qancha dahalari, hammomlari, karvonsaroylari va uylari bo‘lgan shahar. Bu yerda oqar suv bo‘lib, u qisman qo‘rg‘oshindan qilingan kanaldan oqib keladi. Jome masjidi shahristondagi arkdan pastroqda joylashgan, ular o‘rtasidan katta yo‘l kesib o‘tadi. Shahristondagi Asfizar deb atalgan joyda Somoniylar tomonidan bunyod etilgan saroy binolari joylashgan... Ba’zi bir joylardan mustasno, deyarli har bir ko‘chadan va har bir bog‘dan oqar suv o‘tadi, ayrim xonadonlardagina bog‘ yo‘q, xolos. Samarqand – Movorounnahrning mohir hunarmandlari to‘plangan joy bo‘lib, ularning ko‘pchiligi Samarqandda ta’lim olishgan” [5, c.116]. Demak, bundan shuni anglash mumkinki, Samarqand Amir Temur davridan avval, Somoniylar davrda ham o‘zining qulay geografik joylashuviga va ravnaq topgan ijtimoiy-iqtisodiy hayot tarziga ega obod shahar bo‘lgan. Buni o‘sha davr chet el olimlari ham e’tirof etishgan.

Nuh ibn Asad Samarqanddagi hukmronligi davri 819-842-yillarni o‘z ichiga oladi. U Movarounnahrda Somoniylarga tegishli yerlardan 826-827-yillarning o‘zida Toxiriylarga 2 172 500 dirham (pastroq sifatli dirhamlar) soliq yig‘ib bergan, undan tashqari 1187 bo‘lak paxta matolari va 1300 bo‘lak temir (650 temir o‘ramlari va tig‘lar) buyumlarini Sirdaryoning Toshkentdan quyi qismda joylashgan hududlaridagi turkiy shaharlardan yig‘ib bergan. Bu metall, harbiy xizmatga yaroqli, o‘zlariga ishonib topshirilgan chegara chizig‘ini ko‘chmanchilar bosqinidan qo‘riqlashni negadir amalga oshirmagan o‘sha yosh turklardan



soliq shaklida kelgan [1, c.46]. Shu davrdan Somoniylar hukmdorligi boshlangan va Samarqand davlat poytaxtiga aylangan. Somoniylar va Toxiriylar davrida yer solig'i miqdori kamaytirilmagan. Ba'zan uni to'lash oddiy dehqon uchun bajarib bo'lmay ishga aylangan. Bu soliq tushumlari xulosalarida berilgan qarzlardan dalolat beradi [2, c.224].

Somoniylar davrida hukmron harbiy-feodal va byurokratik apparat asosan mahalliy zodagonlar va xizmatchilardan iborat bo'lib, ular tomonidan o'zlashtirilgan mulk Movarounnahr chegarasidan tashqariga chiqmagan bo'lsa, arab hokimlari davrida, masalan, Ali ibn Iso ibn Maxan davrida musodara qilingan mulklar mamlakat tashqarisiga tashib ketilardi, bu esa jamiyat taraqqiyotiga putur yetkazib uning rivojlanishini sekinlashtirardi [3, c.85]. Movarounnahr viloyatlaridan soliq tushumlarining ko'lami Sug'dning iqtisodiy salohiyati yuqori bo'lganligidan dalolat beradi, bu esa harbiy-siyosiy salohiyat yuqoriligini anglatib, Somoniylarning Movarounnahrda markazlashgan davlat qurishlariga imkoniyat berganligini bildiradi. Bu esa ularga keyingi davrlarda Xuroson va boshqa viloyatlarni qo'shib olishga imkoniyat berdi.

Samarqand IX asrning 20-yillaridayoq Somoniylar davlati poytaxtiga aylandi. IX asrning ikkinchi yarmi va X asrning birinchi yarmida Movarounnahr, xususan Samarqand aholisi iqtisodiy va madaniy hayotda yuksalish davriga chiqdi. Shahar nafaqat xarobalardan qayta gavdalandi, balki kengayib yangi imoratlarga boy bo'ldi. Somoniylar davrida Samarqanddagi kulollar va hunarmandlarning soni keskin oshdi. Somoniylar hukmronligi so'nggiga qadar va undan keying davrlarda ham Samarqand Movarounnahrning ijtimoiy-iqtisodiy va siyosiy hayotida muhim ahamiyat kasb etdi.

### **Foydalanilgan adabiyotlar:**

1. Азимов С. Государство и право Саманидов. Душанбе. Ирфон 1999. -167 с.
2. Вирский М.М. О Самаркандском крае и его обитателях таджиках. // М.М. Вирский — Известия Общества любителей естествознания, антропологии и этнографии, т. XXXV, М., 1880, С. 223 - 226.
3. Гафуров Б.Г. Таджики. Древнейшая, древняя и средневековая история.-Книга первая. / Б.Г. Гафуров Издание второе. Душанбе: Ирфон, -2009.-384с



4. Лев Д.Н. Поселение древнекаменного века в г. Самарканде. Раскопки 1962 года. / Д.Н. Лев Труды СамГУ, вып. 136; Самарканд, 1964. С. 23 - 34.
5. История Самарканда. С древнейших времен до Великой Октябрьской социалистической революции. Отв. редактор И.М.Муминов Т.1.Фан. Ташкент.1969. - 481с.
6. Негматов Н. Государство Саманидов. Душанбе, 1977.-204 с.





## ZAMONAVIY KIMYOVIY TEXNOLOGIYALAR VA ULARNING TURMUSH VA TEXNIKADAGI AHAMIYATI

### 1.BEXUDOVA MASHKURA OMON QIZI

Toshkent kimyo-texnologiya instituti Shaxrisabz filiali

[mashhurabehudova@gmail.com](mailto:mashhurabehudova@gmail.com)

**ANNOTATSIYA:** Kimyo sanoati chiqindilarini yo'q qilish, ayniqsa, ekologik vaziyatni hisobga olgan holda, bugungi kunda har qachongidan ham dolzarbdir.

Har kuni millionlab tonna iste'mol tovarlari va axlat chiqindilariga tashlanadi. Plastmassalar, polietilen va boshqa chiqindilar atrof-muhitga katta zarar etkazadi. Kimyo sanoati chiqindilarini yo'q qilish, ayniqsa, ekologik vaziyatni hisobga olgan holda, bugungi kunda har qachongidan ham dolzarbdir.

**АННОТАЦИЯ** Утилизация химических отходов, особенно с учетом экологической ситуации, сегодня актуальна как никогда. Ежедневно на свалку выбрасываются миллионы тонн товаров народного потребления и мусора. Пластмассы, полиэтилен и другие отходы наносят большой вред окружающей среде. Утилизация химических отходов сегодня важна как никогда, особенно с учетом экологической ситуации.

**ANNOTATION** Disposal of chemical industry waste is more relevant today than ever, especially given the environmental situation.

Millions of tons of consumer goods and garbage are dumped every day. Plastics, polyethylene and other wastes cause great harm to the environment. Disposal of chemical wastes is more important today than ever, especially given the environmental situation

**KALIT SO'ZLAR:** Kimyoviy texnologiya, xom ashyo, energiya, asbob va uskunalalar, sun'iy olmos, sintetik kauchuk, kimyoviy va sun'iy tolalar, bor nitriti, .



**КЛЮЧЕВЫЕ СЛОВА:** Химическая технология, сырье, энергия, инструменты и оборудование, искусственные алмазы, синтетический каучук, химические и синтетические волокна, нитрит бора.

**KEYWORDS:** Chemical technology, raw materials, energy, tools and equipment, artificial diamonds, synthetic rubber, chemical and synthetic fibers, boron nitrite.

Jadal rivojlanayotgan texnika asrida kimyoviy texnologiya - tabiiy xom ashyo, sanoat chiqindilari, shuningdek, sintetik yarim mahsulotlarni kimyoviy yo‘l bilan qayta ishlab, iste‘mol mahsulotlari va ishlab chiqarish vositalariga aylantirishning iqtisodiy va ekologik jihatdan qulay usullarini ishlab chiqishni talab qiladi. Kimyoviy texnologiya usullari va jarayonlarining fizik-kimyoviy sharoitlarini tekshirish, texnologik jarayonlarning sxemalarini ishlab chiqish, asbob va uskunalarning tuzilishi va ularni tayyorlash uchun zarur materiallarni aniqlash kimyoviy texnologiyaning vazifasidir. Har qanday Kimyoviy texnologiya jarayonining asosiy elementlari — xom ashyo, energiya, asbob va uskunalardir. Kimyo, metallurgiya, qurilish materiallari, yoqilg‘i, to‘qimachilik, ko‘n, oziq-ovqat va boshqa sanoat tarmoqlarida Kimyoviy texnologiya usullaridan foydalaniladi. Bundan tashqari, ishlab chiqarish usullari va jarayonlarining umumiy, muhim asoslari va qonuniyatlarini o‘rganadigan umumiy Kimyoviy texnologiya ham mavjud. Kimyoviy texnologiya tayyor mahsulot olish maqsadida xom ashyo va yarim mahsulotni tayyorlash, uning holati, xossalari, shaklini ma’lum ishlab chiqarish vositalari yordamida o‘zgartirish usullari va jarayonlarini o‘rganadi. Kimyoviy texnologiya anorganik moddalar texnologiyasi (kislota, ishqor, soda, tuz, mineral o‘g‘itlar va boshqa sanoati) va organik moddalar texnologiyasi (sintetik kauchuk, plastmassa, kimyoviy tolalar, bo‘yagich moddalar, spirt, organik kislotalar va boshqa sanoati)ga bo‘linadi.

Sanoat korxonalarini qatronlar, plastmassa, kauchuk, dori-darmon, laklar, bo‘yoqlar va boshqa ko‘plab mahsulotlarni ishlab chiqaradi. Hozirgi vaqtda kimyoviy kompleksning yutuqlari va rivojlanishidan qat’i nazar, milliy iqtisodiyot sohasini topish mumkin emas.

Kimyo sanoati texnologiyalari noorganik va organik moddalarni ishlab chiqarish usullariga bo‘linadi.



Noorganik moddalarni yaratish texnologiyalari orasida gidroksidi, kislotalar, ammiak, metall qotishmalar, mineral o'g'itlar va boshqalar ishlab chiqariladi. Organik moddalarni ishlab chiqarish texnologiyalari plastik, kauchuk, spirtli ichimliklar, laklar, bo'yoqlar, kislotalar va boshqalarni ishlab chiqarishni o'z ichiga oladi.

Kimyoviy ishlab chiqarish usullari tufayli ruda, gaz, ko'mir, neft, suv, yog'och va boshqa xom ashyoni qayta ishlash amalga oshiriladi.

Kimyo sanoatining zamonaviy texnologiyalari xalq xo'jaligining boshqa sohalarini sun'iy olmos, sintetik kauchuk, kimyoviy va sun'iy tolalar, bor nitriti va boshqa ko'plab materiallar va resurslar bilan ta'minlaydi. Bunday mahsulotlar innovatsion texnologiyalarni ishga tushirish (yoqilg'i quyish, elektrokaplama, ma'danlarni boyitish, biokimyoviy sintez va boshqalar) orqali xalq xo'jaligining boshqa sohalarini yanada rivojlantirishga sezilarli ta'sir ko'rsatadi.

Minerallarning kimyoviy jarayonlari (uglevodorod xomashyosi, hijob, ko'mir) natijasida barcha tarmoqlar yonuvchan gazlar, motor moylari, turli xil yoqilg'i, koks va boshqalar kabi muhim resurslarni oladi. Kimyo sanoati texnologiyalari tufayli fosforik, sulfat, azot kislotasini olish mumkin, bu bilan qishloq xo'jaligi uchun mineral o'g'itlar ishlab chiqariladi. [3].

Kimyo sanoati chiqindilarini yo'q qilish, ayniqsa, ekologik vaziyatni hisobga olgan holda, bugungi kunda har qachongidan ham dolzarbdir.

Har kuni millionlab tonna iste'mol tovarlari va axlat chiqindilariga tashlanadi. Plastmassalar, polietilen va boshqa chiqindilar atrof-muhitga katta zarar etkazadi.

Misol uchun, plastik shisha yoki paket ellik yil davomida parchalanadi. Shuning uchun kimyoviy chiqindilarni ifloslantiruvchi moddalardan muqobil foydalanish masalasi paydo bo'ladi. [5].

Kimyo sanoati chiqindilari quyidagilarga bo'linadi:

-laboratoriya;

-kislotalar, aralashmalar va gidroksidi;



- zahar va pestitsidlar;
- Merkuriy va neftni o'z ichiga olgan chiqindilar;
- halojen chiqindilari;
- yog'och;
- kimyoviy emdirish bilan chiqindilarni yog'och;
- yaroqlilik muddatini yo'qotgan kimyoviy chiqindilar.

Tajribalar davomida optimal ekstraksiya sharoitlari aniqlanadi: xom ashyo turi, silliqdash darajasi, ekstragent, ekstraksiya usuli va vaqt.

Ekstraksiya jarayonida 11 xil ishchi ekstraktlari olingan. Ulardan keyingi tadqiqotlar uchun eng maqbul suv, 70% va 50% spirtli ekstraktlar edi.

Ekstrakt moddalarining ulushi 1-rasmda keltirilgan.



1.График. Turli eritmalardagi ekstraktiv moddalarning tarkibi

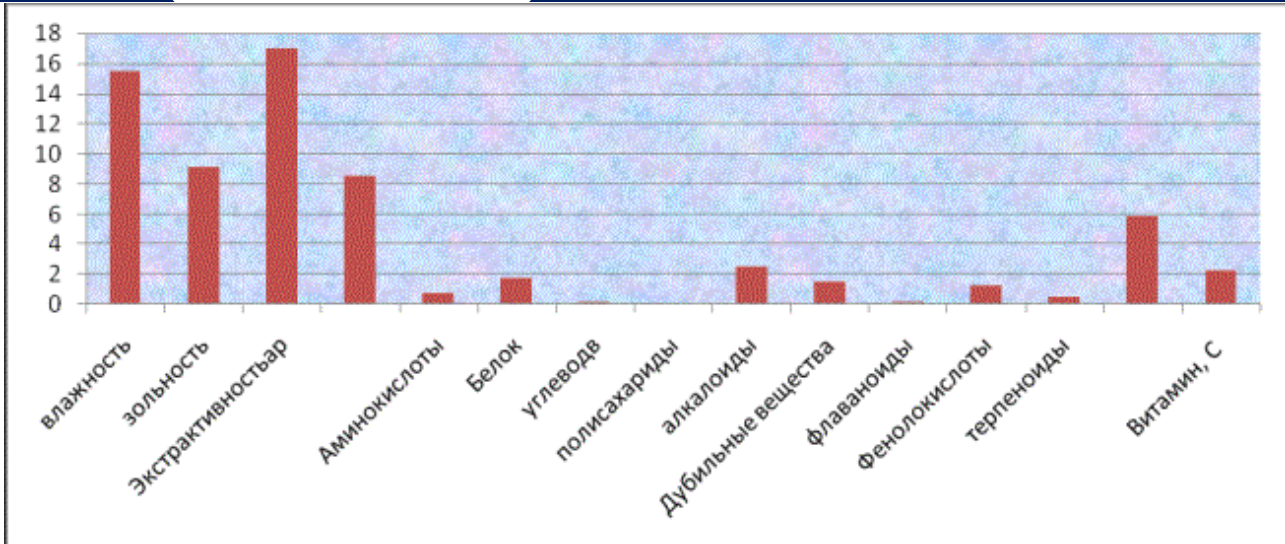

**2-рasm. Илдизларнинг кимйовий таркиби *Sonchus oleraceus* L.**

Shunday qilib, bog'ning osota tarkibida biologik faol moddalar sinfining barcha vakillari mavjud bo'lib, uni kelgusida o'rganish uchun jozibador qiladi.

Bir o'lchovli qog'oz kromatografiyasi usuli yordamida tabiiy birikmalar *Sonchus oleraceus* L ning asosiy guruhlarining sifat tarkibi aniqlandi .

Tabiiy birikmalarning miqdoriy tarkibi fizik-kimyoviy usullardan foydalangan holda kromatografiya natijalariga ko'ra aniqlanadi [4].

Shu bilan birga, alkaloidlar miqdorining katta miqdori 2,5%, taninlar 1,46%, fenolik kislotalar 1,2%, organik kislotalar 5,85%, askorbin kislotasi 2,2% edi.

Xulosa qilib aytganda, kimyo-texnologiya materiallar va resurslarni qayta ishlashning turli usullari yordamida turli xil mahsulotlarni ishlab chiqarishga ixtisoslashgan. Buning uchun kimyo sanoatining zamonaviy texnologiyalari qo'llaniladi. Kimyo sanoati texnologiyalari tabiiy resurslar va sintetik dastlabki mahsulotlarni kelgusida ishlab chiqarish uchun materiallarga va kundalik foydalanish uchun mahsulotlarga yuqori sifatli va samarali qayta ishlashga yordam beradi.



### Foydalanilgan adabiyotlar:

1. Н.М.Эмануэль, Д.Г.Кнорре. Курс химической кинетики. Москва. Высшая школа. 1974.
2. Е.Т. Денисов, О.М. Саркисов, Г.И. Лихтенштейн. Химическая кинетика. М.: Химия, 2000, 566 с.
3. Гоголева Елена Анатольевна, Руководитель проектов: «ХИМ-ЛАБ-АНАЛИТ», «ХИММАШ. НАСОСЫ»
4. “Cavity Ring-Down Spectroscopy“ – Martyn D. Wheeler, Stuart M. Newman, Andrew J. OrrEwing and Michael N. R. Ashfold, J. Chem. Soc. Faraday Trans., 1998, 94(3), 337-351.
5. Antidepressant-Like Activity of *Sonchus oleraceus* in Mouse Models of Immobility Tests. //Journal of Medicinal Food. 2010, 13(1): -p. 219-222
6. к.х.н., доцент К.Б. Бажыкова. Казахский национальный университет имени аль-Фараби, г. Алматы  
ХИМИЧЕСКИЙ СОСТАВ КОРНЕЙ *SONCHUS OLERACEUS* L
7. <https://www.chemistry-expo.ru/ru/articles/utilizaciya-othodov-himicheskoy-promyshlennosti/>
8. [https://nsu.ru/xmlui/bitstream/handle/nsu/7576/%D0%A3%D0%9C%D0%9A\\_%D0%A1%D0%BE%D0%B2%D1%80%D0%B5%D0%BC\\_%D0%BA%D0%B8%D0%BD-%D0%BC%D0%B0%D0%B3.pdf](https://nsu.ru/xmlui/bitstream/handle/nsu/7576/%D0%A3%D0%9C%D0%9A_%D0%A1%D0%BE%D0%B2%D1%80%D0%B5%D0%BC_%D0%BA%D0%B8%D0%BD-%D0%BC%D0%B0%D0%B3.pdf)



## JAHON IQTISODIYOTI VA XALQARO MUNOSABATLAR

Бухоро давлат университет юристи

Мамедов Шерзод Шарипович

**Annotatsiya:** maqolada O‘zbekistonning qo‘plab davlatlar bilan ikki tomonlama xalqaro shartnomalari, tashqi siyosiy faoliyati konsepsiyasini takomillashtirish yuzasidan olib borilgan ishlar haqida fikrlar bayon etilgan.

**Kalit so‘zlar:** diplomatik munosabatlar, mustaqillik, tashqi siyosiy va tashqi iqtisodiy munosabatlar, diplomatik aloqalar.

O‘zbekiston Respublikasining 1992 yil 2 mart kuni Birlashgan Millatlar Tashkiloti a‘zoliciga qabul qilinishi davlatimizni xalqaro huquqning teng huquqli sub‘ekti sifatida maqomini belgiladi.

Bu xalqaro maqom mamlakat Konstitutsiyasida belgilangan respublika tashqi siyosatining fundamental prinsiplarini mustaqil amalga oshirishga mustahkam asos yaratdi.

Xususan, O‘zbekiston xalqaro maydonda ko‘plab suveren davlatlarning mustaqilligini tan oldi. Mazkur jarayon avval Oliy Majlis qarorlari asosida amalga oshirildi. Respublika BMT a‘zoliciga qabul qilingach va 1992 yil 8 dekabr kuni Konstitutsiya qabul qilinganidan so‘ng esa xorijiy mamlakatlar bilan diplomatik munosabatlar o‘rnatish masalasi O‘zbekiston Respublikasi Prezidenti qarorlari asosida tasdiqlanmoqda. Shu paytga qadar O‘zbekiston 137 ta davlat bilan diplomatik aloqalar o‘rnatdi.

Mustaqillik yillarida mamlakatimiz tashqi siyosiy va tashqi iqtisodiy munosabatlarning to‘la huquqli a‘zosi sifatida xorijiy sheriklar bilan o‘zaro manfaatli hamkorlikning shartnomaviy–huquqiy bazasini shakllantirdi va uni o‘zaro manfaatli sohalarda rivojlantirmoqda. Binobarin, xalqaro shartnomalar xalqaro huquqning asosiy manbalari bo‘lib, davlatlararo munosabatlarning huquqiy asoslarini shakllantiradi hamda tomonlar majburiyatlarining barqarorligi uchun kafolat hisoblanadi.

Mustaqillikning dastlabki yillarida O‘zbekistonning ko‘plab davlatlar bilan ikki tomonlama xalqaro shartnomalari, shuningdek, BMT va boshqa xalqaro tashkilotlarning universal konvensiyalari ratifikatsiyalari Oliy Majlis va Prezident qarorlari asosida amalga oshirildi. Buning negizida xalqaro huquqning va mustaqil davlatning umum e‘tirof etilgan



qoidalari O‘zbekiston Respublikasi Konstitutsiyasi, xususan, uning tashqi siyosat bobida, Oliy Majlis va Prezidentning tashqi siyosiy faoliyat sohasidagi konstitutsiyaviy vakolatlarida mustahkamlandi.

O‘zbekistonda xalqaro shartnomalar sohasini tartibga soluvchi ilk normativ-huquqiy hujjat 1993 yil 7 may kuni qabul qilingan qonun bo‘lib, u O‘zbekiston Respublikasi bilan xalqaro moliya institutlari o‘rtasidagi xalqaro zayom va kafolatli shartnomalar hamda bitimlar tuzish va denonsatsiya qilishni tartibini belgiladi.

Keyinchalik 1995 yil 22 dekabr kuni “O‘zbekiston Respublikasining xalqaro shartnomalari to‘g‘risida”gi qonuni qabul qilindi.

Mazkur qonunning ijrosini ta‘minlash doirasida Vazirlar Mahkamasining bir necha qarorlari qabul qilindi.

Biroq O‘zbekiston Respublikasining xalqaro shartnomalari to‘g‘risidagi avvalgi qonunchilik hujjatlarida xalqaro shartnomalarni huquqiy va boshqa ekspertizadan o‘tkazishning predmeti belgilanmagan, xalqaro shartnomalarni bajarilishini ta‘minlash va bu jarayon ustidan kuzatuv olib borish mexanizmi etarli shakllantirilmagan hamda xalqaro hamkorlikning shartnomaviy-huquqiy bazasini inventarizatsiya qilish kabi masalalarga e‘tibor qaratilmagan edi.

Ushbu masalalarni huquqiy jihatdan tartibga solish hamda mustaqil O‘zbekistonning shartnomaviy-huquqiy amaliyotida to‘plangan tajribani inobatga olib, 2019 yil 6 fevral kuni “O‘zbekiston Respublikasining xalqaro shartnomalari to‘g‘risida”gi yangi qonun qabul qilindi.

Mazkur hujjat O‘zbekiston Respublikasi Prezidenti tomonidan tasdiqlangan mamlakatni yanada rivojlantirish bo‘yicha Harakatlar strategiyasi doirasida ishlab chiqilgan bo‘lib, uning asosiy maqsadi respublikada amalga oshirilayotgan keng qamrovli ijtimoiy-iqtisodiy islohotlarga mos tashqi siyosatning shartnomaviy-huquqiy asoslarini shakllantirishdan iborat edi.

Qonunning «to‘g‘ridan-to‘g‘ri amal qilishi»ni ta‘minlash maqsadida avval amalda bo‘lgan 5 ta normativ-huquqiy hujjat – 2 ta qonun va 3 ta qonunchilik hujjati unga birlashtirildi.





Qabul qilingan yangi qonun o‘z xususiyatiga ko‘ra dunyoning 116 davlati ishtirokchi hisoblangan 1969 yildagi Xalqaro shartnomalar huquqi to‘g‘risidagi Vena konvensiyasining implementatsiya qilingan akti sifatida namoyon bo‘ladi.

2012 yil 10 sentyabr kuni qabul qilingan “O‘zbekiston Respublikasining Tashqi siyosiy faoliyati konsepsiyasini tasdiqlash to‘g‘risida”gi qonun mamlakat tashqi siyosatining asosiy fundamental prinsiplarini, chet davlatlar va xalqaro tashkilotlar bilan hamkorlikning strategik ustuvor yo‘nalishlarini belgilab berdi.

O‘zbekistonning tashqi siyosiy faoliyat konsepsiyasida xalqaro hamkorlikning shartnomaviy-huquqiy bazasini kuchaytirish va takomillashtirish, ikki va ko‘p tomonlama istiqbolli bitimlar tuzish yagona davlat siyosati yuritishning siyosiy-diplomatik vositalaridan biri sifatida belgilangan.

2017-2021 yillarda O‘zbekiston Respublikasini rivojlantirishning beshta ustuvor yo‘nalishi bo‘yicha Harakatlar strategiyasi asosida davlatimiz tomonidan yaqin va uzoq xorijiy davlatlar hamda xalqaro tashkilotlar bilan aloqalarni yanada mustahkamlash va kengaytirishga qaratilgan tashqi siyosiy faoliyat dunyo hamjamiyati tomonidan alohida e’tirof etilib, xalqaro maydonda O‘zbekiston tomonidan bildirilgan tashabbuslar qo‘llab-quvvatlanmoqda. Xususan, O‘zbekiston Respublikasi Prezidenti Shavkat Mirziyoev tomonidan ilgari surilgan mintaqaviy va global muammolar echimi bo‘yicha xalqaro tashabbuslar asosida BMT Bosh Assambleyasining 4 ta maxsus rezolyusiyasi qabul qilindi.

Bugungi kunda mamlakatning xalqaro-huquqiy hujjatlari doirasi sezilarli darajada kengayib, yildan-yilga salmog‘i ham tobora ortib bormoqda.

O‘zbekiston Respublikasining shartnomaviy-huquqiy bazasini 4 ming 200 dan ortiq hujjat tashkil qilib, ulardan 500 ga yaqini universal va mintaqaviy xarakterga ega ko‘p tomonlama xalqaro shartnomalardir. 3 ming 700 dan ortig‘i esa ikki tomonlama xalqaro hujjatlar hisoblanadi.

Xususan ohirgi besh yil davomida xorijiy hamkorlar bilan 781 ta xalqaro hujjatlar imzolandi, shuningdek, O‘zbekiston 26 ta universal xalqaro shartnomalarning a’zosiga aylandi.

Ushbu xalqaro shartnomalar asosan investitsiyalarni rag‘batlantirish va o‘zaro himoya qilish, savdo-iqtisodiy, harbiy-texnikaviy, moliyaviy, madaniy-gumanitar, ilmiy-



texnikaviy hamkorlik, soliq, mehnat, transport, energetika, atrof-muhitni muhofaza qilish, huquqiy yordam ko'rsatish, jinoyatchilikka qarshi kurashish kabi sohalarga oid.

Shu o'rinda mamlakatimizning yaqin qo'shni va boshqa hamkor davlatlar bilan strategik sheriklik munosabatlari aynan ikki tomonlama hujjatlar bilan tartibga solinishini alohida ta'kidlash joiz.

Xususan, so'nggi yillarda Turkmaniston (2017), Qirg'iziston (2017), Turkiya (2017), Tojikiston (2018), Vengriya (2021), Pokiston (2021) bilan munosabatlar strategik sheriklik darajasiga ko'tarildi va avval strategik sheriklik munosabatlari o'rnatilgan AQSH, Yaponiya, Ozarbayjon, Rossiya, Janubiy Koreya, Hindiston, Xitoy, Qozog'iston davlatlari bilan bunday munosabatlarning yanada mustahkamlanishida xalqaro hujjatlar huquqiy tayanch vazifasini bajarib kelmoqda.

Mustaqillikning ilk yillarida mazkur sohadagi asosiy e'tibor xorijiy davlatlar bilan hamkorlikning shartnomaviy-huquqiy bazasini shakllantirishga qaratilgan bo'lsa, bugungi kundagi dolzarb vazifa "Harakatlar strategiyasi" va "Yil dasturlari" da belgilangan vazifalar echimiga qaratilgan xalqaro hamkorlikni yanada huquqiy jihatdan takomillashtirish va xalqaro norma ijodkorligida faol ishtirok etish hisoblanadi.

O'tgan davr mobaynida "O'zbekiston Respublikasining xalqaro shartnomalari to'g'risida"gi qonunga muvofiq xalqaro shartnomalarni Tashqi ishlar vazirligi bilan kelishishning ikki bosqichli tizimi joriy etilishi ancha dolzarb va muhim amaliyotni hayotga tadbiq etdi.

Jumladan, qonunda birinchi marta xalqaro shartnomalarning amaliy ahamiyatini o'rganish, ular matnlarini huquqiy, iqtisodiy, tilshunoslik nuqtai nazaridan va boshqa turdagi ekspertizadan o'tkazish bo'yicha qoidalar belgilangani ularning sifatiga bo'lgan talabning kuchaytirilishiga xizmat qilmoqda.

Yana bir yangilik, qonunda xalqaro aktlarning (deklaratsiya, qo'shma bayonot, anglashuv memorandumlari va boshqalar) huquqiy holatiga ham aniqlik kiritildi, ularni qabul qilish tartibi soddalashtirildi.

Bu turdagi hujjatlar hozirgi davrda mamlakatning xalqaro aloqalari faollashuvi sharoitida tezkorlik va moslashuvchanlikni ta'minlashga, davlatlar bilan dastlabki kelishuvlarga kechiktirmasdan erishishga imkon bermoqda.



Mamlakatimizning yangi tashqi siyosiy faoliyati sharoitida xalqaro shartnomalarni tuzish va imzolashni rejalashtirish bo'yicha hamda kuchga kirgan xalqaro shartnomalarni bajarish yuzasidan O'zbekiston Respublikasi Prezidenti va hukumati tomonidan tasdiqlangan "Yo'l xaritalari"ni qabul qilish amaliyoti keng tadbiq etildi. Bu esa, o'z navbatida, hujjatlar loyihalarini hamda xalqaro shartnomaga qo'shilish masalasini ekspertlar darajasida puxta o'rganishga, xalqaro shartnomalar normalarini milliy qonunchilikka implementatsiya qilinishi va bajarilishini ta'minlashga, ushbu masalalarda vakolatli davlat organlari o'rtasidagi o'zaro hamkorlikni kuchaytirishga xizmat qilmoqda.

Zamonaviy axborot texnologiyalaridan foydalanish, ularni samarali qo'llay olish bugungi kunda, ayniqsa pandemiya sharoitida davr talabiga aylandi. Jumladan, hozirda videokonferensaloqa rejimida xorijiy hamkorlar bilan xalqaro shartnoma va hujjatlar loyihalari bo'yicha muzokaralarni onlayn o'tkazish va hujjatlarni diplomatik kanallar orqali imzolash amaliyoti keng tus oldi. Qolaversa, imzolangan, kuchga kirgan xalqaro shartnomalar to'g'risida aholi xabardorligini oshirish maqsadida Tashqi ishlar vazirligi tomonidan ijtimoiy tarmoqlarda doimiy ravishda axborot berib borilmoqda.

Tashqi ishlar vazirligi Axborot texnologiyalari va kommunikatsiyalarini rivojlantirish vazirligi bilan hamkorlikda respublika xalqaro shartnomalarini hisobga olish, inventarizatsiya qilish hamda ularning ijrosini monitoring qilish bo'yicha ishlarni takomillashtirish uchun zamonaviy informatsion texnologiyalari joriy etilmoqda. Xususan, O'zbekiston Respublikasining xalqaro shartnomalarini yagona tarzda hisobga olishning, inventarizatsiya qilishning va ularning amalga oshirilishi yuzasidan monitoring qilishning elektron ma'lumotlar bazasi yaratiladi.

Mazkur elektron ma'lumotlar bazasining ishga tushirilishi nafaqat xalqaro shartnomalarni ijro etilishi bo'yicha vazirlik va idoralar o'rtasida o'zaro faoliyatni muvofiqlashtirish va yaxshilashga, balki samarali, qulay va fuqarolarga yo'naltirilgan davlat xizmatlarini ko'rsatish tizimini yaratishga, shuningdek, jamoatchilikka O'zbekiston Respublikasining ikki va ko'p tomonlama xalqaro shartnomalari haqida to'liq axborot berishga xizmat qiladi.

So'nggi yillarda mamlakatimizda xalqaro institutsional hamkorlikka, xususan, BMT va uning ixtisoslashgan tashkilotlari, Mustaqil Davlatlar Hamdo'stligi, Shanxay hamkorlik



tashkiloti, Islom hamkorlik tashkiloti, Turkiy tilli davlatlar hamkorlik kengashi va boshqa xalqaro tuzilmalar doirasida ko‘p tomonlama aloqalarni mustahkamlashga ham ustuvor ahamiyat berilmoqda.

O‘zbekiston mazkur xalqaro institutlar doirasida qabul qilingan transport va logistika, intellektual mulk huquqi, mehnat huquqi, atrof-muhitni muhofaza qilish, huquqiy yordam ko‘rsatish, madaniyat sohalarida universal va mintaqaviy ahamiyatdagi ko‘p tomonlama xalqaro shartnomalarning ishtirokchisiga aylandi. Xususan, Iqlim o‘zgarishi bo‘yicha Parij bitimi, Butunjahon intellektual mulk tashkilotining Mualliflik huquqi bo‘yicha konvensiyasi, Xalqaro mehnat tashkilotining Xalqaro mehnat normalari qo‘llanilishiga ko‘maklashish uchun uch tomonlama maslahatlashuvlar to‘g‘risidagi 144-sonli konvensiyasi, Turg‘un organik ifloslantiruvchi moddalar haqidagi Stokgolm konvensiyasi, O‘simliklar karantini va himoyasi bo‘yicha xalqaro konvensiya, YUNESKOning Madaniy ifodalarining turli xil shakllarini muhofaza qilish va qo‘llab-quvvatlash to‘g‘risidagi konvensiyasi, Vaqtincha olib kirish to‘g‘risidagi Istanbul konvensiyasi, Nogironlar huquqlari to‘g‘risidagi konvensiya kabi muhim shartnomalar shular jumlasidan.

2019 yilda O‘zbekiston turkiy tilli davlatlar bilan munosabatlarini yanada kengaytirish, ular bilan integratsiyalashuvni chuqurlashtirish maqsadida “Turkiy tilli davlatlar hamkorlik kengashini tuzish to‘g‘risida”gi Naxichevan bitimiga qo‘shildi va Turkiy tilli davlatlar hamkorlik kengashi a’zosiga aylandi.

O‘zbekiston 2020 yilning 4 martidan boshlab Xalqaro xususiy huquq bo‘yicha Gaaga konferensiyasining teng huquqli a’zosi bo‘ldi.

O‘z tarkibiga 84 ta davlat va Yevropa Ittifoqini birlashtirgan ushbu tashkilot xalqaro xususiy huquqni unifikatsiya qilish masalalari bilan shug‘ullanadi. O‘zbekistonning mazkur tashkilotga a’zo bo‘lishi xalqaro fuqarolik, oilaviy va xususiy huquqning unifikatsiyasi jarayonida mamlakatimizning ishtirokini ta’minlashga xizmat qilib, kelajakda qabul qilinadigan xalqaro hujjatlarda milliy manfaatlarimizni ham aks ettirish imkonini yaratadi.

O‘zbekiston Respublikasi Prezidenti Shavkat Mirziyoevning Oliy Majlisga Murojaatnomasida (2020 yil 29 dekabr) davlatimiz olib borayotgan ochiq, pragmatik va amaliy tashqi siyosatni inobatga olib hamda uzoq muddatli strategik maqsadlarimizdan



kelib chiqqan holda, O‘zbekiston Respublikasining Tashqi siyosiy faoliyat konsepsiyasi takomillashtirilishi nazarda tutilgan.

O‘zbekiston Respublikasining Tashqi siyosiy faoliyati konsepsiyasini takomillashtirish yuzasidan Tashqi ishlar vazirligi tomonidan takliflar ishlab chiqilgan. Hozirda uning tahriri vakolatli davlat organlarining kelishuv jarayonidan o‘tmoqda.

Ta’kidlash lozimki, Konsepsiya takomillashtirilishi jarayonida mamlakat tashqi siyosatining fundamental va konstitutsiyaviy prinsiplariga, shuningdek, “Harakatlar strategiyasi”, 2018 yil 9 yanvardagi O‘RQ-458-sonli qonun bilan tasdiqlangan O‘zbekiston Respublikasining Mudofaa doktrinasida mustahkamlangan asosiy prinsiplarning o‘zgarmasligiga urg‘u berildi.

Yana bir dolzarb masalalardan bo‘lgan O‘zbekistonning Jahon savdo tashkilotiga qo‘shilishi hamda Evropa Ittifoqi bilan Kengaytirilgan sheriklik va hamkorlik to‘g‘risidagi bitimni imzolash bo‘yicha faol muzokaralar olib borilmoqda.

Xulosa o‘rnida shuni ta’kidlash lozimki, Harakatlar strategiyasi va uni yangi O‘zbekiston tashqi siyosiy faoliyatida namoyon bo‘lishini hayotning o‘zi tasdiqladi, xalqimiz tomonidan ma’qullandi va xalqaro hamjamiyat, eng avvalo, Birlashgan Millatlar Tashkiloti tomonidan keng e’tirof etilmoqda.

### **Adabiyotlar:**

1. O‘zbekiston Respublikasi Prezidenti Sh.M.Mirziyoevning 2020 yil 29 dekabrda Oliy Majlisga Murojaatnomasi.
2. Gofman N.F., Maxovikova G.A. Uchebnyy posobie. Osnovy vneshneekonomicheskoy deyatel’nosti. SPb.: Piter, 2019. 365 s
3. Pozner M. Mejdunarodnaya torgovlya i izmenenie texnologii // Vexi ekonomicheskoy mysli. Mejdunarodnaya ekonomika. -M.: TEIS, 2016. C.436.
4. Xurramova Z, Toshaliyeva S, Turopov J. Jahon iqtisodiyoti va xaaqaro iqtisodiy munosabatlar. O‘quv qo‘llanma. Qarshi «Nasaf» nashriyoti 2007., 164 bet
5. Ergashxodjaeva SH.D. Xalqaro raqobat. O‘quv qo‘llanma. -T.: TDIU, 2019.-328 b.



## ROSSIYA FEDERATSIYASI QUOLLI KUCHLARINING KELAJAKDAGI ASKARNING JANGOVAR EKIPIROVKASI

**XAMRAKULOV A. A.**

Chirchiq oliy tank qo'mondonlik muhandislik bilim yurti  
Taktika kafedrası maxsus bo'linmalar taktikasi sikli katta o'qituvchisi

**Annotatsiya.** Ushbu maqolada Rossiya Federatsiyasi Qurolli Kuchlari takomillashtirilgan tadbiq qilingan maxsus bo'linmalar uchun "RATNIK" jangovar ekipirovkasi haqida ma'lumotlar berilgan.

**Аннотация:** В данной статье раскрыты вопросы совершенствовании боевой экипировки для военнослужащих специальных подразделения Вооруженных Сил Российской Федерации.

**Kalit so'zlar:** RATNIK, jangovar ekipirovka, dubulg'a, dubulg'a o'rnatilgan monitor, "Zirx", "aqlli" armiya uchun yelektronika, uchinchi avlod askari, "Kelajak askari".

**Ключевые слова:** РАТНИК, боевой экипировка, бронешлем, нашлемный монитор, "броня", Электроника для «умной» армии, Солдат третьего поколения, "Солдат будущего".

Rossiya Qurolli Kuchlarida jangovar texnikasining yangi tizimi paydo bo'lganga o'xshaydi va harbiylar allaqachon yangi avlod to'plamlarini ishlab chiqishni boshladilar. Albatta, 2014 yildan beri Rossiya armiyasiga yetkazib berilgan Ratnik shu vaqt ichida takomillashtirildi va to'ldirildi va allaqachon uning o'rnini bosadigan to'plam mutlaqo yangi ishlanma bo'lmaydi ta'kidlashmoqda. Bu mantiqiy davomga aylanadi, unda bir qator zamonaviy texnologiyalar qo'llaniladi, masalan, ekzoskeletdan foydalanish mumkin va amalda o'zini isbotlagan elementlar o'zgarishsiz qoladi. Rostex allaqachon Sotnik ekipirovkasini yaratish bo'yicha ishlanmalarning boshlagan. Taxminlarga ko'ra, Rostex davlat korporatsiyasining markaziy nozik muhandislik ilmiy-tadqiqot instituti loyihaning yetakchi korxonasiga aylanadi. 1-Rasm.



1-Rasm. RATNIK ekipirovkasi

Zamonaviy qurolli to'qnashuvlar haqiqatida harbiy texnika muhim rol o'ynashda davom etmoqda. Ulkan armiyalar davri o'tdi, bugungi kunda asosiy e'tibor raqamli tizimlar tomonidan boshqariladigan ixcham, yaxshi qurollangan va jihozlangan elita bo'linmalariga qaratilgan. Dunyoning barcha yetakchi kuchlari shu yo'nalishda harakat qilmoqda. Rossiya ham chetda turmadi: 2000-yillarda mudofaa kompaniyalari "Kelajak askari" uchun jihozlar elementlarini ishlab chiqishni boshladilar. Birinchi marta "Jangchi" deb nomlangan yangi kiyim 2011 yilda namoyish etilgan. Harbiy sinovlar natijalariga ko'ra, "Jangchi" yangi kiyimi harbiylardan yuqori baho



oldi va ommaviy ishlab chiqarishga tavsiya etildi. 2014 yilda faol harbiy qismlarga yangi to'plamlar kela boshladi. Ayni paytda 200 mingga yaqin komplekt yetkazib berilgan. Ratnik uskunalarini yaratish va ishga tushirish Rossiya armiyasining keng ko'lamli yangilanishining bir qismi bo'ldi.

Agar dastlabki bosqichda "RATNIK" zamonaviy materiallardan tayyorlangan yangi forma sifatida qabul qilingan bo'lsa, keyinchalik kontseptsiya o'zgardi va bugungi kunda to'plam bir necha o'nlab elementlarni o'z ichiga oladi. Shuni tushunish kerakki, "Jangchi" modulli kompleks bo'lib, uning turli qismlari qo'shinlar turiga, bo'linma vazifalariga, mavsumga yoki foydalanish joyiga qarab bir-biri bilan birlashtirilishi mumkin. "Jangchi" ning modulli tabiati butunning samaradorligini yo'qotmasdan uning qismlarini almashtirish imkonini beradi. Yaratilganidan beri to'plam o'zgarishni va takomillashtirishni to'xtatmadi. Ba'zi elementlar eskiradi va yangilanadi (masalan, aloqa vositalari), ba'zilar ketadi, yangilari paydo bo'ladi. Endi ikkinchi avlod to'plami armiyaga yetkazib berilmoqda va ular uchun "RATNIK" ni yaratish bo'yicha ishlarni boshlashga tayyorgarlik ko'rmoqda.

"RATNIK" tafsilotlari ochiq manbalardan olingan ma'lumotlardan foydalanib, Ratnikning bir nechta asosiy jihatlarini ajratib ko'rsatish mumkin:

6B45. 5A himoya klassi birlashtirilgan o'q o'tkazmaydigan zirh panellari bilan bitta qo'shma qurolli zirh. Ular AK74 hujum miltig'i, SVD snayper miltig'ining o'qlaridan minimal masofadan himoya qilish uchun mo'ljallangan.

Hujum modifikatsiyasi - 6B45-1 - 6A sinfidagi himoya darajasiga ega va nazariy jihatdan muhim organlarni Accuracy International Arctic Warfare kabi kuchli snayper miltiqlaridan himoya qilishga imkon beradi.

6B47. Besh metr masofadan Makarov to'pponchasi o'qlaridan va kichik bo'laklardan boshni himoya qiladigan zirhli dubulg'a. Dizayn mikrofilamentli aramid iplariga asoslangan. 6B45 zamonaviy voqeliklarni hisobga olgan holda juda muhim bo'lgan turli xil uskunalarini o'rnatish imkoniyatini beradi.

6B49. Qo'l-oyoq va yuzni o'qlardan, shrapnellardan va noqulay ob-havo sharoitlaridan qisman himoya qiladigan jangovar to'plam.

6B51. Askarning tizza va tirsak bo'g'imlarini zarbalardan himoya qiluvchi to'plam.

6B50. Ko'zlarni kichik bo'laklardan, xavfli kimyoviy moddalardan, noqulay ob-havo sharoitlaridan va hokazolardan himoya qilish uchun mo'ljallangan xavfsizlik ko'zoynaklari.

6Sh117. Yakkama-yakka jangovar va marsh texnikasini tashish uchun mo'ljallangan tushirish kamzuli.

Nazorat qilish tizimi. U aloqa vositalarini, maqsadni belgilashni, axborotni qayta ishlashni va identifikatsiyani o'z ichiga oladi. Darhaqiqat, "Sagittarius" - bu taqiladigan kompyuter bo'lib, tashqi qurilmalar yukni tushirish yelekiga taqsimlanadi. Raqamli xaritalardan foydalanish qobiliyatiga ega raqamli kompas vazifasini bajaradigan planshet mavjud.



Bunga zamonaviy jangovar harakatlar uchun kerak bo'lgan hamma narsa kiradi: poyabzal, kiyim-kechak va qurollardan tortib yuqori texnologiyali himoya vositalarigacha, nishonga olish, kuzatish, nishonni belgilash va aloqa vositalari. Ratnik dubulg'asi kompozit materiallardan tayyorlangan bo'lib, 5 metr masofadan Makarov to'p panchasining o'qlaridan, shuningdek, mina va granata parchalaridan himoya qiladi. U xalqaro hamjamiyat tomonidan o'z sinfidagi eng yengili sifatida tan olingan. Ikkinchi avlod o'q o'tkazmaydigan jilet 10 metrdan zirhli teshuvchi snayper o'qi va Kalashnikov AK-74 avtomatining o'qlarini 10 marta urishga bardosh beradi. Jilet seramika-kompozit zirhli panellarga asoslangan bo'lib, ular yuqori quvvatga ega va past og'irliklarga ega. Asosiysi "Zirx" atiga 7,8 kg og'irlikda. Ta'kidlash joizki, zirhlar bir vaqtning o'zida hayotni saqlab qoladi va askarni suzish qobiliyatini ta'minlaydi. Muhim xususiyat shundaki, jilet tezda yechib olinadigan bo'lib, shikastlanganda tezkor yordam ko'rsatish uchun juda muhimdir.

Shuningdek, himoya to'plami ballistik armid matodan (баллистической армидной ткани) tayyorlangan kiyim, ko'zoynak, tizza va tirsak yostiqlarini o'z ichiga oladi.

## "Aqlli" armiya uchun elektronika

Ilmiy-fantastik filmlardan "Ratnik" da asosiy narsa, albatta, elektron to'ldirishdir. Bu yerda hamma narsa "Strelets" tomonidan boshqariladi, razvedka, boshqaruv va aloqa kompleksi



2-Rasm. "Aqlli" yelektronika

(KRUS), aslida - razvedka va jangovar foydalanish uchun qulaylik uchun moslashtirilgan shaxsiy kompyuter. Umumiy og'irligi 2,4 kg bo'lgan kompleksning tarkibiy qismlari transport jiletiga taqsimlangan, askarning qo'lidagi boshqaruv moslamasi planshetdir. 2-Rasm.

Qo'mondonlik postida yanada murakkab va funktsional planshet ishlatiladi. Axborot almashinuvi doimiy ravishda xavfsiz kanal orqali amalga oshiriladi. Askar matnli ma'lumotlarni, koordinatalarni, fotosuratlarini, videolarni uzatishi mumkin. O'z planshetidagi qo'mondon barcha jangchilarning joylashishini ko'radi, ularning harakatlarini muvofiqlashtirishi, marshrutlarni rejalashtirishi, dushmanning pozitsiyasi haqida ma'lumot olishi va boshqalar. Shu bilan birga, jangovar boshqaruv kompyuter o'yiniga o'xshaydi, Ratnik dubulg'asi turli jihozlarni osib qo'yish uchun ishlatilishi mumkin bo'lgan universal o'rnatgichga ega va u KRUS bilan birlashadi va muhim ma'lumotlar almashinuvida ishtirok etadi. "Rostex" davlat korporatsiyasining "Siklon" markaziy ilmiy-tadqiqot instituti tomonidan ishlab chiqilgan, ko'rish va dubulg'aga o'rnatilgan monitordan iborat videomodul qopqoqdan otish imkonini beradi. Turli xil ko'rish tizimlari va termal tasvirlagichlardan ham foydalanish mumkin. Tungi ko'rish tizimi kam ko'rish sharoitida yong'inga yordam beradi.

Ratnikning hayot va energiya tizimlariga har xil turdagi ryukzaklar, mavsumiy kamuflyaj to'plamlari, soat, chiroq, ko'p asbobli pichoq, sapyor belkurak, suv filtri,





kimyoviy himoya va nazorat qilish uskunalari, birinchi tibbiy yordam uskunalari, avtonom issiqlik manbai, batareya, oziq-ovqat uchun asboblari, chodir va uxlash uchun sumkalar kiradi. Hammasi bo‘lib “Jangchi” 50 dan ortiq elementlarga ega. To‘planning o‘rtacha ishlash muddati 5 yil.

Uchinchi avlod askari. Armiya 2018 ko‘rgazmasida uchinchi avlod Ratnikning mumkin bo‘lgan ko‘rinishi namoyish etildi, bu ko‘plab “Yulduzli urushlar” dostonidagi bo‘ronchilarni yoki xuddi shu nomdagi filmdagi politsiya robotini eslatdi. Allaqachon “Sotnik” nomini olgan yangi to‘plamga “Minali” etiklar, askarni infraqizil datchiklardan



3-Rasm. Uchinchi avlod askari

yashiradigan “Antitermik” kostyum va radarga qarshi kostyum bo‘lishi mumkin. Taktik boshqaruvning avtomatlashtirilgan tizimlariga mikro uchuvchisiz uchish apparatlarini joriy etish rejalashtirilmoqda. Dron kamerasidan olingan tasvir dubulg‘aga yoki ko‘zoynakka proyeksiya qilinadi. Shuningdek, elektron ko‘zoynaklarga boshqaruv buyruqlari, hudud xaritalari va boshqa ma‘lumotlarni proyeksiya qilish mumkin bo‘ladi. 3-Rasm.

Sotnikda xameleon elektr boshqariladigan materialdan Roselectronikning rivojlanishidan foydalanish

rejalashtirilgan. Elektroxrom niqoblangan sirt va uning muhitiga qarab rangini o‘zgartirishga qodir. Armiya-2018 forumida ilk bor ushbu noyob qoplamali dubulg‘a namoyish etildi.

“Ratnik” ning yana bir yangiligi jangchining jismoniy holatini baholash moduli bo‘lishi mumkin. Datchiklar yordamida u real vaqt rejimida zarbasi, nafas olishi, yurak urishi, bosimi haqidagi ma‘lumotlarni qayd qiladi va birgalikda to‘playdi. Jangovar qobiliyatni yo‘qotgan taqdirda, harbiylarning holati va jarohat yoki jarohatning holati to‘g‘risidagi ma‘lumotlar qo‘mondonga va tibbiy brigadaga uzatiladi. Shunday qilib, tezkor birinchi yordam ko‘rsatish va jangchini qutqarish imkoniyati ortadi va qo‘mondonlik askarlarning yo‘qotilishini tezda qoplashi mumkin.

“Kelajak askari” kostyumining eng kutilgan qismi passiv ekzoskelet bo‘lishi mumkin. U allaqachon haqiqiy jangovar sharoitlarda sinovdan o‘tgan va samaradorligini isbotlagan. Ekzoskelet jangchining jismoniy imkoniyatlarini oshiradi, bo‘g‘imlarni, umurtqa pog‘onasini himoya qiladi va balandligi va to‘liqligi bo‘yicha ma‘lum bir askarga moslashtirilishi mumkin. Yengil vaznli uglerod tolasidan yasalgan ekzoskelet uzoq yurishlar paytida yoki hujum operatsiyalari paytida 50 kg gacha bo‘lgan yuklarni (reyd ryukzakalarini, maxsus jihozlar, qurol va o‘q-dorilar) tashishda tayanch-harakat tizimini tushiradi.



Ekzoskelet, farqlisi quvvat manbalari, elektronika va har xil turdagi sensorlarga ega emas, bu esa uni yanada ishonchli, yengilroq (konfiguratsiyaga qarab 4 dan 8 kg gacha), butunlay avtonom va texnik xizmat ko'rsatishni osonlashtiradi. Bunday ekzoskelet nafaqat jangovar paytida, balki orqada ham - texnikaga texnik xizmat ko'rsatish va ta'mirlash, qurilish va boshqa vazifalarni bajarish uchun ishlatilishi mumkin.

Innovatsion materiallardan foydalanish va alohida elementlarning funktsiyalari kombinatsiyasi tufayli to'plamning og'irligi 20% ga kamayadi va taxminan 20 kilogrammni tashkil qiladi. Yangi Sotnik majmuasini armiyaga yetkazib berish 2025 yilda boshlanishi kerak.

Zamonaviy rus armiyasi nafaqat harbiy texnika va qurollarni takomillashtirishga, balki jangchilar kundalik xizmatda va dalada o'zlarini qulay his qilishlari kerak bo'lgan jihozlarga ham e'tibor qaratmoqda.

Harbiy kiyimni rivojlantirishning asosiy yo'nalishi quyidagilardan iborat:

Ko'p qirralilik;

Jangchining harakatini cheklamaydigan;

Atrof-muhit omillariga qarshilik (namlikka chidamlilik);

Yuqori bug'o'tkazuvchanligi;

Taqqoslangan formalar to'plamlari bu jihatdan o'xshashdir, ammo ishlab chiqaruvchilarning ularni kiyim tikilgan matolarning bir qismi sifatida ishlatishga bo'lgan yondashuvlarida farqlar mavjud.

Shunga qaramay, Ratnik forma to'plamini ishlab chiquvchilar matolarda, ayniqsa jangchilarning ichki kiyimlarida va qishki kiyim izolatsiyasi sifatida tabiiy tolalarni saqlab qolishgan: paxta (30 dan 70% gacha), jun (70% gacha), paxmoq yoki boshqalari (70% gacha).

Aksincha, ishlab chiquvchilar 100% sintetik nafas oladigan materiallarga tayanib, hatto ichki kiyimda ham tabiiy materiallardan foydalanishdan butunlay voz kehdilar. Sovuq mavsumda issiqlik izolatsiyasi forma qatlamlarini ko'paytirish orqali amalga oshiriladi.

To'plam Rossiya joylashgan iqlim zonalarining eng keng doirasini hisobga olgan holda ishlab chiqilgan - subtropiklardan qutb cho'llarigacha.

Jangchi uchun qulay sharoitlar yaratish uchun bir-birini to'ldiradigan yoki bir vaqtning o'zida ekstremal sharoitlarda ishlatilishi mumkin bo'lgan 3 xil mavsumiy to'plamlardan foydalanish mumkin.

To'plamga kiyimlardan tashqari, quyidagilar kiradi:

ko'rish organlarini himoya qilish (poliamid ko'zoynak);

tizzalar va tirsaklar;



aloqa vositalari;

maqsadni belgilash tizimi;

hayotni qo'llab-quvvatlash uskunalari (pichoq, suvni tozalash filtrlari, kamuflyaj qalpoqlari);

Elektron uskunalalar uchun issiqlik va elektr ta'minoti manbai.

To'plamning umumiy og'irligi taxminan 20 kg ni tashkil qiladi va jangchining tanasi yuzasining 90% gacha himoya qilish imkonini beradi. Himoya vositalari va qurollarsiz u 23 ta elementdan iborat 8 qavatli kiyimni o'z ichiga oladi. To'plam  $-40^{\circ}$  dan  $+15^{\circ}$  C gacha bo'lgan haroratlarda foydalanish uchun o'ljallangan. Harorat  $+15^{\circ}$  C dan yuqori bo'lgan iqlim zonalari uchun yozgi to'plam ishlab chiqilgan.

To'plam kundalik kiyish va dalada foydalanish uchun mos universal sifatida ishlab chiqilgan.

To'liq sintetik materiallar yuqori bug'otkazuvchanligi bilan ajralib turadi, bu sizga yuqori jismoniy zo'riqish paytida tana harorati va namligini saqlab turishga imkon beradi, terning kiyimni ho'llashiga yo'l qo'ymaydi va uning issiqlikdan himoya qilish xususiyatlarini kamaytiradi.

### Foydalanilgan manbalar:

1. Спецназ России. <https://Lenta.ru>.
2. The Chinese Army Today: Tradition and Transformation for the 21st Century.



## ҲОЗИРГИ ЗАМОН ХАВФСИЗЛИК ТИЗИМИ ВА ИСТИҚБОЛЛАРИ

*ШЕРОВ Мансур Болтаевич*

Чирчиқ олий танк қўмондонлик муҳандислик билим юрти

Гуманитар фанлар кафедраси катта ўқитувчиси, доцент, майор

**Аннотация:** Хавфсизлик, аввало, ижтимоий ҳодисадир. Бу унинг туб моҳиятини, яъни кишилиқ жамиятини ўраб турган дунёга, мавжудлик шартлари ва хавфсизлик объектига муносабатнинг ўзгармас асосини фаолият ташкил этишини англатади. Ўз навбатида фаолият бирор-бир натижага эришишни якуний мақсад қилиб қўйган босқичма-босқич, изчил амалга оширилувчи жараённинг намоён бўлишидир. Бу маънода хавфсизлик муайян жараённинг якуний мақсади - хавфсизлик субъектлари фаолиятининг натижаси, маҳсули сифатида намоён бўлади. Мазкур мақола ҳозирги замон хавфсизлик тизими ва истиқболларига бағишланади.

**Калит сўзлар:** хавфсизлик, кишилиқ жамияти, хавфсизлик объекти, хавфсизлик субъекти, хавфсизлик тизими, “юқори сиёсат”.

“Хавфсизлик” тушунчаси алоҳида таъриф бериш, унинг том маъносини аниқ ифодалаш қийин бўлган термин (*шу сабаб инглиз тилидаги «slippery» and «elusive» сўзлари воситасида ифодаланиши беэиж эмас*) сифатида баҳоланади [1]. Унинг мураккаб табиати, тадқиқотчиларнинг фикрича, “дунё ягона, бироқ воқелиқлар турфа хил” [2] тезисига жо бўлади.

XX асрнинг 60-70 йилларидан бошлаб, хавфсизликка оид қарашлар тизими турли халқаро ва минтақавий воқеа-ҳодисалар таъсирида кескин ўзгаришларга юз тутди. Хусусан, миллий иқтисодиётларнинг ўзаро боғлиқлигининг ўсиб бориши, атроф-муҳитни ҳимоя қилиш ҳамда инсон ҳуқуқларини таъминлашнинг долзарб аҳамият касб этиши, илмий-техникавий тараққиётнинг давлатлараро муносабатларга таъсирининг кучайиши ва бошқаларни келтириш мумкин. Уларнинг таъсирида хавфсизлик фокуси, традиционалистлар фикрича, “юқори сиёсат”, яъни ҳарбий



соҳадан халқаро ҳаётнинг бошқа жабҳаларини, биринчи галда, иқтисодиёт ва атроф-муҳитни қамраб олувчи “қуйи сиёсат”га қараб ўзгаришини кузатиш мумкин.

Россиялик тадқиқотчи Г.В.Иващенко “Хавфсизлик тушунчаси ҳақида” деб номланган мақоласида хавфсизлик моҳиятини таҳлил қилар экан, тизимли-фаолият ёндашувидан келиб чиқиб, унинг мазмунини қуйидаги тезисда ифодалайди: “фаолият ҳар қандай ижтимоий мавжудотнинг яшаб қолишини таъминловчи усул, ... ва унинг туб моҳиятини англаувчи омилдир. Ижтимоий ҳаётда фаолиятнинг у ёки бу жиҳатини намоён этмайдиган бирорта ҳам ҳодиса мавжуд эмас” [3].

Хавфсизлик субъекти фаолиятининг мазмуни манфаатлар ташкил этади. Ҳаётий муҳим миллий манфаатлар - хавфсизлик объектлари - эҳтиёжлар билан бевосита алоқадорликдагина мавжуд бўлиши мумкин. Аниқроқ айтганда, ҳаётий муҳим миллий манфаатлар хавфсизлик субъектларининг эҳтиёжларидан келиб чиқиб, уларнинг шаклланишида ва белгиланишида ўзига хос материя, “ижтимоий асос” бўлиб хизмат қилади.

Бугунги кунда хавфсизликнинг куч ва воситалари кенгайди. Қуролли кучлар билан бир қаторда халқаро ташкилотлар, молиявий институтлар, оммавий ахборот воситалари, инвестиция киритиш ва бошқалар хавфсизликни таъминлашнинг муҳим инструментлари сифатида эътироф этила бошланди. Шунинг учун ҳам хавфсизликка оид адабиётларда давлатнинг марказий ўрни ва миллий хавфсизлик ғоясининг устуворлиги адолатли танқидга учради. Сезиларли бурилиш минтақавий ва халқаро хавфсизлик томон амалга оширилди. “Инсон ўлчами” хавфсизлик тадқиқотларида сезиларли ўрин эгаллай бошлади.

Суверен давлатлар хавфсизлигининг ўзаро боғлиқлиги ва ўзаро таъсирда бўлиши халқаро ҳаёт глобаллашувининг ўзига хос хусусияти ҳисобланади. Бугунги муракаб дунёда алоҳида олинган давлат, у қай даражада қудратли бўлмасин, ўз хавфсизлигини яқка ҳолда таъминлай олмаслиги тобора аён бўлиб бормоқда. Шунинг учун бугунги кунда хавфсизлик институтларининг ўзаро ҳамкорлиги ва



интеграцияси, “умумий хавфсизлик” ни таъминлашда миллий стратегияларни мувофиқлаштириш муҳим ҳисобланади.

Ўтган давр мобайнида *халқаро ташкилотларнинг* аҳамияти сезиларли даражада ортди. Суверен давлатларнинг миллий манфаатларини амалга ошириш механизми сифатида тузилган мазкур институтлар тобора халқаро сиёсатда ўз “сўзи” га эга бўлган акторлар сифатида намоён бўлмоқда. Бугунги кунда хавфсизлик ва мудофаа соҳасида ҳамкорликнинг сиёсий-ҳуқуқий асосларини яратиш асосан халқаро ташкилотлар доирасида амалга оширилмоқда. Ҳозирда улар бевосита давлатларнинг ички ишлари деб ҳисоблаб келинган ваколатлар доирасига кириб бормоқда. (мисол учун, “гуманитар интервенция”, инсон ҳуқуқлари, атроф-муҳитни ҳимоя қилиш каби соҳаларни киритиш мумкин).

Одатда, шахс/инсон, жамият ва давлатнинг объектив эҳтиёжлари “субъективлашув”, яъни хавфсизлик субъектлари томонидан англаб етилиши ва тегишли ҳужжатларда ифодаланиши орқали манфаат кўринишига эга бўлади. Бошқача айтганда, манфаат - бу шахс, жамият ва давлатнинг объектив эҳтиёжларини субъектив шаклда намоён бўлишидир. Аммо, манфаат ўз ҳолича сиёсатда намоён бўла олмайди у мақсад сифатида белгиланиши лозим.

“Мақсад - бу сиёсатчилар тушунчасидаги миллий манфаатлардир” [4]. Манфаат ва мақсад ўртасидаги умумийлик шундаки, уларнинг ҳар иккиси жамиятнинг объектив эҳтиёжларини ифодалайди. Уларнинг ўртасидаги фарқ, биринчиси (манфаат) англанладиган/идрок этиладиган, иккинчиси (мақсад) мавжуд ташкилий-ҳуқуқий механизмлар ёрдамида амалга ошириладиган субъектив фаолиятни назарда тутуди, яъни “мақсад – бу ҳаракатдаги манфаатдир” [5].

Ҳар қандай давлатнинг бош мақсади - мавжуд бўлиб қолиш. Бу ҳамон долзарб. Бунинг устига, халқаро майдонда ҳамжамят аъзолари хавфсизлигини таъминлашга қодир давлатлардан устун турувчи ҳокимият мавжуд эмас.



Давлатлараро конфронтация ва рақобат замонавий муносабатлар характерини белгилаб берувчи омиллар бўлиб қолмоқда. Халқаро сиёсатда ворисийлик кузатилмоқда ва кудратли давлатлар тенглар ичида етакчилигини сақлаб қолмоқда.

### Фойдаланган адабиётлар рўйхати:

1. Қаранг: Bill McSweeney. Security, Identity and Interests: a Sociology of International Relations. - Cambridge: CambridgeUniversity press, 1999, pp. 1, 13.
2. Critical Security Studies and World Politics / Ken Booth, ed. – London: Lynne Rienner Publishers, 2005, p. 2.
3. Белов П. Кризис теории национальной безопасности.  
<http://www.netda.ru/belka/texty/imper/imp-bel.htm>.
4. Логунов А.Б. Региональная и национальная безопасность: Учебное пособие. - М.: Вузовский учебник, 2009. - С. 19.
5. Бэттлер А. Национальные интересы, национальная безопасность и международная безопасность // *Полис*. № 4, 2002. - С. 150-151.



## ИСЛОМ ОЛАМИДА ДАВЛАТЧИЛИК, ДАВЛАТ ВА ДИНИЙ ТАШКИЛОТЛАР ЎРТАСИДАГИ МУНОСАБАТЛАРНИНГ ХУСУСИЯТЛАРИ

**РАЖАБОВ Воҳиджон Нормуротович**

Чирчиқ олий танк кўмондонлик муҳандислик билим юрти

Гуманитар фанлар кафедраси катта ўқитувчиси, подполковник

**Аннотация:** бугунги кунда глобаллашувнинг тобора авж олиши миллий маънавиятларга қарши таҳдидларнинг кучайишини тезлаштирмоқда, уларнинг ўзига хос хусусиятларининг заифлашувига олиб келмоқда. Ушбу мақола ислом оламида давлатчилик, давлат ва диний ташкилотлар ўртасидаги муносабатларнинг хусусиятлари тўғрисида фикр билдирилган.

**Калит сўзлар:** миллий маънавият, анъана, қадрият, ривайвализм, ренессанс, давлатчилик, давлат ва диний ташкилотлар.

Форс кўрфази араб монархияларида давлат-сиёсий ва диний институтлар ривожланишини кўриб чиқувчи сиёсатшунослар ушбу ички омилларнинг мазкур давлатлар ташқи сиёсати йўналишларига таъсири нуқтаи назаридан уларнинг ижтимоий тузилиши, давлатчилиги, ҳокимиятининг хусусияти ҳамда ички сиёсий ва диний вазият эволюциясининг айрим муҳим хусусиятларини кўрсатиб ўтадилар.

Ҳозирги замон шароитларида араб монархияларидаги ҳукмрон сулолаларнинг сиёсий-ҳуқуқий ҳолати таҳлили араб жамиятлари анъанавий ҳукмрон оилаларининг ҳокимият тепасида конституциявий мустаҳкамланишини мутлақо табиий, тарихан ўзини оқлаган ҳодиса сифатида қабул қилганликларини кўрсатади. Патриархал-қабилачилик онги хусусиятлари устунлик қилувчи оилавий гуруҳлар етакчилигининг эътироф этилишига кўмаклашди. Бундан ташқари анъанавий, диний идрок этиш жамиятнинг етакчи оилаларга нисбатан бетарафлигини белгилаб берди.

Кўпчилик тадқиқотчилар фикрича мустамлакачиликдан кейинги мустақил давлатчиликнинг қарор топиши жараёни ўтган юз йилликнинг охирида бу ерда қаттиқ





марказлаштирилган ҳокимият шаклланиши билан тугалланди. Кўпчилик араб давлатларидаги сайлов жараёни эркин ва адолатли деб эътироф этилишдан анча йироқ, нефтга бой араб монархияларига келганда эса, уларнинг фақат айримларидагина (Қатар, БАА) сиёсий тузилмаларни модернизация қилиш ва очиқлик томон журъатсиз силжишлар кузатилди[1].

1992 йил 1 мартда Саудия Арабистони ўз тарихида биринчи марта конституциявий ҳужжатларга (Бошқаришнинг асосий қонидаси, Маслаҳат кенгаши тўғрисидаги қонун ва Музофотларни бошқариш тўғрисидаги қонун) эга бўлди. Ислохотлар сиёсий иштирок этишни кенгайтириб, жамиятда бузғунчилик кўринишлари пасайишига ҳолисона кўмаклашмоқда. Айтиб ўтиш керакки, Саудия жамиятининг ўзига хос анъаналари ва ахлоқи доирасида кечмоқда[2].

Саудия Арабистони ўз ривожланишининг янги босқичига кирган 1990 йилларда мамлакатда иқтисодиёт соҳасида модернизация қилишнинг асосий оғирлиги енгиб ўтилди, замонавий миллий хўжаликнинг асоси барпо этилди ва унда нефть сектори етакчи рол ўйнай бошлади, бошқа тармоқлар ҳам кўпроқ ривожлана бошлади.

Ҳозирги вақтда Саудия Арабистони ўз маҳсулотини жаҳоннинг 118 мамлакатига экспорт қилади. «Сауди Газетт» маълумотларига кўра ҳар йили 55 млрд. АҚШ доллари миқдоридаги умумий экспорт ҳажмининг 15 млрд. АҚШ доллари нефть кимёси маҳсулотлари улушига, 8 млрд АҚШ долларига яқини қайта ишлаш саноатининг бошқа тармоқлари маҳсулотлари улушига тўғри келади[3].

Шу билан бирга Саудия жамиятида ўз капиталистик турмуш тарзи моделининг барқарорлашуви ва шаклланиши жараёни ҳали тугалланмаган. Анъанавий ва замонавий асосларнинг ўзаро ҳамкорлиги давом этмоқда, Саудия ва Ғарб маданиятлари унсурларининг ўзаро мослашуви қийин кечмоқда.

Ҳозирги вақтда кўпчилик сиёсатшунослар Саудия давлатчилигида, аниқроғи мамлакатдаги ва унинг ташқарисидagi аниқ сиёсий жараёнларда ислом билан боғлиқ янги анъаналарни ва бўлиши мумкин бўлган ўзгаришларни аниқлаш ва англашга уринмоқда.



Кўпчилик Яқин Шарқ мамлакатларида жамият ҳаётида очикдан-очик ғарблашишдан (вестернизациялашдан) аста-секин воз кечилаётганлиги анъанасини, шунингдек ўз йўлидан бориш хоҳишида ривожланишнинг Ғарб моделидан воз кечилиши мумкинлигини ҳисобга олиб ҳам ички, ҳам минтақавий даражада ислом динининг аҳамияти анъаналарига содиқлик тобора катта аҳамиятга эга бўлиши мумкин.

Юқорида баён қилинганлардан келиб чиқиб қуйидаги хулосаларга келиш мумкин:

1. Саудия Арабистонидаги ижтимоий-сиёсий ва диний вазиятни тадқиқ этиш ислом билан боғлиқ жиҳат Форс кўрфази араб давлатларида ижтимоий ва давлат даражаларида кўпчилик мусулмон давлатларига қараганда юқорироқ аҳамиятга эга эканлигини кўрсатади.

2. Саудия Арабистонида модернизациялаш жараёни нафақат модернизацияловчи иқтисодий жараёнлар, балки аниқ мақсадга йўналтирилган ҳукумат чора-тадбирлари оқибатида ҳам патриархал муносабатларни «парчалаш» билан бирга кечди. Оилавий компанияларнинг акциялаштирилган тузилмаларга айлантирилишининг барқарор тус олиши бунинг намоён бўлишига оид мисоллардан биридир. Ҳукмрон сулолаларнинг сиёсий-ҳуқуқий мавқеини таҳлил этиш ҳукмрон оилаларнинг ҳокимиятда конституциявий мустаҳкамланишини араб жамиятлари тарихан ўзини оқлаган ҳодиса сифатида қабул қилганликларини кўрсатади.

### **Фойдаланган адабиётлар рўйхати:**

1. Аксенок А. Большой Ближний Восток: не навреди. Как нам обустроить арабов //Россия в глобальной политике. – <http://www.globalaffairs.ru/live>.

2. Саудовская Аравия и мусульманский мир: внутренний и внешний аспект финансовой помощи. – Информационный портал Реальный голос. – <http://www.real-voice.info>.



3. EIU Country Report. Saudi Arabia 1-st quarter 1997. – L., 1997. – Б. 5; Saudi Gazette. – 23.09.1999. – Б.7.



## HARBIY YOSHLARDA VATANGA XIZMAT QILISH MAYLINI SHAKLLANTIRISH

***KUBAYEV Zafar Nafasovich***

Chirchiq oliy tank qo'mondonlik muhandislik bilim yurti  
Texnik ta'minot kafedrası o'qituvchisi, mayor

**Annotastiya:** Maqolada Qurolli Kuchlarimiz uchun yuqori malakali harbiy kadrlarni tayyorlashda psixologik amallarning o'rni, harbiy shaxsda mujassamlashuvi lozim bo'lgan xususiyatlar va ularning harbiy faoliyat va jang va boshqa psixologik tang, stres holatlarda namoyon bo'lishlari kabi holat va sifatlar yoritilgan.

**Kalit so'zlar:** Harbiy faoliyatda shaxsning psixologik xususiyatlari, harbiy shaxsning psixologik xususiyatlarining namoyon bo'lishi, harbiylarning shaxsiy psixologik xususiyatlari.

O'zbekiston Qurolli Kuchlari doimo o'z faoliyatini davlatimiz strategik hujjatlari asosida ishlab chiqiladi. Ushbu talablarga asosan har bir quyi harbiy jamoa o'z meyoriy normativ hujjatlarini ishlab chiqadi va ularga kundalik faoliyatlarida harbiylarcha aniq va puxta amal qiladi. Masalan, O'zbekiston Respublikasining (2016 yil 14 sentabrdagi O'RPQ-406 Qarori) "Yoshlarga oid davlat siyosati to'g'risida" bo'lib harbiy askarlar va umuman shaxsiy tarkibni jangovar holatga tayyorlashda asosiy hujjatlardan biriga aylandi. Bundan tashqari, Prezidentimizning harbiylar faoliyati bilan bog'liq ko'plab ma'ruzalari va hujjatlari harbiylarimiz uchun doimiy asosiy ta'lim va tarbiyani, shaxsiy tarkibni jangovar ruhda tarbiyalashda yo'l ko'rsatuvchi hujjatlar hisoblanadi [1].

Jumladan, davlatimizning 2021 yil 3 fevraldagi 2017-2021 illarda yoshlarga qaratilgan mamlakat taraqqiyot strategiyasi bilan bog'liq "Yoshlarni qo'llab-quvvatlash va aholi salomatligini mustahkamlash yilida amalga oshirishga oid Davlat dasturi, 2018 4 avgustdagi № 3898 Qarori va boshqa meyoriy hujjatlar O'zbekiston harbiylari shaxsiy tarkibini vatanparvarlik ruhida tayyorlashda asosiy meyoriy hujjatlar hisoblanadi va ularga amal qilinadi [2].

Harbiy yoshlarda vatanga xizmat qilish maylini shakllantirish, ya'ni ularda harbiy xizmatga moyillik uyg'otish asosiy vazifadir. Moyillikning asosiy mazmun-mohiyati harbiy xizmat maqsadi va shaxsiy tarkib va alohida harbiy shaxsning manfaatlarini



uyg'unlashtiritedan iborat bo'lib, aynan shu mas'uliyatli vazifa, odatda harbiy tarbiyachi rahbarlar zimmasiga yuklanadi.

Harbiy psixologiyada harbiylarning ruhiy tayyorgarligi deganda - harbiy xizmatchilarning ma'naviy-ruhiy, psixologik tayyorgarligining tarkibiy qismi shaxsiy tarkibni ma'naviy va ruhiy jihatdan uzluksiz tayyorgarlik amallari tushuniladi.

Mudofaa tizimi shaxsiy tarkibining ruhiy tayyorgarligi deganda biz butun harbiylarimizning murakkab sharoitlarda, stress-faktorlar bilan kechadigan jangovar vaziyatlarda ular oldiga qo'yilgan vazifalarning muvoffaqiyatli bajarilishini ta'minlaydigan ruhiy psixologik sifatlarini va shaxsdagi ruhiy psixologik barqarorlik, jangovar ruh shakllantirilganligi tushuniladi.

Shaxsiy tarkibda ruhiy, psixologik tayyorgarlikning maqsadi-harbiy xizmatchilarda jang, jangovar holatlar vaziyatida emotsional-irodaviy barqarorlikni va jangovar vaziyatda ruhiy psixologik boshqaruv va boshqaruvchanlikni shakllantirish hisoblanadi.

Tabiiyki, jangovar faoliyat o'quv-jangovar faoliyatidan har doim farq qilgan va jangovarlik holatga tayyorlash esa har doim askarlarni, harbiy tarkibni aynan mana shu jangovar holatga tayyorlashdir. Bu holat avvalo xavfliligi, keskinligi, psixologik jihatdan o'ta tangligi, vaziyatning shiddat bilan kutilmagan tarzda rivojlanuvchi va o'zgaruvchanligi va bir qator boshqa omillari bilan farqlanadi [3].

Jangovar vaziyatlarni belgilovchi ruhiy xususiyat va asosiy omil sifatida xavflilik e'tirof etilgan. Xavflilik - shaxsning sog'ligi va hayotiga nisbatan tahdidni anglab yetish demakdir. Boshqa ta'sirlarning darajasi xavfning darajasiga bog'liq. Shu bilan birga insonning xavfga bo'lgan reaksiyasi turli xil bo'lishi mumkin: ongli, beixtiyor, impulsiv, bevosita, reaksiya sxemasiga to'g'ri keladigan holat. Xavflilikka nisbatan bo'lgan reaksiyaning xarakteriga qarab hulq-atvor ham sifatlanadi: birinchi holatda u ongli ravishda boshqariladi, ikkinchi holatda - vaziyatli yoki impulsiv bo'lishi mumkin, ya'ni to'liq yuzaga kelgan vaziyatga bog'liq bo'ladi.

Jangovar vaziyatning asosiy ko'rsatgichi xavflilik, o'zgaruvchanlik bilan bir qatorda kutilmagandalik o'ziga xosdir. Aqlli va makkor dushman jangda raqibning jangovar shayligini tushirish uchun albatta kutilmagandalik tamoyilidan foydalanadi. Harbiy



xizmatchilarning ruhiy tayyorgarligi davomida kutilayotgan jangovar harakatlarning o‘ziga xosliklari va sharoitlari, uni bajarish davomidagi qiyinchiliklar va ularni yengish yo‘llari haqida batafsil ma’lumot berilishi kerak.

Raqibning harakat qilish taktikasini va jangovar imkoniyatlarini batafsil o‘rganish va ushbu ma’lumotlarni shaxsiy tarkibga o‘z vaqtida yetkazish zarur. Aynan ushbu omillar harbiy xizmatchilarda kutilmaganlik va to‘satdan yuzaga keladigan vaziyatlar ehtimolining kamayishiga, hatto butunlay bartaraf bo‘lishiga yordam beradi [4].

Jangovar tayyorgarlik davomida harbiy xizmatchilarda kerakli ruhiy psixologik sifatlarni shakllantirishning yo‘llari va usullari turlicha bo‘lishi mumkin. Ularga ba’zi hollarda uzluksiz takrorlashlar orqali erishilsa, boshqa vaziyatlarda bir necha bor takrorlash orqali ham kerakli natijalarni egallash mumkin.

Jangning shaxs ruhiyatiga jiddiy ta’sir qiluvchi omillarini yaratish uchun jangovar vaziyatni modellashtirish, buning uchun esa harbiylarda tasavvur kuchini tarbiyalash alohida ahamiyatga ega bo‘ladi.

Yuqorida ko‘rsatilgan omillarning barchasi, ayniqsa harbiy shaxsning ruhida Vatan oldidagi burchni his qilish, buning uchun esa unda harbiy vatanparvarlikdan tashqari harbiy hamdo‘stlikni, o‘z safdoshlariga ishonch ruhini tarbiyalash va bu tushuncha va ko‘nikmalarni ularning jangovar, stres holatlarda qo‘llashlarini ruhlariga singdirish shaxsiy harbiy tarkibning jangovarlik ruhini ko‘taribgina qolmay ularda ko‘tarinki jangovarlik ruhining namoyon bo‘lishiga olib keladi.

### **Adabiyotlar ro‘yxati:**

1. O‘zbekiston Respublikasining 2016 yil 14 sentabrdagi O‘RPQ-406 “Yoshlarga oid davlat siyosati to‘g‘risida”gi Qonuni.
2. O‘zbekiston Respublikasi Prezidenti Shavkat Mirziyoyevning Oliy Majlisga Murojaatnomasi. Xalq so‘zi gaz. 276 - soni. 2020 yil 30.12.
3. O‘zbekiston Respublikasi Prezidentining 2021 yil 3 fevraldagi 2017-2021 yillarda O‘zbekiston Respublikasini rivojlantirishning beshta ustuvor yo‘nilishi bo‘yicha Harakatlar strategiyasini “Yoshlarni qo‘llab-quvvatlash va aholi salomatligini mustahkamlash yili”da amalga oshirishga oid Davlat dasturi to‘g‘risida. Xalq so‘zi gaz. 2021 yil 4 fevraldagi 25 - soni.



4. O‘zbekiston Respublikasi Prezidenti Shavkat Mirziyoyevning O‘zbekiston Respublikasi Qurolli Kuchlari tashkil etilganining 29 yilligi va Vatan himoyachilari kuni munosabati bilan yo‘llagan bayram tabrigi. Vatanparvar gaz. 2 - soni. 2021 yil 15.01.



## ИНСОН ВА ФУҚАРОЛАРНИНГ ҲУҚУҚЛАРИНИ ТАЪМИНЛАШДА ЎҚОТАР ҚУРОЛЛАРДАН ФОЙДАЛАНИШ ЗАРУРИЯТИ

*Тўраев Фарҳод Қўчқарович*

Ўзбекистон Республикаси Қуролли Кучлар Академияси

2-босқич тингловчиси, подполковник

**Аннотация:** Ушбу мақолада замонавий жанглари олиб боришда Ўқотар қуроллардан ўқ отишни ўргатиш тартибини тарихий ривожланиши кўриб чиқилган.

**Калит сўзлар:** замонавий жанг, ўқотар қурол, ўқ отиш, отиш курси.

Бугунги глобаллашув жараёнлари кескин ривожланаётган бир даврда, фуқароларнинг ҳуқуқ ва эркинликларини ҳимоя қилиш, мамлакатимизда тинчлик ва осойишталикни таъминлаш, ҳамда жамоат хавфсизлигини таъминлаш борасида Ўзбекистон қонунчилигини халқаро нормаларга ҳамоҳанг тарзда олиб бориш, бугунги куннинг асосий вазифалардан бири ҳисобланади.

Давлатимизда 2019 йилнинг 29 июлда “Қурол тўғрисида” ЎРҚ-550-сон қонуни [1] қабул қилиниб, қурол билан боғлиқ муносабатларни тартибга солиш ва ҳуқуқни муҳофаза қилиш органларига ўзига яраша бир қанча вазифа ва мажбуриятларни юклади. Қонуннинг мақсади: қурол ва унинг ўқ-дорилар муомаласи билан боғлиқ муносабатларни тартибга солишга ҳамда фуқароларнинг ҳуқуқ ва эркинликларини, мол-мулкларини ҳимоя қилиш ҳамда жамоат хавфсизлигини таъминлашга қаратилган.

Жаҳон мамлакатлари ҳуқуқни муҳофаза қилиш органлари фаолиятида, жамоат хавфсизлигини таъминловчи органлар фаолиятини тартибга солувчи ҳужжатларда, ўқотар қуролдан фойдаланиш ва қўллаш бўйича нормалар келтирилган. Сабаби, ўқотар қурол ҳуқуқбузарликларни олдини олишда ва бартараф қилишда ўзига хос бир восита сифатида фойдаланиб келинади.





Ўқотар қуроллар билан боғлиқ муносабатларда иштирокчилар, асосан ҳуқуқ-тартибот идораларини ташкил қилади. Бу, уларнинг ўқотар қуролдан фойдаланиш ва уни қўллаш бўйича махсус ҳуқуққа эга субъект эканлиги билан тавсифланади. Ҳўш, ўқотар қурол қачон қўлланилади ва қачон фойдаланилади?

Ўқотар қуролдан фойдаланиш ҳуқуқи, бошқа воситалар (шу жумладан жисмоний куч ва махсус воситалар) билан ноқонуний ҳаракатни тўхтатишнинг иложи бўлмаганда қўлланилади ва ушбу ҳаракатнинг хавфлилик даражаси юқори бўлганлиги сабабли, у ҳуқуқбузарни ҳаётдан махрум қилиш имкониятини беради. Бу, ижтимоий муносабат иштирокчиларининг соғлиги ҳамда ҳаётининг хавф остида қолиш эҳтимоли юқорилиги ва қилмишининг юқори даражада ижтимоий хавфлилиги, тартиббузарга ушбу ҳаракатни давом эттиришга йўл қўйиб бўлмаслиги билан ажралиб туради. Бу эса, уни ўқотар қуролдан фойдаланиб тўхтатишга мажбур қилади.

Ўқотар қуроллардан қонунийликни таъминлашда фойдаланиш, кўпгина давлатларнинг қонунчилигида белгиланган. Чунки бу, инсонларнинг энг олий кадрият бўлмиш, яшаш ҳуқуқига нисбатан реал хавфни туғдиради. Демак, инсон ва фуқароларнинг ҳуқуқларини таъминлашда ўқотар қуроллардан фойдаланиш зарурияти муҳим аҳамият касб этади, шунингдек бу куч у ишониб топширилган шахсларгагина эмас, балки барчанинг манфаатларига қаратилган [2].

Ўзбекистон Республикасида 2019 йил 29 июлда қабул қилинган “Қурол тўғрисида” ЎРҚ-550-сон қонуннинг [3]<sup>35</sup> 26-моддасида, фуқаровий ва хизмат қуролини сақлаш ҳамда олиб юриш ҳуқуқига эга бўлган жисмоний шахслар зарурий мудофаа ҳолатида ёки охириги зарурат ҳолатида ўз ҳаёти ва соғлиғини, бошқа фуқароларнинг ҳаёти ва соғлиғини ҳамда мол-мулкни ҳимоя қилиш учун қуролни қўллаши мумкинлиги белгиланган.

<sup>35</sup> Ўзбекистон Республикасининг “Қурол тўғрисида”ги қонуни / Қонун ҳужжатлари маълумотлари миллий базаси // <https://lex.uz/docs/4445288>



Инсоният пайдо бўлган даврлардаёқ ҳар бир уруғнинг бошқа қабилалар тажовузидан муҳофаза қиладиган ўз ҳудуди бўлган. Уруғ жамоаларнинг тирикчилик илинжида бир жойдан бошқа ерга кўчиши ёки кенгайиши, ўлдирилган қабиладошлари учун қонли ўч олиш уларнинг ўзаро тўқнашувига сабаб бўлган [4].

Тарихдан маълум бўладики қурол – аслаҳалар инсоният ҳаётининг ажралмас қисми бўлиб келмоқда ҳамда қадим замонлардан одамлар ўзини ўзи ҳимоя қилиши ва жанглар олиб бориши учун ижобий ва салбий мақсадларда фойдаланиб келинган.

Қурол-яроғнинг дастлабки тури сўйил ёки тўқмоқ шунингдек, тош пайконли ёғоч найза бўлган. Қадимги тош даври полеолитдан бошлаб отилган найза бориб тушадиган масофани анча оширадиган сопқон ва найза отқичлар пайдо бўлган. Шу тариқа қадимги тош давридаёқ зарба берувчи ва отувчи қуроллардан фойдаланилган [5].

Ҳозирги кунда дунё мамлакатлари орасида қурол - аслаҳа ва ҳарбий техникаларини ишлаб чиқариш тобора авж олмоқда. Мисол тариқасида айтишимиз мумкинки Россия, АҚШ, Германия, Исроил, Италия ва бошқа мамлакатлар бу борада дунёдаги энг етакчи давлатлардан ҳисобланадилар. Бугун айрим давлатларнинг қурол - аслаҳа таркибида шундай турлари борки эски жанг усуллари ортда қолиб янги инновацион технологиялар ривожланган бир пайтда нафақат масофадан туриб аниқ нуқтага урувчи, сунъий йўлдош орқали аниқлаган душманни яқсон этувчи, инсонни эшитиш аъзоси орқали онгига таъсир этиб уни сафдан чиқариши ёхуд яқсон қилиш хусусиятига эга, шунингдек компьютер технологиялари алоқа воситалари ва бошқа жангни олиб боришга жалб этилган техник воситаларни ҳам ишдан чиқариш хусусиятига эга турли принципда ишлайдиган қуроллар ҳамда энгил зирҳли автомобиллар яратилиб келинмоқда.

### **Фойдаланилган адабиётлар:**

1. Ўзбекистон Республикасининг “Қурол тўғрисида”ги қонуни / Қонун ҳужжатлари маълумотлари миллий базаси // <https://lex.uz/docs/4445288>



2. Французская Декларация прав человека и гражданина. Принята Национальным собранием Франции 27 августа 1789 года. Ст. 12. Цитируется по книге: М.Дженис. Р.Кэй. Э.Брэдли. Европейское право в области прав человека (Практика и комментарии). М. «Права человека». 1997. С. 10-12.

3. Ўзбекистон Республикасининг “Қурол тўғрисида”ги қонуни / Қонун ҳужжатлари маълумотлари миллий базаси // <https://lex.uz/docs/4445288>

4. Исмоилова Ж.Ҳ., Левтоева Л.Г. Ўзбекистон Ҳарбий санъати тарихи. – Тошкент: Ўзбекистон НМИУ, 2013. – 12 б.



## НАТО МАМЛАКАТЛАРИ ҚЎШИНЛАРИНИНГ МОДДИЙ-ТЕХНИК ТАЪМИНОТИ

*ПАРПИЕВ Элдоржон Нўмонович*

Чирчиқ олий танк қўмондонлик муҳандислик билим юрти

Техник таъминот кафедраси цикл бошлиғи, подполковник

**Аннотация.** Ушбу мақолада НАТО мамлакатлари армияларининг моддий-техник таъминотини ташкил этиш, уларнинг ташкилот даражалари бўйича таснифи, таъмирлаш ишларини бажариш учун тахминий стандартлар ва имкониятлар, шунингдек уларни янада ривожлантириш истиқболлари кўриб чиқилган.

**Калит сўзлари:** моддий-техник таъминот, қуруқликдаги кучлар, ташкилий ва функционал тузилиш, стратегик, оператив ва ҳарбий фронт орти таъминоти, қурол-яроғ ва ҳарбий техника, таъмирлаш ва тиклаш.

**Аннотация.** В данной статье рассматриваются вопросы организации тылового и технического обеспечения армий стран НАТО, их классификация по уровням организации, примерные нормативы и возможности по выполнению ремонтных работ, а также перспективы их дальнейшего развития.

**Ключевые слова:** Материально-техническое обеспечение, Сухопутные войска, организационная и функциональная структура, стратегическое, оперативное и военно тыловое обеспечение, вооружение и военная техника, ремонтирование и восстановление.

НАТО блоки раҳбарияти ўз ҳарбий кучларини кўп миллатли тузилма деб билади. У биринчи навбатда ҳарбий-сиёсий вазифаларни ҳал қилиш учун мўлжалланган ва улардан асосийси - аъзо давлатларнинг манфаатларини қурол кучи билан ҳимоя қилишга ва бирлигини намойиш этиш.

Шу билан бирга, мобиль кучларнинг кўп миллатли таркиби НАТО қўмондонлигига блок мамлакатларини ҳар қандай қуролли можарога, унинг пайдо бўлган жойидан ва у ёки бу иттифоқдош давлатга таҳдид даражасидан қатъий назар жалб қилишга имкон беради.



НАТОнинг мобилъ курукликдаги кучлари таркибига АҚШ, Буюк Британия, Германия Федератив Республикаси, Бельгия, Италия, Люксембург ва Канада томонидан ажратилган штаб ва еттита кучайтирилган батальон киради. Батальонлар мобилъ кучлар учун қабул қилинган штатларга мувофиқ ташкил этилган бўлиб, учта пиёда (парашют, тоғпиёда) рота, қўллаб-қувватлаш ротаси ва артиллерия батареяси дан иборат. Айрим батальонларга муҳандислик, алоқа, авиация ва моддий-техник бўлинмалари қўшиб берилган [1].

Дунёнинг исталган нуқтасида ўз қўшинларининг доимий жанговар қобилиятини сақлаб туриш учун АҚШ ҳарбий раҳбарияти яхши ишлайдиган моддий-техник таъминот тизимини яратди.

НАТО мамлакатларида "қўшинларнинг (кучларнинг) моддий-техник таъминоти" атамаси қўшинларнинг (кучларнинг) белгиланган топшириқларни бажаришга тайёрлиги даражасида ушлаб туриш мақсадидаги моддий, транспорт, маиший ва бошқа эҳтиёжларини қондиришга қаратилган чора-тадбирлар мажмуаси сифатида тушунилади. АҚШ армиясининг FM-100-5 "Жанговар ҳаракатларни олиб бориш" дала низомига мувофиқ, моддий-техник таъминот курукликдаги кучларнинг жанговар қудратини яратиш, сақлаш ва тиклаш учун зарур бўлган асосий тадбирлардан биридир. АҚШ курукликдаги кучларнинг моддий-техник таъминот тизими ташкилий ва функционал тузилишларга эга. Ташкилий тизим уч босқичдан иборат: стратегик, тезкор ва ҳарбий:

1. Стратегик фронт орти таъминоти энг юқори таъминот даражаси сифатида таснифланади. Унинг таркибига юқори бошқарув органлари киритилган бўлиши мумкин: миллий муҳофаа вазирликларининг бошқармалари ва бошқа моддий-техник ташкилотлар, марказий бўйсинувдаги таъмирлаш ва ишлаб чиқариш корхоналари. Стратегик фронт орти таъминоти, қоида тариқасида, миллий ҳудуд ёки НАТОнинг масъулият зонаси чуқурлигида иштирокчи мамлакатлар томонидан жойлаштирилади.

2. Оператив фронт орти таъминоти стратегик ва ҳарбий фронт орти таъминоти даражалари ўртасида боғловчи бўлиб, унга оралик фронт орти таъминоти сифатида



қаралади. Унинг таркибига қуролли кучлар турлари штабларининг фронт орти бошқармалари ва уларга бўйсунувчи муассасалар, тузилмалар ва бўлинмалар киради.

3. Ҳарбий фронт орти таъминоти - бу қўшинларни (кучларни) тўғридан-тўғри таъминлаш учун мўлжалланган энг пастки фронт орти таъминотининг даражаси. Унга шахсий таркибни ва қурол тизимларини жанг ўтказиш учун зарур бўлган барча нарсалар билан бевосита таъминлаш билан шуғулланадиган бирлашмалар, қисм ва бўлинмаларнинг фронт орти таъминоти органлари киради [2].

Функционал жиҳатдан НАТО мамлакатлари қуруқликдаги кучларини моддий-техник таъминот тизими қуйидаги турларни ўз ичига олади: моддий, транспорт, техник, тиббий ва қўшинларга далада хизмат кўрсатиш. Фронт орти таъминоти тизимининг ривожланишига "сетецентрик" жанговар ҳаракатлар концепцияси таъсир кўрсатмоқда. Жанговар операцияларни сунъий интеллект тизимлари принциплари асосида ишлайдиган ягона аппарат-дастурий ўзаро боғланган тузилмасига интеграциялашган ҳолда ўтказиш режалаштирилган. Ҳар бир жанговар платформа кўплаб бошқа кичик ўлчамдаги (учувчисиз, учувчи экипажсиз) тизимларни масофадан, уларнинг ҳаракатларини ягона ғоя, мақсад ва вазифаларга мувофиқ равишда бошқариш имкониятига эга бўлади.

Ҳозирда АҚШ "Келажакдаги фронт орти таъминоти" ташаббусини амалга оширмоқда, штрих-кодлар, фаол ва пассив радиобелги ва ва сунъий йўлдош навигация тизимлари асосида таъминотнинг барча турларини автоматик равишда идентификациялаш тизимини фаол равишда жорий этмоқда. Мунтазам хизмат кўрсатиш ва таъмирлаш-тиклаш ишларининг вақт ва сифат кўрсаткичларини яхшилаш учун қурол-аслаҳа ва ҳарбий техника ҳаёт циклини тўлиқ автоматлаштирилган таъминот дастурлари ривожланмоқда. Жиҳозлар, агрегатлар ва механизмлар ва техник таъминотни унификациялаш бўйича катта ишлар амалга оширилмоқда. Бунинг асосида эҳтиёт қисмлар, асбоблар ва анжомларнинг модулли таъмирлаш-тиклаш тўпламлари яратилмоқда [3].



Тактик даражадаги истиқболли моддий-техник таъминот тизимининг ташкилий-технологик тузилмасини автоматлаштириш бўлинмаларсиз тасаввур этиб бўлмайди. Ушбу автоматлаштириш бўлинмалар компьютер тизимларига техник хизмат кўрсатиш ва таъмирлаш, қурол-яроғ ва ҳарбий техника ахборот тизимларининг дастурий таъминотидаги носозликларни бартараф этиш учун жавоб беради.

Техник таъминот қурол-яроғ ва ҳарбий техникани ишлатиш самарадорлигини ва ишончилигини оширишга, уларни жанг майдонидан эвакуация қилишга, қурол-яроғ ва ҳарбий техникани тезда тиклашга ва сафга қайтаришга ёрдам бериши керак. Жанговар ҳаракатлар бошланиши билан, масалан, Марказий Европа жанговар ҳаракатлар театрида қўшинлар таъминотининг дастлабки базаси сифатида унда яратилган моддий воситалар заҳиралари хизмат қилади.

Қуролли курашни ахборотлаштириш ва роботлаштириш бир қатор масалаларни биринчи ўринга чиқаради: техник таъминот ва логистика; техник хизмат кўрсатиш ва таъмирлаш; қурол ва ҳарбий техниканинг жанговар самарадорлигини тиклаш. Натижада истиқболли фронт орти таъминот тизими қуйидаги вазифаларни самарали ечишга ёрдам беради:

- ишламай қолган қурол ва ҳарбий техниканинг катта қисмини (50 - 60%) далада ёки ШМЙПда таъмирлаш, бу уларни эвакуация қилиш вақтини қисқартиради;
- фронт ва чуқурлик бўйича таъмирлаш кучлари ва мол-мулкини тўплаш;
- тизимнинг қуйи бўғинларини юқори органлар кучлари ва воситалари ҳисобига кучайтириш;
- тизим бўғинлари ўртасида иш ҳажмини тенг равишда тақсимлаш.

Умуман олганда, хорижий мутахассисларнинг фикрига кўра, НАТО мамлакатлари армияларидаги қуруқликдаги кучларининг фронт орти таъминоти тизими замонавий уруш шароитларида жанговар ҳаракатларни олиб бориш учун барча зарурий нарсалар билан қўшилма ва бўлинмаларнинг таъминотини ўз вақтида ва тўлиқ таъминлашга қодир.



Аммо, шунга қарамай, АҚШнинг ҳарбий-сиёсий раҳбарияти миллий қуролли кучлар моддий-техник таъминот тизимини такомиллаштириш бўйича амалларни давом этмоқда, бу шубҳасиз уларнинг жанговар қўллаш самарадорлиги ошишига таъсир қилади.

### Фойдаланган адабиётлар рўйхати:

1. Сайт журнала Зарубежное военное обозрение, 5.04.14 г.  
<http://www.zvo.su>.
2. Зарубежное военное обозрение. Журнал. № 3, 2012. с 9-11 стр.
3. Зарубежное военное обозрение. Журнал. № 10, 2002. с 19-23.



**SUVDA ISHLOVCHI REVOLYUTSION AVTOMOBILI****Raximov A. Sh.**

Chirchiq oily tank qo'mondonlik muhandislik bilim yurti  
Texnik ta'minot kafedrası katta o'qituvchisi, podpolkovnik

**Annotasiya.** Ushbu maqolada suvda ishlovchi, zamonaviy avtomobil texnikalarida qo'lanilayotga ichki yonuv dvigaleli haqida ma'lumotlar keltirilgan. Yaqin kelajakda bunday ichki yonuv dvigateli avtomobillar, elektromobil avtomobillari bilan raqobotlasha olishi yoritib o'tilgan.

**Калит сўзлар:** Quyosh energiyasi, o'simlik moyi, gibrid dvigatellar, avtomobil, suvni ishlochi avtomobil, vodorod, vodorodli yonilg'I, katalizator, yonilg'i tizimi, generax kompaniyasi, metall gidri, "yangi" avlod dvigatellari, benzin yonilg'isi, dizel yonilg'isi, Watter Energy System texnologiyasi.

**Аннотация.** Аннотация. В данной статье представлена информация о водяном двигателе внутреннего сгорания, используемом в современной автомобильной технике. Отмечается, что в ближайшем будущем такой двигатель внутреннего сгорания сможет составить конкуренцию автомобилям, электромобилям.

**Ключевые слова:** Солнечная энергия, растительное масло, гибридные двигатели, автомобиль, водородный двигатель, водород, водородное топливо, катализатор, топливная система, компания generax, металлгидрид, двигатели "нового" поколения, бензиновое топливо, дизельное топливо, технология watter Energy System

**Annotation.** Annotation. This article provides information about the internal combustion water engine used in modern automotive technology. It is noted that in the near future such an internal combustion engine will be able to compete with cars, electric vehicles.

**Keywords:** solar energy, vegetable oil, hybrid engines, automobile, hydrogen engine, hydrogen, hydrogen fuel, catalyst, fuel system, generax company, metal hydride, "new" generation engines, gasoline fuel, diesel fuel, watter Energy System technology

Hozirgi kunda butun jahon hamjamiyati quyosh energiyasida, o'simlik moyida, gibridli dvigatellari bilan, oz yonilg'i sarf qiluvchi avtomobillar ustida bosh qotirib kelishayotgan bir paytda, Yaponiyaning Generax Co Ltd kompaniyasi o'zining inqilobiy ixtirosi-avtomobil yonilg'isi sifatida oddiy suvni ishlatuvchi avtomobil timsolini hammaga e'lon qilguncha, odamlar bu to'g'rida o'ylagan bo'lsalar ham, bunday fikrlar xom xayol va amalga oshmaydigan, ilmiy fantastika sohasidagi narsadek tuyulardi. Bunday yonilg'i WES



(Watter Energy System) nomli noyob yonilg‘i tizimi tufayli qayta ishlab chiqiladi va yuzaga keladi.

Haqiqatdan ham, hozirgi yuqori texnologiyalar va oldinga qarab intilayotgan taraqqiyot davrida bunday ixtironing borligiga ishonish qiyin, ammo yapon mutaxassislari nafaqat bu haqda ma‘lum qildilar, balki bunday noyob avtomobilni Osakada o‘tkazilgan matbuot anjumanida namoyish ham qildilar.

Garchi hozirgi vaqtda WES texnologiyasi qat‘iy maxfiylashtirilgan bo‘lsa ham, Generax kompaniyasi mutaxassislari ayrim asosiy ishlatish holatlari, inqilobiy avtomobilning mohiyati va ishlash tamoyili to‘g‘risida so‘zlab berishdi. Yangi dvigatel to‘g‘ri ishlashining siri asosida Generax kompaniyasi tomonidan ishlab chiqilgan (MEA) elektrodlar membranali blok tamoyili yotgan bo‘lib, asosiy, eng muhim funktsiya suvning vodorod va kislorod molekulariga kimyoviy ta‘sir orqali parchalashni bajaradi. Aslini olganda, avtomobil bevosita yonilg‘i uzatish tizimiga o‘rnatilgan MEA tizimi tufayli kimyoviy yo‘l bilan olingan faqat vodorod bilan oziqlanadi. Siz so‘rashingiz mumkin, buning nimasi inqilobiy deb, chunki ko‘pgina avtomobil ishlab chiqaruvchilar mana shunday konsepsiya bo‘yicha yaratilgan, vodorodda ishlayotgan avtomobillarni ishlab chiqarishga joriy etish bilan shug‘ullanmoqdalar.

Generax kompaniyasi texnologiyasining boshqa, vodorodni iste‘mol qiluvchi nusxalardan farqi shundaki, yaponlar o‘zining avtomobilida portlaydigan vodorodli yonilg‘ini saqlash uchun maxsus rezervuar yoki konteyner (idishlardan) foydalanmagan, unda hattoki oddiy katalizator ham ishlatilmaydi, qurilmada, shuningdek, qandaydir nodir va qimmatbaho metallar ham ishlatilmagan. Bundan tashqari, DMFC (direct methanol fuel cells) yonilg‘i tizimlardan Generax kompaniyasi tomonidan ishlab chiqilgan tamoyilning farqi shundaki, u mazkur yonilg‘i tizimida uglerod dioksidni qo‘shimcha mahsulot qilmaydi, bu esa CO<sub>2</sub> emissiya darajasi nolga teng bo‘lishini bildiradi. Uning ustiga, ishlab chiqaruvchi shuni ma‘lum qiladiki, bunday avtomobilning imkoniyati vodorodli analoglarning imkoniyatidan ancha ko‘pdir, buning hammasi esa katalizator yo‘qligi va elektrod yonilg‘i jihatdan yaxshi himoya qilinganligi tufaylidir.

Bunga ishonish qiyin, ammo kompaniya quvvati 120 W va 300 W bo‘lgan yonilg‘i tizimi uchun maxsus batareyalar chiqardi va bu haqda ma‘lum qildi. Matbuot anjumanida



kompaniya vakillari maxsus nasos bilan harakatga keltirilgan 120 Vattlik modelni namoyish qildilar. Yurgizilgan avtomobil ekspluatatsiya qilishga tayyor edi, uning yonilg'i tizimi passiv (sust) tartibda (rejimda) ishlay boshladi. Yonilg'i elementi kuchlanishi 25-30Vni tashkil qiladi. Modomiki eng quvvati kam 120 W li blok birin-ketin ulangan metall katakchalardan iborat bo'lib, har bir katakcha 3 Wga teng bo'lgan quvvatni beradi (turiga ko'ra va undan ortiq), uning faol kuchlanishi 0,5-0,7 V ga, tok kuchi esa 6-7A ga tengdir. Har bir katakchanning harakat qilish doirasi 10 sm x 10 sm ga, tegishli zichligi 30 m W/sm<sup>2</sup> ga tengdir.

Dastlab ishlab chiqaruvchi 500W lik tizimni yaratishni taxmin qilgan edi, ammo ishlab chiqish jarayonida faqat maksimal 300 Wga erishdi. Generaxning yaqin rejalarida 1kW lik bloklar sinfini ishlab chiqish bo'lib, endi ular bilan umumiy foydalanishda bo'lgan transport vositalari jihozlanadi, shuningdek, shunga o'xshash tizimlar turar uy-joylar uchun energiya manbasi sifatida ishlatilishi mumkin. Ishlab chiqilgan inqilobiy konsepsiyani (fikrni) barcha elektromobillarda ishlatish o'rniga, Generax kompaniyasi o'zining tuzilmalarini boshqa avtomobillarda faqat akkumulyatorga zaryad berish generatori sifatida ishlatishga rozi.

Kompaniya prezidenti Xirasava Kiyoshi (Hirasawa Kijoshi) matbuot anjumanida muxbirlarga "Generax muhandislari suvni bir holatdan boshqa holatga aylantirish va uni tarkibiy elementlarga ajratishga qodir shunday blok-o'zgartiruvchini yaratishga muvaffaq bo'ldilar. Men tushunaman, biz yaratgan tamoyil metall gidridni suv bilan aralashtirish orqali vodorodni olish mexanizmiga o'xshaydi, ammo sizni ishontirib aytamanki, bizning texnologiya ancha mukammal bo'lib, vodorodni uzoq vaqt davomida ishlab chiqishga qodirdir"-dedi.

Loyihasi atigi bir yil oldin tug'ilgan noyob avtomobilni ishlab chiqaruvchi gap orasida o'z ixtirosining bahosi to'g'risida eslatib o'tdi. Hozirgi vaqtda Generaxning yagona avtomobilining narxi 18522 \$ ni tashkil qiladi, lekin kompaniya seriyali avtomobil narxi ancha kamayishini rasmiy e'lon qildi.

Taxminiy narxi 4630 \$ belgisida to'xtaydi. Kompaniya prezidenti ular tomonidan ishlab chiqilgan tizim quyosh batareyalari bilan raqobat qilishiga chin yurakdan ishonadi.



Shu kunda benzin va dizel yonilg'isining narxi oshayotgan bir paytda bunday ixtironing muhimligi to'g'risida gapirmasak ham bo'ladi-bu haqiqatdan masalaning noyob inqilobiy yechimi.

U bir lahzada ko'p yillik asta-sekin yuksalishni va faqat shartli ravishda "yangi" avlod dvigatellari deb hisoblangan gibrid dvigatellar, qurilmalarni ham orqada qoldirishga qodir, garchi samarali, avvaldan qo'llanib kelayotgan yonilg'ida ishlayotgan moddiy eskirgan dvigatellarni almashtirsa ham.

### **Foydalanilgan adabiyotlar:**

1. Yangi avlod dvigatellari //www.dw.com 2018 yil oktyabr.
2. Suvda ishlaedigan ichki yonuv dvigatellari //www.avto.com 2021 yil oktyabr.



## AHOLI YASHASH PUNKTLARIDA HAVFSIZ PIYODALAR HARAKATINI TASHKIL ETISH

**KULDASHEV Sh. R.**

Chirchiq oily tank qo‘mondonlik muhandislik bilim yurti  
Texnik ta‘minot kafedrasida katta o‘qituvchisi, podpolkovnik

**Annotatsiya:** Aholi yashash punktlarida havfsiz piyodalar harakatini tashkil etish avtomobil yo‘llarini va shahar ko‘chalarini ta‘mirlash va yo‘l belgilari bilan jixozlash lozim. Hozirgi kunda piyodalar ishtirokida yo‘l transport xodisalarini sodir etilayotganidan kelib chiqqan holda piyodalar qoidabuzarligi masalasiga ham alohida e‘tibor qaratilgan. Hozirgi kunda piyodalarda yo‘l harakati qoidalariga rioya qilish madaniyatini oshirish, axborot-kommunikatsiya texnologiyalaridan foydalangan holda qoidabuzar piyodalar shaxsini aniqlash mexanizmi va ular tomonidan sodir etilgan huquqbuzarliklar to‘g‘risida elektron protokollarni rasmiylashtirish tartibini joriy etish bo‘yicha aniq vazifalar belgilangan.

**Kalit so‘zlar:** yo‘l transport xodisasi, harakat xavfsizligi, piyoda, transport, yo‘l, tutashma joylar, ikkinchi bo‘lak chorraha va tutashmalar, belgi, tratuar, yer osti tonneli, qatnov, yo‘l o‘tkazgich, inshootlar.

Hozirgi kunda yo‘l-transport hodisalarining har uchtadan bittasi piyodalar ishtirokida sodir etilayotganidan kelib chiqib, Konsepsiyada piyodalar qoidabuzarligi masalasiga ham alohida e‘tibor qaratilgan. Jumladan, piyodalarda yo‘l harakati qoidalariga rioya qilish madaniyatini oshirish, axborot-kommunikatsiya texnologiyalaridan foydalangan holda qoidabuzar piyodalar shaxsini aniqlash mexanizmi va ular tomonidan sodir etilgan huquqbuzarliklar to‘g‘risida elektron protokollarni rasmiylashtirish tartibini joriy etish bo‘yicha aniq vazifalar belgilangan. Piyodalar harakatni to‘xtatishi va boshlashi to‘g‘risida ogohlantirishning zamonaviy signal beruvchi tizimlarini joriy etish, piyodalar uchun yangi o‘tish joylari tashkil qilish ko‘zda tutilgan.

Ayni kunlarda yo‘l belgilari almashtirilmoqda, zaruriyat bo‘lgan joylarga yangilari qo‘yilmoqda. Yo‘l chiziqlari tortilib, piyodalar o‘tish joylariga alohida e‘tibor qaratilmoqda.

Piyodalar harakatini tashkil etish avtomobil yo‘llarini va shahar ko‘chalarini ikkita bo‘lakka bo‘lib olib borilishi lozim. Birinchi bo‘lak chorraha va tutashma joylar, ikkinchi bo‘lak chorraha va tutashmalar oralig‘idagi yo‘l bo‘yidagi mintaqa.

Piyodalar harakatini tashkil etish quyidagi tamoyillar bo‘yicha amalga oshiriladi:

I. Piyodalar transport vositalarining harakatiga ta‘sir ko‘rsatmaydilar.



II. Piyodalar transport vositalarining harakatiga qisman (vaqti-vaqti bilan) ta'sir ko'rsatadilar.

III. Piyodalar transport vositalarining harakatiga ta'sir ko'rsatadilar.

Birinchi tamoyil talabini bajarish uchun piyodalar harakatini tashkil etishda chorraha va tutashmalar mintaqasida piyodalar yo'lining (ko'chaning) bir tarafidan ikkinchi tarafiga o'tishi uchun yer osti tonneli yoki qatnov qismining ustidan yo'l o'tkazgich inshootlari quriladi. Shuningdek, ikki chorraha oralig'ida piyodalar harakatlanishi uchun yo'lining ikki tarafidan yoki bir tarafidan yo'lka belgilanib, piyodalar yo'lining qatnov qismiga chiqishini bartaraf etishi uchun to'siqlar o'rnatiladi. Bu tamoyil bo'yicha piyodalar harakatining tashkil etilishi avtomagistrallarda, yuqori darajali yo'llarda va asosan tezyurar shahar ko'chalarida ko'zda tutiladi. Chorrahada yoki tutashmada bunday harakatning tashkil etilishi natijasida piyodalar va transport vositalari orasida ziddiyatli vaziyat vujudga kelmaydi. Rivojlangan mamlakatlarning shahar ko'chalarida va avtomagistrallarida shu tamoyil bo'yicha harakat tashkil etilgan bo'lib, piyodalar o'tish joylarida YTH kuzatilmaydi. Oxirgi yillarda O'zbekiston Respublikasining katta shaharlarida, ayniqsa, Toshkentda piyodalar uchun yer osti yo'llari qurilishi keng rivoj oldi. Masalan, Markaziy va Bosh universal, «Bolalar dunyosi» do'konlari, Oloy, Eski jo'va bozorlari, shimoliy va janubiy vokzallar hududida yer osti yo'llari barpo etilib, shu mintaqadagi harakat xavfsizligi ta'minlanishi bilan birgalikda, transport vositalari o'rtacha tezligining oshishiga erishildi. Afsuski, ko'pchilik hollarda piyodalar bunday mintaqalarda yo'l harakati qoidalarini buzib, qatnov qismida harakatlanishi natijasida yer osti yo'laklarining samaradorligi pasayishi, ayniqsa, bu sutkaning qorong'i vaqtida kuzatiladi.

Ikkinchi tamoyil boshqariladigan chorrohalarda uchraydi. Bunda piyodalar harakatini svetofor yoki tartibga soluvchi shaxs yordamida qatnov qismi ustida amalga oshiriladi. Buning uchun chorraha yoki tutashma mintaqasida yotiq yo'l chizig'i yordamida (1.14.3. belgisi) piyodalar o'tish joyi belgilanib, ularning harakatini tartibga solish uchun boshqa yo'l belgilari (1.20; 5.16.1. va 5.16.2.) va piyodalar svetofori yoki transport svetoforlaridan foydalaniladi. Hozirgi kunda O'zbekistonning ko'pchilik shaharlarida piyodalar harakati shu tamoyil bo'yicha tashkil etilgan.



Uchinchi tamoyil avtomobil yo'llari aholi yashash joylaridan o'tganda va shaharlardagi mahalliy ahamiyatdagi ko'chalarda qo'llaniladi. Bu turdagi piyodalarning harakatini tashkil etishda boshqarilmaydigan chorraha va tutashmalarda piyodalarning o'tish joylari 1.14.1. yoki 1.14.2. yotiq yo'l chizig'i va 1.20; 5.16.1.; 5.16.2. yo'l belgilari bilan jihozlanadi. Chorrahalar va tutashmalar oralig'ida piyodalar trotuar bo'ylab yoki avtomobil yo'lining yoqasidan bir yoki ikki taraflama harakatlanishlari mumkin. Bunday harakat tashkil qilingan chorrohalarda va yo'l bo'laklarida piyodalar transport vositalarining harakatlanishiga har taraflama salbiy ta'sir ko'rsatib, ko'plab yo'l-transport xodisalar vujudga kelishiga, shuningdek, transport vositalari tezligi pasayishiga sababchi bo'ladilar.[1]

Avtomobil yo'llarining aholi yashash punktlaridan o'tgan uchastkalarida harakatlanish uchun birmuncha noqulayliklar vujudga keladi. Ular asosan mahalliy harakatning ko'pligi, piyodalarning harakati, jamoat transportlarining to'xtash joylari mavjudligi, yo'l yaqinida joylashgan har xil binolar borligi «tranzit» avtomo-billarining o'tishiga katta xalal beradi.

O'zbekiston yo'l tarmoqlarining 55–95% aholi yashaydigan punktlardan o'tgan bo'lib, Rossiya va Ukraina yo'l tarmoqlaridagi xuddi shunday ko'rsatkichga nisbatan 2–2,5 barobar ko'p demakdir.

Aholi yashash punktidan o'tgan yo'llarda harakatni to'g'ri tashkil qilish uchun quyidagi ishlarni amalga oshirish talabini keltirib chiqarmoqda:

1. Yo'l belgilari, yo'l chiziqlari, yo'l to'siqlari va yo'naltiruvchi qurilmalarni joylashtirish;
2. Yengil va yuk avtomobillarini alohida harakat bo'laklari bo'yicha harakatlantirish;
3. Ajratuvchi bo'laklar o'rnatish;
4. Bir tomonlama harakatni tashkil qilish (yo'nalishlar bo'yicha harakatni boshqaboshqa ko'chalarda tashkil etish);
5. Sun'iy yoritishni ta'minlash;
6. Piyodalar harakatini havfsiz tashkil qilish;
7. Velosipedchilarning harakatini tashkil qilish.



Sutkaning qorong‘i davrida avtomobillarning harakatlanish sharoiti kunduzgi vaqtdagidan keskin farq qiladi, kunduz kuni ob-havo yaxshi bo‘lgan vaqtda haydovchi yo‘lning to‘g‘ri yo‘nalgan uchastkasida 1000 metrdan ortiq masofani ko‘radi. Havobulut bo‘lsa, 800–900 m masofani ko‘rishi mumkin. Kechasi avtomobillarning uzoqni yoritish faralari yordamida yo‘l qoplamasi ustida yotgan narsani haydovchi 100–130 m masofadagina payqashi mumkin. Bu esa kunduzgi ko‘rinishga nisbatan 8–10 marta kam. Lekin ko‘rish masofasi kechasi keskin kamayishiga qaramasdan haydovchilar tezlikni kunduz kundagiga nisbatan o‘rtacha 5–10 km/soatga kamaytiradilar. Shu sababli, yo‘l-transport hodisalarning 45–50 foizi qorong‘i vaqtga to‘g‘ri keladi, hatto bu vaqtda harakat kunduz kundagidan 2–3 marta kam kuzatilsa ham.

Aholi yashaydigan joylarda yo‘lning qatnov qismining o‘rtacha ravonligi (yorug‘lik) I darajali yo‘llar uchun 0,8 kd/m<sup>2</sup>, II darajali yo‘llar uchun 0,6 kd/m<sup>2</sup> va chorrahalarga yaqinlashish uchastkalarida 0,4 kd/m<sup>2</sup> bo‘lishi kerak. Agarda qatnov qismining kengligi 12 m dan oshmasa, sun‘iy yoritish chiroqlari tayanchlarining bir tomondan o‘rnatilishi ma‘qul. Qatnov qismining eni 12 m dan katta bo‘lgan hollarda tayanchlarni yo‘lning ikki tomoniga to‘g‘rima-to‘g‘ri yoki shaxmat shaklida o‘rnatilishi tavsiya etiladi. Ajratuvchi bo‘lakning eni 5 m dan kam bo‘lsa, yoritish uskunalarining tayanchlarini shu bo‘lakga o‘rnatish mumkin, lekin bu holda tayanchlarni to‘siqlar bilan o‘rab, tik yo‘l chiziqlari chizilishi shart. Tayanchlar yo‘l chetidan 0,5 m masofadan kam bo‘lmagan joyda o‘rnatiladi. Tayanchlarni bir-biridan 25–40 m oraliqda joylashtirib, lampalarni yo‘l ustidan 6–12 m balandlikda o‘rnatiladi.

Piyodalar harakatini tashkil qilish uchun trotuarlar, jihozlanmagan yer usti joylari, yer osti va piyoda yo‘l o‘tkazgichlari qurilishini qanday belgilanishi esa, shahar tipidagi aholi yashaydigan punktlarda trotuar asosiy yo‘lga parallel ravishda 10–20 sm ko‘tarilgan holda quriladi.

Ko‘p aholi yashaydigan punktlarda piyodalar o‘tish joylari 300 m masofadan kam bo‘lmagan joylarda o‘rnatiladi. Aholi yashaydigan punktning uzunligi 0,5 km dan katta bo‘lmasa, ikkita o‘tish joyi belgilanib, ular orasidagi masofa 150–200 m olinadi. Piyodalar o‘tish joylari yaxshi jihozlanib, kamida 150 m masofadan haydovchilarga yaqqol ko‘rinib turishi kerak.





**Xulosa:** ushbu maqola o‘rganuvchi (haydovchi)larga “Avtomobil tayyorgarligi” fanini chuqur o‘zlashtirishlariga yordam berishdan iborat.

Maqolada haydovchi va avtomobil tushunchalarining ta’rifi, uzviy bog‘liqliklari, shuningdek, ularning foydalanish ko‘rsatkichlari, xususiyatlari va turg‘unliklari yoritilib berilgan.

Maqoladan, shuningdek “Avtomobil tayyorgarligi” fanini o‘zlashtirayotgan haydovchilar va boshqa ta’lim muassasalari shaxsiy tarkibi, avtomobil transportiga bog‘liq bo‘lgan muhandis-texnik xodimlar foydalanishi mumkin.

### **Foydalanilgan adabiyotlar ro‘yxati**

1. Yo‘l harakatiqoidalariga suratli sharhlar 2020 yil-74 bet.
2. Konoplenko V.I. i drugiyе. “Organizatsiya i bezopasnost dorojnogo dvijeniya”, Kemirova: Kuzbas vuz izdat, 1998 -236 s.
4. Harakat xavfsizligini tashkil etish asoslari. –Toshkent 2002. 182 bet.

**ГЛОБАЛЛАШАЁТГАН ДУНЁДА АХБОРОТ ХАВФСИЗЛИГИ****РАЗАКОВ Шухрат Холмирзаевич**

Чирчиқ олий танк қўмондонлик муҳандислик билим юрти  
Техник таъминот кафедраси катта ўқитувчиси

**Аннотация.** Глобаллашаётган дунёда ахборот-коммуникация технологиялари, айниқса, интернет кундалик ҳаётимизнинг ажралмас қисмига айланиб улгурди десак, муболаға бўлмайди. Ушбу глобал тармоқ шиддат билан ривожланиб, имкониятлари ҳам тобора кенгаймоқда. Мазкур мақолада глобал тармоқнинг ижобий ва салбий томонларига тухталиб ўтилади.

**Калит сўзлар:** конституциявий тузум, уруш, зўравонлик, терроризм, экстремизм, сепаратизм, фундаментализм, давлат сири.

Ўзбекистон Республикаси Вазирлар Маҳкамасининг 2018 йил 5 сентябрдаги 707-сон “Бутунжаҳон Интернет тармоғида ахборот хавфсизлигини янада такомиллаштириш чора-тадбирлари тўғрисида”ги қарорида қуйидагилар таъқиқланган:

– Ўзбекистон Республикасининг мавжуд конституциявий тузумини, ҳудудий яхлитлигини зўрлик билан ўзгартиришга даъват этиш;

– уруш, зўравонлик ва терроризмни, шунингдек диний экстремизм, сепаратизм ва фундаментализм ғояларини тарғиб қилиш;

– давлат сири бўлган маълумотларни ёки қонун билан қўриқланадиган бошқа сирни ошкор этиш;

– миллий, ирқий, этник ёки диний адоват қўзғатувчи, шунингдек фуқароларнинг шаъни ва қадр-қимматига ёки ишчанлик обрўсига путур етказувчи, уларнинг шахсий ҳаётига аралаштиришга йўл қўювчи ахборотни тарқатиш;

– гиёвандлик воситалари, психотроп моддалар ва прекурсорларни тарғиб қилиш;

– порнографияни тарғиб қилиш каби ҳолатлар.

Глобаллашаётган дунёда ахборот халқлараро ва давлатлараро муносабатларда катта аҳамият касб этади. Яъни у жаҳон ҳамжамияти ҳаётида ҳам ижобий, ҳам салбий куч сифатида намоён бўлиши мумкин. Шу маънода техникавий-технологик соҳада катта имкониятга эга бўлган мамлакатлар қулай шароитга эга бўладилар. Мана шу



устунлик туфайли улар ўз шахсий манфаатларига мос келувчи кадриятларни, нуқтаи-назарларни, ғояларни, фикрларни илгари суришлари мумкин ва сурмоқдалар ҳам.

Шунга кўра, кўпгина давлатларда глобаллашувга қарши ҳаракатлар юзага келмоқда, улар ягона жаҳон уйғунлашган ахборот майдонини тузишни рад этмоқдалар. Бу ўринда шуни алоҳида таъкидлаш жоизки, глобаллашувга қарши ҳаракатнинг ўзи тобора глобал ҳаракат тусини олмоқда.

Ўзбекистон Республикасининг биринчи Президенти И.А.Каримов таъкидлаганидек: “Халқимиз оққўнгил, содда ва ишонувчан, матбуотда босилган, телевидениедан, радиодан айтилган гапларга ишонч билан қарайди. Четдан туриб бизга қарши иш олиб бораётган информацион марказлар ҳам шундан фойдаланиб қолишга уринади” [1].

Тезкор ахборот ва коммуникация технологияларининг ривожланиши натижасида дунёдаги турли халқлар ва элатлар орасида глобаллашув жараёнлари содир бўлаётган вақтда бутун инсоният, жумладан, халқимиз маънавиятига салбий таъсир кўрсатиши мумкин бўлган турли мафкуравий таҳдидлар асосида яшамоқда.

Янгиликка, турли ахборотларга ҳамisha қизиқиш билан қарайдиган талабалар онгига интернет қай даражада таъсир кўрсатаётгани ҳақида айтилаётган ҳар бир фикр замирида улкан маъно мужассам. Талабаларнинг интернетга бўлган қизиқишларини яхши билган айрим бузғунчилар бундан жуда усталик билан фойдаланиб, “ахборот хуружи”ни авж олдирмоқдалар. “Ҳозирги даврда жаҳон миқёсида кечаётган глобаллашув жараёнлари ХХ асрнинг охири ва ХХІ аср бошларида бутун инсоният, ер юзидаги барча халқлар ва миллатлар тараққиёти учун, айниқса, ҳаётга кириб келаётган ёш авлод учун мисли кўрилмаган имкониятлар яратиб берган. Авваламбор, фан ва техниканинг илғор ютуқлари, замонавий ахборот- коммуникация технологиялари, хусусан, интернет тизими турли давлатлар ва минтақалар ўртасидаги чегараларни очиб бериб, ўзаро ҳамкорлик ва интеграция ривожига сўзсиз катта ҳисса қўшаётганига бугун барчамиз гувоҳ бўлмоқдамиз, - деб таъкидлаган эди Ўзбекистон Республикасининг биринчи Президенти Ислам Каримов. Лекин “одамзот тафаккурининг юксак ва ёрқин намоёни бўлган бундай ютуқлар айна пайтда катта куч-қувват ва молиявий имкониятларга эга бўлган айрим сиёсий кучларнинг ғаразли



ниятларини амалга оширишда мафкуравий курул сифатида ишлатилаётганини ҳам эътибордан четда қолдириб бўлмади. Одамларнинг, биринчи навбатда, ёшларнинг онгу тафаккурини, маънавий оламини издан чиқаришга қаратилган бундай уринишларнинг асл моҳиятини, уларнинг узоқ ва давомли, салбий оқибатларини англаш ва бундай хавф-хатарларнинг олдини олиш бугунги кунда ўта муҳим аҳамият касб этиб бормоқда” [2].

Шу ўринда Президент Ш.Мирзиёевнинг “Бугун ёшлар сохта алдовларга учиб, ўз умрини хазон қилаётганини ўйлаб, тўғриси тунлари ухламай чиқаман. Ахир, кечагина бу ёшлар ўзимизнинг қорақўзлар, биримизнинг маҳалладошимиз, биримизнинг ўғлимиз, биримизнинг қизимиз ёки жиянимиз эди-ку! Улар қачон адашди, қачон нотўғри йўлга кириб кетди? Биз нега ғафлатда қолдик? Қачон, қаерда хатога йўл қўйдик? Фарзандларимиз қачон бегоналар қўлига ўтиб кетди? Нима жин урдию, улар ўз ота-онаси, ўз юртининг душманига айланиб қолди?” [3] - деган хитоблари ҳаммамизни чуқур мулоҳаза қилишга даъват этади. Ахборот хуружи аввало, ёшларга қаратилар экан, бу хуружнинг салбий сиёсий қарашларни шакллантирувчи омилларини кескин равишда педагогик- психологик жиҳатдан бартараф этиш шарт.

Сиёсий жараёнларнинг мотивлари ҳамда шахсни сиёсий тарбиялаш, ахборот хуружларига қарши иммунитетни шакллантириш ва ривожлантириш масалаларининг моҳиятини билиш ва уларга фаол таъсир кўрсатиш талаб қилади. Шунинг учун ҳам Давлатимиз ёшларнинг сиёсий ва ижтимоий фаоллигини йўналтириш, уларнинг сиёсий, ҳуқуқий, мафкуравий онгини шакллантиришга жуда катта эътибор қаратмоқда [4].

Ахборот хуружи инсон, жамият онгига манфаатли ахборот таъсири бўлиб, унинг хулқ-атворини ўзгартиришга ёки уни барқарорлаштиришга қаратилган. Ахборот хуружининг манбалари хилма-хил. Уларнинг субъекти сифатида оммавий ахборот воситалари, интернет тармоғи, нодавлат нотижорат ташкилотлар, жамоат ташкилотлари, жамғармалар, оддий китоб, фильм, ҳайкал, расм ва ҳоказолар ҳам чиқиши мумкин. Ахборот хуружи объекти эса – бу бир индивид ёки ижтимоий гуруҳ, давлат. Бугун замонавий жаҳонда жамият соҳаларининг такомиллашуви,



кишиларнинг интеллектуал даражасининг ошиши ахборот хуружи механизмларини такомиллаштиришни ҳам талаб этади. Чунки бу муайян жамият устидан хукмронликни ўрнатишнинг қулай ва самарали усули деб қаралади. Ўз навбатида ахборот хавфсизлиги масаласи долзарблашиб бормоқда, сиёсий, ижтимоий институтлар томонидан фуқароларнинг маънавий дунёсини мустаҳкамлашга эътиборини кучайтиришга сабаб бўлмоқда. Ахборот хуружининг кўринишлари хилма хил бўлганлиги боис, уларнинг ҳар бирини ўрганиш ва салоҳиятини таҳлил этиш ва шу аснода уларга қарши иммунитетни шакллантириш лозим.

Бу турдаги таҳдидлар инсоннинг ижтимоий онгини нотўғри шакллантириш ва шу тариқа ўзлигига эга бўлмаган оломонни таркиб топтиришни кўзлайди. Информацион таҳдидлар ахборот хуружи сифатида ҳам талқин қилинади ва шахсни ўзи истаган тарзида шакллантиради ва муаммолар гирдобига ташлайди. Натижада фуқароларнинг ижтимоий онги заҳарланиб, жамиятда ижтимоий хасталик вужудга келади [5].

### **Фойдаланилган адабиётлар**

1. Каримов И.А. Юксак маънавият - енгилмас куч. - Т.: Маънавият, 2008. - Б. 46.
2. Белл Д. Грядущее постиндустриальное общество. Опыт социального прогнозирования. - М.: Academia, 1999. - С. 556.
3. Ўзбекистон Республикаси Президентининг “Ижтимоий барқарор-ликни таъминлаш, муқаддас динимизни софлигини асраш - давр талаби” мавзусидаги анжуманда сўзлаган нутқи / “Халқ сўзи” газетаси. 2017 йил 17 июнь.
4. Назаров Н. Жамиятда миллий-этник жараёнлар ривожининг сиёсий-фаалсафий таҳлили: Сиёс. фан. док. ... дисс. - Т.: ДЖҚА, 2005. - Б. 355.
5. Гринин Л.Е., Коратаев А.В. Социальная микроэволюция и исторический процесс. // Ж.Философия и общество. - М.: 2007. - № 2. - С.19-24.



## ШАРҚ АЛЛОМА ВА МУТАФАККИРЛАРИНИНГ ИЛМИЙ МЕРОСИ ЖАҲОНШУМУЛ БЕҚИЁС БОЙЛИК

**ҚУЛДАШЕВ Шерзод Равшанбекович**

Чирчиқ олий танк қўмондонлик муҳандислик билим юрти  
Техник таъминот кафедраси катта ўқитувчиси

**Аннотация:** Марказий Осиё заминда камол топган, турли фанлар ривожига хисса қўшган алломалар меросини ўрганиш инсонни тараққиётга етаклайди, жаҳолатдан йироқлаштиради ҳамда қалбида юртга муҳаббат, халққа хизмат, Ватанга садоқат туйғуларини мустаҳкамлайди. Ушбу мақолада Марказий Осиё уйғониш даври маданиятини белгилаган ижтимоий-сиёсий шарт-шароитлар хусусида фикр юритилади.

**Калит сўзлар:** Ватан, маънавият, тарихий ёдгорлик, саждагоҳ, ворис, моддий мерос, сарой, қаср, девонхона.

*“Аждодларимизнинг кенг қомусий билим, зоя ва фикрларини ўзида мужассам этган, бугунги кунда ҳам илмий ва инсоний қадр-қимматини йўқотмаган бой ва бебаҳо меросини ёш авлодга етказиш муҳим аҳамият касб этади” [1].*

**Ислом Каримов**

Биринчи Президентимиз Ислом Каримов истиқлолнинг илк йилларидаёқ ўзининг “Ватан саждагоҳ каби муқаддасдир” асарида ушбу масалага алоҳида тўхталиб, “Ноёб тарихий ёдгорликларни сақлаш ва таъмирлаш, ўзбек халқи яратган ва миллий бойлик бўлган санъат асарларини излаб топиш, уларни Ўзбекистонга қайтариш маънавият дастуримизнинг муҳим бўлагини ташкил этади. Бу миллий бойлик бизга ота-боболаримиздан мерос бўлиб қолган. Бинобарин, биз ҳам уни кўз қорачиғидай асраб-авайлашимиз ва фарзандларимизга мерос қилиб қолдиришимиз керак” [2], деб таъкидлаган эди.

Юқоридаги фикрларни инобатга олган ҳолда, ёш авлод онгига жаҳон илму фани ва маданияти ривожига беназир хисса қўшган буюк мутафаккирларимиз ҳаёти ва ижодини, шунингдек юртимизда бунёд этилган моддий меросни асраб-авайлаш масъулиятини сингдириш, уларни муносиб ворислар этиб тарбиялаш муҳим вазифалардир.

Марказий Осиё, хусусан, Ўзбекистон жаҳон маданиятининг кўҳна ўчоқларидан биридир. IX-X асрларда хунармандчилик ва савдо-сотик ривожланди,



шаҳарлар кенгайди. Уларнинг марказларида йирик, муаззам иморатлар қурилди. Саройлар, қасрлар ва девонхоналар билан бир қаторда савдо расталари, дўконлар, карвонсаройлар ҳам бунёд бўлди.

Бугунги кунда биргина Ўзбекистон ҳудудида мавжуд бўлган 4 мингдан зиёд моддий-маънавий ёдгорлик умумжаҳон меросининг ноёб намунаси сифатида ЮНЕСКО рўйхатига киритилган.

Қадимги Шарқ ва унинг салмоқли қисми бўлган Турон-Мовароуннаҳр-Туркистон-Ўзбекистонда илм-фан, санъат ва маданият жуда қадимдан шаклланган. Аждодларимиз бундан уч минг йиллар илгари ҳозирги замон илм-фанининг илк пойдеворини қўйган ва ривожлантирган. Шу сабабли ҳам қадим-қадимлардан Ғарб Шарқ халқлари яратган тафаккур, ғоя, кашфиётлар ва донишмандликни синчиклаб ўрганган. Ўрта асрларда Ғарбда “Нур Шарқдан таралади” деган иборанинг пайдо бўлиши ҳам бежиз эмас.

Қадимги Туронда илмий, руҳий ва маънавий қувват шу даражада кучли эдики, буни турли босқинлар, тажовузлар, ёвузликлар, шу жумладан, араблар босқини ҳам йўқ қила олмади. Хоразм ва Сўғд ёзувларидан жудо бўлган аждодларимиз, араблар босқинидан сўнг араб ёзувлари ва тилини ўзлаштиришиб, бу тилда илм қилишга ўтдилар. Нафақат илм қилдилар, балки бу борада араблардан ҳам ўтиб кетдилар.

Халқ орасида “Ислом дини Арабистонда туғилиб, Туркистонда вояга етган” деган ибора бор. Бу бежиз эмас. Чунки IX-XV асрларда яшаган улуғ аждодларимиз Ислом динининг диний таълимот сифатида шаклланишига улкан ҳисса қўшганлар. Қуръони каримга шарҳлар ёзган, ҳадисшуносликда барчага ибрат бўлган, Ислом динига қилинган ғоявий тажовузларга зарба берганлар. Бундан ташқари, аждодларимиз араб тили қоидалари ва грамматикасига оид илмий асарлар яратишиб, арабларни ўзларини ҳам ҳайратга солганлар.

Ўрта асрларда мусулмон Осиёсининг йирик шаҳарларида кўпдан илм ва маънавият ўчоқлари фаолият кўрсатган. Ушбу марказларда эса кўп олим ва уламолар ижод қилган, халқнинг маърифатини кўтарган. Масалан, бухоролик олимлар сони ҳақида Наршахийнинг шундай гаплари бор: «Бу китобнинг мусаннифи (Наршахий) айтади: Агар Бухоро олимларининг ҳаммасини зикр қилсак,



бир нечта дафтарни ташкил этади» [3]. Мазкур факт, ушбу ҳудудда илмий фаолият тизимининг ўша даврда яхши йўлга қўйилганлигини англатади.

Ўрта асрларда Марказий Осиёда яшаган мутафаккирлардан бири, Абу Али ибн Сино шундай деб айтган: «Бухоро амири ибн Нух Масъуддан унинг кутубхонасини кўришга рухсат сўрадим ва шу кутубхонада бор китобларни кўриб чиқдим. ... Менга энг таъсир қилгани шу бўлдики, ҳеч қачон номини одамлар эшитмаган китоблар ҳам бор эди» [4].

Швейцариялик олим Адам Мец мусулмон давлатларидаги кутубхоналарни ўша вақтлардаги Европадагиларга тенглаштириб, ўрта асрларда Осиё кутубхоналарининг кенг ривожланганлиги ва Европадан анча илгарилаб кетганини таърифлайди [5].

XIII асрнинг бошларида мўғуллар босқини Мовароуннаҳрдаги илм-фан ривожига катта зарба берди ва фан тараққиётига катта салбий таъсир кўрсатди. Мўғуллар масжид ва мадрасаларга ўт қўйиб, олиму уламоларни қатл қилдилар ёки кул қилиб олиб кетганлар. Муқаддас ва илмий китоблар йўқ қилинди. Манбаларда айтилишича, мўғул ҳукмдори Хулағухон Бағдод шаҳрини босиб олганидан кейин бу шаҳардаги барча китобларини Дажла дарёсига ташлаб юбортирган экан. Китоб сиёҳи сувга чиқиб дарёдаги сувнинг ранги ўзгарган ва худди қон аралашган сувга ўхшаб қолган. Натижада одамлар анча вақт мобайнида дарё сувини ича олмаганлар. Худди шундай ишлар Самарқанд, Бухоро ва Урганч шаҳарларида ҳам юз берган. Бу шаҳарлардаги мадрасалар қошидаги кутубхоналар бутунлай йўқ қилинган.

Шу ўринда, бир нарсани алоҳида таъкидлашимиз лозимки, улуғ аждодларимиздан қолган ноёб мероснинг катта қисми хорижий мамлакатларга олиб кетилган. Бугунги кунда бу ноёб мерос дунёнинг йирик кутубхоналари, музейлари ва коллекционерларнинг бебаҳо мулкига айланган.

Энди бевосита улуғ алломаларимиз ва мутафаккирларимизнинг илмий мерослари ҳақида тўхталмоқчимиз. Шунини айтишимиз лозимки, ўрта асрларда ижод қилган аждодларимизнинг кўпчилиги қомусий олимлар бўлишган. Улар илм-фаннинг турли соҳаларида катта ютуқларга эришганлар.

Айтайлик, улуғ ватандошимиз Муҳаммад ибн Мусо Хоразмий алгебра фанининг асосчиси бўлиши билан бирга, астрономия, геодезия, география ва тарих





соҳаларида ҳам қимматли асарлар ёзганлиги маълум. Аждодларимиз математика, геометрия, астрономия, астрология, геодезия, геология, минералогия, география, арифметика, табобат, фармокогнозия, тарих, филология каби фанлар соҳаларида баракали ижод қилиб, нафақат Марказий Осиё, балки дунё фанларининг ривожига беқиёс ҳисса қўшдилар. Муҳаммад Мусо ал-Хоразмий, Абу Райҳон Беруний, Аҳмад ал-Фарғоний каби олимлар ҳозирги замон ҳисоблаш тизимини кашф этдилар. Манфий ва ирриационал сонлар билан ишлаш йўлини, илдиз чиқариш, квадрат тенгламаларни ечиш усулларини топдилар ва ўз кашфиётлари билан дунё фанининг чўққисига чиқдилар.

Буюк олим Абу Райҳон Беруний тўғрисида энг тугал таърифни йирик немис шарқшуноси Карл Эдуард Захау берган: “Дунёда тоғлар кўп, лекин улар орасида шунчалик юксак бир чўққи борки, бу чўққини инсоният ҳеч қачон забт этолмайди. Бу – Берунийдир”.

Бу улуғ зот қанчалар улкан олим бўлганлигини, буюк тафаккурга эга эканлигини тасаввурга сиғдириб бўлмайди. Абу Райҳон Беруний ўрта асрлар буюк қомусий олимларнинг пешқадами эди. Унинг бу қадар буюклиги ўша даврнинг деярли барча фанларига қўшган бетакрор илмий меросида янада яққол намоён бўлади. Берунийнинг олимлик салоҳиятига машҳур шарқшунос олим И.Ю.Крачковский «...унинг қизиққан илм соҳаларидан кўра, қизиқмаган соҳаларини санаб ўтиш осондир», деб баҳо берган эди.

Яна бир таниқли шарқшунос олим А.М.Беленицкий Берунийнинг йирик “Минералогия” асарини араб тилидан рус тилига таржима қилган. Мана шу таржима жараёнида, бу асар таъсирида А.М.Беленицкий турли минераллар тўғрисида 14 та илмий мақола ёзган. Олимнинг таъкидлашича, бу асар бундан минг йил аввал ёзилган бўлсада, шунчалар мукамал битилганки, минераллар ва уларнинг ҳозирги энг замонавий лабораториялардагина аниқланиши мумкин бўлган хоссалари шу даражада аниқ берилган. Бундан ақл лол қолади. Ҳолбуки, минералогия Абу Райҳон Беруний шуғулланган ўнлаб фан соҳаларининг бири эди, холос.



Ғарб тадқиқотчиларидан М.Мейерхофф эса «Беруний мусулмон фанини намоёиш этувчи қомусий олимларнинг энг машҳури бўлиши керак» деган фикрни билдиради.

Олим ёзиб қолдирган 160 дан ортиқ асарлари билан астрономия, астрология, математика, геодезия, геология, минералогия, география, арифметика, табобат, фармокогнозия, тарих, филология каби ўндан ортиқ фанларни янги чўққиларга олиб чиқди. Берунийнинг ушбу турлича фанлардаги ижоди ва муваффақияти унинг том маънода қудратли шахс ва чексиз билим соҳиби эканлигини кўрсатди ва унинг номини мангуликка муҳрлади.

Ўрта асрларда яшаган Абул Аббос Аҳмад ибн Муҳаммад ибн Касир ал-Фарғоний Марказий Осиёлик буюк астроном, математик ва географ олимлар орасида алоҳида ўрин эгаллайди. Олимнинг тўлиқ исми Абул Аббос Аҳмад ибн Муҳаммад ибн Касир ал-Фарғонийдир. Манбаларда униг фарғоналик эканлигидан ташқари, бошқа маълумотлар деярли сақланмаган.

Олимларнинг фикрларига кўра, Ал-Фарғоний Фарғона водийсининг Кубо (Кува) қишлоғида туғилган. 813 йили халифа Хорун ар-Рашиднинг ўғли Абдуллоҳ тахтга ал-Маъмун номи билан ўтиради. Лекин у Бағдодга бормай, 819 йилга қадар Марвда яшайди. Натижада Марв 813 йилдан 819 йилгача халифаликнинг вақтинча пойтахти бўлиб туради. 819 йили ал-Маъмун бутун сарой аъёнлари ва уламолари билан бирга Бағдодга кўчади. Улар орасида ал-Фарғоний ҳам бор эди. Тез орада оламга машҳур илмий марказ “Байт ул-ҳикма” ташкил этилади.

Олимлар ўртасида ал-Маъмун Бағдодга келиши биланоқ Ал-Фарғонийни Дамашқдаги расадхонага юборган, деган тахминлар бор. Абу Райҳон Берунийнинг бир хабари шундай тахминга асос бўлади. Унинг айтишига кўра, ал-Маъмуннинг Бағдод расадхонасининг ишида Яҳё ибн Абу Мансур, ал-Хоразмий ва бошқа олимлар, Дамашқ расадхонасида эса Холид ибн Абдумалик ва ал-Фарғоний билан бирга иккинчи гуруҳ олимлар ишлаганлар. У шунингдек, ал-Фарғонийнинг Сурия шимолида, Синжор саҳросида 832-833 йиллар Тадмур ва ар-Раққа оралиғида ер меридиани бир даражасининг узунлигини ўлчашда иштирок этганини ҳам айтган.



Ал-Фарғоний ҳаётининг муддати ҳақида ҳам қиёслар қилиш мумкин. Агар унинг ҳаётини ал-Хоразмийнинг ҳаёти билан қиёс қилсак, қуйидаги хулосага келамиз. Маълумки, ал-Хоразмийнинг номи ёзма манбаларда охириги марта 847 йили халифа ал-Восиқнинг ўлими муносабати билан эслатилади ва шундан сўнг учрамайди. Шунга кўра, унинг ўлган йили деб 850 йил қабул қилинган. Ал-Фарғонийнинг номи охириги марта 861 йили Нилнинг сатҳини ўлчагич ускунасини таъмирлаш муносабати билан эслатилади.

Ал-Фарғонийнинг ҳаёти ҳақидаги маълумотлар жуда кам бўлганлигига қарамай, ўрта асрларда Шарқда унинг номи машҳур бўлган. Ибн ан-Надим (X аср), Ибн ал-Қифтий (XII-XIII асрлар), Абул Фараж Бар Брей (XIII аср) каби Шарқ фихристчилари уни ўз асарларида эслатадилар.

Ал-Фарғонийнинг асосий астрономик асари “Самовий ҳаракатлар ва умумий илми нужум китоби” (“Китоб ал-ҳаракат ас-самовия ва жавомиъ илм ан-нужум”) XII асрдаёқ Европада лотин тилига икки марта ва XIII асрда бошқа Европа тилларига ҳам таржима қилинганидан сўнг унинг лотинлаштирилган номи “Алфраганус” шаклида Ғарбда бир неча аср давомида жуда машҳур бўлиб кетган.

Европанинг йирик шарқшунос олимларидан Даламбр, Брокелман, Х.Зутер, И.Крачковский, А.Юшкевич ва Б.Розенфелдлар ал-Фарғонийнинг ижодини ўрганган ва бу олимнинг фаолиятига юқори баҳо берганлар.

Шундай қилиб, буюк аждодимизнинг ижоди Европа Уйғониш давридаги ва ундан анча кейинги даврдаги фан ва маданият ривожига сезиларли рол ўйнади.

Ўрта Осиёда тиббиёт илмининг ривожланиши чуқур асосларга бориб тақалади. Бунда Ўрта Осиёнинг Буюк Ипак йўлининг муҳим савдо йўллари чорраҳасида жойлашганлигининг аҳамияти каттадир. Чунки, Буюк Ипак йўли халқларнинг ўзаро маданий алоқаларига ҳам имкон яратган. У орқали Ўрта осиелик олимлар Қадимги Хитой, Қадимги Ҳиндистон, Қадимги Юнонистон, Қадимги Рим тиббиёти қўлга киритган ютуқлар билан танишиш имконига эга бўлган. Айниқса, ўрта асрларда Буюк Ипак йўлида Мовароуннахрнинг устувор мавқега эга бўлиши Сўғд илм-фанининг, жумладан, тиббиёт илмининг ривожланишига омил бўлган. Шу даврдан бошлаб, тиббиёт илми билан бевосита боғлиқ бўлган фармацевтика соҳаси ҳам шакллана



бошлаган. Бу даврга келиб Ўрта Осиё шаҳарларида махсус дорихоналар ва шифохоналар мавжуд бўлганлиги Пойкандда олиб борилган қазилмалар давомида тасдиқланган.

Қадим шаҳарда очилган хоналарнинг бирида тиббиётда ва фармацевтикада қўлланиладиган асбоблар жамланмаси қайд этилган. Топилманинг аҳамияти шундаки, улар орасида бугунда тиббиётда мураккаб жарроҳлик амалиётларида қўлланилувчи асбобларга ўхшаш асбоблар учрайди. Бу ўрта асрларда Ўрта Осиёда тиббиёт илмининг ривожланиши натижасида мураккаб жарроҳлик амалиётлари ҳам ўтказилганлигини тасдиқлайди.

Олимлар орасидан тиббиёт соҳаси ривожига катта ҳисса қўшган Абу Мансур Ҳасан ибн Нуҳ ал Қамарий, Абу Али ибн Сино, Абдурахмон Ҳасан Алкуттоний Марвазий, Ҳаким Азрақий, Бадруддин Муҳаммад ибн Баҳром Қалонасий каби табиблар етишиб чиқишди.

Хулоса қилиб айтадиган бўлсак, Шарқ аллома ва мутафаккирларининг илмий мероси жаҳоншумул беқиёс бойлик, ўрта асрларда Марказий Осиёлик илм-фан намоёндаларининг яратган ноёб асарлари бугунги кунда ҳам ўз кадр-қимматини йўқотмаган. Уларни ўрганиш аجدодларимизнинг математика, астрономия, тиббиёт илмлари соҳасида улкан ютуқларга эришганлигини кўрсатади.

### **Фойдаланилган адабиётлар:**

1. Ислом Каримов. Ватан равнақи учун ҳар биримиз масъулмиз. Т. 9. – Т.: “Ўзбекистон”, 2001. – Б. 100.
2. Ислом Каримов. Ватан саждагоҳ каби муқаддасдир. Т.: “Ўзбекистон”.
3. Абу Бакр Наршахий. Бухоро тарихи. – Т.: «Камалак», 1991. – Б. 90.
4. Ибн Сино, Абу Али. Жизнеописание // Медицинские взгляды. – Т.: «Медицина», 1983. – Б. 11.
5. Мец, А. Мусульманский Ренессанс. – М.: «Наука», 1973. – Б. 150.

**XITOIY XALQ ARMIYASI MAXSUS BO‘LINMALARI****A. XAMRAKULOV**

Chirchiq oily tank qo‘mondonlik muhandislik bilim yurti  
Taktika kafedrası katta o‘qituvchisi, podpolkovnik

**Annotatsiya:** Ushbu maqolada Xitoy Xalq Respublikasida jamoat xavfsizligini ta‘milashni tashkillashtirish tartibi, undagi jamoat xavfsizligini ta‘milovchi bo‘linmalarning vazifalari va jamoat xavfsizligini ta‘milash uchun olib borilgan islohotlar bo‘yicha ma‘lumotlar keltirib o‘tilgan.

**Tayanch so‘zlar:** Jamoat xavfsizligi vazirligi, Davlat xavfsizlik vazirligi, bo‘limlar, byurolar, subbyurolar, stantsiyalarlar, patrullar, jinoiy-huquqiy faoliyati, tergov, hibsga olish, so‘roq qilish.

**Аннотация:** В данной статье представлена информация об организации общественной безопасности в Китайской Народной Республике, функции подразделений общественной безопасности и проводимые реформы по обеспечению общественной безопасности.

**Ключевые слова:** Министерства общественной безопасности, Министерства государственной безопасности, отделы, бюро, суббюро, станции, патрули, правовая и уголовная деятельность, расследование, задержание, допросы.

2015-yil 31-dekabrda Xitoy siyosiy yetakchilari 1952-yildan beri Xitoy Xalq Ozodlik Armiyasini qayta tashkil etishni boshladi.

2016-yilning 1-yanvariga qadar mamlakat qurolli kuchlari oliy qo‘mondonligining amaldagi tuzilmasi quyidagilardan iborat edi: Markaziy harbiy kengash (MHK) va Xitoy Kommunistik partiyasi Markaziy Qo‘mitasining Harbiy kengashi; Xitoy Xalq Respublikasi Mudofaa vazirligi, Bosh shtab, Bosh Siyosiy Boshqarma, Qurol-yarog‘ va harbiy texnika bosh boshqarmasi va moddiy-texnik ta‘minoti bosh boshqarmasi.

1982 yil konstitutsiyasi bilan tashkil etilgan Xitoy Xalq Respublikasi Markaziy Harbiy Kengashi zimmasiga harbiy tashkiliy rivojlanish siyosatini ishlab chiqish va amalga oshirish yuklangan. Bu oliy harbiy qo‘mondonlik organi (tezkor va ma‘muriy) bo‘lganligi sababli, favqulodda vaziyatda XXR raisi Qurolli Kuchlardan foydalanish to‘g‘risida mustaqil ravishda qaror qabul qiladi. Urush davrida bu organ oliy qo‘mondonlik shtab-kvartirasi funksiyalarini bajaradi. XXR raisi (vakolat muddati besh yil) Butunxitoy xalq vakillari kengashi (parlament) va uning Doimiy qo‘mitasi oldida mas‘uldir.

XKP Markaziy Qo‘mitasining Harbiy kengashi Markaziy qo‘mitaning harbiy ishlar bo‘yicha qarorlarini ishlab chiqish va amalga oshirish uchun javobgardir.



XXR Markaziy Qo‘mitasi Harbiy Kengashi Raisi, shuningdek, Xitoy Xalq Respublikasi Markaziy Harbiy Kengashining Raisi hisoblanadi. Hozirgi vaqtda u XXR Bosh kotibi, Xitoy Xalq Respublikasi Raisi Si Szinpinidir.

2013-yil noyabr oyida Xitoy Kommunistik partiyasi Markaziy Qo‘mitasining 18-chaqiriq uchinchi plenumida armiya hajmi va tashkiliy tuzilmasini optimallashtirish, Xitoy Xalq Respublikasining filiallari va filiallari o‘rtasidagi muvozanatni sozlash va yaxshilash to‘g‘risida”gi qaror e’lon qilindi. qurolli kuchlar, shuningdek, jangovar vazifalarni bajarmaydigan muassasalar va xodimlar sonini qisqartirish amalga oshirildi. Birinchi navbatda, bu chora-tadbirlar quruqlikdagi q‘shinlarning tarqalishini kamaytirishga qaratilgan bo‘lib, ular strategik raketa kuchlari (nomi 2013 yilga to‘g‘ri keladi) bilan birgalikda keyin 73 foizni tashkil etdi. Harbiy xizmatchilarining umumiy sonining 17 foizini havo kuchlari va 10 foizini dengiz floti tashkil etdi. [1]

Bundan tashqari, Xitoy Mudofaa vazirligi vakilining tushuntirishicha, bu jarayon 2017-yil oxirigacha yakunlanadi va asosan eskirgan qurol-yarog‘ va harbiy texnika bilan jihozlangan harbiy qismlarga, boshqaruv tarkibi va jangovar bo‘lmagan qismlarda xizmat qilayotgan harbiy xizmatchilarga ta’sir qiladi. Shuningdek, u bunday tadbirlar Xitoy qurolli kuchlarining tashkiliy tuzilmasini optimallashtirish manfaatlaridan kelib chiqib amalga oshirilayotganini ta’kidladi.

2015-yil noyabr oyida Xitoy raisi Si Tszinpin harbiy hududlarning amaldagi tizimi moslashtirilib, Markaziy harbiy komissiyaga bo‘ysunadigan yagona qo‘mondonliklarga aylantirilishini ma’lum qildi. Uning ta’kidlashicha, qurolli kuchlarni tezkor boshqarishning uch bosqichli tizimi - Markaziy Harbiy Kengashdan tortib qo‘shinlar va bo‘linmalargacha Qurolli Kuchlar bo‘linmalarining o‘qitish, bo‘linmalar va qo‘shinlar va ularni jihozlash keyingi besh yil ichida amalga oshiriladi. [1]

2015-yil 31-dekabr kuni Xitoy yetakchisi Si Tszinpin raisligida quruqlikdagi qo‘shinlari, raketa qo‘shinlari va strategik qo‘llab-quvvatlash kuchlari qo‘mondonliklarini (shtab-kvartirasini) tashkil etish marosimi bo‘lib o‘tdi. Ushbu tadbir davomida Xitoyning armiyasining yangi tashkil etilgan tuzilmalarining komandirlari va siyosiy rahbarlari taqdimoti o‘tkazildi.



2016-yilning 11-yanvarida Xitoyning amaldagi siyosiy rahbarlari Xitoy Xalq Respublikasi Markaziy Harbiy Kengashining yangi tashkiliy tuzilmasini e'lon qildi, uning tarkibiga 15 ta harbiy qo'mondonlik va nazorat bo'linmalari kirdi. Keyinroq, 1-fevral kuni mamlakat harbiy-hududiy bo'linmasi o'zgarishiga bag'ishlangan tantanali tadbirda qo'mondonlar va beshta birlashgan qo'mondonlikning siyosiy komissarlari: G'arbiy, Shimoliy, Markaziy, Sharqiy va Janubiy.

Qayd etilishicha, ushbu belgilangan strategik hududlarda harbiy xavfsizlikka tahdidlarga javob berish, ichki siyosiy barqarorlikni saqlash va agressiyaning oldini olish vazifalarini bajaradi. Tuzilgan tezkor-strategik tuzilmalarning barcha komandirlari va siyosiy komissarlari eng yuqori zobitlari hisoblanadi.

Shunisi e'tiborga loyiqki, birlashgan qo'mondonliklarga o'z hududida joylashgan quruqlikdagi qo'shinlar, havo va dengiz kuchlarining barcha tuzilmalari va tuzilmalari, shuningdek, raketa qo'shinlari tarkibidan tashqari xalq qurolli politsiyasi kiritilgan edi, chunki ular bevosita Markaziy harbiy maslahatga bo'ysunadi.

Xitoyda huquqni muhofaza qilish organlari jamoat xavfsizligi tizimi va mamlakatda tartibni saqlash uchun ishlatiladigan turli xil ijro tartib- qoidalari kabi keng doiradan iborat. Jamoat xavfsizligi idoralariga sudlar va prokuratura bilan bir qatorda Jamoat xavfsizligi vazirligi va Davlat xavfsizlik vazirligi, bo'limlar, byurolar, subbyurolar va stantsiyalarlardan iborat. Bundan tashqari Gonkong va Makao ma'muriy birliklari alohida huquqni muhofaza qilish idoralariga ega va ular o'rtasidagi jinoyatchilikka qarshi kurashishda materik idoralari bilan birgalikda ishlaydi.

Jamoat xavfsizligi vazirligi Xitoy Xalq Respublikasining asosiy politsiya va xavfsizlik organi bo'lib, Xitoy Xalq Respublikasi va hukumat vazirligi ustidan nazoratni amalga oshiradi va pirovardida kundalik huquqni muhofaza qilish uchun javobgardir. U 1,9 million zobitlardan tashkil topgan bo'lib, ularning aksariyat qismini Xalq politsiyasi nazorat qiladi. Jamoat xavfsizligi vazirligi 1954 yilgacha Markaziy xalq hukumatining jamoat xavfsizligi vazirligi deb nomlangan. Vazirlik tizimi Jamoat xavfsizligi byurolaridan iborat bo'lib, ular boshqa mamlakatlarning politsiya kuchlari yoki politsiya uchastkalariga teng hisoblanadi. Jamoat xavfsizligi vazirligi vaziri Xitoy Xalq Respublikasining Bosh vaziri va butun Xitoy xalq kongressi tomonidan tasdiqlanadi. [2]



Jamoat xavfsizligi vazirligi asosiy politsiya hokimiyati hisoblansada, ichki xavfsizlik, aql-idrok, terrorizmga qarshi kurash, politsiya operatsiyalari, qamoqxonalar va siyosiy, iqtisodiy va aloqa xavfsizligi kabi sohalar uchun vazirlikning funksional maxsus politsiya bo‘linmasi mavjud 1-rasm.

Ushbu sohalarga mos ravishda vazirlik quyidagi hududiy bo‘limlardan tashkil topgan: jamoat xavfsizligi byurolari;

okrug darajasidagi subbyuolar (prefekturalar va yirik shaharlarda joylashgan byuolar, okruglar va munitsipal okruglarda joylashgan byuolar);

shaharcha darajasida jamoat xavfsizligi stansiyalari.

Jamoat tartibi va fuqarolar xavfsizligini ta‘minlashda Milliy gvardiyaning maxsus bo‘linmalarini tutgan o‘rni, ularning jangovar shayligi va jangovar tayyorgarligi muhim ahamiyatga ega. Milliy gvardiyaning maxsus bo‘linmalari zamonoviy anjomlar bilan ta‘minlangan 2-rasm.

Ushbu bo‘limlarning har biri jamoat tartibini saqlashda alohida funksiyalarni bajaradi. Masalan, shaharcha darajasida jamoat xavfsizligi stansiyalari aholini nazorat qilish, tergovga qadar tekshirishlar, farovonlik, transport harakati nazorati, hibsga olinganlarni saqlab turish va boshqa vazifalarni amalga oshiradi. Bu organ va uning vazifalari boshqa qo‘shni davlatlarning jamoat tartibini saqlashga mas‘ul organlari hamda ularning vazifalariga o‘xshab ketadi, biroq Xitoy Xalq Respublikasi Jamoat xavfsizligi vazirligining Jamoat xavfsizligi stansiyalarining vazifasi boshqa mamlakatlarning politsiya bo‘limiga qaraganda ancha kengroq va tuman aholisi hayotining barcha jabhalarida ishtirok etadi. Qishloq joylarida uning boshlig‘i, o‘rinbosari, kichik ma‘muriy xodimlari va kichik politsiyasi mavjud. Shahar hududida ma‘muriy xodimlarning soni ko‘proq. Uning jinoiy-huquqiy faoliyati tergov, hibsga olish, so‘roq qilish va vaqtincha hibsdan saqlab turishni o‘z ichiga oladi. Stansiyaning uy-ro‘zg‘or qismida ushbu hududda yashovchi barcha shaxslarning ro‘yxati yuritiladi. Tug‘ilish, o‘lim, nikoh va ajralishlar ro‘yxatga olinadi va uy tekshiruvini orqali tasdiqlanadi. Stansiya barcha mehmonxonalarni tartibga soladi va ma‘lum kunlar ichida qolmagan mehmonlarni ro‘yhatdan o‘tishni talab qiladi. [3]

Shuningdek, u barcha portlovchi moddalar, qurollar, o‘q-dorilarni va zaharlarli moddalarni saqlash, tashish va ulardan foydalanishni tartibga soladi.





Jamoat xavfsizligini ta'minlashda mahalliy hokimiyat organlari va prokuratura organlarining vazifalari bizning qonunchilik bilan o'xshash. Masalan, prokuratura o'zi tanlagan har qanday ishni ko'rib chiqish uchun to'g'ridan-to'g'ri javobgarlikni o'z zimmasiga oladi va ushbu holatlarda tergovni nazorat qiladi. Ammo Jamoat xavfsizligi organlari, prokuratura va sudlar o'rtasida juda ko'p koordinatsiya mavjud bo'lib, sud jarayoni kutilgan natija berishi dargumon. [1]

## *Jamoat tartibi va fuqarolar xavfsizligini ta'minlashda*

### *Milliy gvardiyaning maxsus bo'linmalarini tutgan o'rni.*

Xitoy Xalq Respublikasi jamoat xavfsizligini ta'minlash tizimining yana bir o'ziga hos hisusiyati mamlakatda jamiyat hayotining turli sohalarida endi boshlangan mahallabay ishlash tizimi Xitoy huquq-tartibot idoralarida o'tgan asrning ikkinchi yarmidayoq shakllana boshlagan. Mahallabay ishlash tizimi Xitoy jamoat tartibini saqlash tizimida mahalla patrullari ko'rinishida o'z aksini topgan.

E'tiborli jihati mahalla patrullari va aholi o'rtasidagi munosabatlar yaqin bo'lgan. Patrol xodimlari Milliy gvardiya maxsus bo'linmasi uzoq muddatli topshiriq bilan mahallada yashagan va barcha fuqarolarni shaxsiy asosda bilishlari lozim edi 5-rasm. Ularning vazifasi nafaqat jinoyatchilikning oldini olish va jazolash, balki maslahat berish va o'rnak sifatida harakat qilish orqali kerakli hatti-harakatlarni targ'ib qilish edi. Patrol xodimining ushbu ijtimoiy mas'uliyatli tomonlari doimiy mas'uliyat bo'lib, jamoat xavfsizligi bo'linmalari va xalq o'rtasidagi aloqalar har yili "xalqni qadrlaymiz" oyliklari orqali mustahkamlanib borgan. [2]

Shahar joylarda o'rtacha 11 nafar patrol xizmatchilari 15000 va undan ortiq aholini o'z ichiga olgan hududni nazorat qilish uchun hisoblangan. Shunday bo'lsada, Mahalliy xalq hokimiyatlari va qurultoylari jamoat tartibi uchun mas'uliyatni o'z zimmalariga olishgan, ammo bu vazifani bajarish uchun maxsus xodimlar bo'lmagan. Qurolli kuchlar mavjud edi, ammo ular boshqa asosiy vazifalar bilan band bo'lishgan va faqat o'ta og'ir sharoitlarda chaqirilgan.

Xavfsizlikni politsiya tomonidan ta'minlanishi mumkin bo'lmagan darajada ta'minlash va hukumat nazoratini kengaytirish uchun butun mamlakat bo'ylab mahalla yoki ko'cha qo'mitalari tizimi tashkil qilingan 4-rasm. Qo'mitalarga hukumatga tartibni



saqlashda yordam berish vazifasi yuklatilgan. Odatda, ular 10000 dan 20000 kishini nazorat qilib, 3 kundan 7 kungacha ishlaydigan xodimlardan iborat. [4]

***Xulosa qilib aytganda***, Xitoy Xalq Respublikasining jamoat tartibini saqlash tizimini o‘rganib tahlil qilish natijasida milliy qonunchiligimizga mos keladigan quyidagilarni taklif etish mumkin:

Ichki ishlar organlari yoki Milliy gvardiya qo‘riqlash xizmati hodimlarini jalb qilgan holda mahalla patrullarini tashkil etish;

Tashkil etiladiga mahalla patrullariga ko‘maklashish uchun mahalla aholisi ishonchini qozongan holda faol yoshlar qatlamini jalb etish;

Mahalla patrullari va aholi o‘rtasida yaqin aloqalarni o‘rnatish, ularning ijtimoiy-siyosiy kayfiyatidan habardor bo‘lish maqsadida mahalla fuqarolar yeg‘ini, yoshlar yetakchilari hamda hokim yordamchilari bilan hamkorlikda ish olib borishni yo‘lga qo‘yish maqsadga muvofiq deb o‘ylaymiz.

### **Foydalanilgan manbalar:**

1. [https://uz.wikisla.ru/wiki/Ministry\\_of\\_Public\\_Security\\_\(China\)](https://uz.wikisla.ru/wiki/Ministry_of_Public_Security_(China)).
2. [rp.fas.org/world/china/mps/org.htm](http://rp.fas.org/world/china/mps/org.htm).
3. <https://arxiv.uz/ru/documents/referatlar/huquqshunoslik/xitoy-davlati-va-huquqi>.
4. <https://iiv.uz/oz/news/xvii-xxi-asrlarda-politsiya-rivojlanishi-xitoy-xalq-respublikasida-militsiya>



## ZAMANOVIY HARBIY MOJAROLARDA SHAHAR SHAROITIDA JANGOVAR HARAKATLAR OLIB BORISHINING O‘ZIGA XOS XUSUSIYATLARI

*AXMEDOV Nurbaxt Kengesovich*

Chirchiq oliy tank qo‘mondonlik muhandislik bilim yurti  
Taktika kafedrası katta o‘qituvchisi, podpolkovnik

**I. MUHAMMADALIYEV**

Chirchiq oliy tank qo‘mondonlik muhandislik bilim yurti kursanti

**Annotatsiya:** Ushbu maqolaning dolzarbligi ko‘p yillardan beri sodir bo‘layotgan harbiy mojarolar va qurolli to‘qnashuvlarda jangarilariga qarshi kurash olib borishda shaxsiy tarkib va harbiy texnikalarni maksimal ravishda saqlab qolgan holda qo‘yilgan vazifani bajarishga mo‘ljallangan yangi shahar sharoitida jangovar taktik harakat usullari qo‘llanilishi hamda ularga qarshi harakatlar bilan maqsadga erishish mumkinligini ta’kidlab o‘tgan.

**Kalit so‘zlar:** Shahar sharoitidagi jang taktik nuqtasi, yerda, yer ustida, yer ostida, havo qatlamida, axborot makonida, shahar hududi ikki tabiiy to‘siq oralig‘i, hujum yo‘nalishida joylash, siyosiy va gumanitar muammolar, ko‘p yarusli, gorizont va vertikal.

XX-asr oxiri XXI-asr boshidagi dunyoning turli mintaqalarida bo‘lib o‘tgan va hozirda kechayotgan harbiy mojarolar tahlili shuni ko‘rsatmoqdaki, tarixda biror bir katta operatsiya bo‘lmaganki, u shahar hududini o‘z ichiga qamrab olmagan bo‘lsa. Ikkinchi jahon urushidagi Stalingrad, Kenigsberg va Berlin kabi shaharlar uchun bo‘lgan mashhur operatsiyalar hammaga ma’lum.

Zamonaviy harbiy mojarolardagi shahar janglari sifatida misol tariqasida Chechenistonda bo‘lib o‘tgan birinchi va ikkinchi harbiy kampaniyalar (Grozniy sh.), Gruziya va Osetiya o‘rtasidagi qurolli mojarolar (Sxinval sh.), AQSH va NATO blokining a‘zolari tomonidan Iroqda 2003 yildan 2011 yilga qadar olib borgan operatsiyalar doirasidagi eng mashhur birinchi (28 sutka) va ikkinchi (13 sutka) El-Falludja uchun janglar, Iroqdagi 2016 va 2017 yillardagi Mosul shahri uchun harbiy operatsiya hamda Suriya Arab Respublikasidagi Aleppo, Palmirava yana bir qator shaharlarida bo‘lib o‘tayotgan janglarni keltirish mumkin. [1]

O‘z navbatda, shaharlar **birinchidan** - jamiyat markazi sifatida qadimdan insoniyatni ham iqtisodiy, siyosiy, ijtimoiy va boshqa bir qator muhim jihatlarni o‘ziga qamrab olgan bo‘lib qarama qarshi tomonlarni qiziqtirib, qurolli to‘qnashuvlarda asosiy “nishon” bo‘lib kelmoqda, **ikkinchidan**, nizoli tomonlar uchun asosiy qarshi qurashish sahna sifatida qolmoqda va **uchinchidan** ko‘p holatlarda mamlakatning bir nechta muhim shaharlar ustidan nazorat qilish, barcha davlat milliy manbalari ustidan nazorat qilmoq demakdir. [1]

Yuqorida qayt etilganidek, harbiy mojarolar aksariyati shahar sharoitida bo‘lib o‘tmoqda. Shahar sharoitidagi jang o‘zining xarakteri bo‘yicha o‘ta murakkab jang turi hisoblanib, **beshta** muhitda olib boriladi, ya’ni: erda, er ustida, er ostida, havo qatlami va axborot makonida. [1]



Bu esa o'z navbatida urush asosiy ishtiroqchisi bo'lmish, shaxsiy tarkibga nisbatan kuchli axloqiy ta'sir ko'rsatib, jismoniy va ruhiy jihatdan holdan toydiradi va tinkasini quritadi.

Shahar sharoitida jangovar harakatlarni olib borishda xorijiy davlatlar tajribalarini o'rganish va tahlil qilish biz uchun dolzarb va muhim hisoblanadi. Shu o'rinda xorij tajribasi asosida shahar sharoitida janglarni yuzaga kelish vaziyatlarini ta'kidlash joyiz.

Demak, shahar sharoitidagi jang taktik nuqtai nazaridan quyidagi holatlarda hosil bo'lish ehtimoli mavjud:

dushman ob'ekti shahar hududida joylashgan bo'lib, uni aylanib o'tish imkoni mavjud emaslik oqibatida;

kelajakdagi operatsiyalarni belgilash mobaynida asosiy maqsadga erishish uchun shahar hududi o'ta muhimligi oqibatida;

shahar hududi ikki tabiiy to'siq oralig'i va hujum yo'nalishida joylashgan bo'lib, uni qurshovga olish imkoni mavjud emaslik oqibatida;

siyosiy va gumanitar muammolar shahar hududini nazorat qilinishini yoki u erda operatsiyalar o'tkazilishini taqozo etishi oqibatida. [1]

Shahar sharoitida jangovar harakatlar olib borish odatiy sharoitlarga nisbatan o'ziga xos xususiyatlarga ega, jumladan:

**Jang shakli bo'yicha** jangovar harakatlarning bir qator mahalliy janglarga parchalanib ketishi va bir-biridan ajralgan yo'nalishlar bo'yicha kichik bo'linma va guruhlar bilan olib borilishi;

**Jangni boshqarish uslubi bo'yicha** boshqaruvning qiyinlashuvi va uni markazlashgan tizimidan markazlashmagan tizimiga o'tib bo'linmalarga taktik jihatdan mustaqillikka imkon yaratilishi;

**Jangni olib borish usuli bo'yicha** umumqo'shin bo'linmalarida jang olib borishning noan'anaviy uslublaridan keng foydalanishi, ya'ni pistirma, reydlar, ishg'ol hamda qurshovga (qamalga) olish harakatlari;

jangovar harakatlarda tomonlarning biri o'zaro jangovar to'qnashishsiz uslubini qo'llagan holda jang olib borishi;

jangovar tutashganlik chizig'ini aniq mavjud emasligi va uning vertikal bo'yicha, ya'ni er osti kommunikatsiyalardan tortib binolarning ustki qavatlarigacha va ichkariga cho'zilganligi. [1]

**Jangni har tomonlama ta'minoti borasida** moddiy, texnik va tibbiy ta'minotni qiyinlashuvi kichik bo'linmalarda zahiralar miqdorini ko'paytirish va har tomonlama ta'minot bo'yicha choralar ko'rishni talab qilishi;

razvedka organlari miqdorini oshirishga talab qilishi.

SHahar sharoitidagi jang turlarini ko'rib chiqar ekanmiz bundan shahar mudofaasi bevosita ichki va tashqi tomonida tayyorlanib, tashqi tomonida mudofaa hududni mudofaa qilish tamoyiliga asosan tayyorlansa, ichki tomonida esa markazga qarata marralab mudofaa tuguni va pozitsiyalarini tuzish yo'li bilan amalga oshiriladi, hamda o't ochish tizimini **ko'p yarusli** tuzish uchun qulay sharoitlar mavjudligi (binolarni er to'lasidan tomiga qadar) bilan ajralib turadi.

Bundan tashqari mudofaa qiluvchilar o'zaro ajralgan guruhlar tarkibida biroq bir-biri bilan olovli aloqa bilan bog'langan holda alohida bino va tayanch punktlarida joylashadi.



Shaharlarda er osti kommunikatsiyalari mavjudligi hisobi uchun aviatsiya va artilleriya qo‘llagan sharoitda ham dushman o‘ta yashovchanligini saqlab qolish xususiyatiga ega.

Shahar sharoitidagi hujum jangi esa o‘z navbatida ko‘rinish va o‘t ochishni cheklanganligi, qo‘shinlar manyovr qilishini tangligi, jang olib borishni murakkablashtirishi hamda kerakli paytda zarur bo‘lgan yo‘nalishga kuchlar sur‘atini oshirish bo‘yicha qiyinchilik tug‘dirishi;

jangovar harakatlar natijasida katta vayronalar, uyumlar, yong‘inlar paydo bo‘lishi va mina-portlatuvchi to‘siqlarni mavjudligi oqibatida jangni qiyinlashuvi;

jang mobaynida turli xil robotlashtirilgan vositalar qo‘llanilishi bilan ajralib turadi. [1]

Shahar sharoitidagi hujum jangi odatda bir nechta bosqichga bo‘linib olib boorish mumkin, jumladan:

*birinchi bosqichda* – shahar chetidagi muhim ob‘ektlarni zabt etish;

*ikkinchi bosqichda* - qo‘shinlar qayta guruhlanishini amalga oshirib, avvalgi zabt etgan pozitsiyalarni mustahkamlash;

*uchinchi bosqichda* – shahar markazi tomon hujumni amalga oshirib dushmanni muhim ob‘ektlarini zabt etish;

*to‘rtinchi bosqichda* – ob‘ektlarni to‘liq zabt etib uni tozalash;

*beshinchidan bosqichda* - qo‘shinlar qayta guruhlanishini, ob‘ektni mustahkamlash uchun amalga oshirish va navbatdagi ob‘ektlar tomon hujumni amalga oshirish bilan ajralib turadi.

Bundan tashqari jangarilar tomonidan hujum hamda mudofaa tasnifiga ega jangovar harakatlarda keng ko‘lamda turli xil texnikalarni jangovar texnikaga qo‘l bola usuli bilan mohirona moslashtirilganligini va har xil nomlanishi ko‘rmoqdamiz, jumladan, «shahid mobillar», «do‘zah olovi» va boshqalar. [1]

Suriyada bo‘lib o‘tayotgan urushning e‘tiborlisi shundaki, bunda ilk bor RF Qurolli Kuchlari tomonidan o‘tkazilayotgan operatsiya davomida nizoli tomonlarni murosaga keltirish Markazi tashkil etildi. (2016 yil 23 fevralda).

Zamonaviy qurolli mojarolar shahar sharoitida kechar ekan, ular asosan qo‘shinlar tomonidan *operatsiya* shaklida o‘tkazilib, davriylik bo‘yicha ko‘p vaqt mobaynida o‘tkazilishi (13dan 38 sutkagacha) va puxta tarzda tayyorgarlik ko‘rishni talab qiladi. O‘z navbatida ikkinchi jahon urushida Kenigsbergni zabt etishda 4, Berlinni egallashda esa janglar 8 sutka mobaynida davom etgan. Biz bu raqamlarni taqqoslar ekanmiz, hozirgi bo‘layotgan shahar sharoitidagi janglar ikkinchi jahon urushidagi shahar uchun janglarga nisbatan **3-5 barobar** ko‘p vaqt sarflanishini ko‘rmoqdamiz. [1]

Tahlillar natijasi shuni ko‘rsatmoqdaki, shahar sharoitidagi janglarda qo‘shinlarni jangovar qo‘llanishi asosan batalon, vzvod taktik guruhlar yohud ishg‘ol otryad va guruhlar shaklida amalga oshirilmoqda.

Shu o‘rinda shuni ta’kidlash joizki, mamlakatimizning rahbariyati tomonidan Qurolli Kuchlarda islohotlar olib borilishi natijasida milliy armiyada qo‘shinlarning tuzilishi tubdan o‘zgartirilganligining guvohi bo‘lmoqdamiz, bu esa mintaqadagi xavf-xatarlarga o‘z vaqtida chora-tadbirlar qabul qilinganligi dalili sifatida va chet el davlatlarini tajribalarini chuqur tahlili asosida bo‘lmoqda. SHu o‘rinda yangi tuzilgan Milliy gvardiya maxsus harbiy bo‘linma sifatida jamiyat va davlat xavfsizligini ta’minlash, inson huquq va



erkinliklarini ro'yobga chiqarish bilanbir qatorda shaxar (aholi yashash punktlar)dagi insonlarni turli terrorchilik xatarlardan hamda tajovuz paytida Mudofaa vazirlik qo'shinlari hamkorligi ostida jangovar harakatlar olib borish uchun ham mo'ljallangan.

Mavzuning asosiy negiziga qaytar ekanmiz odatiy sharoitga nisbatan shahar sharoitidagi jangni taqqoslash tahlili shuni ko'rsatmoqdaki:

shahar sharoitida o'rtacha ko'rinish masofasi (tadqiqotlar natijasiga ko'ra) 157 metrni tashkil etadi, bu esa odatiy sharoitdagi jangga nisbatan **19 barobar** kamligini ko'rsatmoqda; harbiy xizmatchi va jangovar texnikaga talofat etkazish maydoni front bo'ylab gorizonta va vertikal yassilikda **2 barobar** ko'pligi.

Shu tariqa mavzuni yakunlar ekanmiz **xulosa** sifatida shuni aytib o'tish o'rinli.

Darhaqiqat, zamonaviy harbiy mojaralarda shaharlar asosiy jang maydoni bo'lib qolmoqda va unda yuqorida qayd etilgan hususiyatlarni inobatga olgan holda turli qo'shinlar bilan mahoratli jang olib borishni o'rganish dolzarb hisoblanadi. [1]

Shunday ekan, demak, milliy armiyamizda harbiy fan borasidagi izlanishlar shahar sharoitida janglarni chuqur tahlil qilishni taklif qilaman va nafaqat undagi o'ziga xos xususiyatlar va qo'llaniladigan tuzilmalarni o'rganish bilan cheklanib qolmasdan balkim, ushbu sharoitda asosiy taktik harakatlardagi qo'llaniladigan yangi uslub va usullarni qo'llash va barcha ta'minot turlarini o'rganib chiqishga oid izlanishlar olib borish o'rinli deb hisoblayman. Shu o'rinda, dunyodagi aksariyat harbiy mutaxassislarning qarashlari bo'yicha kelajak urushlari bu shahar sharoitidagi urushlar va janglar. Biz esa o'tgan urushlarga emas balkim, kelajak urushlariga tayyor turishimiz va mos ravishda zarba qaytara olishimiz zarur.

### Foydalanilgan adabiyotlar:

1. Internet sayti. [rtth://www](http://rtth://www).

Новый види и способи тактических действий в современном войне.



## **SHARTLI DUSHMANGA PSIXOLOGIK TA'SIR O'TKAZISH, XAVF PAYDO BO'LGAN DAVRDA, JANGOVAR HARAKATLAR VAQTIDA, HARBIY DAVRDAN SO'NG PSIXOLOGIK KURASHNING MAQSAD VA VAZIFALARI**

***BOBOYEV Xurshid Yusupovich***

Mirzo Ulug'bek nomidagi O'zbekiston Milliy universiteti  
harbiy tayyorgarlik o'quv markazi katta o'qituvchisi, podpolkovnik

**ANNOTATSIYA:** ushbu maqolada xavf paydo bo'lgan davrda, jangovar harakatlar vaqtida, harbiy davrdan so'ng psixologik kurashning maqsad va vazifalari nazarda tutilgan.

**KALIT SO'ZLAR:** "Psixologiya", "Tadqiqot ishlari", "Psixik jarayon", "Ehtimoliy dushman", "Psixologik ta'sir", "Axborot vositasi", "Axborot-psixologik operatsiya", "Axborot-psixologik ta'siri", "Psixologik ob'ekt", "Salbiy informatsion-psixologik ta'sir", "Salbiy axborot-informatsion ruhiy-psixologik ta'sir".

Psixologiya fanining rivojlanishi qator bosqichlarni o'z ichiga qamrab olib, bu davrlarda samarali tadqiqot ishlari olib borilgan. Aynan tadqiqot ishlarini samarali bo'lishi uchun fan doirasida tamoyillarni ishlab chiqish uchun zarurat sezila boshladi. Shu jumladan bugungi kundagi eng dolzarb mavzulardan biri O'zbekiston Respublikasi fuqorolarini dushman salbiy informatsion psixologik ta'sirdan himoya qilish choralari katta e'tibor berishimiz kerak.

### **Dushman harbiy xizmatchilariga psixologik ta'sir o'tkazishning maqsadlari va vazifalari**

Bunday ta'sir o'tkazishning asosiy maqsadi harbiy xizmatchilarning jangovarlik ruhiga putur yetkazish, qarshilik ko'rsatishni to'xtatishga og'dirish, asir tushishga chaqirish yoki jangovar harakatlardan bo'yin tovlashni amalga oshirishdan iborat.

### **Bu maqsadlarga erishish uchun boshqalari bilan bir qatorda quyidagi masalalar ham hal qilinadi:**

- butun mamlakat uchun alohida olingan odam (birinchi navbatda, harbiy xizmatchilar) va uning oilasi uchun urushning halokatli oqibatlarini tushuntirish ishlarini olib borish;
- dushman va uning ittifoqchilari harbiy-siyosiy rahbariyatini obro'sizlantirish;
- dushman harbiy qo'shinlari va etnik va ijtimoiy-psixologik guruhlarini o'rtasidagi mavjud va o'ylangan qarama-qarshiliklarga e'tiborni jamlash;
- dushman ustidan o'zining harbiy ustunligini targ'ib qilish;



- halok bo'lish yoki og'ir jismoniy jarohatlar olish to'g'risidagi qo'rquvni kuchaytirish;
- dushman harbiy qo'shinlari shaxsiy tarkibining emotsional iroda barqarorligini va uning qarshilik ko'rsatish qobiliyatini zaiflashtirish;
- urushdan charchash hissi paydo bo'lishini rag'batlantirish;
- frontdagilar va front orqasidagilar o'rtasida o'zaro nafrat olovini yoqish;
- asirga tushish yoki dezertirlik to'g'risidagi fikrlarning to'g'ri ekanligiga ishontirish.

### **Psixologik kurashning mazmun va mohiyati.**

Hozirgi davrda hech bir davlat harbiy-texnika vositalariga ishlatish bilan o'zini himoya qila olmaydi. Xavfsizlikni ta'minlash borgan sari murakkablashib, o'z ichiga harbiy, siyosiy, iqtisodiy, axborot tizimlari va boshqa choralarni qamrab olmoqda. Urushning hamma shakli va usullarini, jumladan psixologik kurashni o'zaro samarali uyg'unlashtirish bilangina bu vazifani muvaffaqiyatli bajarish mumkin.

Dushmanni jismonan yo'q qilishga qaratilgan qurolli urushdan farqli ravishda psixologik kurash insonlarga shunday ruhiy ta'sir ko'rsatishdan iboratki, toki ularni boshqara oling va o'z manfaatigiz yo'lida harakat qilishga majburlay biling.

**Psixologik kurash** insonlarga ta'sir o'tkazishning turli xil shakllari, usullari va yo'llari yig'indisi sifatida ta'riflanishi mumkin, bunda maqsad odamlarning psixologik xarakteristikalarini o'z manfaati yo'lida hamda ommaviy normalar, kayfiyatlar va ijtimoiy ongni butunligicha o'zgartirishdir.

Psixologik operatsiyalar o'tkazilganda odamlarga nisbatan turli xil vositalar bilan psixologik ta'sir qo'llaniladi.

**Birinchidan**, informatsion vositalar bilan. Masalan, urushgacha bo'lgan davrda davlatning hukumati ommaviy axborot vositalari orqali o'z aholisida vatanparvarlik qarashlarini va ishonchini shakllantirishga hamda ommaviy ongda davlat siyosatining ustuvor maqsadlarini ta'minlashga intiladi. Huddi shu vaqtda dushman bu davlatning aholisi va harbiy xizmatchilari ongiga faqatgina bu taraf uchun manfaatli bo'lgan qarama-qarshi yo'nalishdagi g'oyalarni va kayfiyatni singdirishga harakat qiladi. Masalan, millatchilik bid'atlarini, hukumatning siyosiy yoki iqtisodiy chora-tadbirlariga noroziliklarni





qo'zg'atadi va bu ko'pdan-ko'p hollarda aholi va qurolli kuchlar shaxsiy tarkibining axloqiy-psixologik holati darajasini tushishiga olib keladi.

**Ikkinchidan**, psixologik ta'sir **harbiy vositalar** bilan qo'llanilishi mumkin. Masalan, SSSR psixologik bosim maqsadi bilan Xitoy chegarasida, V'etnam va Kuba hududlarida o'z qo'shinlarini va raketalarini joylashtirgan. AQSH bir necha marotaba o'z siyosiy maqsadlariga harbiy kuchni namoyish qilib erishishga intilgan, bunda AQSH dunyoning inqirozli rayonlariga harbiy-dengiz gruppirovkalarini yuborgan.

**Uchinchidan**, psixologik ta'sir uchun dushman iqtisodiyotini buzishga qaratilgan **savdo va moliyaviy sanksiyalar tizimi** ishlatilishi mumkin. Iroq, Yugoslaviya, Kuba, Liviya, Sudan va boshqa davlatlarga iqtisodiy sanksiyalar e'lon qilingan (shuningdek, BMT tomonidan ham). Bu harakatlar ko'plab aholining hayot darajasi pasayishiga, ko'plab maishiy qiyinchiliklarga, kassaliklarning ortishiga, oziq-ovqat tanqisligiga olib keladi va oqibatda ushbu holat bilan fuqarolar ommaviy ravishda norozi bo'ladilar.

**To'rtinchidan**, psixologik bosim siyosiy vositalar bilan qo'llanilishi mumkin. Bunga muholifatchi partiyalarning yaratilishi va qo'llab-quvvatlanishini, davlat rahbariyatiga siyosiy bosim o'tkazish maqsadi bilan tuzilgan harakatlarni misol qilib keltirish mumkin.

Shunday qilib, **psixologik kurash** bu dushmanning psixologik va informatsion ta'siriga qarshi ta'sir o'tkazish va informatsion-psixologik sohada dushman ustidan ustunlikka erishishga qaratilgan chora-tadbirlar majmuidir.

Psixologik kurashning asosi sifatida psixologik operatsiyalar qo'llaniladi.

**Psixologik operatsiyalar** – maqsadiga, vaqtiga, vazifasiga, o'tkazilish joyiga ko'ra muvofiqlashtirilgan psixologik operatsiyalar kuchlari, vositalari va boshqa qo'shin turlari yordamida dushman psixikasi, ongiga ta'sir etish va shu orqali o'z Qurolli kuchlarimiz harakatlari uchun qulay sharoitlar yaratib berishga qaratilgan chora-tadbirlar majmuidir.

Psixologik ta'sir psixologik operatsiyalarning asosi bo'lib, dushmanning psixikasi va ongiga turli usul va vositalar orqali ta'sir o'tkazishdir.

**Xavf paydo bo'lgan davrda, jangovar harakatlar vaqtida, harbiy davrdan so'ng psixologik kurashning maqsad va vazifalari**

Hal qilinadigan vazifalarning maqsadlari, характери, miqyosi va mazmuniga bog'lik holda psixologik operatsiyalar darajalar bo'yicha – **strategik, operativ va taktik**, amalga



oshirish vaqti bo'yicha – **tinchlik vaqtida o'tkaziladigan (tahdid davrida), urush vaqtida va tinchlik o'rnatish davomida**, undan tashqari yo'naltirilishi bo'yicha psixologik operatsiyalar **dushmanni adashtirish bo'yicha PsO, dushmanning noharbiy aholiga qarshi PsO, harbiy harakatlarni qo'llab-quvvatlash uchun PsO, muholifat kuchlari va dissidentlik harakatlarga hamkorlik qilish uchun PsO, madaniy ekspansiyalar va qo'poruvchilik harakatlarni amalga oshirish uchun PsO, birlashtiruvchi PsO**, shuningdek, **tinchlik o'rnatish operatsiyalar davomidagi PsO**larga bo'linadi.

**Strategik PsOlar** global harakterga ega bo'lib, davomli davr ichida (bir oy muddatidan bir necha yil muddatigacha) amalga oshiriladi. Ushbu operatsiyalar yaqqol siyosiy harakterga ega bo'lib, odatda, uning ob'ekti butun jahon jamiyatchiligi, jumladan, o'zining mamlakati aholisi bo'lishi mumkin. Strategik darajadagi psixologik operatsiyalar o'tkazilganda ommaviy axborotning bosma hamda elektron vositalari qo'llaniladi.

Strategik operatsiyaning asosiy maqsadlari dushmanning harbiy-siyosiy rahbariyatiga bosim o'tkazishdir, bunda ular ob'ekt uchun foydali bo'lgan qarorni qabul qilishlari kerak bo'ladi, hamda jamoat fikrini chet davlatlarning ichki ishlariga to'g'ridan-to'g'ri harbiy aralashishiga tayyorlashdir.

Strategik darajadagi ta'sirning asosiy vositalari "**psixologik izolyasiya**" ob'ekt ta'sirining **dezinformatsiyasi** hisoblanadi.

Ob'ektning "**psixologik izolyasiya**"si o'z ichiga siyosiy, iqtisodiy va harbiy sohalardagi choralarni oladi.

**Siyosiy sohada** bu ta'sir ob'ektiga qo'shni bo'lgan davlatlar hukumatlariga diplomatik bosim o'tkazish bo'lishi mumkin.

**Iqtisodiy sohada** psixologik izolyasiya savdo va iqtisodiy sanksiyalar hamda embargo e'lon qilish yo'li bilan amalga oshiriladi.

**Harbiy sohadagi** psixologik izolyasiya asosan inqirozli vaziyatni hal qilish uchun qurolli kuchlarni ishlatish qat'iyatini namoyon etishni anglatadi.

Chet davlat aholisiga psixologik ta'sirning ikkinchi faol qo'llaniladigan usuli **dezinformatsiya** hisoblanadi. Dezinformatsiya qisqa muddatda o'z aholisi va jahon hamjamiyatini vujudga kelgan muammoni kuch ishlatish yo'llari bilan hal etishda ishontirish uchun ishlatiladi. Harbiy mojarolarning tarixini ko'rsak, mojaroga tortilgan



tomonlar dushman timsolini shakllantirishga intilishgan, bunda ular turli xil proporsiyalarda haqiqat va to‘qimani aralashtirishgan.

Yuqorida keltirilgan ma’lumotlardan inson psixologiyasi, psixologik operatsiyalarning kelib chiqishini, shuningdek shaxsiy tarkibni ehtimoliy dushman nashrlarida yoritilgan salbiy informatsion psixologik ta’sirdan himoya qilish choralarini bilib olishimiz mumkin.

### **Foydalanilgan adabiyotlar:**

1. Polkovnik R.Abdullaev. “Rekomendatsiya po obespechenie informatsionnoy bezопасnosti”. Akademiya VSRO‘z. Toshkent. 2000. B 18.
2. “Xalq so‘zi” . 2005. 23 avgust.
3. E. G‘oziev, M. Xolmuxammedov, X. Ibrohimov. “Psixologiya metodologiyasi”. T./. 2002.B. 126-130.
4. R.I. Abdullaev. “Psixologik operatsiyalar” T./. 2004. B. 5.
5. Islom Karimov. Yuksak ma’naviyat-yengilmas kuch. Toshkent. 2008. B 110-112.
6. Moralno-psixologicheskoy obespechenie slujebno-boevoy deyatelnosti federalnoy pogramichnoy slujby Rossiyskoy Federatsii. Uchebnoe posobie. Moskva. Granitsa. 1999. B312-313.
7. Shuhrat Jalilov “Kuchli davlatdan-kuchli jamiyat sari”. Toshkent. O‘zbekiston. 2001. B 19.



## HOZIRGI KUNDA ERONNING MARKAZIY OSIYO MINTAQASIDAGI MANFAATLARI TAHLILI

***KARIMOV O'ktam Mengliyevich***

Mirzo Ulug'bek nomidagi O'zbekiston Milliy universiteti  
harbiy tayyorgarlik o'quv markazi katta o'qituvchisi

**Annotatsiya:** Ushbu maqolada Eron Islom Respublikasining Markaziy Osiyo mintaqasi davlatlari bilan munosabatlarda ilgari surayotgan manfaatlari, o'zaro aloqalarining hozirgi kundagi va kelajak istiqboli uchun kutish mumkin bo'lgan natijalari, mintaqa xalqlari o'rtasidagi qarindoshlik aloqalarining munosabatlardagi o'rni to'g'risida bilib olish mumkin.

**Kalit so'zlar:** Geostrategik manfaat, tashqi siyosat, umumiy manfaatlar, integratsiya, qardosh xalqlar, madaniyatlar yaqinligi, tranzit yo'l, o'zaro aloqalar, energetika, mintaqaviy hamkorlik.

Hozirgi kunda Markaziy Osiyo mintaqasi ko'plab davlatlarning iqtisodiy va siyosiy qiziqishlariga sabab bo'lmoqda. Bunga xom-ashyoga boy hududlar, aholi sonining nisbatan tez suratlarda o'sishi natijasida shakllanayotgan kattagina iste'mol bozorining mavjudligi va tranzit savdo yo'li ustida joylashganligini sabab qilib ko'rsatish mumkin. Yana mintaqaning geosiyosiy jihatdan muhim hududligini ham unutmash lozim.

Eron ana shunday qiziqishlarga ega davlatlardan biridir. Fors o'lkasi va Markaziy Osiyo hududi aholisi qadim zamonlardan buyon o'zaro yaxshi aloqalarda bo'lib kelishadi. Buni asosan xalqlar turmush tarzining yaqinligi, bevosita chegaralarga egalik va ikkala tomonning ham bundan manfaatdorligi bilan izohlash mumkin. Eron ham uzoq asrlar davomida mintaqaning bir qismi sifatida hisoblab kelingan. Biroq XX asr mobaynida 5 ta Markaziy Osiyo davlatlarining Sobiq Sovet ittifoqi tarkibida bo'lishi va Eron va Sobiq Sovet ittifoqi o'rtasida aloqalar yaxshi bo'lmagani natijasida munosabatlarda sovuqlashish kuzatilgan. Hozirgi kunda esa faol aloqalar uchun ilgari bo'lmagan sharoitlar yetarlicha mavjuddir.

Eron hozirgi sharoitida yangi mintaqalarda yangi manfaatlarni izlashga va ilgari surishga majbur. Joriy yil boshida AQSH bilan bo'lgan ziddiyatlar fonida Eronga bo'lgan sanksiyalarning yanada kuchaytirilishi iqtisodiyotning qisqarishini kuchaytirdi. G'arb davlatlari qo'llayotgan sanksiyalar natijasida 2019-20 yillarda Eron iqtisodiyoti 8,7% ga kamaydi. Hozirda butun dunyoda kuzatilayotgan Pandemiya sharoitidagi yangi inqiroz



holati esa mavjud vaziyatni yanada yomonlashtirishga xizmat qilmoqda. Eronning yaqin istiqbolda o'z yadro sinovlaridan voz kechmasligini e'lon qilishi ortidan g'arb davlatlarining iqtisodiy siqovlari ham kuchayishi aniq. Aynan shu sababli ham Eronning o'zaro bevosita chegaradosh bo'lgan va o'z tarixi davomida uzluksiz aloqada bo'lib kelgan arab davlatlari bilan aloqalari faqatgina yomonlashmoqda. Fors ko'rfazi arab davlatlari o'zlarining monarxiya tuzumiga nisbatan Eron tomonidan xavf mavjud deb hisoblashi ham munosabatlar rivojlanishiga bo'lgan to'siqlaridan biridir. Mana shunday holatda Eron uchun hozirda manfaatli hudud sifatida Yaqin Sharq qolgan xolos. Shu bilan birga Markaziy Osiyoda ham istiqbolli manfaatlarga umid qilish mumkin.

### **Eron va O'zbekiston. Manfaatlar tahlili.**

O'zbekiston Markaziy Osiyo mintaqasida Eron bilan eng kam aloqalar o'rnatgan davlatlardan biridir. Bunga bevosita 2005-yilgi O'zbekistonda kuzatilgan voqealardan keyin vujudga kelgan vaziyatni sabab qilib ko'rsatish mumkin. Lekin so'nggi yillarda munosabatlarda yaqinlashish kuzatilmoqda. Bunga birgina 2019-yil davomida o'zaro savdo hajmining deyarli 40% ga oshganini misol qilib keltirish mumkin.

Eron uchun O'zbekiston mintaqaviy hamkorlikdagi zarur sherikdir. Muhimligi avvalo mintaqa markazida joylashganligi va qolgan barcha mintaqa davlatlari bilan chegaradoshligidadir. Bu shuningdek tranzit savdo yo'llarida ham muhim. Eron so'nggi yillarda Xitoy bilan savdoda notinch Afg'oniston orqali o'tgan yo'ldan ko'ra O'zbekiston yo'llarini afzal ko'rmoqda. Eronning dunyo bozoriga chiqaradigan asosiy eksport mahsuloti bu gaz, neft va neft mahsulotlaridir. G'arb davlatlarining sanksiyalari tufayli esa ayni damda yangi bozorlarga muhtoj. Shunday vaziyatda mintaqadagi eng ko'p aholi yashaydigan O'zbekistonda yaqin kelajak yirik iste'mol bozorining shakllanishi ehlimoli ham Eron uchun anchayin manfaatli jihat hisoblanadi. Eron uchun zarur bo'lgan mahsulotlar – paxta, qora va rangli metallar, mineral o'g'itlar, kimyoviy tolalar katta miqdorda aynan O'zbekistondan import qilmoqda. Bular ham Eron uchun muhimdir. 2017-yil sentabr oyida Qozog'iston poytaxti Ostona shahrida O'zbekiston Prezidenti Shavkat Mirziyoyev va Eron Islom Respublikasi Prezidenti Hasan Ruhoniy Islom Hamkorlik Tashkiloti sammiti doirasida o'zaro uchrashdilar. Ikkala tomon ham mintaqaviy sheriklik va o'zaro aloqalarni yanada kengaytirish ishlari bo'yicha kelishib olishdi.



### **Eron va Turkmaniston. Manfaatlar tahlili.**

1148 metrli chegara Turkmanistonni Eron uchun Iroqdan keyingi eng uzun ikkinchi chegara egasiligini bildiradi. Shu sababli ham Eronning Markarkaziy Osiyo tomon yo'llari asosan Turkmaniston orqali o'tishi aniq. Turkmaniston quruqlik aloqalarida va logistikada juda muhim. Bugunga kelib Ikkala davlat o'rtasidagi munosabatlar yaxshi yo'lga qo'yilgan. Eron Turkmanistonning Rossiyadan keyin ikkinchi savdo sherigidir. Hozirda mamlakatlar o'rtasidagi savdo aylanmasi yiliga 1 milliard dollardan oshdi. Ikki davlat Tajan-Saraxs-Mashhad temir yo'li, Bolqonobod-Aliobod elektr uzatish liniyasi, "Korpeje-Gurtguy" gaz quvuri, optik tolali aloqa liniyalari bilan bog'langan. Eron turkman neftining asosiy importchilaridan biri, shuningdek, neft-kimyoy va to'qimachilik mahsulotlari uchun ham yirik xaridor hisoblanadi. Eron yordami bilan Turkmaniston hududida 150 ga yaqin korxonalar barpo etilgan. Tehron Turkmaniston bilan energetika, transport va sanoat sohalarida hamkorlik qilishdan manfaatdor. Shuningdek, Eron Turkmaniston bilan Kaspiy dengizidan birgalikda foydalanishda manfaatli bitimlarga egadir. Hozirgi pandemiya inqirozi sharoitida Turkmaniston tomonidan Eronga ko'plab gumanitar yozdamlar ko'rsatildi va hattoki kasallik avj olgan paytda ham ikkala davlat o'rtasidagi chegaralar yopilmadi va o'zaro aloqalar davom etdi. Biroq, Eron-Turkmaniston munosabatlari doimiy ravishda tabiiy gaz sotib olish shartlari bo'yicha keskin nizolar bilan birga keladi.

### **Eron va Qozog'iston. Manfaatlar tahlili.**

Qozog'iston ushbu mintaqadagi eng yirik davlat. Hozirgi davrdagi iqtisodiy ko'rsatgichlari va foydali qazilmalarga boyligi ham shunga yarasha. Butun mintaqaning Rossiya bilan aloqalari Qozog'iston orqali amalga oshiriladi. Shu sabablardan kelib chiqqan holda Eron ham Qozog'iston bilan manfaatli aloqalar tarafdoridir. AQSH sanksiyalari kuchayishi davom etayotgan hozirgi davrda aynan Qozog'iston Eronni energetika resurslari va metal bilan taminlab kelmoqda. Ikkala tomon atom energiyasi izlanishlari bo'yicha ham o'zaro shartnomaga egadir. Bu Eronga Qozog'istondan uran eksport qilishiga yo'l ochgan. Eron shu bilan birga Qozog'iston kon sanoatiga va neft qazib olishga investitsiyalar kiritmoqda. Lekin Eronning AQSH va boshqa G'arb davlatlari bilan aloqalarining yomonlashishi va Rossiya bilan ham aloqalar u darajada yaxshi emasligi Qozog'iston-Eron munosabatlariga ta'sir qilmoqda. 2014-yildan beri Eron va Qozog'iston o'rtasidagi savdo



aylanmasi uch barobar kamaydi. Besh yil avval mamlakatlar o'rtasidagi tovar ayirboshlash hajmi qariyb 1 milliard dollarni tashkil etgan bo'lsa, o'tgan yili bu ko'rsatkich 302 million dollarni tashkil etdi. 2019 yil yakunlari bo'yicha Eron-Qozog'iston savdo hajmi 520 million dollar atrofida bo'lib, uning ham 83% Qozog'iston eksporti bilan bog'liq.

### **Eron va Tojikiston . Manfaatlari tahlili.**

Forslar va tojiklar o'zaro qardosh xalq hisoblanadi. Hozirda madaniyat va til yaqinligi bu ikkala davlatni ham yaqinlashtirmoqda. Bu yaqinlashish Eron sobiq prezidenti Mahmud Ahmadinajot aytganidek "Ikki tanadagi bir jon" kabidir. Tojikistondagi fuqarolar urushi va notinch davrlarda Eron Tojikiston hukumatini faol qo'llab quvvatladi. Ikkala tomon ham Tolibonlarga qarshi birgalikda kurash olib bordi. Eron mintaqada AQSH ta'siri kuchayib ketishiga qarshi. Bu ham rasmiy Dushanbe hukumatini qo'llab quvvatlashi uchun sabablardan biridir. Tojikiston Eron uchun mintaqa davlatlari va Xitoy uchun darvoza vazifasini o'tashi mumkin. Chunki Markaziy Osiyodagi Eron ta'siri eng kuchli bo'lgan davlat aynan Tojikistondir. Eron hozirda Tojikistonning Xitoydan keyingi eng yirik sherigi hisoblanadi. Bundan tashqari Eron turli maqsadlar uchun Tojikistonni katta miqdorda moddiy yordamlar bilan qo'llab kelmoqda. Eron shuningdek Anzob va Istiqlol tunneli, Sangtuda-2 va Shurabod issiqlik elektrastansiyalari, Rog'un to'g'onini qurishda faol ishtirok etdi.

### **Eron va Qirg'iziston. Manfaatlari tahlili.**

Eron va Qirg'iziston munosabatlari ham anchayin yaxshi yo'lga qo'yilgan. Eron mintaqaning alohida yetakchi davlat ta'siriga qarshidir. Shu sababli ham AQSHning Qirg'izistonda harbiy bazaga ega bo'lishiga hamisha qarshi chiqib, Qirg'iziston suverenitetini himoya qilishini ta'kidlab kelmoqda. Eron rasmiylarining fikricha bu baza mintaqada davlatlari manfaatlari uchun xiyonat darajasidadir. Ikkala davlat o'rtasidagi iqtisodiy aloqalar ham yomon emas. 2019-yilda umumiy savdo aylanmasi 44mln. dollargacha oshdi. Umuman olganda ikkala tomon ham savdo munosabatlari rivojlanishidan manfaatdor. Eron uchun ham, Qirg'iziston uchun ham bu mintaqada tobora oshib borayotgan Xitoy ta'siriga qarshi turish uchun zarur.

Shunday qilib, Tehronning Markaziy Osiyo davlatlari bilan o'zaro hamkorlikni rivojlantirish uchun ulkan salohiyati mavjud. Eronning mintaqaviy integratsiyada faol



ishtirok etishi mintaqa davlatlari uchun ham anchagina foydali bo'lishi mumkin. Lekin Eronning AQSH bilan mavjud bo'lgan ziddiyatlari nafaqat Eronning o'ziga, balki yaqin hamkorlariga ham ta'sir o'tkazishi mumkin. Bu O'zbekiston, Turkmaniston va Qozog'iston kabi davlatlarni ehtiyotkorlik bilan siyosat yuritishiga sabab bo'ladi. Shu sababli ham mintaqada Eron o'z manfaatlarini amalga oshira olishi va integratsiyaga qo'shilishi uning o'ziga yoki boshqa Markaziy Osiyo davlatlariga emas, ko'proq Eron atrofidagi geosiyosiy vaziyatga bog'liq.

## Foydalanilgan adabiyotlar

1. Seisembyeva, A. (2016, December) Iran, Kazakhstan to Enhance Cooperation; Ink Agreement on Health, Shipping, Travel, Labor and Trade. Astana Times. <https://astanatimes.com/2016/12/iran-kazakhstan-to-enhance-cooperation-ink-agreements-on-health-shipping-travel-labour-and-trade/>
2. Jalilov, Orkhan. (2020, May) Iran Proposes To Establish Barter Trade System with Kazakhstan. The Caspian. <https://caspiannews.com/news-detail/iran-proposes-to-establish-barter-trade-system-with-kazakhstan-2020-5-21-52/>.
3. Kyrgyzstan eager for transit of goods via Iran's southern ports. Tehran Times . <https://www.tehrantimes.com/news/456905/>.
4. Srebrnik, Henry. (2020, July). Tajikistan's complicated foreign relation. The Guardian. <https://www.theguardian.pe.ca/opinion/local-perspectives/guest-opinion-tajikistans-complicated-foreign-relations-470968/>.
5. Iran, Uzbekistan Explore Expansion of Tech Ties. Financial Tribune. <https://financialtribune.com/articles/sci-tech/101227/iran-uzbekistan-explore-expansion-of-tech-ties>.
6. Iran's Non-Oil Trade With Uzbekistan Nearly Triples. Financial Tribune. <https://financialtribune.com/articles/domestic-economy/99078/irans-non-oil-trade-with-uzbekistan-nearly-triples>.
7. Agreement With Uzbekistan on Tax-Free Trucking. Financial Tribune. <https://financialtribune.com/articles/economy-business-and-markets/87603/agreement-with-uzbekistan-on-tax-free-trucking>





## ҲАРБИЙ ХИЗМАТЧИЛАРНИНГ МАЪНАВИЙ ЮКСАЛИШИДА ДИНИЙ БАҒРИКЕНГЛИК ВА ШАРҚОНА ҚАДРИЯТЛАР ЎРНИ

**Шухрат Разақов**

Чирчиқ олий танк қўмондонлик муҳандислик билим юрти  
*Техник таъминот кафедраси катта ўқитувчиси*

**Максим Силантьев**

Чирчиқ олий танк қўмондонлик муҳандислик билим юрти  
*Техник таъминот кафедраси ўқитувчиси*

**Annotatsiya.** Ушбу Мақоллада Ҳарбий хизматчиларнинг маънавий юксалиши ва диний бағрикенглик ҳақида ва шарқона қадриятлар ўрни ҳақида маълумотлар келтирилган бўлиб, бугунги кун уюшлар тарбиясига о‘рناк бо‘ла олади.

**Kalit so‘zlar** “оммавий маданият”, insoniyat, таҳдидини олдини олишда устувор аҳамият касб этмоқда. Ўзбекистон Республикаси Президенти, Қуролли Кучлари Олий Бош Қўмондони Ш.М.Мирзиёев таъкидлаганидек, “Дунё шиддат билан ўзгариб, барқарорлик ва халқларнинг мустаҳкам ривожланишига раҳна соладиган турли янги таҳдид ва хавфлар пайдо бўлиши.

**Аннотация.** В статье представлена информация о Второй мировой войне и героизме Нурметова Сотима, одного из сыновей узбекского народа, участвовавшего в войне, и может служить примером для современной молодежи.

**Ключевые слова:** война, человечество, Сталинград, мужество, жертва, солдат, узбекский народ, Сотим Нурметов, президент, Калининград, звание героя.

Бугунги кунда жамият ҳаётида кузатилаётган маънавий хавфсизлик тизими, бир томондан, ривожланиш омили сифатида қаралса, иккинчи томондан, “оммавий маданият” таҳдидини олдини олишда устувор аҳамият касб этмоқда. Чунки жаҳоннинг айрим давлатлари ва минтақаларида коронавирус сабабли юзага келаётган ижтимоий-иқтисодий инқирознинг кескинлашуви, турли халқ ва миллатларнинг маънавий қадриятларини турли даражадаги таҳдидлардан сақлашга доир ёндашувларини қайта кўриб чиқишни тақозо қилмоқда. Ўзбекистон Республикаси Президенти, Қуролли Кучлари Олий Бош Қўмондони Ш.М.Мирзиёев таъкидлаганидек, “Дунё шиддат билан ўзгариб, барқарорлик ва халқларнинг мустаҳкам ривожланишига раҳна соладиган турли янги таҳдид ва хавфлар пайдо бўлаётган бугунги кунда маънавият ва маърифатга, ахлоқий тарбия, ёшларнинг билим олиш, камолга етишга интилишига эътибор қаратиш ҳар қачонгидан ҳам муҳим” [1].

Глобал ижтимоий-маданий трансформация жараёни миллий давлатларнинг жамиятда маънавий хавфсизликни таъминлаш технологияларини янада такомиллаштириш заруратини юзага келтирди. Айни шу нуқтаи-назардан ҳам Ўзбекистон Республикаси Президенти, Қуролли Кучлари Олий Бош Қўмондони Ш.М.Мирзиёев 2019 йил

3 майда “Маънавий-маърифий ишлар самарадорлигини ошириш бўйича қўшимча



чора-тадбирлар тўғрисида” ги қарорни имзолади. Мазкур қарор мазмун-моҳиятидан келиб чиқиб, айтиш мумкинки, жамиятнинг ҳар бир соҳаси қатори ҳарбий хизматчилар фаолиятида ҳам маънавий тарғибот ишларини мақсадли ва манзилли олиб боришга алоҳида эътибор қаратилмоқда. Бу эса, Ўзбекистон Республикаси Қуролли Кучлари тизимида ҳам ҳарбий хизматчиларнинг маънавий камолотини янада юксалтириш мақсадида маънавий-маърифий ишлар самарадорлигини янада ошириш, уларнинг интеллектуал салоҳияти ва дунёқарашини юксалтириш, мафкуравий иммунитетини мустаҳкамлаш устувор аҳамият касб этмоқда 2].

Ҳар қандай мамлакатда жамият хавфсизлиги ва барқарорлигини таъминлашда диний бағрикенгликни таъминлаш муҳим аҳамият касб этади. Кўп конфессияли Ўзбекистонда тинчлик ва барқарорликни таъминланиши, ўз навбатида, осуда ҳаётни ҳукм суришига замин яратади. Ваҳоланки, диний бағрикенглик миллий мафкурамизнинг асосий ғояларидан бири ҳисобланади. Юртимизда ўзга динларга нисбатан сабр-бардошлилик, ўзаро тушуниш, инсонийлик жиҳатдан ёрдам кўрсатиш каби бағрикенглик сифатлари чуқур сингиб кетган.

Жаҳондаги вазият шиддат билан ўзгариб дунёнинг айрим минтақаларида аҳвол кескинлашиб, халқаро терроризм ва экстремизм хавфи ортиб бораётгани мамлакатимиз хавфсизлиги ва барқарорлигини таъминлаш, Қуролли Кучларимизнинг жанговар тайёргарлиги ва салоҳиятини оширишга қаратилган комплекс чора-тадбирларни кўришни талаб этмоқда. Шундай экан ҳарбий хизматчиларни ватанпарварлик ва она юртга муҳаббат, миллий ва диний қадриятлар ва анъаналаримизга ҳурмат, шонли тарихимизни чуқур билиш руҳидаги тарбиявий ва мафкуравий ишларни фаол давом эттириш энг долзарб масалалардан бири бўлиб қолмоқда.

ЮНЕСКО томонидан 1995 йилда қабул қилинган “Бағрикенглик тамойиллари декларацияси”да бағрикенглик тушунчасига қўйидагича таъриф берилган ва унинг моҳияти ёритилган: Бағрикенглик – бизнинг дунёдаги турли маданиятларнинг, ўзини ифодалаш ва алоҳидалигини намоён қилишнинг хилма-хил усулларини ҳурмат қилиш, қабул қилиш ҳамда тўғри тушунишни англатади. Бағрикенгликни билим, самимият, очиқ мулоқот, ҳур фикр, виждон ва эътиқод вужудга келтиради. У бурчгина эмас, балки, сиёсий ва ҳуқуқий эҳтиёж ҳамдир. Бағрикенглик – тинчликка эришишни таъминловчи ва уруш маданиятсизлигидан тинчлик маданиятига элтувчи кучдир. [3].

Бағрикенгликни намоён қилиш инсон ҳуқуқларига бефарқ ёки ижтимоий адолатсизликка сабр-тоқатли муносабатда бўлиш, иймон-эътиқодидан воз кечиб бошқаларнинг эътиқодига ён босиш эмас.

У шуни англатадики, ҳар ким ўз эътиқодига амал қилишда эркиндир ва ҳар ким бу ҳуқуққа бошқалар ҳам эга эканини тан олмоғи лозим. У шуни англатадики, одамлар ташқи кўриниши, қиёфаси, ўзини тутиши, нутқи, хулқи ва қадриятлари жиҳатидан



фарқланади, улар дунёда яшашга ва ўзларининг ана шу индивидуаллигини сақлаб қолишга ҳақлидирлар. У яна шуни англатадики, бир кишининг қарашлари бошқаларга мажбуран сингдирилиши мумкин эмас”.

Ушбу соҳаларда амалга оширилаётган ишларнинг ижобий жиҳати сифатида Ўзбекистон Республикаси Президентининг 2017 йил 7 февралдаги “Ўзбекистон Республикасини янада ривожлантириш бўйича Ҳаракатлар стратегияси тўғрисида” ги қабул қилинган фармони муҳим аҳамият касб этади. Мазкур фармонга мувофиқ, 2017-2021 йилларда Ўзбекистон Республикасини ривожлантиришнинг бешта устувор йўналиши бўйича Ҳаракатлар стратегиясининг “Хавфсизлик, миллатлараро тотувлик ва диний бағрикенгликни таъминлаш, чуқур ўйланган, ўзаро манфаатли ва амалий руҳдаги ташқи сиёсат юритиш” деб номланган бешинчи йўналиши доирасида давлатимиз мустақиллиги ва суверенитетини мустаҳкамлаш, Ўзбекистоннинг ён-атрофида хавфсизлик, барқарорлик ва аҳил кўшничилик муҳитини шакллантириш, мамлакатимизнинг халқаро нуфузини мустаҳкамлаш стратегик вазифа сифатида белгиланганлигини айтиб ўтиш лозим.

Шундай экан, олий ҳарбий таълим муассасаларида таҳсил олаётган курсантларга ҳарбий билимларни бериш билан бирга, уларда юқорида санаб ўтилган сифатларни шакллантиришга жиддий эътибор қаратилиши зарур, деб ўйлаймиз.

Айнан, мазкур омиллар юртимизда жамият хавфсизлиги ва мамлакат барқарорлигини таъминлашда диний бағрикенглик ҳолатини ижобий кўринишда эканлигини намоён этади. Бу борада, Ўзбекистон Республикаси Президенти Шавкат Мирзиёев: “бизнинг қадимий ва саховатли заминимизда кўп асрлар давомида турли миллат ва элат, маданият ва дин вакиллари тинчтотув яшаб келган. Меҳмондўстлик, эзгулик, қалб саховати ва том маънодаги бағрикенглик бизнинг халқимизга доимо хос бўлган ва унинг менталитети асосини ташкил этади”, дея бежиз таъкидламаган эди.

Бинобарин, дунёдаги мавжуд динлар ўз моҳиятига кўра, ўзида эзгулик, тинчлик, яхшилик, дўстлик ҳамда бунёдкор ғояларни мужассам этади. Диний манбалар одам ўлдирмаслик, ўғрилик қилмаслик, ёлғон гувоҳлик бермаслик, одамлар орасини бузмаслик каби инсонпарварлик ва бағрикенгликка ундовчи ғояларни тарғиб қилади. Диний бағрикенглик виждон эркинлиги, бошқа шахс ёки динга ҳурматни билдиради. У турли дин ва конфессия вакиллари эътиқодида хилма-хил ақидавий фикрлар бўлишига қарамасдан, уларнинг ёнмаён ва ўзаро тинч-тотув яшашини тақозо этади.

Ҳозирги кунда Қуролли Кучлар Академиясида яратилган шароитлар, курсантларда халқимизнинг бой маънавий ва маданий меросини, буюк саркардаларимизнинг ҳарбий маҳоратини, дунё тан олган алломаларимизни ҳарбий соҳадаги қарашларини, авлоддан-авлодга ўтиб келаётган инсонийлик фазилатлар,



бағрикенглик кадриятларни пухта ўрганиш, чуқур англаб етиш ва улар билан фахрланиш сифатларини янада шакллантириш борасида доимий тарзда тадбирлар амалга оширилиши йўлга қўйилган. [4].

Бу борада, Академия қўмондонлиги ва профессор-ўқитувчилари томонидан, машғулотларнинг мавзуларидан келиб чиқиб, амалиёт билан узвий боғлаган ҳолда аудиториялардан ташқарида: давлат ҳокимияти органлари ва жамоат ташкилотлари, суд ва прокуратура идоралари, давлат музейлари, кўрғазмалар каби муассасаларда етук мутахассисларини жалб қилган ҳолда курсантларнинг ижодий қирраларини намоён қилишлари, мустақил фикрлаш, таҳлил, баҳс-мунозара юрита олиш каби ҳислатларини ривожлантиришга ҳам катта эътибор қаратилган.

Маълумки, бу йил иккинчи жаҳон урушида қозонилган Буюк Ғалабанинг 75 йиллиги мамлакатимизда кенг нишонланмоқда. Ўзбек жангчиларининг урушда кўрсатган қаҳрамонликлари, фидоийлиги, бағрикенглиги, матонати, инсонпарварлиги намуналари асосида ҳарбий хизматчилар билан тарбиявий ва мафкуравий ишлар ҳам йўлга қўйилган.

Мамлакатимизда миллатлараро тотувлик ва бағрикенглик тамойиллари асосида мустаҳкам қарор топган осуда ҳаёт ва дўстона муҳит хавфсизлигимиз ва барқарорлигимизни таъминлашда муҳим аҳамият касб этади. Юртбошимиз Шавкат Мирзиёев таъкидлаганидек: “Янада огоҳ ва сергак бўлиш, энг асосий бойлигимиз ва биз ҳақли равишда фахрланадиган кўп миллатли халқимизнинг бирдамлиги ва жипслигини кўз қорачиғидек асраш ҳамда янада мустаҳкамлаш Ўзбекистонни ўз Ватани, деб биладиган ҳар бир инсоннинг муқаддас бурчидир” [4].

Хулоса ўрнида таъкидлаш жоизки, шубҳасиз Миллий Армиямизнинг жанговар салоҳияти кўплаб омиллар билан белгиланади. Инсон омили эса барча даврларда энг асосий омил бўлиб қолаверади. Шундай экан ҳарбий хизматчиларни тарихимиздан мерос бўлиб келаётган диний бағрикенглик, шарқона кадриятлар асосида Ватанимиз озодлиги ва мустақиллиги йўлида юксак фидоийлик намуналарининг кўрсатган буюк аждодларимиз жасоратларини билиш, фахрланиш, уларга муносиб авлод бўлишга интилиш руҳидаги тарбиявий ва мафкуравий ишларни фаол давом эттириш барчамизнинг долзарб вазифаларимиздан бири бўлиб қолади.

### Фойдаланган адабиётлар:

1. ЎзР Халқ таълимига оид норматив-ҳуқуқий ҳужжатлар тўплами.-Т, 2008. - Т.1. Б. 355.
2. Ўзбекистон Республикаси Халқ таълими вазирлиги (ЎзР ХТВ) жорий архиви. 2483-фонд. 20-рўйхат, 2-иш, 10-17-варақлар.
3. ЎзР ХТВ жорий архиви. Дарслик ва ўқув методик адабиётларнинг янги авлодини яратиш бўлими ҳисоботи. 2513-фонд. 25-рўйхат, 6-иш, 5-14-варақлар.



4. ЎзР Халқ таълимига оид норматив-ҳуқуқий ҳужжатлар тўплами.-Т, 2008. -  
Т.1. Б. 277.



## ҲАРАКАТ ХАВФСИЗЛИГИНИ ТАЪМИНЛАШДА ҲАЙДОВЧИНИНГ МАҲОРАТИ

*РАХИМОВ Алишер Шарафидинович*

Чирчиқ олий танк кўмондонлик муҳандислик билим юрти  
Техник таъминот кафедраси автомобил техникаларини тузилиши  
ва уларни ишлатиш цикли катта ўқитувчиси

**Аннотация:** Ушбу мақолада қоронғу вақтда ҳайдовчи йўлдан ўтаётган пиёдани кийган кийимига қараб тўрли масофада, тўрли рангларда куриши мумкинлиги ва ҳайдовчининг маҳорати, билими, кўникмаси ва малакаси тўғрисида маълумотлар ёритилган.

**Калит сўз:** ҳайдовчи, пиёда, масофа, ҳайдовчининг маҳорати, билим, кўникма.

Инсоннинг психофизиологик хусусиятларини, унинг организмдаги жисмоний ва рухий жараёнлари белгилайди. Бундай хусусиятларга қабул қилиш, этибор ошириш, фикр юритиш, эса сақлаш, ҳис этиш, ирода ва шахсни ўзига хос хусусиятлари киради.

Йўлда жойлашган нарсалар, йўл ҳолати, транспорт воситаси ҳақидаги ахборотлар ҳайдовчига сезги органлари орқали таъсир этиб, теварак-атрофдаги нарсаларнинг инсон онгида алоҳида кўринишларини намоён этади.

Сезиш, кўриш, эшитиш, тери-мушак, тебраниш, ҳис этиш, ҳид сезиш ва иссиқлик турларига бўлинади. Ҳайдовчи иш фаолиятида кўриш, сезиш энг асосий ҳисобланади. Кўриш орқали ҳайдовчи автомобилнинг йўлдаги ҳолатини, буюмлар, уларнинг қиёфалари рангини, ўлчамини, асбоблар кўрсатмасини кўради. Автомобил агрегатлари шовқинини товушли ишораларини ҳайдовчи эшитиш органи орқали қабул қилади. Гавданинг фазовий ҳолати қўл, оёқларни бошқариш органлари билан ўзаро ҳамкорликни, автомобил тезлиги, ҳаракат йўналишининг ўзгаришини тери-мушак сезиш органи орқали қабул қилади.

Автомобилнинг алоҳида қисмлари иши, йўл қопламасининг нотекислик характеристикасини тебранишлар орқали қабул қилади. Кабинадаги ҳаво таркибида ишлатилган газлар, ёнилғи буғлари аралашмасини ҳис этиш, иш жойидаги ҳарорат ўзгаришини эса иссиқлик сезиши орқали қабул қилинади.



Сезиш қобилияти турли одамларда турлича бўлади. У одамларнинг табиий кўрсаткичлари, ёши, тажрибаси, кўникмалари касб, билими ва бошқа сифатларига боғлиқ бўлади. Тажрибали ҳайдовчи тажрибасизга қараганда йўлни ёритилганини чекланган жойларда яхшироқ сезади. Носоз автомобилга хос бўлган шовқинни тезроқ сезади. Сезиш қобилияти одамни тажрибаси ва соғлиги ҳолатига қараб ўзгаради.

Автомобилни бошқариш учун зарур бўлган ахборотларни қарийб 85% кўриш орқали қабул қилади. Кўриш орқали этарли кенгликдан масофани буюмлар ва улар орасидаги масофани баҳолаш мумкин.

Кўз қорачиғини ўзгартирмасдан илғаш мумкин бўлган кенглик кўриш майдони дейилади.

Бир кўзнинг кўриш майдони оқ буюмни кўрганда ўртада ташқи томонга 90 градус, ички томонга 65, пастга 75 ва юқорига 65 градус бўлади.

Рангли буюмларни кўришда кўриш майдони бироз кам бўлади. Яъни, яшил рангни кўришда у 15%, кўк рангда эса 50% га қисқаради.

Икки кўз билан кўриш майдони 120-130 градус бўлиб амалда автомобил олдини тўла кўриш имконини беради.

### **Одам кўзини кўриш майдони:**

- 1-икки кўз кўриш майдони чегараси;
- 2-чап кўзники кўриш майдони чегараси;
- 3-ўнг кўзники кўриш майдони чегараси;
- 4-чекка кўриш майдони;
- 5-марказий кўриш майдони;
- 6-қоникарли кўриш чегараси.

Кўриш майдони доимий бўлмайди. У кенгайиши ва қисқариши мумкин. Ҳайдовчининг кўриш майдонини анча қисқаришда у йўл вазиятидаги муҳим нарсаларни кўрмасдан қолиши мумкин масалан, пиёдани муҳим хатога йўл қўйиши мумкин. Кўриш майдони 20% дан кўп қисқарган шахаслар автомобил бошқаришга рухсат этилмайди.

Кўзнинг нарсаларни ҳар хил узоқликда яққол кўришини кўриш қобилияти кўзни маслашуви (аккомодатсия) орқали бўлади. Кўзлар анча узоқ масофада бўлган



нарсаларни формасини аниқлашга, кўзни кўриш ўткирлиги дейилади, бу икки нукта ёки чизик орасидаги масофани кўзни алоҳида қабул қилиши билан аниқланади. Энг ўткир кўриш кўзнинг 3-4 градус марказий бурчак конусида яхши кўриш 7-8 градуса, қониқарли кўриш 12-14 градус конусида бўлади.

Одатда 14 градусдан ташқари бўлган нарсаларнинг бўлаклари ва ранги яхши кўринмайди. Марказий кўриш ўткирлигидан, чекка кўриш ўткирлиги 4 баробар кам бўлади. Кўриш ўткирлиги меъёрида бўлганда, ҳайдовчи йўл белгилари ва буюмларни формасини аниқ сезади. Яқинни кўрувчи (близозоркий) ҳайдовчи асбоблар кўрсатмасини яхши кўради, йўлни ёмон кўради, узокни кўрувчи (далнозоркий) аксинча, йўлни яхши кўради, асбоблар кўрсатмасини ёмон кўради.

Тез ўзгариб турадиган йўл вазияти ҳайдовчини товушли, кўринишли ва бошқа хил таъсир этувчилар қатта миқдорда ахборотни қабул қилишга мажбур қилади, шунинг учун унинг қабул қилиниши тўла, тез ва аниқ бўлиши керак. Қабул қилиш сифати ҳайдовчи билимига, тажрибасига боғлиқ ва эътиборнинг алоҳида хусусиятлари билан ифодаланиши мумкин. Онгнинг бошқа нарсалардан мавҳум ҳолда бирор бир манзилга мужассамлашишга қарамасдан, ҳайдовчи автомобил ҳаракатига ҳалақит қилиши мумкин бўлганлардан иложи борича кўпроқ ахборот олишга интилади.

Эътибор бир неча хусусиятлар билан характерланади. Ҳайдовчининг бир вақтда бир неча объектларни баҳолаш қобилиятига эътибор ҳажми дейилади. Одатда ҳайдовчи бир вақтда бештагача объектни қабул қилиши мумкин. Эътибор ҳажми, ҳайдовчини ҳаракатланиш шароити, руҳий ҳолати ва тажрибасига боғлиқ. Кўриниш чекланганда бир сония бир икки объектни бир вақтда қабул қилиш мумкин. Мураккаб чорраҳаларда транспорт воситалари кўп бўлганда, ҳаракатланиш ҳавфсизлигини таъминлайдиган барча ахборотларни қабул қилишга айрим ҳайдовчиларнинг эътибор ҳажми этмай қолади.

Ҳайдовчи, янги вазиятни дастлаб тез кўз югуртириш билан ўрганади. Бунда у кўриш йўналишини ўзгартириш, бошини буриш билан марказий ва чекка кўришдан фойдаланади. Лекин тез кўз югуртириш билан кўзга илинган барча





объектлардан тўла ахборот олиш қийин. Объектлар хусусиятини ўрганиш учун, ҳайдовчи уларни маълум тартибда қарайди. Барча қабул қилинган объектлардан, ҳаракатланишда ўзаро муносабатда бўладиган ва хавф хатар туғдирадигани ажратилади. Шундай объектлар пиёдалар, йўлаклар ва қарама-қарши ҳаракатланадиган автомобиллар бўлади. Тор йўлларда уларни кузатишга тахминан вақтнинг ярмиси сарфланади. Автомобил қатнов қисмида ҳаракатланишни чамалаш учун объектларни қабул қилишга 5-25% вақт сарфланади.

Ҳайдовчи кўриш майдонида пиёдалар бўлса уларни кузатишга кўп вақт сарфлайди. Олдиндаги автомобил кетидан ҳаракатланаётган ҳайдовчи унинг ҳаракатланиш йўналишини ёки тормозлашини кутишга кўп вақт сарфлайди. Ҳайдовчи зарур бўлганда бир амалдан бошқасига ўтиш учун эътиборни қайта тақсимлай билиши зарур. Тажрибали ҳайдовчи барча эътиборини йўл вазиятига қаратади, кўл ва оёқлари ҳаракати эътибор бермайди. Эътиборни олдиндан қаратиш мураккаб вазият вужудга келиши олдинда олади ёки хавфли оқибатни энгиллаштиради. Ҳайдовчи, кутилмаганда пайдо бўладиган объектларга ўз эътиборини тўплашга тайёр бўлиши керак.

Ҳар хил вазиятда бир ҳолатни қабул қилиш учун ҳар хил эътибор интенсивлиги талаб қилиниши мумкин. Масалан, хавфли вазиятларда интенсивлик қанча катта бўлса, қабул қилиш шунча тўлиқ бўлади. Лекин бундай ҳолатлар иш сменаси давомида бир неча марта бўлиши мумкин, айниқса тиғиз транспорт оқимида узоқ вақт ҳаракатланганда, мураккаб об-ҳаво шароитда, қоронғи пайтда. Шунинг учун ҳайдовчига интенсив эътиборга бўлган қобилият ўз турғунлиги билан фарқ қилиши лозим.

Хулоса ўрнида шуни айтиш мумкинки, Ҳозирги вақтда автомобилни ҳаракат хавфсизлигини таъминлаш асосий муаммолардан деб айтиб ўтсак бўлади. Куролли Кучларда ва нормал хўжаликларда йўл транспорт ходисаси сони давомийлиги ғоят муҳим бўлиб қолмоқда.

**Фойдаланган адабиётлар:**



1. G. V. Arjanuxin., A. I. Mamleev., V. I. Medvedkov. Zirhlitank texnikasi nazariya va qurilish asoslari.
2. Tugolukov L. M., Savelev S. V., Golosov M. D., Odnourov A. N., Semechkina V. A. Texnik qo'llanma.
3. <https://tanksdb.ru/country/russia>

**YO‘L HARAKATI XAVFSIZLIGIGA TA‘SIR ETUVCHI  
ASOSIY OMILLAR TAHLILI****Sh. X. Razaqov**

Chirchiq oliy tank qo‘mondonlik muhandislik bilim yurti  
Texnik ta‘minot kafedrası katta o‘qituvchisi, podpolkovnik

*ANNOTATSIYA: Mazkur maqolada muallif haydovchilar tomonidan spirtli ichimliklar va giyohvand moddalarni iste‘mol qilish kabi salbiy omillar, yosh haydovchilarning tajribasizligi, kam xabardorlik, charchoq, stress, kasallik, aql-idrokning past darajasi, yo‘l harakati xavfsizligi masalasini tadqiq etuvchi va transport harakatini optimallashtirishga mas‘ul tuzilmalar va yo‘l harakati qoidalariga yetarlicha e‘tibor bermasligi, haqida ma‘lumotlar keng ochib berilgan.*

*KALIT SO‘ZLAR: Haydovchi, transport, yo‘l harakati xavfsizligi, to‘liq va malakali ishtirok etishga tayyorlash darajasi; yo‘ldan foydalanuvchilarning huquqiy ongi darajasi, ularning yo‘lda o‘zini tutish madaniyati; yo‘l tarmog‘ining holati; yo‘l foydalanuvchilari, piyodalar va kelajakda avtomobilchilar tomonidan yo‘l harakati qoidalarini o‘rganish muammosi bilan chambarchas bog‘liqligi.*

Haydovchining aybi bo‘lmasa ham, zarar yetkazishi mumkin bo‘lgan harakatlanuvchi transport vositasining xavfliligi, uning egasi avtomobilni ishlatish paytida yetkazilgan zarar uchun javobgarligi yo‘l harakati xavfsizligi bilan bog‘liq muammolarni tartibga solishning maxsus tartibini belgilaydi.

Yo‘l harakati xavfsizligi sohasidagi vaziyatga ta‘sir ko‘rsatadigan asosiy omillar majmui, xavfsizlikning muhim elementi sifatida, yaqqol ko‘zga tashlanadi,

Xususan, yo‘l harakati xavfsizligi sohasidagi huquqiy munosabatlarni tartibga soluvchi normativ-huquqiy bazaning sifati va ma‘lum bir tarixiy davrida uning amaliy samaradorligi, haydovchilarni transportda to‘liq va malakali ishtirok etishga tayyorlash darajasi, yo‘ldan foydalanuvchilarning huquqiy ongi darajasi, ularning yo‘lda o‘zini tutish madaniyati, yo‘l tarmog‘ining holati,

yo‘l patrul xizmati bo‘linmalarining yo‘l harakati xavfsizligini ta‘minlash uchun o‘ziga yuklatilgan vazifalarni samarali hal qilishga imkon beradigan yetarli moddiy-texnik bazasi bilan jihozlash va boshqalar [1].

Integratsiyalashgan xavfsizlikning muhim tarkibiy qismi sifatida transport xavfsizligini ta‘minlash masalalari Qonun va Qonunosti hujjatlarda ko‘rib chiqilgan. Unga



ko'ra, transport xavfsizligini ta'minlash - bu o'z navbatida noqonuniy xatti-harakatlar (harakatsizlik) deb tushuniladigan transport kompleksi sohasida qonuniy, iqtisodiy, tashkiliy va boshqa tadbirlar tizimining amalga oshirilishini anglatadi. Transport xavfsizligining tor yo'nalishi, xususan, yo'l harakati xavfsizligi; maxsus meyoriy hujjatlar bilan tartibga solinadi.

Yo'l harakati xavfsizligi bu jarayonning holati (odamlar va tovarlarni transport vositalarida tashish jarayonida vujudga keladigan ijtimoiy munosabatlar to'plami) bo'lib, uning ishtirokchilarini yo'l-transport hodisalari va ularning oqibatlaridan himoya qilish darajasini aks ettiradi.

Yo'l harakati xavfsizligiga ta'sir etuvchi quyidagi omillar ma'lum darajada tan olingan: avtomobillarni olib kirish va ishlab chiqarishning o'sish sur'ati (ya'ni avtotransport darajasi); yo'l tarmog'ining rivojlanish darajasi;

yo'l harakati sohasida, shuningdek, yo'l harakati xavfsizligi uchun javobgar bo'lgan davlat xizmatlarida ishtirok etishni tartibga soluvchi huquqiy normalarni ishlab chiqish darajasi;

jamiyat a'zolarining ijtimoiy ongi darajasi va ularning yo'l harakatiga munosabati, unda ishtirok etish va xavfsizlik jihatlaridan xabardorlik, shuningdek, jamiyat a'zolarining yo'l harakatida ishtirok etish.

Avariya holati aholining tobora ko'payib borayotgan harakati, jamoat transportining kamayishi va shaxsiy transport vositalarining ko'payishi, zamonaviy transport oqimlari uchun mo'ljallanmagan transport vositalari sonining ko'payishi va yo'l tarmog'i uzunligi o'rtasidagi tobora kuchayib borayotgan tendensiyalar kabi og'irlashadi. Bozor iqtisodiyotiga ega bo'lgan davlatlar avtotransportning o'sishi bosqichida, bu esa yo'l-transport hodisalari barqarorlashuvi va o'sish sur'atlarining izchil pasayishi mumkinligini anglatmaydi.

Bunday sharoitda qonunchilikni, aniqrog'i ma'muriy omillarni yanada takomillashtirish maqsadida yo'l harakati xavfsizligiga ta'sir qiluvchi omillarni tahlil qilish maqsadga muvofiq va zarurdir. Bu yo'l harakati xavfsizligi sohasidagi huquqbuzarliklarning aksariyati ma'muriy huquqbuzarliklar bo'lib, bu munosabatlarni tartibga soluvchi ma'muriy-huquqiy normalar mavjud.



Yo‘l harakati xavfsizligiga ta‘sir etuvchi quyidagi asosiy omillar oqilona ajratilgan, odam, transport vositasi, yo‘l va tashqi muhit bilan bog‘liq bo‘lgan omillar. Shunday qilib, yo‘llarda ma‘lum bir muhitda ishlaydigan odam, mashina, yo‘l, bir qator elementlarni o‘z ichiga olgan murakkab dinamik tizim mavjud. Yagona avtomobil transporti tizimining ushbu elementlari bir-biri bilan muayyan munosabatlarda bo‘lib, yaxlitlikni tashkil qiladi. Ular baxtsiz hodisalarga olib keladigan xavf omillarini shakllantiradilar .

Ko‘rinib turibdiki, aksariyat hollarda transport vositalarda avariyaalarning sababi aynan inson omilidir. Baxtsiz hodisalarning sababi buzilgan yo‘l, markirovka yomon, avtomobilning ishlamay qolishi, ishlamayotgan svetofor va boshqalar deb ataladigan hodisalar soni juda kam uchraydi.

Bundan tashqari, haydovchilar tomonidan spirtli ichimliklar va giyohvand moddalarni iste‘mol qilish kabi salbiy omillar, yosh haydovchilarning tajribasizligi, kam xabardorlik, charchoq, stress, kasallik;

aql-idrokning past darajasi, yo‘l harakati xavfsizligi masalasini tadqiq yetuvchi va transport harakatini optimallashtirishga mas‘ul tuzilmalar yetarlicha e‘tibor berishadi.

Oxirgi yillarda sodir bo‘lgan baxtsiz hodisalar statistikasi shuni ko‘rsatdiki, mamlakat yo‘llaridagi xavfsizlik ko‘rsatkichlari yomonlashdi: avtohalokatlar soni ko‘paydi, o‘limlar soni, shuningdek mamlakat yo‘llarida jarohatlanganlar soni jiddiy ravishda oshdi.

Bizningcha, haydovchilarni ijtimoiy-psixologik tayyorlash masalalariga yetarlicha e‘tibor berilmayapti. Aholi tomonidan yo‘llar uzoq vaqtdan beri doimiy to‘qnashuvlar joyi sifatida qabul qilingan va bu o‘z navbatida jiddiy YTHlariga olib keladi.

Jamiyatimizning hozirgi rivojlanish bosqichida yo‘llardan foydalanuvchilarning huquqiy madaniyati rivojlanishning juda past bosqichida. Yo‘lda ziddiyatli xatti-harakatlar, boshqa yo‘l foydalanuvchilarining manfaatlarini va yo‘l harakati xavfsizligi sohasidagi huquqiy meyorlarning talablarini e‘tiborsiz qoldirib, ustunlikka erishish istagini amalga oshirishdir. Yo‘lda to‘qnashuvlar paydo bo‘lishini minimallashtirish yo‘l harakati xavfsizligini ta‘minlashdagi muhim vazifalardan biridir [2].

Yo‘l harakati xavfsizligi masalasiga bevosita ta‘sir ko‘rsatadigan muhim muammo bu haydovchilarning ishtirok etishga ijtimoiy-psixologik tayyorgarligining yetarli emasligi yo‘l harakati qoidalariga rioya qilish uchun keng jamoatchilikni huquqiy ta‘lim tizimining



yoʻqligi. Bugungi kunda barcha yoʻldan foydalanuvchilarning va umuman haydovchilarning huquqiy madaniyatini oshirishga yoʻnaltirilgan ixtisoslashtirilgan usullarni ishlab chiqish, ularni tegishli oʻquv kurslari va oʻquv dasturlariga yanada integratsiyalashtirish dolzarb boʻlib bormoqda.

Ushbu masala kursantlar - yoʻl foydalanuvchilari, piyodalar va kelajakda avtomobilchilar tomonidan yoʻl harakati qoidalarini oʻrganish muammosi bilan chambarchas bogʻliq. Taʼlim muassasasi taʼlim standartlarini yoʻl harakati xavfsizligi va ijtimoiy-psixologik tayyorgarlikni majburiy element (tarkibiy qism) bilan bogʻliq boʻlgan maʼlumot berish dasturlariga (mustaqil obyektlar sifatida) kiritish uchun ularni yanada takomillashtirish zarur. Shuningdek, ijtimoiy-psixologik tayyorgarlikni oshirish va yoʻl harakati qoidalarini oʻrganuvchilar uchun mustaqil bilimlar va koʻnikmalar berishni taʼlim bloki sifatida joriy etish va test sinovlari koʻrinishida imtihonga kiritish.

Avtotransport bilan bogʻliq avariya xavfini va uning ogʻirligini aniqlash omillari transport vositasini tanlash, transport vositalarining hajmi va vazni, dvigatel kuchi va tezligi xususiyatlari, transport vositalarining texnik holati va jihozlarini oʻz ichiga oladi [3].

Koʻrib chiqilayotgan omillarning har biri takroriy tahlil va tadqiqotlar oʻtkazilishini talab etadi. Avtotransport bilan bogʻliq omillar haqida gapirganda, biz quyidagi muammo boʻyicha yangilanishni istaymiz.

Transportdagi baxtsiz hodisalarning sabablarini hisobga olsak, hozirgi amaliyot jamiyatdagi stereotiplardan kelib chiqadi, qachonki bir nechta favqulodda omillar mavjud boʻlganda, qoida tariqasida, noqulay vaziyatning rivojlanishi paytida yuzaga keladigan boʻlsa, haydovchining harakatlari odatda avtohalokat sababi deb hisoblanadi.

Biroq, transport tizimida koʻp miqdordagi baxtsiz hodisalar texnologiyaning nochor ahvoli bilan bogʻliqligi maʼlum boʻlmoqda. Bundan tashqari, bizning fikrimizcha, amaldagi transport qonunchiligi transport vositalarining holati va ishlatilayotgan ehtiyot qismlarning sifatini toʻliq nazorat qilishni taʼminlamaydi va eski mashinalardan foydalanishda aniq cheklovlar mavjud emas.

Shunday qilib, resursi yarim asrdan oshgan va foydali ish koeffitsiyenti past avtomobillar yoʻllarda harakatlanishda davom etmoqda. Avtomobilning haddan tashqari toliqishi yoʻl harakati xavfsizligiga bevosita tahdid tugʻdirmaydi, biroq, bu avtohalokat



paytida yo‘lovchilar (haydovchi) uchun ham, yo‘l-transport hodisasi ishtirokchilari uchun ham juda xavfli ekanligi shubhasizdir.

Yo‘lning integratsiyalashgan transport tizimi sifatida ishonchliligi - standart bo‘yicha yoki belgilangan xizmat ko‘rsatish muddati davomida optimal ko‘rsatkichlar bilan xavfsiz hisoblangan transport oqimini ta‘minlash qobiliyatidir.

Shunday qilib, yo‘l harakati xavfsizligiga ta‘sir etuvchi asosiy omillarga qonun talablaridan kelib chiqqan holda yo‘l harakati xavfsizligini ta‘minlashning asosiy yo‘nalishlarini yanada optimallashtirish maqsadida quyidagi yo‘nalishlarga bo‘lish mumkin:

- avtomobil va shahar transportida hamda yo‘l sohasida faoliyatni tizimli tartibga solish, yo‘l harakati xavfsizligi faoliyatida innovatsion usullarni qo‘llash;
- transport tizimida haydovchilarni o‘qitishning modul tizimini ishlab chiqish va tatbiq etish, yo‘l harakati qoidalaridagi yangi o‘zgarishlar bo‘yicha xabardorlik mas‘uliyatini ta‘minlash, haydovchilarni ijtimoiy-psixologik tayyorlash,
- yo‘l harakati xavfsizligini ta‘minlash bo‘yicha kompleks chora-tadbirlarni amalga oshirish.

Ushbu yo‘nalishlarning har biri muayyan faoliyat sohalarini ifodalaydi. Ularning ishtirokchilari ham davlat, ham qonunchilik doirasida faoliyat yuritadigan har qanday mulkchilik shaklidagi boshqa tuzilmalar bo‘lishi mumkin. Bu yo‘nalishlar bo‘yicha vazifalarni amalga oshirish va kelgusida rivojlantirish mexanizmlari yo‘l harakati xavfsizligiga ta‘sir etuvchi omillarni optimallashtirishga xizmat qilishi lozim .

Xulosa o‘rnida ta‘kidlash joizki, shubhasiz Ushbu masala barchamizni - yo‘l harakati qoidalaridan foydalanuvchilar, piyodalar va kelajakda avtomobil haydovchilari tomonidan yo‘l harakati qoidalarini o‘rganish muammosi bilan chambarchas bog‘liq. Ta‘lim muassasasi ta‘lim standartlarini yo‘l harakati xavfsizligi va ijtimoiy-psixologik tayyorgarlikni majburiy element tarkibiy qism bilan bog‘liq bo‘lgan ma‘lumot berish dasturlariga mustaqil obyektlar sifatida kiritish uchun ularni yanada faol takomillashtirish hamda davom ettirish barchamizning dolzarb vazifalarimizdan biri bo‘lib qoladi.



## Foydalanilgan adabiyotlar:

1. Bezrukov D.A., Voitenkov Y. A. Yo‘l harakatidagi mojarolarning asosiy ijtimoiy-psixologik xususiyatlari va ularning xususiyatlari // Huquqiy psixologiya. 2011. №1.
2. Trofimov S.M. Avtomobil transportidan foydalanish xavfsizligini ta’minlashning huquqiy jihatlari // Transport qonuni. 2005. № 3.
3. Kalinin M.A. Avtomobilsozlik sohasidagi firibgarliklar // Intellektual mulk. Sanoat mulki. 2005. №2.
4. Voitenkov Y.A. Yo‘l harakati xavfsizligi sohasidagi dolzarb muammolar va ularni hal qilishning tashkiliy-huquqiy yo‘llari // Huquqiy dunyo. 2010. № 8.



**КОНЦЕПЦИЯ МЕЖДУНАРОДНЫХ ГРУЗОПЕРЕВОЗОК И ОСОБЕННОСТИ**

**Нарзиев Жамолиддин Комилжонович,  
магистрант 1-го курса, факультета международного права  
Университет мировой экономики и дипломатии  
Узбекистан, г. Ташкент, проспект Мустакиллик, 54.  
+998 915390204, jamoliddinnarziev41@gmail.com**

**INTERNATIONAL TRANSPORTATION CONCEPT AND SPECIFIC FEATURES**

**Narziyev Jamoliddin Komiljonovich,  
1st year master's student, Faculty of International Law  
University of World Economy and Diplomacy  
Uzbekistan, Tashkent, Mustakillik avenue, 54.  
+998 915390204, jamoliddinnarziev41@gmail.com**

**Аннотация.** В данной статье представлены понятие международных перевозок и их особенности, взгляды ученых-правоведов на данное понятие, его определения в международно-правовых документах, вопросы их унификации и выводы автора.

**Annotation.** This article presents the concept of international transportation and its features, the views of legal scholars on this concept, its definitions in international legal documents, issues of their unification and the author's conclusions.

**Ключевые слова:** Международный грузоперевозки; поездки за границу; транзитные перевозки; соглашение о международных автомобильных перевозках.

**Keywords:** International shipping; trips abroad; transit traffic; agreement on international road transport.

Конец XX - начало XXI века характеризуется расширением и укреплением международных связей, бурным развитием международной торговли, как региональной, так и межконтинентальной. Эти процессы не могли осуществляться без использования транспорта и международных перевозок.

В настоящее время международные перевозки имеют особое значение для развития национальных экономик мира: они способствуют трансграничному перемещению импортных и экспортных товаров, а также общей глобализации мировых торговых рынков, увеличению грузопотоков.

Международные перевозки – это, прежде всего, перевозки грузов, пассажиров и багажа между двумя и более странами. Термин «международные перевозки» часто используется в научной литературе. Когда мы говорим о понятии международных перевозок, то в общем смысле подразумеваем перевозку грузов и пассажиров между двумя и более странами на условиях, изложенных в международных договорах, заключенных этими странами.

В юридической литературе, международных договорах и законодательстве перевозки грузов и пассажиров между двумя и более странами называются международными перевозками. Закон также включает термин «перевозки по зарубежным маршрутам», который в основном используется для морских перевозок. Оба термина имеют одинаковое значение, но преимущество первого заключается в том, что он используется в международных соглашениях.

Отличительной особенностью международных перевозок от внутренних перевозок является наличие в них сложного иностранного элемента: перевозки осуществляются за границу или через границу, и процесс перевозки грузов (пассажиров) из одного места в другое, что составляет сущность транспортной деятельности с участием сложного иностранного элемента. В результате



возникают специфические международно-правовые вопросы, отличающие международные перевозки от внутренних перевозок [1, 6].

Что говорят об этом международные договоры и конвенции?

Международные договоры характеризуются наличием правил, определяющих термин «международные перевозки» в общем смысле, за исключением деления на морской, воздушный или наземный транспорт.

Как международные конвенции, так и национальные правовые документы содержат определения понятия «международные перевозки», различающиеся по смыслу и различающие их по видам транспорта, таким как железнодорожный, автомобильный, воздушный и морской. Однако до сих пор не выработан единый подход к пониманию сущности такой категории, как «международные грузоперевозки», ни на юридическом уровне (т.е. в контексте национальных правовых и международно-правовых актов), ни на доктринальном уровне (т.е. ученые-международники).

Определения анализируемого нами понятия, присутствующие во многих международных документах, несомненно, имеют узкий профиль, т. е. относятся к конкретному виду международных перевозок грузов, предназначенных для регулирования. Например, согласно Конвенции об унификации некоторых правил международного воздушного транспорта, принятой в Варшаве 12 октября 1929 г., под международной перевозкой понимается любая перевозка, если:

1) места отправления и назначения находятся на территории двух государств-членов независимо от того, имеется ли перерыв в перевозке или нет;

2) или если остановка предусмотрена на территории иностранного государства (это не обязательно должна быть территория государства - участника Конвенции), место отправления и назначения не имеют значения (статья 2) [2].

Это определение является узконаправленным и регулирует только «воздушные суда», т.е. воздушные перевозки, что не может быть применено к единому определению, описывающему международные грузы в общем (широком) смысле. Кроме того, данная Конвенция не признает международную перевозку грузов, если государство, выступающее в качестве места погрузки или разгрузки, не является участником Варшавской конвенции, что значительно сужает круг субъектов, вовлеченных в перевозку.

Попытка модернизировать и унифицировать определение, данное в Варшавской конвенции 1929 г., была предпринята Монреальской конвенцией от 28.05.1999 г. (об унификации некоторых правил международных воздушных перевозок). Статья 1 настоящей Конвенции определяет международную перевозку как любую международную перевозку людей, багажа или груза авиакомпанией за плату или безвозмездно, с местом отправления и прибытия, определяемым сторонами, с перерывом в перевозке или погрузкой независимо от того, оно находится на территории двух государств-участников или на территории этого государства-участника, если согласованное прекращение предусмотрено на территории другого государства, даже если это государство не является государством-участником.

Определение этой конвенции такое же узкое, как и определение Варшавской конвенции 1929 года, которое распространяется на конкретный вид транспорта - авиационный. Монреальская конвенция 1999 г. также не признает международные перевозки в качестве перевозок, если только одно из государств, выступающих в качестве отправителя или пункта назначения, не является участником Конвенции. Безусловно, отсутствие столь важной детали в трактовке этого определения является существенным недостатком.

Более широко понятие «международные перевозки» трактуется в Конвенции о международных автомобильных перевозках от 19.05.1956. Согласно пункту 1 статьи 1 под любым договором на возмездную перевозку грузов автомобильным транспортом понимается, если место погрузки и место доставки груза, указанные в договоре, являются двумя разными государствами, в которые по крайней мере одно из сторон является участником Конвенции международные перевозки. Применение Конвенции не зависит от места жительства и гражданства Договаривающихся Сторон [3].



Если проанализировать определение этой конвенции, то окажется, что международная перевозка и есть сам договор перевозки. Такая позиция законодателя представляется ошибочной, поскольку перевозка товаров представляет собой процесс их перемещения по территориям разных государств. Другими словами, международная перевозка - это не только договор, но и процесс выполнения его положений. Таким образом, мы не считаем анализируемое определение унифицированным.

В пункте 14 статьи 2 Договора о международных железнодорожных перевозках от 01.11.1951 г. указано, что «Перевозка грузов непосредственно в международном железнодорожном сообщении - это единый документ (грузовая отправка), выдаваемый на весь путь следования, по которому осуществляется перевозка грузов железнодорожным транспортом по территории двух и более государств.

Это определение, как и в международных автомобильных перевозках, является узконаправленным, когда речь идет о прямых перевозках, которые применяются к смешанным видам транспорта, выполняемым разными видами транспорта, не допускает лишнего. Однако преимущество данного определения по сравнению с приведенными выше определениями других международных договоров состоит в том, что оно содержит положение о транспортных документах, гарантирующих своевременное и безопасное выполнение услуг по доставке грузов как обязательный элемент перевозки грузов.

Конвенция о международных железнодорожных перевозках (КОТИФ) от 09.05.1980 по-другому определяет международные перевозки. В соответствии с пунктом 1 статьи 1 Унифицированных положений Соглашения о международной железнодорожной перевозке грузов (Приложение В к Конвенции) под международной перевозкой понимается любой договор перевозки грузов железнодорожным транспортом за плату, если он принят, если место назначения и место назначения находятся в двух разных государствах-членах или, если место назначения и место назначения находятся в двух разных государствах, по крайней мере одно из них является государством-членом и если стороны договора соглашаются подчиняться договору КОТИФ.

Анализируя это определение, как и в случае автомобильных перевозок, выясняется, что международные железнодорожные перевозки сами по себе являются договором перевозки. Как было сказано выше, такая позиция представляется ошибочной, поскольку международные перевозки, вне зависимости от вида транспорта, представляют собой не только договор, но и процесс его выполнения. Однако этот срок ограничивает сферу таких контактов только государствами-членами.

Однако существуют и более общие подходы к пониманию анализируемой категории на международно-правовом уровне: например, в контексте Конвенции ООН об ответственности операторов транспортных терминалов в международной торговле, принятой в Вене 19.04.1991 г., место и пункт назначения международной перевозки любая перевозка, которая находится в двух разных государствах в момент, когда оператор принимает на себя ответственность за груз (статья 1, пункт с). [4].

В соответствии со статьей 10 «Международная конвенция об объединении некоторых правил, касающихся коносамента» от 1924 г., международная перевозка осуществляется на основании коносамента, касающегося перевозки грузов между портами двух разных государств, если коносамент выдан в Договариваемом государстве или если перевозка осуществляется из порта в Договариваемом государстве. договор предусматривает, что положения Конвенции или применимого права любого государства применяются к договору.

Международная конвенция о безопасных контейнерах, принятая в Женеве 02.12.1972 г., также определяет понятие «международная перевозка» как «пункты отправления и назначения расположены на территории двух государств, по крайней мере одно из которых является государством, в которое настоящая Конвенция применяется к транспортировке». Настоящая Конвенция применяется также в том случае, если часть перевозок между двумя государствами осуществляется на территории государства, к которому применяется настоящая Конвенция (статья 2, пункт б) [5].



В соответствии с пунктом 9 статьи 9 Афинской конвенции о морской перевозке пассажиров и их грузов от 13 декабря 1974 года международная перевозка – это любая перевозка грузов в двух разных странах или в одной стране, место отправления и пункт назначения которого в соответствии с договором перевозки, если промежуточный порт захода находится в другом государстве по договору перевозки или регулярном рейсе.

Аналогичное определение можно найти в Международной конвенции об унификации некоторых правил морской перевозки пассажиров, принятой в Брюсселе 29 апреля 1961 года. Он определяет «международную перевозку» как любую перевозку в одном государстве, где пункт отправления и адрес указаны в соответствии с договором перевозки, если судно заходит в промежуточный порт в двух разных государствах или в другом государстве (статья 1, пункт f) [6].

В то же время эти традиционные определения, на наш взгляд, слабоваты: причина в том, что договор международной перевозки будет иметь гражданско-правовой характер и они применяются только к предмету регулирования международного частного права при наличии иностранного элемента. Это означает, что неизбежно встанет вопрос о выборе права, а это не отражено в вышеприведенных определениях.

Получается, что во всех этих конвенциях необходимым условием международных перевозок является пересечение хотя бы одной государственной границы. Если не принимать во внимание Конвенцию «О договоре международной дорожной перевозки грузов» (КДПГ), остальные конвенции дают более общие определения, не уточняя, какие объекты перевозятся.

В то же время, на наш взгляд, все правовые определения понятия «международная перевозка грузов» содержат общие черты (критерии), которые ему присущи. Среди них мы рассматриваем следующие:

- транспортный знак (независимо от вида транспорта: автомобильный, воздушный, морской или железнодорожный);
- территориальный характер (международные перевозки должны осуществляться через территорию не менее двух разных государств (пересечение территории другого государства);
- место получения товара и место назначения (каждое отправление может быть признано международным отправлением, когда оно принято к отправке в одной стране с четко определенным адресом в другом государстве).

Следует отметить, что ряд определений рассматриваемого понятия, которые мы проанализировали, также имеют особые критерии. Например, определение Варшавской конвенции 1929 г. «Об унификации некоторых правил, касающихся международных воздушных перевозок» также предусматривает такой критерий, как остановка на территории иностранного государства: однако его можно рассматривать только для международных авиаперевозок. В свою очередь, в Конвенции о договорах перевозки грузов международным автомобильным транспортом (КДПГ) таким особым критерием является плата, уплачиваемая за международные перевозки.

Однако эти признаки не всегда входят в определение данной категории, которое разрабатывают представители доктрины международного права. Например, международные перевозки — это перемещение грузов через границы нескольких стран в процессе перевозки [7, 81].

Международная перевозка – это точка зрения, которая определяется как перевозка через территорию двух и более стран, участвующих в соответствующем соглашении (контракте), или перевозка, связанная с пересечением границы О.Н.Садиков, российский юрист, специализирующийся на международных поездках, считает его неопределенным. Для признания международной перевозки ее не обязательно осуществлять через территорию двух и более стран: достаточно начать такую перевозку, груз (пассажир) практически не может достичь территории иностранного государства (пересечение границы) (например, в связи с утерей груза или смертью пассажира в стране отправления груза или пассажира). Этот вывод признается на практике.

Еще одним признаком международных перевозок является то, что они осуществляются в соответствии с условиями, установленными международными договорами. Такие перевозки должны быть зарегистрированы на международном уровне. Этот знак важен тем, что в ряде случаев может не быть фактического приема груза или пассажира на территории другого государства, т.е. фактического пересечения границы, например, в случае утери груза или гибели пассажира в стране



отправления. Отнесение груза к международному обусловлено не тем, что он осуществляется на практике на указанной территории, а тем, что он начал перевозить пассажиров и багаж с территории двух и более государств [8, 7].

На основании анализа вышеприведенных определений можно сказать, что для признания международного груза необходимо осуществить его на территории нескольких стран. Однако пункт назначения и адрес могут находиться в разных странах или в одной и той же стране, но в последнем случае в промежуточном пункте (пунктах) на территории другого государства должна быть согласованная сторонами транспортная остановка на пути следования.

Поэтому пересечение государственной границы можно определить как один из признаков международного движения. Перевозки внутри страны не являются международными, даже при наличии иностранного контрагента. Международно-правовые проблемы, возникающие в таких ситуациях, не затрагивают процесс передвижения и, следовательно, международных перевозок [8, 7].

Ряд ученых-правоведов (А.В.Попова, И.В.Гетман-Павлова и др.) определяют международные перевозки, выделяя из общей массы отдельные виды транспорта, в том числе автомобильный. Юрист В.А. Барышев описывает международные перевозки как «перевозки пассажиров и грузов через государственные границы». Это описание слишком короткое, но он не включает правила, касающиеся транзита и обработки багажа.

Международная перевозка – это перевозка грузов и пассажиров между пунктами разных стран, которая осуществляется в соответствии с условиями, установленными заключенными этими странами международными договорами (транспортными конвенциями), единообразно определяющими условия такой перевозки. В то же время мы видим, что эта теория и подход не зависят от используемого транспорта [9, 334].

Со своей стороны, В.Т.Батичко считает, что международная перевозка — это перевозка грузов между двумя и более странами на условиях, установленных международными договорами, заключенными этими странами. Это определение может применяться только к определенным международным перевозкам, но является их важной частью. В ряде случаев это не соответствует международным соглашениям государств, через территорию которых осуществляются международные перевозки, поскольку таких соглашений не существует. Однако, тем не менее, данная перевозка считается международной, поскольку товары перевозятся по территории двух и более государств. Это делает эти определения неполными и с ними невозможно согласиться.

Международные перевозки осуществляют перевозчики - предприятия (фирмы), основной деятельностью которых является перевозка грузов. Кроме того, экспедиторы в правоотношениях, связанных с осуществлением грузоперевозок, - посредники, основной деятельностью которых является оказание услуг, связанных с перевозкой грузов; мультимодальные транспортные операторы - компании, которые обязаны доставить товары через несколько пунктов транспортировки и хранения, но на нескольких видах транспорта по единому договору на выполнение всех услуг; могут участвовать транспортные посредники - агенты, брокерские и лизинговые компании.

В ряде случаев международные перевозки осуществляются участниками внешнеторговых операций (продавцами и покупателями) в качестве перевозчиков одновременно.

Главной отличительной чертой международных грузоперевозок является отслеживание движения по территории нескольких государств, пересекающих государственные границы, по сравнению с внутренними грузоперевозками. Это значительно усложняет организацию и осуществление пассажирских, багажных и грузовых перевозок. Большинство международных судоходных систем сталкиваются со следующими основными проблемами:

- Отсутствие комплектности всех необходимых документов для осуществления и организации международных перевозок. Как правило, при международной перевозке требуются стандартные документы и дополнительные документы в зависимости от вида груза, транспорта, страны поставщика. Эта проблема наиболее актуальна, когда государство, организации расширяют внешнеэкономические связи, ищут новых партнеров, начинают работать с новыми направлениями и новыми видами товаров;



- задержка в таможенном оформлении товаров. К таким проблемам обычно относятся, как правило, задержки из-за неправильного заполнения документов, деклараций, нарушения процедур таможенного оформления, отсутствия необходимых документов. Основной задачей государства является минимизация негативных факторов сбоев в системе таможенного оформления товаров;

- существует проблема недостаточного развития транспортно-логистической инфраструктуры;

- Риск повреждения грузов значительно возрастает, что требует совершенствования страхования при международных перевозках грузов.

Одной из основных проблем международных грузовых и пассажирских перевозок является их высокая стоимость, что значительно ухудшает конкурентоспособность транспортных систем развитых стран. В последующем снижается общая надежность транспорта, значительно возрастают эксплуатационные расходы, снижается уровень безопасности.

Кроме того, проблема часто связана с низкой квалификацией персонала, непосредственно занимающегося составлением бизнес-планов компаний по вопросам грузовых или пассажирских перевозок, что нередко потенциально отпугивает зарубежных заказчиков.

Эти обстоятельства требовали особого регулирования транспортного процесса.

Подводя итог анализу приведенных выше определений понятия «международные перевозки», можно сделать вывод, что понятия в той или иной конвенции являются узкими (специализированными) и применимы только к положениям такого договора и не применимы к отношениям, не урегулированным таким актом.

На основании изложенного, с учетом международно-правовых документов и определенных нами критериев, окончательно формируем собственное определение понятия международной перевозки: перевозка грузов (независимо от вида), при которой товары проходят через территорию одного или больше стран и грузов, приемлемых для отправки из одного государства на конкретный адрес в другом государстве.

Таким образом, авторское определение международных перевозок можно признать унифицированным, так как оно включает в себя все основные признаки, присущие международным перевозкам, в частности: пересечение государственной границы; перевозки, регулируемые нормами и правилами международных конвенций и соглашений; наличие постороннего элемента.

## Список литературы:

1. К.К.Рашидов “Правовые основы международных пассажирских и грузовых перевозок” Учебник. Ташкент, Издательство "Литературный фонд", 2001г, 128 с
2. Варшавская конвенция 1929 года об унификации некоторых правил, касающихся международных воздушных перевозок (Гамбургские правила) [Электронный ресурс] // Национальная база данных законодательства Республики Узбекистан - Режим доступа: <https://lex.uz/docs/2643480> (дата обращения: 21.02.2022).
3. Конвенция о договоре международной дорожной перевозки грузов (КДПГ) [Электронный ресурс] // Национальная база данных законодательства Республики Узбекистан - Режим доступа: <https://lex.uz/docs/2661887> (дата обращения: 21.02.2022)
4. Конвенция Организации Объединенных Наций об ответственности операторов транспортных терминалов в международной торговле (Вена, 1991 год) [Электронный ресурс] // - сайт Комиссии Организации Объединенных Наций по праву международной торговли. Режим доступа: <chrome-extension://efaidnbmnnnibpcajpcglclefindmkaj/viewer.html?pdfurl=https%3A%2F%2Funcitral.un.org%2Fsites%2Funcitral.un.org%2Ffiles%2Fmedia->



documents%2Ffuncitral%2Fru%2Ffx\_13\_r.pdf&clen=2361467&chunk=true (дата обращения: 21.02.2022).

5. МЕЖДУНАРОДНАЯ КОНВЕНЦИЯ ПО БЕЗОПАСНЫМ КОНТЕЙНЕРАМ (КБК) [Электронный ресурс]//Электронный фонд правовых и нормативно-технических документов - Режим доступа: <https://docs.cntd.ru/document/1900315> (дата обращения: 24.02.2022)

6. Международная конвенция об унификации некоторых правил, относящихся к перевозке пассажиров морем [Электронный ресурс] // - Режим доступа: [https://www.conventions.ru/view\\_base.php?id=851](https://www.conventions.ru/view_base.php?id=851) (дата обращения: 23.02.2022)

7. Международное частное право: Учебно-методическое пособие. - М.: Международная академия предпринимательства, 2005. – 174 с.

8. Садиков О.Н. Правовое регулирование международных перевозок. Москва.:Юрид.лит., 1981. С. 288 с.

9. Богуславский М.М. Международное частное право. Учебник. 7-е издание, переработанное и дополненное. - М., “Норма Инфра-М”, 2021. – 672 с.



## APPLYING ROBSON'S CLASSIFICATION FOR REDUCING THE AMOUNT OF CESAREAN SECTION

**Abduganieva Hilola Abduhafiz kizi**

Samarkand Medical University

Department of Obstetrics and Gynecology, FPDO

Samarkand, Uzbekistan.

PhD Associate Professor **Agababyan L.R.**

**Annotation:** In the present study, all cases delivered by cesarean section during the period of six months were recorded and classified according to Robson's 10 group classification system. This was an attempt to see which clinically relevant groups contributed most to the cesarean deliveries.

**Keywords:** Cesarean section, Robson's classification, treatment, method, medicine.

### INTRODUCTION

There has been an increase in rate of cesarean section over last five decades. It has increased from a rate of 5% in 1940s and 1950s to 15% in 1970 and 1980s. However there has been a dramatic increase in the cesarean section rate globally, even beyond 30% in some areas.

As advised by WHO guidelines and US Healthy initiative 2000, the cesarean section rate should not be beyond 15 %. However, there was an upward trend of cesarean section rate as there were no reliable and internationally standardised data enabling a global comparison for the indications of cesarean sections<sup>36</sup>.

### MATERIALS AND METHODS

We made an attempt to classify the caesarean section based on this system to address the cause of rising caesarean section in our scenario. The objectives of the study were:

- To classify the cesarean section according to their causes.
- To identify and audit the rising causes of cesarean section in our scenario.

<sup>36</sup> WHO Statement on Cesarean Section Rates; WHO/RHR/15.02. Available at [http://www.who.int/reproductivehealth/publications/maternal\\_perinatal\\_health/cs-statement/en/](http://www.who.int/reproductivehealth/publications/maternal_perinatal_health/cs-statement/en/).





- To standardise the indications of cesarean section.

Table 1: Robson’s classification of cesarean section

Groups	Clinical characteristics
1	Nulliparous, singleton, cephalic, $\geq 37$ weeks, spontaneous labor
2	Nulliparous, singleton, cephalic, $\geq 37$ weeks, induced labor or cesarean section before labor
3	Multiparous without previous cesarean section, singleton, cephalic, $\geq 37$ weeks, spontaneous labor
4	Multiparous without previous cesarean section, singleton, cephalic, $\geq 37$ weeks, induced labor or caesarean section before labor
5	Multiparous with prior cesarean section, singleton, cephalic, $\geq 37$ weeks
6	All nulliparous breeches
7	All multiparous breeches (including previous cesarean section)
8	All multiple pregnancies (including previous cesarean section)
9	All pregnancies with transverse or oblique lie (including those previous cesarean section)
10	Singleton, cephalic, $\leq 36$ weeks (including previous cesarean section)

## RESULTS AND DISCUSSION

The present study was carried out retrospectively over a period of six months from October’17 to March’18 in the department of Obstetrics and Gynecology. All data was retrieved and entered in a preformed structured performa<sup>37</sup>.

- Patients delivered by caesarean section during the given period (October’17 to March’18) were recorded and classified according to Robson’s 10 group classification system as given in Table 1.

The parameters considered were according to the classification system

<sup>37</sup> Marshall NE, Fu R, Guise JM. Impact of multiple cesarean deliveries on maternal morbidity: a systematic review. Am J Obstet Gynecol. 2011;205(3):262.e1-8



- Parity (with/ without previous CS);
- Gestational age ( $>37/<36$  weeks),
- Fetal presentation (cephalic/ breech / abnormal lie)
- Number of fetuses (singleton/ multiple)
- Onset of labour (spontaneous/ induced / prelabourCS). (Table I)

### ***Exclusion criteria***

- Term normal or instrumental vaginally delivered patients.
- Preterm normal or instrumental vaginally delivered patients.

Data collected was analysed using simple statistical measures like percentage and proportion. Descriptive statistical analysis was done. The study was conducted after taking approval from institutional ethical committee.

There was a trend of increased percentage of cesarean section in group 5 (multiparous with prior cesarean section, singleton, cephalic,  $\geq 37$  weeks) and 2 (nulliparous, singleton, cephalic,  $\geq 37$  weeks, induced labor or cesarean section before labor) which was 36 and

36.71 percent respectively. Induction of labour increased the chances of caesarean section.

The caesarean section rate in group 1 (nulliparous, singleton, cephalic,  $\geq 37$  weeks, spontaneous labor) (18.4%) and 3 (multiparous without previous cesarean section, singleton, cephalic,  $\geq 37$  weeks, spontaneous labor) (5.76%) was less as they came in spontaneous labour as compared with group 2 ( nulliparous, singleton, cephalic,  $\geq 37$  weeks, induced labor or cesarean section before labor) (69.53%) and 4 ( multiparous without previous cesarean section, singleton, cephalic,  $\geq 37$  weeks, induced labor or caesarean section before labor) (22.58%) respectively where the labour was induced. There was an increased contribution of cesarean section by group 5 (multiparous with prior cesarean section, singleton, cephalic,  $\geq 37$  weeks) and 2 (nulliparous, singleton, cephalic,  $\geq 37$  weeks, induced labor or cesarean section before labor) which was 36 and 36.71 percent respectively as seen in present study. The rate of caesarean section increases in patients with previous



caesarean section (group 5). Although these patients were offered trial of labour, yet the rate of refusal by these patients for trial of labour was high.

Standardisation and classification of cesarean deliveries was done for the first time in our department according to the Robson's criteria. This was an attempt to see which clinically relevant groups contributed most to the cesarean deliveries. As we observed in present study, the rate of cesarean section in our hospital (53.86%) is quite higher than what has been considered by WHO (15%). The cesarean section rate depicted in year 2013-2014 in India was 16.4%.<sup>7</sup> This rose to 18% in 2015-16 when a health survey was conducted by Nation Family Health Survey. The average cesarean rate in Asian countries (27.3%) was much lower when compared with USA (31.1%)<sup>38</sup>.

Vogel et al analysed the contributions of specific groups through Robson's 10 group classification system in 2WHO multi- country surveys and concluded the proportion of women with previous caesarean section has increased along with the caesarean section rate in these women as we see in present study.<sup>9</sup> Similarly, the use of induction and prelabour caesarean caesarean section and caesarean section after induction in multiparous has also increased according to them. In present study also group 2 and 4 had an increased caesarean section rate when compared with 1 and 3 respectively.

Hence, the need of the hour is to firstly limit induction of labour. It should be strictly evidence based. Secondly, we should critically evaluate on daily basis the indication of primary caesarean section. This will not only decrease the caesarean section in nulliparous but will also eventually decrease caesarean section in multiparous with previous caesarean section. The hospital where this study was conducted was a tertiary care centre where there is large number of referred high risk cases. There is an increase in trend of caesarean section on maternal request.

## CONCLUSION

Authors should judiciously make use of vaginal birth after cesarean deliveries but not at the cost of maternal or fetal health. Standardization of indication of cesarean

<sup>38</sup> FIGO Working Group on Challenges in Care of Mothers and Infants during Labour and Delivery, "Best practise advice on the 10-Group Classification System for caesarean deliveries," Int J Gynecol Obstet. 2016;135(2);232-3.



deliveries, regular audits and definite protocols in hospital will aid in curbing the cesarean section rate in hospital. This will definitely aid in decreased maternal morbidity associated with cesarean delivery rates, reduce the hospital stay and in turn improve the economy. At the same time, one should make every effort to provide the cesarean delivery to the woman in clinically indicated need rather than to achieve a specific rate.

## REFERENCES

1. WHO Statement on Cesarean Section Rates; WHO/RHR/15.02. Available at [http://www.who.int/reproductivehealth/publications/maternal\\_perinatal\\_health/cs-statement/en/](http://www.who.int/reproductivehealth/publications/maternal_perinatal_health/cs-statement/en/).
2. Lumbiganon P, Laopaiboon M, Gulmezoglu AM, Souza JP, Taneepanichskul S, Ruyan P, et al. Method of delivery and pregnancy outcomes in Asia: the WHO global survey on maternal and perinatal health 2007-08. *Lancet*. 2010;375(9713):490-9.
3. Marshall NE, Fu R, Guise JM. Impact of multiple cesarean deliveries on maternal morbidity: a systematic review. *Am J Obstet Gynecol*. 2011;205(3):262.e1-8.
4. Souza JP, Gülmezoglu AM, Lumbiganon P, Laopaiboon M, Carroli G, Fawole B, et al. Caesarean section without medical indications is associated with an increased risk of adverse short-term maternal outcomes: the 2004–2008 WHO Global Survey on Maternal Perinatal Health. *BMC Med*. 2010;8(1):71.
5. FIGO Working Group on Challenges in Care of Mothers and Infants during Labour and Delivery, "Best practise advice on the 10-Group Classification System for caesarean deliveries," *Int J Gynecol Obstet*. 2016;135(2);232-3.



## **OLIV TA'LIM TIZIMIDA MUSTAQIL TA'LIMNI TASHKIL ETISHNING O'ZIGA XOS XUSUSIYATLARI.**

*M.I.Quvondiqova .Andijon davlat pedagogika instituti.*

### **Annotatsiya.**

*Maqolada oliy ta'lim tizimida mustaqil ta'limni tashkil etishning o'ziga xos xususiyatlari, mustaqil ta'lim turlari, shuningdek oliy ta'limda mustaqil bilim olish faoliyatini tashkil qilish bo'yicha tavsiyalar berilgan.*

**Kalit so'zlar:** *mustaqil ta'lim, mustaqil fikrlash, mustaqil bilim olish faoliyatini tashkil etish bo'yicha tavsiyalar.*

### **Аннотация.**

*В статье приведены особенности организации самостоятельного обучения в системе высшего образования, виды самостоятельного обучения, а также рекомендации по организации самостоятельной учебной деятельности в высшей школе.*

**Ключевые слова:** *рекомендации по организации самостоятельного обучения, самостоятельного мышления, самостоятельной учебной деятельности.*

Insonning psixologik va pedagogik imkoniyatlari ko'lamidan oqilona foydalanish, shu asosda ma'lum ijtimoiy istiqbollarni belgilash, aynan har bir shaxsning o'zi jamiyat va xalqning bir qismi sifatida o'zini-o'zi anglashi, o'zini-o'zi rivojlantirishi va kamol toptirishi muqarrardir. Bu jarayon esa, tabiiyki uzluksiz ravishda Respublikamizda amalga oshirilayotgan ijtimoiy turmushdagi turli sohalar bo'yicha iqtisodiy taraqqiyoti uchun muhim ahamiyat kasb etuvchi shaxsni shakllantirish muammosi va uni pedagogik – psixologik jihatdan to'g'ri yo'naltirish shu sohaga dahldor barcha yo'nalishlarga alohida ma'suliyat yuklaydi.

Ta'lim va tarbiya jarayonida har bir pedagog talabalarning mustaqil fikrlashlari uchun sharoit yaratishi lozim, aks holda talaba ongi tayyor shablonlar, stereotiplarga shu qadar o'rganadiki, ular oxir oqibat har qanday noto'g'ri yoki yot g'oyalarga ergashib ketaveradigan bo'lib qoladi. Ya'ni, darsni tashkil etishning noan'anaviy usullariga keng yo'l ochish, darslarda talabalarining interaktiv muloqotini tashkil etish, ular miyasining yaxshiroq ishlashi, qiziqishi va mustaqil fikrlashiga yordam beradi

Mustaqil ta'lim oliy ta'lim muassasasida o'quv jarayonining tarkibiy qismi bo'lib, u quyidagi sohalarda bajariladi:

1. Ma'ruza mavzusi va materiali bo'yicha mustaqil ishlar: ma'ruzada bayon qilingan asosiy tushunchalar, muhim masalalarni idrok etish va anglab olish uchun ma'ruzadan keyin o'z yozuvlari (konspekti)ni tartibga keltirish, tavsiya etilgan o'quv adabiyotlari, birinchi manbalarni o'rganish bilan o'z yozuvlariga tuzatishlar kiritish va to'ldirish, o'qilgan manbalardan qo'shimcha matnlar olish.



2. Amaliy mashg'ulotlarga, seminar va laboratoriya ishlariga tayyorgarlik sohasida mustaqil ishlash, axborotlarni tartibga keltirish, savollar tuzish, javoblar hozirlash, o'quv mashg'uloti loyihalarini tuzish, savol - javoblarga, muhokamada qatnashishga, amaliy ishlarni bajarishga tayyorlanish.

3. Referatlar, ma'ruzalar, kurs ishlarini yozish bo'yicha o'quv - biluv topshiriqlarini bajarish bo'yicha mustaqil ishlar.

4. Nazorat ishlari (joriy, oraliq, yakuniy nazorat ishlari) sohasida o'quv - biluv topshiriqlarini bajarishga doir mustaqil ishlar.

5. Malakaviy amaliyotlar bilan bog'liq o'quv - biluv topshiriqlarini mustaqil bajarish: pedagogik amaliyot, ishlab chiqarish amaliyoti bilan bog'liq o'quv- biluv topshiriqlari shular jumlasiga kiradi.

6. Maxsus kurs va maxsus seminarlarni o'rganish bilan bog'liq mustaqil ishlar: ma'ruza mavzusiga doir adabiyotlarni o'qib, o'rganib, biror masala bo'yicha matn tayyorlash, ma'ruza o'qishga hozirlanish kabilar.

7. Malakaviy bitiruv ishlari, magistrlik dissertatsiyasini tayyorlash sohasida mustaqil ishlar

Talabalar mustaqil faoliyatining shakllari, metodlari xilma xil bo'lib, fanni (sohani) mustaqil o'rganishning negizi hisoblanadi: ilmiy adabiyotlarni annotatsiya qilish, birlamchi manbalar bo'yicha konspekt tuzish, referat va ma'ruza yozish, kurs va bitiruv ishlarini bajarish, auditoriyadan tashqari paytda tajriba o'tkazish hamda olingan miqdoriy natijalarni ham miqdor, ham sifat jihatidan tahlil qilish va boshqalar.

Har qanday yangilik, taraqqiyot inson aql zakovatining mahsuli hisoblanadi, xuddi shu bois fan texnika rivoji ko'p jixatdan mutaxassisning mustaqil fikrlashiga bog'liq. Talaba kamoloti jismoniy, axloqiy va aqliy bosqichlardan iborat bo'lib, bu borada uning mustaqil fikrlashi muhim o'rin egallaydi. Hozirgi davrning talabalari jismoniy, axloqiy jihatdan komillik darajasiga erishsada, lekin aqliy kamolotga erishishi bir qancha ko'rinishlarga, ya'ni asab tizimining taranglashuvi, aqliy zo'riqish, hissiy jiddiylashuv, barqaror irodaviy akt, uzluksiz faollik, fidoyilik namunalari evaziga bosqichma bosqich amalga oshiriladi. Mustaqil tafakkur bu kishilardagi aqliy faoliyatning asosiy tavsifi bo'lib, tafakkurning individualligini belgilaydi. Shu boisdan, Oliy ta'limda mustaqil bilim olish faoliyatini tashkil qilish bo'yicha tavsiyalar ishlab chiqildi:

1. Mustaqil faoliyatni tashkil qilish bo'yicha beriladigan maslahat, vaqtni rejalashtirishga qaratilgan maslahat.

2. Mustaqil bilim va ma'lumot olish bo'yicha beriladigan maslahat:

- kutubxonadan foydalanish to'g'risidagi maslahatlar.
- kitob bilan ishlash haqida maslahatlar.
- oqilona (ratsional) o'qish yo'llari yuzasidan maslahatlar.
- konspekt tuzishga oid maslahatlar.



- o‘qilgan psixologik manbalarning muhim joylarini ajratishga yo‘naltirilgan maslahatlar:
- Bevosita o‘qish jarayoniga taalluqli maslahatlar:
- ma‘ruzani samaraliroq konspekt qilishga alokador maslahat,
- o‘qilgan o‘quv materiallarini omilkor, mantiqiy esda olib qolish bilan bog‘liq asosiy fikrlarni umumlashtirish va tezisni tuzish bilan bog‘liq maslahatlar.
- Ijodiy faoliyatga tegishli maslahatlar:
- referat yozish mazmuni, mohiyati va xususiyati yuzasidan maslahat;
- kurs ishi yozish qoidasi, talabi va prinsipi bo‘yicha bildiriladigan maslahat;
- bitiruv ishi yozishga doir fikr mulohazalar;
- tezis va maqola tayyorlashga aloqador bo‘lgan maslahatlar;
- magistrlik dissertatsiyasiga taalluqli yo‘l — yo‘riqlar majmuasiga yo‘naltirilgan maslahat.

**Kutilayotgan natijalar:** Oliy ta‘limda talabalarning mustaqil ta‘lim olishini tashkil qilishning pedagogik-psixologik o‘ziga xos xususiyatlarini asoslash, fakultetlarda olib borilayotgan mustaqil darslar mazmuni va uni egallashning texnologik shart-sharoitlarini aniqlash, shuningdek, talabalar tomonidan bajariladigan mustaqil ta‘limni mazmunini yoritish va uning o‘ziga xos xususiyatlarini ochib berishdan iborat.

Xulosa qilib aytganda, bugungi kunda oliy ta‘lim tizimi oldida turgan aniq vazifalardan biri yoshlarning ijtimoiy faolligini hamda bilim darajasining raqobatbardoshligini ta‘minlash, nazariy va amaliy bilimlarini mukammallik darajasiga olib chiqish masalasi dolzarbdir.

1. Talabalar o‘quv-biluv faoliyatining o‘ziga xos jihat va tamonlaridan biri ularning mustaqil bilimlar egallashi va mustaqil faoliyatni tashkil qilish masalasi katta ahamiyat kasb etadi.

2. Talabalarning bilimlarining sifat darajasini yanada ko‘tarish uchun mustaqil bilim olishning innovatsion uslublaridan va imkoniyatlaridan keng miqyosda foydalanish, taxsil oluvchilarning axborotlarni saralash va filtrlash imkoniyatlarini yanada kengaytirish lozim.

Yuqoridagi afzalliklarni e‘tiborga olsak, oliy ta‘lim tizimida mustaqil ta‘limni tashkil etishning muhim ahamiyatga ega ekanligi kelib chiqadi.

### Foydalangan adabiyotlar:

1. Azizxo‘jaeva N. Pedagogik texnologiyalar va pedagogik mahorat. T.:—O‘zbekiston Yozuvchilar uyushmasi Adabiyot jamg‘armasi, 2006 y. 166 b.
2. Bekmuradov A.Sh., Golish L.V., Xoshimova D.P. Proektivnie i planirovanie pedagogicheskix texnologiy . T.: —O‘zbekiston, 2009 g. 205b.
3. Bekmuradov A.Sh., Golish L.V., Xoshimova D.P. Texnologiya proeknogo obuchenie. T.: —O‘zbekiston, 2009 g. 185 b.
4. Pedagogika oliy o‘quv yurti studentlarining mustaqil ishlari. O‘qituvchilik ixtisosiga kirish kursiga metodik ko‘rsatmalar. T.: —O‘qituvchil, 1980 y. 156 b.



5.Xodjiev B.Yu., Majidov I.U., Bekmuradov A.Sh. O‘quv jarayoni va o‘quv uslubiy faoliyatni modernizatsiyalash hamda innovatsion ta’lim texnologiyalarni joriy etish. T.: —O‘zbekiston, 2009 y. 215 b.





## THE PROCESS OF STUDENTS' ADAPTATION TO SCHOOL AND THE CONCEPT OF PSYCHOLOGICAL SUPPORT

Son of Yusufzhanov Anaskhan Ikram Namdu Faculty of Pedagogy and Psychology

Student of pedagogy and psychology, group 404

### Abstract

The subject of pedagogical activity is the organization of educational activities aimed at mastering the socio-cultural experience of students as the basis and condition of development. This article talks about the process of students' adaptation to school and the concept of psychological support.

**Key words:** pedagogical activity, adaptation, experience, development, professional activity, pedagogical skills;

### Enter

The result of pedagogical activity is the student's personal, intellectual development, improvement, formation as a person, as a subject of educational activity. It is a high art in the implementation of pedagogical activities based on demonstrated knowledge, personal qualities and pedagogical experience. High demands are placed on the teacher's moral qualities. He should have human moral qualities, be a good organizer. Systematic ideological and moral self-improvement of the teacher gives high social meaning to his organizational ability and talent. It is impossible for a teacher to effectively organize the pedagogical process without human attraction, goodwill and mutual sympathy between the teacher and the children. Therefore, high morals, spiritual integrity and faith, knowledge and intellectual development, human attractiveness are the most important conditions for the formation of the pedagogical influence of the educator, the head of the class.

### Research methodology

A high level of professional self-awareness is one of the most important components that form the ability of a modern pedagogical specialist to achieve success in professional activities, professional self-awareness. Pedagogical excellence is mastered by the teacher's



best examples, standards and pedagogical activity, pedagogical communication, professional behavior, which ensures high results in learning, education and development of students. A teacher can perform his professional activity at different skill levels. Pedagogical excellence is manifested in the teacher's mastery of the best examples, standards, levels of activity, pedagogical communication and professional behavior. Skills affect the results of training, education and development of school students. Teachers with high teaching skills have a deep knowledge of science and its teaching methods, have a broad scientific and cultural outlook, are familiar with child psychology, and skillfully use teaching methods. They know how to organize the group and individual work of students, gather the class, they have a trusting relationship with children. Teachers of average level of teaching skills know science, master the methodology, have a broad cultural and scientific outlook. However, their pedagogical skills (constructive, communicative, organizational) are not sufficiently developed, such teachers have average abilities, love children, but do not always understand and know their individual psychological characteristics. The idea of the pedagogical process is a look at the nature of the pedagogical work associated with its own characteristics, the real perspective is trying to create a new educational system promoted by the pedagogy, which arose as a result of a different understanding of the work of the teacher-educator. Different psychological processes occur in children of school age and students who are first admitted to school. We will analyze some of them.

Hearing ability. For the first time, the child should hear normal calm speech, in other words, he should have constant attention. When we teach a child to repeat the same thing several times, sometimes out loud, we ourselves create such a situation. Why can't you hear me? Parents get angry when the child does not respond to their words and requests. Unfortunately, I can say with complete confidence that this is often a mirror image of the parent's position. Mother, mother, okay, mother, mother-ah! - the more often you hear this at your address, the more difficult it will be for the child to learn to hear normal speech rather than shouting. How to help? You can agree with the child and hold a one-day competition with "hear it for the first time", setting the score and mandatory discussion of the results. When the child makes a request or just turns to you, say out loud: "I heard you."



## Analysis and results

"We wrote, we wrote, our fingers are tired" - this is not just a children's rhyme, this is the reality of first graders and a teacher's headache. Children need to work a lot with their fine motor skills. As usual, it's not easy. Especially considering that modern children who are used to remote controls, touchpads and keyboards have great difficulties in training their fingers, the most interesting way to develop fingers is building blocks with a lot of small details. Teach the student to draw pictures on coloring pages in different directions without turning the picture: from top to bottom, from left to right, from top to bottom. Then your child will not have difficulties in writing in the first grade. Learn letters instead of developing interest. Parents need to know that curiosity is achieved through movement, that is, permission to touch, grasp, disassemble, crush, tear, build and break. And it's called "exploring the world", not "breaking things". The age at which interest appears is one and a half years. You will learn to interpret the most diverse moments of life. The general awareness of the first grader is very important. It is also useful for developing logic, attention, and memory.

## Conclusions

Teach children to write instead of developing fine motor skills. It is impossible to teach a preschool child to write letters and numbers, because he gets used to holding the pencil incorrectly, uses a different writing technique, and then it is difficult to learn it again at school.

## References

1. Vahidov M., Psychology of preschool education, T., 1970;
2. Davletshin M., Criminology and its diagnostics, T., 1979,
3. Tokareva V., Psychology of moral development of student personality, T., 1989; 4. Ghaziyeh E., Psychology science XXI year, T., 2002;
5. Ghaziyev E., Psychology, T., 2003;



## “LUQMONI HAKIM” TO‘PLAMIDAGI KICHIK HAJMLI ERTAKLAR TAHLILI

**Qodirov Umarjon Akramjon o‘g‘li**

*Alisher Navoiy nomidagi*

*ToshDO‘TAU stajor-o‘qituvchisi*

[umarqodirov6669@gmail.com](mailto:umarqodirov6669@gmail.com)

“Luqmoni Hakim” to‘plamida kichik hajmli ertaklar ham salmoqli o‘rin egallaydi. Bunday jajji ertaklarda odatda bitta epizod tasvirlanadi. Bunday ertaklarda biror-bir hikmatli yoki ibratli voqea, kulgili bir lavha tasvirlanadi. Masalan, “Jamshid” nomli ertakda shunday bir voqea hikoya qilinadi:

Jamshid degan bir podsho bo‘ladi. U Aflotunni bilimdonligi, hunarmandligi uchun hurmat qiladi. Aflotun bir kuni podshoni ko‘rgani keladi. Podsho uni yaxshi kutib olib, biror-bir hunar ko‘rsatishni so‘raydi. Aflotun uning ko‘ziga hammomni ko‘rsatadi. Lekin hech kim hammomga o‘t yoqishga rozi bo‘lmaydi. Shunda Aflotun podshoga bir necha “boz-boz” degan hunar bilan shug‘ullanuvchilarni yo‘qotishni maslahat beradi. Podsho bu qanday hunar ekanligini so‘raganda Aflotun bular “Dorboz, Nayrangboz, qimorboz, bedanavoz, kaptarboz” kabi hunarlar ekanini aytadi. Podsho shunday hunarlar bilan shug‘ullanishni ta‘qiqlovchi farmon chiqaradi. Shundan keyin mamlakatda odamlar foydali ish bilan shug‘ullanadigan bo‘lib qolgan ekan. Bu kichik ertakdan chiqadigan xulosa shuki, agar biror-bir yurtida bekorchi ishlar, har xil befoyda mashg‘ulotlar bilan shug‘ullanish odat tusiga kirsam, foydali ishlar qilishni odamlar uyat hisoblay boshlaydilar. Natijada jamiyata muvozanat buziladi, mentalitetlar yomon tomonga qarab o‘zgaradi. Buning oldini olish uchun o‘sha jamiyatdagi olim odamlar, ma‘rifatli kishilar yurt egalariga, hukmdorlarga to‘g‘ri maslahat berib, yo‘naltirib turishlari lozim bo‘ladi. Mana shu mazmun “Jamshid” ertagida sodda yo‘sinda, qisqa va ixcham tarzda ifodalab berilgan.

Ayrim kichik ertaklarda xalqning ming yillar davomida yig‘ilgan tajribasi, donoligi o‘z ifodasini topgan bo‘ladi. Masalan, “Safsatayi ishkal” ertagini shunday xalq donoligining mevasi deyish mumkin. Ertakning mazmuni shunday: Bir kishi uylangan bo‘lib, xotinini



ko‘p urar ekan. Xotini bir domlaning oldiga borib, eridan shikoyat qiladi. Domla bir parcha qog‘ozga nimalarnidir yozib, xotinga beradi va eri kelganda shu qog‘ozni tili ostiga qo‘yib, indamay turishni tayinlaydi. Eri yana ko‘chadan kayfiyati buzilib kelib, uyda to‘polon qiladi. Xotin esa domla buva bergan qog‘ozni tili ostiga qo‘yib, indamay turaveradi. Er qarasa, xotin har doimgiday javrab, uning asabini buzmayapti. Er “Xotinim yaxshi bo‘lib qolibdi” deb o‘ylab, unga mehr ko‘rgiza boshlabdi. Shu tariqa er-xotin inoq, totuv yashay boshlagan ekan.

Bu o‘rinda to‘g‘ri maslahat berishning, to‘g‘ri maslahatni qay tarzda berishning ham yo‘l-yo‘riqlar ko‘rsatilgan. Domla buva xotinga ortiqcha gapirmagan. U xotinning so‘zlaridan payqaganki, oiladagi janjalga ko‘proq bu xotinning tili yugurikligi sabab bo‘lmoqda. Shuning uchun buning oldini oladigan uslubni tanlagan. Natijada xotin o‘zi bilmagan holda tilini tiygan va shu bilan oilada tinchlik degan ne‘mat barqaror bo‘lgan.

“Langtung” kichik ertagida jahl chiqqan paytda qaror qabul qilmaslik lozimligiga bir masal keltiriladi. Xitoyda bir Langtung degan podsho yashar ekan. Kunlardan bir kun u vazirlariga “Menga uch oylik yo‘lni ko‘rsatadigan durbin yasaydigan ustani topib beringlar” deydi. Vazirlar shunday ustani topib keltirishadi. Usta shunday durbinni o‘n kunda yasab, podshoga keltirib beradi.

Podsho durbinni olib qarasa, bir oylik yo‘lni ham ko‘rsatmaydi. Podshoning achchig‘i chiqib, ustani o‘limga buyuradi. Hukm ijro etiladi. So‘ng podsho durbinning u yoq bu yog‘ini burab qaragan ekan, yetti oylik yo‘lni ko‘rsatibdi. Podsho ustani o‘ldirganiga ko‘p pushaymon bo‘lgan ekan.

“Mushuk” ertagida esa joy talashgan ikki kaklik, mushukning oldiga hukm so‘rab keladi. Ya‘ni bir joyni ikkalasi talashib, kim haqligini aniqlab bersin, deb mushukning oldiga kelishadi. Mushuk ularni avrab-avrab, o‘ziga yaqinroqqa kelishga ko‘ndiradi va ikkoviniyam yeb qo‘yadi. Bu ertakda otasining o‘limidan keyin undan qolgan mol-mulkni talashib, qozilarga bor-budini sarflaydigan aqlsiz aka-ukalarning timsoli beriladi. Shuningdek, bu ertakdan yanada kattaroq ijtimoiy xulosalarni chiqarish mumkin. Masalan, dini bir, tili bir, urf-odatlari bir bo‘lgan ikkita kichik qo‘shni davlatni urishtirib qo‘yib, shuning orqasidan ko‘p foyda ko‘rayotgan kuchli davlatlarni ham ko‘rish mumkin, va hokazo.



Navbatdagi “Bo‘limganga bo‘lishma” ertagi ham shu mazmunda. Bu ertakda ikki aka-uka haqida hikoya qilinadi. Ikki aka-uka yashar, akasi boy, ukasi kambag‘al ekan. Uka birovlardan qarz olib, bermay yurar, shu sababli uning uyida doim urush-janjal bo‘ladi. Akasi yordam beray desa uka mutakabbirlik qilib yordamni olmas ekan. Kunlardan bir kun qarz egalari ukaning uyiga kelib, qarzlarini qistashadi. Bermagach, ukani rosa do‘pposlashadi. Aka buni ko‘rib, ukasiga rosa achinadi.

Aka ukasiga qanday yordam berish ustida o‘ylaydi. Oxiri bir yo‘lini topadi. Ukasi doim o‘tib yuradigan ko‘prikning ustiga bir charm xaltaga solib tashlab qo‘yadi va o‘zi bir chekkada poylab turadi. Ukasi ko‘prikka kelgach, shunday deb o‘ylaydi: “Shu ko‘prikdan necha yildan beri o‘tib yuraman. Menga har bir qadami tanish. Qani endi bir ko‘zimni yumib ham o‘tib ko‘ray-chi”. Shunday deb o‘ylab, ko‘prikdan ko‘zini yumib o‘tadi va charm xaltadagi tilloni ko‘rmay o‘tib ketadi.

Buni ko‘rgan akasi “Nasib qilmasa shu ekan-da” deydi va taqdirga tan berib, tillolarini o‘zi olib ketadi.

Bu ertakda Xudo o‘zii tavfiq bermasa, birovning ishini birov hech qachon o‘nglab berolmasligiga qat’iy ishonch bor.

“Fe’li tor podsho” ertakchasida esa yuragi tor, fe’li tor podshoning xalq uchun bir ofat ekanligi hikoya qilinadi.

Bir fe’li tor podsho bo‘ladi. Uning xalqi nihoyatda kambag‘al, nochor yashar ekan. Bunga sabab podshoning zulmi ekan. Chunki podsho nohaq soliqlar solib xalqini ko‘p qiynar edi. Bir kuni podsho vaziri bilan ovga chiqadi. Ikkovlari otda bir biyobondan o‘tib ketayotsa, bir tut ustida ikki boyo‘g‘li sayrab turgan ekan. Podsho bundan ajablanib “Bu ikki boyo‘g‘li bir-biri bilan nima to‘g‘risida gaplashishyapti?” deb vaziridan so‘raydi. Vazir “Agar podsho bir qoshiq qonimdan kechsalar, ularning nima haqda gaplashayotganlarini aytib beraman” deydi. Podsho uning qonidan kechadi.

Vazir aytadi:

“Bu ikki bo‘yo‘g‘li bir-biri bilan quda bo‘lmoqchi. Bunisi “Qizingni o‘g‘limga bergin” deb aytsa, unisi “Mayli beraman, ammo qizimning qaliniga yigirmata chordevor berasan” – deb aytyapti. Bunisi “Hozircha mana shu besh-oltita chordevorni olib tur. Senga yana chordevor kerak bo‘lsa, mana shu podsho yana biror yil hukm surib tursa, men senga



yigirmata emas, ellik-oltmishta chordevor desang ham topib beraman”, deb aytyapti”, – degan ekan vazir. Shunda podsho: “Qoningdan kechdim” deb qo‘ymaganimda, seni shu gaping uchun o‘ldirar edim”, – deb javob beradi.

Bu ertakda haq gapni aytish uchun qulay fursat kutadigan odamning topqirligi tasvirlangan. Vazir mamlakatdagi vaziyatni podshoga bildirish uchun eng qulay vaziyatdan foydalanadi. Lekin o‘z jonining xavfsizligini ham esdan chiqarmaydi.

Har bir ertakda o‘zi yaratilgan makon va zamon nafasi urilib turadi. Ertaklar poetikasida ham hududlardagi o‘ziga xoslik ko‘zga tashlanadi. Farg‘ona vodiysi ertaklarining zachin qismi so‘z o‘yiniga boyligi, so‘zlar va tovushlarning taqlidga moyilligi, jarangdorlik, musiqiylik va emotsionallik kabi xususiyatlari bilan ajralib tursa, Samarqand, Qashqadaryo, Surxondaryo vohalarida ko‘pincha zachin juda qisqa jummalardan tuziladi. Buning tasdig‘i sifatida vodiylilik va vohalik ertakchilar repertuaridagi zachinlarni kuzatish mumkin. Nurali Nurmat o‘g‘li ijro etgan “Boy bilan mehmon” ertagi “Bor ekan, yo‘q ekan, och ekan, to‘q ekan, qarg‘a qaqimchi ekan, chumchuq chaqimchi ekan, toshbaqa tarozibon ekan, qurbaqa undan to‘rt pul qarzdor ekan, akkam ekan, dukkam ekan, Abdurasul degan bir kishi bor ekan” deb boshlansa, qashqadaryolik Abdug‘ofur Shukurov repertuaridagi barcha ertaklar esa “Bor ekan-da, yo‘q ekan, och ekan-da, to‘q ekan, qadim zamonda...” degan ixcham va qisqa zachin bilan boshlanadi<sup>39</sup>.

Xalq ertakchisi Nurali Nurmat o‘g‘li repertuaridagi ertaklarda quyidagi initsial formulalarni uchratamiz: “Bor ekan, yo‘q ekan, och ekan to‘q ekan, bir zamoni vaqtida...”, “Unaqa gap, bunaqa gap, bu gapning aslini surishtirsangiz, shunaqa gap...”, “Bir zamonda bir topqinchi dehqon bor ekan...”, “Bor ekan, yo‘q ekan, Qo‘qonda Yangiqishloq bilan toshkenlik guzar o‘rtasida Tojik qishloq degan joy bor ekan...”, “Bor ekan, yo‘q ekan, yer bilan osmonning o‘rtasida...” va hokazo.

Ijodkor ba‘zan ertakni zachinsiz to‘g‘ridan-to‘g‘ri boshlab ketaveradi. Masalan “Mirzarahim Lakalov”<sup>40</sup> nomli ertak quyidagicha boshlanadi: “Mirzarahim Lakalov degan

<sup>39</sup> Asqarova J.B. O‘zbek xalq ertakchiligi va ertak nashrlarining qiyosiy tadqiqi: Filol.fan.bo‘yicha falsafa d-ri diss. – Toshkent, 2020. – 136 bet.

<sup>40</sup> Luqmoni hakim. T.: 1990. 40-b.



bir odam bir kuni tog‘ning tagida uxlab qolibdi...” yoki “Yaxshilik qiling”<sup>41</sup> ertagi dialog bilan boshlanadi:

– Voydod, voydod!

- Ha, nega dodlaysan? Ochqab qoldingmi?
- Yo‘q.
- Yalong‘och qoldingmi?
- Yo‘q...

Nurali ertakchining boshlamalari ixcham va sodda, sirlilik sezilmaydi, ko‘proq hayotiylik hukmron. Voqea joyi va nomi aniq beriladi. Masalan “Topqinchilar” ertagi “Bir zamonda bir topqinchi dehqon bor ekan”, degan jumla bilan<sup>42</sup> yoki “Ayozi” ertagi<sup>43</sup> “Unaqa gap, bunaqa gap, bu gapning aslini surishtirsangiz, shunaqa gap, boshidan oyog‘igacha o‘qib ko‘rsangiz, gapdan qimmatbaho Ayozi degan gap”, degan zachin bilan boshlanadi. Ijodkor epik makonni aniq ko‘rsatadi. Masalan “Ibratli so‘z” nomli ertak<sup>44</sup> “Bir zamonda Qo‘qon tomonda tojik qishloq degan joyda...” deb boshlanadi.

Shuningdek “Aka-ukaning oldi-berdisi” ertagi “Unaqa ekan, bunaqa ekan, bir vaqtda bir aka-uka bir-biri bilan shunaqa ekan...” deb boshlanadi. Bunday aytish usuli ertakchining o‘ziga xos individualligini, ijodkorligini bildiradi. Xudi shu ertakning tugallamasi ham qofiyali bo‘lib, kulgili tarzda yakunlanadi. “Ana shunday mulla bo‘lsayu, ana shunday hiyla bo‘lsa, o‘sha vaqtdagi mullayu qozi bo‘lib, sigir olishga rozi bo‘lib, quyon oldirgan tozi bo‘lib, qo‘ldan uchgan bilan g‘ozi bo‘lib, uchaman deb qanoti qayrilib, gap o‘rgatib, sigirdan ayrilib qolgan joyi ekan”, “Yolg‘onchi” ertagi<sup>45</sup> “Shuning bilan ketgan ekan, uyiga yetgan ekan, Nurali qiziq aytgan ekan” yoki “Ibrat tush” ertagi<sup>46</sup>

*“Nurali otaning gapi,*

*Odamlarga nafi,*

<sup>41</sup> Luqmoni hakim. T.: 1990. 159-b.

<sup>42</sup> Luqmoni hakim. T.: 1990. 25-b.

<sup>43</sup> Luqmoni hakim. T.: 1990. 13-b.

<sup>44</sup> Luqmoni hakim. T.: 1990. 66-b.

<sup>45</sup> Luqmoni hakim. T.: 1990. 169-b.

<sup>46</sup> Luqmoni hakim. T.: 1990. 176-b.





*Nurali otaning gapi,*

*Yosh bolalar o‘qisin degan gapi.”*

degan to‘rtlik bilan tugaydi. Uning ertaklarida qo‘shiq va she‘rlar ko‘p uchraydi. Shu sababli uning ertaklarida poeziya ustunlik qiladi. N.Nurmat o‘g‘li repertuaridagi ertaklarni kuzatar ekanmiz, bu ijodkorning juda serqirra iste‘dod egasi bo‘lganligini ko‘ramiz. Ertakchi boshqalardan farqli ravishda ertak tarkibiga xalq qo‘shiqlarini mahorat bilan singdira olgan. “Luqmoni hakim” to‘plamidagi “To‘rt tuhmat”, “Oldi-qochdi gap”, “To‘y”, “Mehr gap” nomli ertaklar tarkibidagi xalq qo‘shiqlari ularning hayotiyliigi va qiziqarli bo‘lishini ta‘minlagan:

*Ro‘molim bor aylansin,*

*Yor beliga boylansin,*

*O‘rtadagi oy guli,*

*Yorim menga boylansin,*

*Hay yor-ay, yoringman.*

Ertakchi repertuaridagi final formulalarga e‘tibor qaratsak, unda ertakchi o‘zi haqida ma‘lumot berib o‘tadi. Masalan “O‘limdan qutilib ketgan ekan, Nurali qiziq aytgan ekan”, “Bu gapni gapirgan, bir ming bir yuz shaharni suvini ichgan, Toshkent shahrida turgan Nurmat o‘g‘li Nurali nayrangboz”. Ertakchilik an‘anasiga ko‘ra, hech bir ertakchi bayon etayotgan ertakni o‘z ijod mahsuli deb bilmagan, shu sababli bunday yakunni nisbatan keyingi davrlarda sodir bo‘lgan deyishimiz mumkin.

### **Foydalanilgan adabiyotlar ro‘yxati:**

1. Afzalov M.I. O‘zbek xalq ertaklari haqida. – T.: Fan, 1964. – 120 b.
2. Asqarova J.B. O‘zbek xalq ertakchiligi va ertak nashrlarining qiyosiy tadqiqi: Filol.fan.bo‘yicha falsafa d-ri diss. – Toshkent, 2020. – 136 bet.
3. Luqmoni Hakim. Nashrga tayyorlovchilar: T.Mirzayev, Z.Husainova. – T.: G‘afur G‘ulom nomidagi Adabiyot va san‘at nashriyoti, 1990. – 240 b.



4. Turdimov Sh. Etnos va epos. – T.: O‘zbekiston, 2012. – 96 b.
5. O‘zbek xalq ertaklari. Ikki jildlik. II jild. Tuzuvchilar: M.I.Afzalov, H.Rasulov, Z.Husainova. – T.: G‘afur G‘ulom nomidagi Adabiyot va san’at nashriyoti, 1996. – 320 b.



*Назиров Шерзодбек Рустамшер ўгли,  
Наманган Давлат Унверситети Тарих  
кафедраси 2- босқич магистранти*

## **АРАБ ЦВИЛИЗАЦИЯСИ ВА МАДАНИЯТИНИНГ АСОСЛАРИ ВА ХАЛҚАРО МИҚЁСДА ТАРҚАЛИШ ОМИЛЛАРИ**

### **Аннотация**

Ушбу мақолада Ислom дини ва фалсафасига доир тадқиқотларни чуқурлаштириш, араб-мусулмон сивилизациясига бугунги кун нуқтаи назаридан ёндашиш керак. Шунинг учун ҳам фалсафа тарихига доир тадқиқотларни кенгайтириш, унда ислom маданияти ва фалсафасида илмий-интеллектуал фаолият ривожланишига оид изланишларнинг мантиқий изчиллигини таъминлаш зарур. Бу орқали бугунги кунда ислomнинг асл инсонпарварлик моҳиятини, илмни кадрловчи жиҳатларини очиб бериш мумкин бўлади.

**Калит сўзлар:** Ислom дини, фалсафа, ислom тамаддуни, мусулмон, шарқшунос олимлар, шарқшунос олимлар, ижтимоий муҳит.

## **ОСНОВЫ АРАБСКОЙ ЦВИЛИЗАЦИИ И КУЛЬТУРЫ И ФАКТОРЫ РАСПРОСТРАНЕНИЯ В МЕЖДУНАРОДНОМ МАСШТАБЕ**

### **Аннотация**

В данной статье необходимо углубить исследование религии и философии ислама, подойти к арабо-мусульманской цивилизации с точки зрения сегодняшнего дня. Именно поэтому необходимо расширить исследования по истории философии, обеспечить логическую последовательность исследований развития научно-интеллектуальной деятельности в исламской культуре и философии. Благодаря этому сегодня можно будет раскрыть истинную гуманитарную природу ислама, аспекты, ценящие науку.

**Ключевые слова:** исламская религия, философия, исламская цивилизация, мусульмане, востоковеды, востоковеды, социальная среда.

## **FOUNDATIONS OF ARAB CIVILIZATION AND CULTURE AND DISTRIBUTION FACTORS ON THE INTERNATIONAL SCALE**



### Annotations

In this article, it is necessary to deepen the study of the religion and philosophy of Islam, to approach the Arab-Muslim civilization from the point of view of today. That is why it is necessary to expand research on the history of philosophy, to ensure a logical sequence of research on the development of scientific and intellectual activity in Islamic culture and philosophy. Thanks to this, today it will be possible to reveal the true humanitarian nature of Islam, aspects that value science.

**Key words:** Islamic religion, philosophy, Islamic civilization, Muslims, orientalists, orientalists, social environment.

**Кириш.** Ўзбекистон янги тараққиёт босқичига қадам қўйиб, барча соҳаларда ўзгаришлар рўй бераётган бугунги кунда илм-фанга янгича ёндашувларни олиб кириш долзарб вазифага айланди. Шу боис ҳар бир фанда фундаментал тадқиқотлар олиб бориш, янгича хулосаларни шакллантириш муҳим аҳамият касб этмоқда.

Ислом дини ва фалсафасига доир тадқиқотларни чуқурлаштириш, араб-муслмон сивилизациясига бугунги кун нуқтаи назаридан ёндашиш керак. Шунинг учун ҳам фалсафа тарихига доир тадқиқотларни кенгайтириш, унда ислом маданияти ва фалсафасида илмий-интеллектуал фаолият ривожланишига оид изланишларнинг мантиқий изчиллигини таъминлаш зарур. Бу орқали бугунги кунда исломнинг асл инсонпарварлик моҳиятини, илмни кадрловчи жиҳатларини очиб бериш мумкин бўлади. Зеро, Президентимиз айтганидек: “Бугунги кунда бутун инсоният ҳаётига таҳдид солаётган хавф-хатарларга қарши, жаҳолатга қарши – маърифат асосида курашиш, динимиз поклигини сақлаш бўйича мамлакатимиз томонидан нуфузли халқаро минбарлардан қатор амалий ташаббуслар илгари сурилмоқда. Хусусан, Бирлашган Миллатлар Ташкилоти Бош Ассамблеяси сессиясида “Маърифат ва диний бағрикенглик” деган ном билан махсус резолюция қабул қилиш ҳақида билдирилган таклифимиз жаҳон миқёсида кенг қўллаб-қувватланмоқда” [1:482]. Бундай ислохотларни жадаллаштириш, илмий тадқиқотларни кўпайтириш, илм-фанни ривожлантириш, умуман олганда, жамиятнинг маърифатлилиқ даражасини ошириш орқали жаҳолатга қарши самарали курашиш мумкин бўлади.



## Мавзуга оид адабиётларнинг таҳлили (Literature review)

Ғарб ва Шарқ олимлари, шарқшунослари ислом фалсафасининг Европа фалсафаси ва христиан илоҳиёти, ҳинд ва форс маданий мероси билан бевосита ёки билвосита алоқаси борлигини эътироф этади. Ўрта асрларга тегишли илмий манбаларда ҳам бу аргумент тўла исботланган. Ислום фалсафаси сурияликлар, араблар, эронликлар, туркий халқлар, барбарлар ва бошқа миллат вакилларининг дунёқараши ва асарлари асосидаги мураккаб фикрий жараённинг ҳосиласидир. Лондон империал коллежи профессори Рим Туркманийнинг фикрича: “Ислום тамаддуни фақат қадимги юнон фалсафасинигина сақлаб қолгани йўқ. Мусулмонлар инсониятнинг асрлар давомида тўплаган интеллектуал-илмий меросини тўлиқ эгаллаб, нафақат астрономия ва математика, балки бошқа барча билимларни ҳам ўзлаштирди ва башариятни мутлақо янги илмий даражага олиб чиқди. Араблар ғоятда қизиқувчан, изланувчан одамлар эди. Таржимонлик ҳаракатининг дастлабки йилларидан бошлаб ислом олимлари янги, инқилобий ғояларни илгари сурди” [2:61]. Натижада кейинчалик Европа маданиятига таъсир кўрсатган, илм-фани учун назарий асос бўлган мерос яратилди. Улардан ғарбликлар асрлар давомида фойдаланди.

Шарқшунос олимларнинг таҳлилига кўра, уммавийларга қараганда аббосийлар даврида илм-фан яхши ривожланган ва бунинг учун етарлича тинч ва рағбатлантирувчи ижтимоий муҳит шаклланган. Тарихчи олим Б.Абдуҳамидовнинг фикрича, уммавийлар ҳукмронлиги йилларида диний илмлар ва араб тилига эътибор берилган бўлса, аббосийлар даврида табиий-ижтимоий ва бошқа фанларга эътибор кучайди [3:10]. Аббосийлар сулоласининг интеллектуал маданият яратиш истаги нафақат ислом салтанатидаги, балки дунёнинг кўплаб олимларини ҳам ўзига жалб қилди. Бироқ бу уммавийлар даврида илм-фан ривожланмади, дегани эмас. Уммавийлар хонадонидан чиққан халифалар деярли бир аср давомида ҳокимиятни мустаҳкамлаш билан банд бўлди. Бу жараён улар даврида илм-маърифат аббосийлар давридагидан кўра бироз сустроқ ривожланишига сабаб бўлган бўлиши мумкин.

Бу даврда Якуб Раҳовийнинг илоҳиёт ва фалсафага доир асарлари оммалашиши эркин фикр мавжуд бўлганидан далолат беради. Лондон империал коллежи профессори Рим Туркманийнинг фикрича: “Бу ерда мусулмонлар, насронийлар,



яхудийлар, собийлар ва бошқа олимлар ёнма-ён ишлаган. Турли мактаб вакиллари ҳамкорлик қилган бу эркин ижодий муҳит уларга янги-янги кашфиётлар учун барча шароитларни муҳайё этган” [4:61]. Натижада ислом маданияти янада ривожланган.

## Тадқиқот методологияси (Research Methodology)

Ғарб ва Шарқ олимлари, шарқшунослари ислом фалсафасининг Европа фалсафаси ва христиан илоҳиёти, ҳинд ва форс маданий мероси билан бевосита ёки билвосита алоқаси борлигини эътироф этади. Ўрта асрларга тегишли илмий манбаларда ҳам бу аргумент тўла исботланган. Ислом фалсафаси сурияликлар, араблар, эронликлар, туркий халқлар, барбарлар ва бошқа миллат вакилларининг дунёқараши ва асарлари асосидаги мураккаб фикрий жараённинг ҳосиласидир. Лондон империал коллежи профессори Рим Туркманийнинг фикрича: “Ислом тамаддуни фақат қадимги юнон фалсафасинигина сақлаб қолгани йўқ. Мусулмонлар инсониятнинг асрлар давомида тўплаган интеллектуал-илмий меросини тўлиқ эгаллаб, нафақат астрономия ва математика, балки бошқа барча билимларни ҳам ўзлаштирди ва башариятни мутлақо янги илмий даражага олиб чиқди. Араблар ғоятда қизиқувчан, изланувчан одамлар эди. Таржимонлик ҳаракатининг дастлабки йилларидан бошлаб ислом олимлари янги, инқилобий ғояларни илгари сурди” [2:61]. Натижада кейинчалик Европа маданиятига таъсир кўрсатган, илм-фани учун назарий асос бўлган мерос яратилди. Улардан ғарбликлар асрлар давомида фойдаланди.

Шарқшунос олимларнинг таҳлилига кўра, уммавийларга қараганда аббосийлар даврида илм-фан яхши ривожланган ва бунинг учун етарлича тинч ва рағбатлантирувчи ижтимоий муҳит шаклланган. Тарихчи олим Б.Абдуҳамидовнинг фикрича, уммавийлар ҳукмронлиги йилларида диний илмлар ва араб тилига эътибор берилган бўлса, аббосийлар даврида табиий-ижтимоий ва бошқа фанларга эътибор кучайди [3:10]. Аббосийлар сулоласининг интеллектуал маданият яратиш истаги нафақат ислом салтанатидаги, балки дунёнинг кўплаб олимларини ҳам ўзига жалб қилди. Бироқ бу уммавийлар даврида илм-фан ривожланмади, дегани эмас. Уммавийлар хонадонидан чиққан халифалар деярли бир аср давомида ҳокимиятни мустаҳкамлаш билан банд бўлди. Бу жараён улар даврида илм-маърифат аббосийлар давридагидан кўра бироз сустроқ ривожланишига сабаб бўлган бўлиши мумкин.



## Таҳлил ва натижалар (Analysis and results)

Бу даврда Якуб Раҳовийнинг илоҳиёт ва фалсафага доир асарлари оммалашishi эркин фикр мавжуд бўлганидан далолат беради. Лондон империял коллежи профессори Рим Туркманийнинг фикрича: “Бу ерда мусулмонлар, насронийлар, яҳудийлар, собийлар ва бошқа олимлар ёнма-ён ишлаган. Турли мактаб вакиллари ҳамкорлик қилган бу эркин ижодий муҳит уларга янги-янги кашфиётлар учун барча шароитларни муҳайё этган” [4:61]. Натижада ислом маданияти янада ривожланган.

Аламбе Жоурданнинг 1819 йилда нашр этилган “Арасту асри юнон хужжатларининг араб тилига қилинган таржималари танқиди” китоби юнон маданияти ва илмий меросининг араб минтақасига кириб келиши ва кўрсатган таъсирини ёритувчи дастлабки манбалардан биридир [2:18-19]. Бу манбада ислом фалсафасига христиан сивилизацияси, юнон фалсафий таълимотлари ва лотин тилидаги илмий ютуқларнинг таъсири очиб берилган. 1852 йили Эрнест Ренаннинг “Ибн Рушд ва унинг фалсафаси” [7:65] номли китоби нашр этилган ва унда бу мутафаккирнинг қарашлари шаклланишига таъсир кўрсатган омиллар ва юнон фалсафасининг таъсири ёритиб берилган. Соломон Мункнинг “Яҳудий ва араб фалсафаси мажмуи” [8:88] номли асарида яҳудийлар ва арабларнинг илмий-интеллектуал фаолиятидаги ўзига хосликлар, ўхшаш жиҳатлар ва ворисийлик асослари таҳлил қилинган. Ислам фалсафасининг шаклланишига таъсир кўрсатган Ғарб маданияти анъаналари ва диний таълимотларининг асослари ўрганилган ва бу асар ҳозиргача ўз аҳамиятини йўқотмаган.

Ўтган асрнинг бошида Де Бое “Исламда фалсафа тарихи” [9:122] асарини нашр эттирган ва унда ислом фалсафаси ва ижтимоий фикр ривожининг ўзига хос хусусиятлари, эришган ютуқлари, файласуф олим ва мутафаккирларнинг ислом нуқтаи назаридан позициялари таҳлилини келтирган. Шунингдек, бу даврда Де Ласи Олеарийнинг “Ислomий тафаккур ва унинг тарихдаги ўрни” [10:124] асари ҳам нашр этилган ва унда ислом диний-фалсафий тафаккурининг шаклланиши, ривожланиши ва ўзига хос гўзал шаклга ега бўлишига таъсир кўрсатган ижтимоий муҳит ва маданиятларнинг алоқаси ва ворисийлиги тадқиқ этилган. Шу билан бирга, Круз Ҳернандезнинг “Андалузия мусулмон фалсафаси” [11:174], Монтгомери Уоттнинг



“Ислом фалсафаси ва илоҳиёти” [12], Ҳенри Корбоннинг “Ислом фалсафаси тарихи” [13:82], Можед Фахрийнинг “Ислом оламида фалсафа довони” [14:88] китоблари нашр этилган. Бу асарларда ҳам ислом фалсафасининг шаклланиши ва ривожланишига илмий-интеллектуал фаолиятнинг, илмий ютуқларнинг юзага келишига таъсир кўрсатган омиллар, ташқи таъсирлар, Ғарб фалсафасининг кириб келиш жараёнлари таҳлил қилинган.

Аббосийлар даврида ислом илм-фани ва маданияти ривожига таъсир кўрсатган энг асосий омиллардан бири эркин ижтимоий муҳит ва рағбатлантирувчи шароит яратилиши бўлган. Бу даврда илм ва илм аҳлига нисбатан иззат-ҳурмат шунчалик юқори даражада эдики, бундай ҳолатни на бирор давр, на бирор мамлакатда, ҳатто кўкларга кўтариб мақталган Европада ҳам учратмаймиз [16:198].

Ислом фалсафасининг шаклланишига нафақат юнон маданий ва илмий мероси, балки Ерон ва Ҳиндистондаги фалсафий фикрнинг ривожини, илмий ва диний таълимотларнинг таъсири ҳам кучли бўлган. Натижада у сайқалланиб борган ва ўзида тарли маданиятларнинг ижобий жиҳатларини мужассамлаштирган.

Файласуф олим М.Қодировнинг фикрича: “Энг қадимги араб тилидаги манба бўлган Ибн Надимнинг “Ал-фехрист” (“Рўйхат”) китобидаги маълумотларга кўра, биринчи марта кимё, астрономия ва табобатга доир асарларни араб тилига таржима қилиш ташаббуси Уммавий амир Холид ибн Язидга тааллуқли экан. Илгари зардуштийлик динида бўлиб, кейин исломга кирган Абдулло ибн Муқаффанинг ҳинд олими Бидпой Ҳақимнинг “Калила ва Димна” асарини пахлавий тилидан арабчага таржима қилгани катта аҳамиятга эга бўлди. Унинг қадимги форс тилидан араб тилига қилган таржималаридан “Худойнома” (“Қадимги форс давлатчилиги тарихи”), “Ойиннома” (“Йўл-йўриқлар, урф-одатлар”), “Мазда китоби”, “Анушервоннинг ҳаёт йўли” ва бошқа адабий-ахлоқий рисоалари ислом минтақаси маданиятининг шаклланишида муҳим аҳамият касб этган” [17:13]. Шундай экан, ислом фалсафаси ўз даврида турли маданиятлар кесишуви, учрашуви, ҳамкорлиги ва ўзаро синтезлашувининг ҳосиласи сифатида юзага келди ва ўзида бошқа маданиятларнинг энг гўзал анъаналарини такомиллаштирганини намоён қилди.





Машҳур таржимон Ибн Муқаффа Аббосий халифа Мансур учун Арастунинг “Категориялар” (“Маъқулот”), “Биринчи аналитика” (“Таҳлиле аввал”), Порфирийнинг “Исоғучи” (“Мантиққа кириш”) асарларини араб тилига таржима қилган. Шунингдек, бу халифанинг ҳукмронлиги даврида Арастунинг бир нечта рисолаши, Птолемейнинг “Алмагест”, Эвклиднинг “Геометрия усули” ва бошқа бир қанча асарлар араб тилига таржима қилинган. Зеро, Г.Е.фон Грюнебаумнинг фикрича: “Агар грек, сурёний ва ероний маданият орқали ўтган еллинистик мероснинг таъсири бўлмаганда, классик мусулмон маданияти юксак даражага ериша олмаган бўлур эди” [14:45]. Шунингдек, Лондон қироллик коллежи профессори Петер Адамсоннинг таъкидлашича: “Евклиднинг “Ибтидолари” математика тарихида энг улкан инқилоб ясаган асарлардан биридир. Эвклид уни қадимий Юнонистонда, Арасту ва Афлотун даврида ёзган. Унинг саҳифаларида чизмалар жуда кўп, чунки бу геометрияга оид китобдир. “Ибтидолар” қадимий юнон олимлари учун ҳам, замонавий олимлар учун ҳам илмий ижод намунаси бўлиб, ундаги билимлар бирламчи асосларга суянган ҳолда ҳосил қилинган. Бироқ энг қизиғи шундаки, Евклид қаламига мансуб бу китоб ИХ асрда Бағдодда Европа халқлари тилига юнончадан эмас, араб тилидан таржима қилинган. Таржима кенг кўламли илмий лойиҳа доирасида амалга оширилган. Аббосий халифаларнинг амрига мувофиқ, қадимги юнон олим ва файласуфларининг асарлари араб тилига таржима қилинган” [13:26]. Олимнинг хулосаларидан кўринадик, бу даврда таржимонликка шарафли фаолият сифатида қаралган ва унга ҳукмдорлар етарлича молиявий маблағ йўналтирган. Бу еса илмий-интеллектуал фаолиятнинг ривожланишига асос бўлган.

**Хулоса ва таклифлар (Conclusion / Recommendations).** Ўрта асрлар ислом фалсафаси ва маданиятининг ютуқларидан кейинчалик Европаликлар ҳам баҳраманд бўлди. Ирландиялик арабшунос олим М.Уотт “Ислонинг Ўрта аср Европасига таъсири” номли асарида бошқа Европалик олимлардан фарқли ўлароқ, қуйидаги ҳақиқатни тан олган: “Европаликлар айниқса фалсафа ва тиббиёт соҳасида мусулмон маданиятидан қанчалик қарздор эканини тўлиқ ҳис қилганича йўқ. Кўпинча мусулмон маданиятининг ижобий таъсири ва кўламини пасайтириш, ҳатто тамоман эсга олмасликка уринамиз. Бизнинг мусулмонлар билан яхши муносабатимиз



уларнинг олдида қанчалик қарздор эканимизни тан олишга мажбур қилади. Буни яшириш ёки тан олмаслик сохта ғурудан бошқа нарса эмас” [13]. Европаликлар Шарқ халқларини менсимай, ўзини қанчалик баланд олмасин, уларга маданият, санъат, адабиёт, турмуш тарзи, кийиниш ва ҳоказолар араб-мусулмон маданиятидан ўтгани айни ҳақиқат.

Хулоса қилганда, илк Ўрта асрларда ислом маданияти ва фалсафасининг шаклланишида ва ривожланиш чўққисига чиқишида, Ғарб маданияти, юнон илмий мероси ва христиан дунёқарашининг таъсири юқори бўлган бўлса, Ўрта асрларнинг иккинчи ва учинчи даврида Шарқ маданияти ва илм-фани ютуқлари Ғарб оламига кучли таъсир кўрсатди. Умуман олганда, араблар Эрон, Хиндистон ва Хитойнинг маданий ютуқларини синтезланган ва такомиллашган кўринишда Европаликларга тақдим этган.

### **Фойдаланилган адабиётлар:**

1. Sh.M.Mirziyoyev. Xalqimizning roziligi bizning faoliyatimizga berilgan eng oliy bahodir. 2-tom. –Т.: О‘zbekiston, 2018.
2. Shayh Muhammad Sodiq Muhammad Yusuf. Olam va odam, din va ilm. –Т.: HILOL-NASHR nashriyoti. 2019.
3. B.Abduhalimov. Baytul hikma va Markaziy Osiyo olimlarining Bag‘doddagi ilmiy faoliyati. –Т.: О‘zbekiston, 2010.
4. A.Jourdain. Recherches critiques sur L’age et L’origine des traductions d’Aristote. –Paris.
5. E.Renan. Averroes et L’averroisme. –Paris, 1882; Renan. De philosophia peripatetica apud Suros. –Paris, 1852.
6. S.Munk. Melanges. De philisophie juive et arabe. –Paris, 1859.
7. De Boer, T. J. Geschichte der Philosophie in Islam. –Stuttgart, 1901.
8. O‘leary, De Lacy. Arabic Thought and its Plase in History. –1922.
9. Czuz Hernandes, M. Filosofia hispano-musulmana. –Madrid, 1957.
10. Watt W. M. Islamic Philosophy and Theology. –Edingburgh, 1962.
11. Corbin H. History de la Philosophie islamique. –Paris, 1964.
12. فخرى ماجد. اسلام جهان در فلسفه سير. //Mojed Faxriy. Islom olamida falsafa davoni. –Tehron, Tehron universiteti nashriyoti. Hijriy 1372/1983.
13. F.Sulaymonova. Sharq va G‘arb. –Т.: О‘zbekiston, 1997.
14. M.Qodirov. Markaziy Osiyo, Yaqin va O‘rta Sharqning falsafiy tafakkuri (O‘rta asrlar). O‘quv qo‘llanma. –Т.: ToshDSHI nashriyoti. 2009.
15. G.E.Gryunebaum. Osnovnyye cherty arabo-musulmanskoj kultury. –M. 1981.



16. Nikolas Resher. K istorii arabskoy logiki. (Arab mantig'i tarixiga doir). –Pitsburg. Izd-vo Pitsburgskogo universiteta. 1963.



## MOLIYAVIY NATIJALAR, PUL OQIMLARI TO'G'RISIDAGI HISOBOTNI TUZISH VA TAQDIM ETISH

**Azimova Tamara Abrorovna**

88.865-66-68 [azimova0113@gmail.com](mailto:azimova0113@gmail.com)

**Egamnazarova Noila Olimjon qizi**

93.191-62-72

**Shokirov Humoyiddin Baxriddin o'g'li**

99.944-38-53 [shokirovhumoyiddin@gmail.com](mailto:shokirovhumoyiddin@gmail.com)

**Erkinov Bobur Botirali o'g'li**

90.018-78-94 [Erkinovbobur75@gmail.com](mailto:Erkinovbobur75@gmail.com)

**Denov tadbirkorlik va pedagogika instituti talabalari**

## PREPARATION AND PRESENTATION OF STATEMENT OF FINANCIAL RESULTS, CASH FLOWS

**Abstract:** This article describes the procedure for preparing and presenting a statement of financial results and the procedure for presenting a statement of cash flows.

**Key words:** financial activity, operational activity, investment activity.

## ПОДГОТОВКА И ПРЕДСТАВЛЕНИЕ ОТЧЕТА О ФИНАНСОВЫХ РЕЗУЛЬТАТАХ, ДВИЖЕНИИ ДЕНЕЖНЫХ СРЕДСТВ

**Аннотация:** В данной статье описан порядок составления и представления отчета о финансовых результатах и порядок представления отчета о движении денежных средств.

**Ключевые слова:** финансовая деятельность, операционная деятельность, инвестиционная деятельность.

## MOLIYAVIY NATIJALAR, PUL OQIMLARI TO'G'RISIDAGI HISOBOTNI TUZISH VA TAQDIM ETISH

**Annotatsiya:** Ushbu maqolada Moliyaviy natijalar to'g'risidagi hisobotni tuzish va taqdim etish tartibi hamda pul oqimlari to'g'risidagi hisobotni taqdim etish tartibi haqida yoritilgan.

**Kalit so'zlar:** moliyaviy faoliyat, operatsion faoliyat, investitsion faoliyat.

O'zbekiston Respublikasi Moliya vazirining 2002-yilning 27 dekabrdagi 140-son buyrug'i bilan tasdiqlangan "Moliyaviy hisobot shakllarini to'ldirish bo'yicha qoidalar" barcha hisobot shakllarini, jumladan "Moliyaviy natijalar to'g'risidagi hisobot"ni tuzish tartibini



belgilab beradi. Mazkur Qoidalarga muvofiq moliyaviy hisobotni mulkchilikning barcha shakllariga mansub, O'zbekiston Respublikasining qonun hujjatlariga ko'ra yuridik shaxs hisoblangan. korxonalar va tashkilotlar (bundan sug'urta tashkilotlari va banklar mustasno), shuningdek mulkida, xo'jalik yuritishida yoki tezkor boshqaruvida mol-mulki bo'lgan va o'z majburiyatlari bo'yicha ushbu mol-mulk bilan javob beradigan, shuningdek mustaqil balans va hisob kitob raqamiga ega bo'lgan, soliq qonunchiligiga muvofiq soliq to'lovchi hisoblanadigan alohida bo'linmalar taqdim etadi.

Moliyaviy hisobotni taqdim etish muddatlari O'zbekiston Respublikasi Moliya vazirligi tomonidan 2000-yil 15-iyunda 47-son bilan tasdiqlangan "Choraklik va yillik moliyaviy hisobotlarni taqdim etish muddatlari to'g'risida"gi nizom bilan belgilanadi.

O'zbekiston Respublikasi "Auditorlik faoliyati to'g'risida" qonunning 10-moddasida (O'zbekiston Respublikasi Oliy Majlisining Axborotnomasi, 2000-yil 5-son) ko'rsatilgan yuridik shaxslar soliq organlariga auditorlik tekshiruvi o'tkazilganidan keyin 15 kun davomida, lekin hisobot yilidan keyingi yilning 15 mayidan kechiktirmay, moliyaviy hisobotning to'g'riligi to'g'risida auditorlik xulosasi nusxasini taqdim etadilar.

Tashabbusli auditorlik tekshiruvi o'tkazilgan taqdirda korxonalar moliyaviy hisobotining to'g'riligi to'g'risida auditorlik xulosasining nusxasi soliq organlariga auditorlik tekshiruvi o'tkazilganidan keyin 15 kun davomida taqdim etiladi.

Moliyaviy natijalar to'g'risidagi hisobot buxgalteriya balansi bilan bir qatorda, korxonaning asosiy moliyaviy hisobotlaridan biridir. U yillik va chorak moliyaviy hisoboti tarkibiga kiradi. Kichik biznes subyektlari faqat bir yilda bir marta yillik moliyaviy hisobotni topshiradilar.

Hisobotda ma'lumotlar ikkita davr uchun, ya'ni joriy (hisobot) yil uchun va o'tgan yilning mos davri uchun aks ettiriladi. Misol uchun, agar biz 2017-yil uchun hisobot tuzadigan bo'lsak, bu hisobotda 2016 yil ko'rsatkichlarini ham keltirishimiz kerak. 2018-yilning 1 choragi hisoboti uchun o'tgan yilning mos davri 2017-yilning | choragi bo'ladi.

Har bir davrning ko'rsatkichlari 2ta ustunga ajratilgan: daromadlar (foyda) va xarajatlar (zararlar). Faqat xarajatlar ko'rsatiladigan sartlarda daromadlar ustuniga "X" belgisi qo'yilgan. Bu o'ziga xos bir ko'rsatma bo'lib xizmat qiladi: hisobotning faqat "X" belgisi bo'lmagan kataklari to'ldirilishi lozim.

O'zbekiston Respublikasi Moliya vazirining 2002-yilning 27 dekabrda 140-son buyrug'i bilan tasdiqlangan "Moliyaviy hisobot shakllarini to'ldirish bo'yicha qoidalarga asosan "Moliyaviy natijalar to'g'risida hisobot "ni tuzish tartibi bayon qilingan.

Pul oqimlari to'g'risidagi hisobot pul mablag'larining harakati nuqtayi nazaridan subyektning mulki bo'lgan moliyaviy resurslarining o'zgarishi aks ettiriladi. Bu hisobot yordamida inflyatsiya sharoitida boshqa moliyaviy hisobot shakllarini to'ldirishda hisoblash



usullaridan foydalanishni e'tiborga olgan holda, subyektning likvidligini obyektiv taqqoslash imkoni yaratiladi.

Pul oqimlari to'g'risidagi hisobot 9-son BHMS "Pul oqimlari to'g'risidagi hisobot" asosida tuziladi. Pul oqimlari to'g'risidagi ma'lumotni qo'llash quyidagilarni aniqlashga yordam beradi:

- tashkilotning pul mablag'larini va ularning ekvivalentlarini topa olish qobiliyatini va tashkilotning shu kabi pul oqimlarini ishlatishga ehtiyojini aniqlash;
- tashkilotning sof aktivlaridagi o'zgarishlar, uning moliyaviy tuzilishini (uning likvidligini va to'lov qobiliyati bilan birga) va uning o'zgarib turgan sharoit va imkoniyatlarga moslashish uchun o'z vaqtida pul miqdoriga va pul oqimlariga ta'sir etish qobiliyatini aniqlash;
- har xil tashkilotlarning operatsion faoliyatlarini taqqoslash, chunki bu ayni operatsion va xo'jalik faoliyatining hodisalari uchun har xil hisoblash usullarini qo'llanishni inkor etadi.

Pul oqimlari to'g'risidagi hisobotda hisobot davri davomidagi pul oqimlari aks ettiriladi va ular quyidagi faoliyat turlari bo'yicha tasniflanadi:

- operatsion faoliyat;
- investitsion faoliyat;
- moliyaviy faoliyat.

Operatsion faoliyati. Operatsion faoliyatidan pul oqimlarining hajmi tashkilotning ssudalarni to'lash uchun yetarli pul mablag'larini yigish, ishlab chiqarish darajasini saqlash, dividendlarni to'lash va tashqi moliyalashtirish manbalarni jalb qilmay yangi kapital qo'yilmalarni amalga oshirish ishlarini qila olishining asosiy ko'rsatkichidir. Operatsion faoliyatda pul oqimlari birinchi navbatda, asosiy faoliyatdan daromad olishning natijasi bo'lib hisoblanadi.

Investitsion faoliyat - bu pul ekvivalentlariga kirmaydigan uzoq muddatli aktivlarni va boshqa investitsiyalarni sotib olish va sotish, to'lanadigan kreditlarning berilishi va olinishi. Investitsion faoliyat natijasida sodir bo'ladigan pul mablag'larining harakatlariga quyidagilar misol bo'lishi mumkin.

Moliyaviy faoliyat - bu faoliyat natijasida tashkilotning xususiy kapitalining va qarzlarning hajmida va tuzilishida o'zgarishlar sodir bo'ladi. Quyidagilar moliyaviy faoliyatdagi pul oqimlariga misol bo'ladi:

Investitsion va moliyaviy faoliyat bilan bog'liq pulsiz muomalalar. Faqat asosiy vositalarga, uzoq muddatli kreditlarga yoki aksiyadorlik kapitaliga tegishli bo'lgan investitsion va moliyaviy xarakterdagi pulsiz muomalalarga uzoq muddatli kreditlar hisobiga asosiy



vositalarni sotib olish, kreditorlik qarzning kreditorlarga qo'shimcha aksiyalarni berish va chiqarish orqali to'lash va boshqalar kiradi.

Operatsion faoliyatdan pul mablag'larining harakati. Operatsion faoliyatdan pul oqimlari "Pul oqimlari to'g'risidagi hisobotda" quyidagilarni qo'llash bilan aks ettirilishi mumkin:

- A) to'g'ri usul, moliyaviy natijalar to'g'risidagi hisobotning xar bir moddasini o'zgartirishni ko'zda tutadi. To'g'ri usul kelgusidagi pul oqimlarini aniqlashda kerak bo'lishi mumkin bo'lgan axborot bilan ta'minlaydi;
- B) egri usul, moliyaviy natijalar to'g'risidagi hisobom har bir moddasini o'zgartirishni talab etmaydi. Egri u qo'llanilganda, operatsion faoliyat natijasida vujudga keladigan, shuningdek investitsion va moliyaviy faoliyatdan pul mablag'lari harakati bilan bog'liq bo'lgan daromadlar va xarajatlar moddalari pulsiz muomalalar, har qanday muddatni uzaytirishlar, o'tgan va kelgusi hisobot davrlari uchun kirimlar va chiqimlar yordamidagi ta'siri aks ettirish uchun sof foyda va re miqdori butunlay tuzatiladi.

To'g'ri usul. To'g'ri usul qo'llanilganida, asosiy yalpi tushum v pul mablag'larining yalpi to'lovi to'g'risidagi ma'lumot quyidagilardan olinishi mumkin:

- 1) hisob registrlaridan;
- 2) sotishdan olingan daromadni, sotishning tannarxi va quyidagilar hisobga olingan holda moliyaviy natijalar to'g'risidagi hisobotning boshqa moddalarini tuzatish orqali:
  - a) hisobot davri davomida TMZdagi, debitorlik va kreditorlik qarzlardagi o'zgarishlar,
  - b) pulsiz moddalar,
- d) natijalari pul mablag'larining harakatiga ta'siri ko'proq investitsion va moliyaviy faoliyatga tegishli bo'lgan boshqa moddalarni (berilgan eki olingan kreditlar bo'yicha foizlar va boshqalar)

Egri usul. Egri usul qo'llanilganda, operatsion faoliyat natijasida pul mablag'larining harakati, quyidagilarni hisobga olgan holda sof foyda yoki zararni tuzatish orqali aniqlanadi:

- hisobot davrida sodir bo'lgan operatsion faoliyatdan debitorlik va kreditorlik qarzlarda tovar moddiy boyliklarda o'zgarishlarni,
- eskirish, zaxiralar, muddati uzaytirilgan soliqlar, chet el valyutasining milliy valyutaga almashtirishdagi sotilmay qolgan tushumlar va zararlar, uyushgan kompaniyalarda taqsimlanmagan foyda va aksiyalarning ba'zi paketlari kabi pulsiz moddalarni;
- natijalari pul oqimlariga ta'sir etadigan investitsion va moliyaviy faoliyatga tegishli boshqa barcha moddalari (asosiy vositalarning sotishdan tushumlar, zararlar va boshqalar).



To'g'ri va egri usullarining qo'llanilishi bir natijaga olib keladi va buxgalteriya hisobining xalqaro standarti bo'yicha qo'mita ikki usulni ham tan oladi, ammo to'g'ri usulni qo'llanishni tavsiya qiladi. To'g'ri va egri usullarning qo'llanish bilan tuzilgan pul oqimlari to'g'risidagi hisobotlari orasidagi farq, faqat operatsion faoliyat natijasidagi pul oqimlarini aks ettirgan bo'limida o'z aksini topadi.

Investitsion va moliyaviy faoliyatdan pul oqimlari to'g'risidagi hisobot. Subyektlar pul oqimlari netto-asosida (subyektning naqd pulning tushum va to'lovi orasidagi farq) aks ettirilgan hodisalardan tashqari, investitsion va moliyaviy faoliyatdan kelib chiqadigan asosiy yalpi tushumlar va pul mablag'larining yalpi to'lovlari bo'yicha alohida hisobot beradilar.

Favquloddagi moddalar bilan bog'liq bo'lgan pul oqimlarining harakati. Favqulodda moddalar bilan bog'liq bo'lgan pul oqimlari, moddalarning xarakteriga ko'ra operatsion, investitsion va moliyaviy faoliyatdan vujudga keladigan pul oqimlari sifatida klassifikatsiyalanadi. Favqulotdagi moddalarni tushuntirish va ularni hozirgi va kelajakdagi pul oqimlari harakatiga ta'sirini aniqlash uchun, Favquloddagi moddalar bilan bog'liq pul oqimlar "Pul oqimlari to'g'risidagi hisobotda" operatsion, investitsion va moliyaviy faoliyatlar bo'limlarida alohida ko'rsatiladi.

Foizlar va dividendlarni to'lash va olish bilan bog'liq pul oqimlari. Foizlar va dividendlar to'lash va olish bilan bog'liq bo'lgan pul mablag'larining harakati alohida ochib beriladi. Ular subyektning xo'jalik faoliyati turiga bir hisobot davridan keyingisiga bir maromda operatsion, investitsion eki moliyaviy faoliyat kabi tasniflanadi. Hisobot davri davomida to'lanadigan foizlarning umumiy summasi ularni xarajat sifatida moliyaviy natijalar to'g'risidagi hisobotda tan olinishi yoki olinmasligiga qaramasdan pul oqimlari to'g'risidagi hisobotda ochib beriladi. Moliyaviy muassasalarda to'lanadigan foizlar va olinadigan foizlar, hamda dividendlar pul mablag'larining harakati sifatida klassifikatsiyalanadi.

Boshqa korxonalar uchun esa to'lanadigan foizlar va olinadigan foizlar hamda dividendlarni operatsion faoliyatdan pul oqimlari sifatida tasniflash mumkin, chunki ular sof foyda yoki zarami aniqlashda ishtirok etadilar. Lekin ular moliyaviy va investitsion faoliyatdan pul oqimlari sifatida ham tasniflanishi mumkin. Bunga sabab, ular olingan moliyaviy resurslar uchun to'lov yoki investitsiyalardan daromad hisoblanadi.

**Xulosa:** Pul mablag'larining chet el valyutasidagi harakati. Chet el valyutasi muomalalaridan kelib chiqadigan Pul oqimlari muomalada amalga oshirilgan sanada O'zbekiston Respublikasi Markaziy Banki kursi bo'yicha milliy valyutada ko'rsatilishi kerak. Chet el korxonasi shu'basining pul oqimlari harakati muomala amalga oshirilgan sanada O'zbekiston Respublikasi Markaziy Banki kursi bo'yicha milliy valyutaga almashtirilishi kerak. Valyutalarning kursi o'zgarishlardan kelib chiqadigan realizatsiya qilinmagan foyda va zararlar pul oqimlariga kirmaydi.





## Foydalanilgan adabiyotlar:

1. S. Elmirzayev, N. Tursunova, N. Shavkatov M 70 Moliya bozori: Darslik - T.: “Iqtisod-Moliya”, 2019.-324b.
2. Sh. Sh. Shodmonov, R. X. Alimov, T. T. Jo’rayev. Iqtisodiyot nazariyasi. Toshkent, “Moliya” nashriyoti, 2002yil. 416b.
3. Pul va banklar: O’quv qo’llanma / Sh. Z. Abdullayeva; - T.: “Iqtisodiyot-Moliya”, 2018.-756b.



## Она тилидан таянч компетенциялар борасида мулоҳазалар

*Нозимахон Холиқова, Президент таълим муассасалари агентлиги тизимидаги Андижон тумани ихтисослаштирилган мактаби ўқитувчиси.*

Ҳар қандай мазмун ва шаклда бўлмасин, таълим-тарбия жараёнида самарали, сифатли натижага эришмоқ учун олдиндан тарбияланувчиларга қандай компетенциялар сингдирилишини ойдинлаштириб олиш муҳим аҳамият касб этади. Бу синфлар кесимида таълимнинг онглилик, узвийлик ва узлуксизлик, оддийдан мураккабга ривожланиб бориш каби тамойилларига асосланган ҳолда белгиланади, амалга оширилади [1].

Умумий таянч компетенциялар сирасидаги ижтимоий фаол фуқаролик компетенцияси ўзи яшаётган жамият муаммоларига дахлдорлик, фуқаролик бурч ва ҳуқуқларини билиш, унга риоя қилиш, ижтимоий мулоқот ва ҳуқуқий маданиятга эга бўлиш лаёқатларини шакллантиришни назарда тутди. Она тили предмети нуктаи назаридан жамият муаммоларига дахлдорлик она тилининг ижтимоий нуфузи муаммоларига эътиборли бўлиш, унинг жамиятда ўзига мос юқори мавқеда ўрин тутишига жонкуярлик туйғуси билан яшашидир. Бу бизнинг Ўзбекистон шароитида ғоят муҳим аҳамият касб этади. Ўзбек тилига давлат мақоми берилганига 30 йил бўлишига қарамай ҳамон она тилимизнинг мавқеи ҳимоя остида бўлишдек ночор аҳволда. Ўзбекистон халқи ўзбек тилини эъзозлашни ўз фуқаролик бурчлари деб билишлари, бу тилнинг мамлакатдаги юридик ва маънавий ҳуқуқларини адо этишлари шарт. Ўқувчиларда шакллантирилиши керак бўлган ижтимоий фаол фуқаролик компетенцияси шундагина прагматик аспектда амалга ошади. Айни пайтда бу компетенция таркибида ижтимоий мулоқот маданияти тушунчаси ҳам борки, прагматик аспектда алоҳида ўрин тутди. Мулоқот маданиятининг шахс фаолияти (у хоҳ коммуникант, хоҳ коммуникат бўлсин) ҳамда жамиятдаги фаоллигига бевосита таъсири бор. Шу боис барча халқларда муомала маданиятига қадимдан катта эътибор қаратилган. Шарқ донишмани Кайковус “Совуқ сўз бир тухумдир, ундан душманлик ҳосил бўлур” ҳикматини ёзган. Мутафаккир аждодимиз Алишер Навоий:

Ҳар кимки чучук сўз элга изҳор айлар,  
Ҳар нечаки ағёрдурур ёр айлар.  
Сўз қаттиғи эл кўнглини озор айлар,  
Юмшоғи кўнгуллари гирифторм айлар  
мисраларини битган.

Прагматингвист Ж.Лич бу борада ҳурмат тамойили тушунчасини таклиф этади ва унинг воқеланиши тамойилнинг куйидаги олтита қоидаси фаоллашувидан иборат эканлигини таъкидлайди:

1. Хушмуомалалилик, назокат, одоб қоидаси (суҳбатдош уринишларини сарфини камайтир, унинг фойдасини кўпайтиришга ҳаракат қил);



2. Ҳиммат, олижаноблик қоидаси (ўз фойдангни камроқ кўзла, барча сарфни ўз зиммангга ол);
3. Маъқуллаш, таҳсин қоидаси (ўзгаларни ёмонлама, ғийбат қилма, койима);
4. Камтарлик, камсуқумлик, оддийлик қоидаси (ўз-ўзингни мақташни кескин камайтир);
5. Ризолик, мурасасозлик қоидаси (тортишувлардан қоч, муроасага урин);
6. Хуш кўриш, майл, ёқтириш қоидаси (хайрихоҳ, оқкўнгилли бўл) [5, 104-142].

Ўзбек тилшунослигида прагматингвистика муаммолари билан жиддий шуғулланган Ш.Сафаров таъкидлашича, “Дастлабки икки қоидани таърифлашда муаллиф қўллаган савдо соҳасига оид “сарф”, “харажат” атамалари тахминан “қулайлик” ва “ноқулайлик” тушунчаларига тўғри келади. Сўзловчи олижаноблик тамойилига амал қилаётиб, тингловчи учун қулайлик яратишга ва иложи борича ноқулайлик ҳолатига йўл қўймасликка ҳаракат қилади” [4, 104-142]. Мавзумизга алоқадор келиб чиқадиган хулоса шуки, киши ҳатто мулоқот жараёнида бошқаларга ноқулайлик туғдиришдан қочар экан, унда жамият аъзоларининг барча ҳуқуқларига ҳурмат билан қарашни ўз масъулияти, бурчи деб биладиган маънавий прагматик компетенция шаклланади.

**Миллий ва умуммаданий компетенция** ҳам умумий таянч компетенциялардан бири бўлиб, у ватанга садоқатли, инсонга меҳр-оқибатли ҳамда умуминсоний ва миллий кадриятларга эътиқодли бўлиш, бадиий ва санъат асарларини тушуниш, ораста кийиниш, соғлом турмуш тарзига амал қилиш лаёқатларини шакллантиришни назарда тутаяди. Зоҳиран қараганда бу ўринда саналган маънавий сифатлар ўқувчиларга Она тили ўқитиш асносида дарс материаллари орқали сингдирилади деган кўзқараш тушунилади. Бу тўғри, албатта. Дарсда қоида ва таърифларни асослаш учун келтириладиган жумлалар, машғулот давомида бажариладиган топшириқ ва машқлар ушбу мақсадга йўналтирилиши лозим. Прагматик аспектда қараладиган бу сифатларнинг ботиний жиҳати бевосита она тилига муносабат билан боғлиқдир. Ватан тушунчаси миллат англами билан алоқадор, миллат эса миллий тил билан қойим. Демак, Ватанга садоқат туйғуси билвосита миллий тил билан юзага келади. Инсонга меҳр ва оқибат негизи ҳам она тилимиз кўксига маънавият булоғидан сув ичади. Инсонга берилган тил неъматини умуминсоний кадрият, негаки Навоий таъбири билан айтганда “Инсонни сўз айлади жудо ҳайвондин”. Ана шу буюк кадриятнинг қадрига етиш шукроналик билан яшашга ундайди. Она тили эса миллий кадрият бўлиб, миллий ўзлигимиз асосини ташкил этади. Унга энг олий эҳтиром эътиқодида бўлиш миллий ва умуммаданий компетенция негизини ташкил қилади. Кишининг бадиий адабиёт ва санъатни тушуниши ҳам она тили имконияти, қудрати ва нафосатини ҳис этиши даражасига маълум даражада боғлиқлигини ҳеч ким инкор этмаса керак. Соғлом турмуш тарзи тушунча ўлароқ кўп ҳолатларда зарарли одатлардан холи бўлиш маъносида қўлланилади. Тил таълими нуқтаи назардан эса соғлом турмуш тарзи тилнинг софлигига риоя қилиш, тил софлигига путур етказадиган омилларни бартараф этиш, ўзаро мулоқотда “оммавий маданият”га доир унсурларга берилмаслик кабиларни ўз ичига олади [2,67]. Бу орқали нутқ маданияти малакасига эришган, она тилига олий кадрият сифатида муносабатда бўладиган,



муомалада четдан бўладиган салбий таъсирларга коммуникатив иммунитетли, бир сўз билан айтганда, мулоқотда прагматик компетентликка эга шахс тарбияланади.

Бу сирадаги охирги - **математик саводхонлик, фан ва техника янгиликларидан хабардор бўлиш ҳамда фойдаланиш компетенцияси** аниқ ҳисоб-китобларга асосланган ҳолда шахсий режа туза олиш, диаграмма, чизма ва моделларни ўқиш, фанга оид инновацион технологиялардан фойдаланиш лаёқатини шакллантиришни назарда тутди. Бу компетенция орқали ўқувчи мақсади, манфаати ва имкониятидан келиб чиқиб, кунлик, ҳафталик шахсий режа тузишни ўрганади, фанга оид диаграмма, чизма ва жадваллар тузади, шартли белгилар орқали тушунчаларни, воқеликларни умумлаштириш, ифодалаш лаёқатини қўлга киритади. Масалан, ўқувчилар гап бўлақларини, уларнинг остига тегишли чизиклар билан белгилашни ўргангандан сўнг гаплар моделини шу чизик (чизмалар) орқали ифодалашни ўргангандилар. Масалан, аниқловчи+эга+тўлдирувчи+ҳол +кесим (масалан, *Кичик синглим масалани тезда ҳал қилди*) моделидаги гап чизмада қуйидагича белгиланади:

~~~~~ — ---- ..... ==

Тажрибаларда 5-синфдан бошлаб ўқувчилар бу каби чизмаларда ҳеч қийинчиликсиз ишлай олишлари кузатилди. Аини пайтда ўзлари ҳам турли вариацияларда моделлар яратиб, ўзаро алмашган ҳолда уларни моддийлаштирган ҳолда жумлалар тузадилар. Синтаксисни тизимли курсда (8-9-синфларда) ўрганилар экан, синтактик бирликларни моделлаштириш бир мунча мураккаблик касб этади ва кўпроқ изоҳлаш, таъриф, тавсиф қилиш топшириқларини ифода қилади. Ўқувчиларга тушунилганда енгиллик туғдириш учун гап бўлақларини уларнинг бош ҳарфлари билан белгилаб олинади:

Кесим – К:  $K_f$  (феъл кесим),  $K_o$  (от кесим);

Эга – Э (ифодаланишига кўра:  $\mathcal{E}_{от}$  ёки  $\mathcal{E}_{олм}$ ,  $\mathcal{E}_{сиф}$  ёки  $\mathcal{E}_{сон}$ ,  $\mathcal{E}_{х.н.}$  в.х) ва  $\mathcal{E}_б$  (бириқма билан ифодаланган эга);

Аниқловчи – А:  $A_c$  (сифатловчи аниқловчи),  $A_k$  (қаратқич аниқловчи);

Ҳол – Ҳ (маъно турига кўра:  $X_{п}$ ,  $X_{ў}$ ,  $X_{д-м}$ ,  $X_{р}$ ,  $X_{с}$ ,  $X_{ш}$ );

Тўлдирувчи – Т:  $T^+$  (воситали тўлдирувчи),  $T^-$  (воситасиз тўлдирувчи).

Ўқитувчи бу шартли белгилар орқали содда ёки кўшма гапларни уларда иштирок этадиган бўлақларни мақсадга кўра киритган ҳолда кўплаб вариацияларда ифодалаш ва ўқувчиларга тақдим этиши мумкин. Масалан, ўқитувчи ўқувчиларга қуйидагича ифодалар воситасида гап тузиш ва уларни изоҳлаш топшириғини беради:

1.  $X_{п} \mathcal{E} T^+ X_{ў} K_f$ .

2.  $A_k \mathcal{E} - A_c K_o$ .

3.  $\mathcal{E} K_o$ .

Топшириққа кўра ўқувчилар ифодаларга мос келадиган гаплар тузадилар, сўнг уларни изоҳлайдилар:

1. *Дарсдан сўнг Элёр масалани синфдаёқ бажариб қўйди.* Изох: Кесим бажариб қўйди – кўмакчи феъл билан ифодаланган, эга – Элёр (от), пайт ҳоли – дарсдан сўнг (қачон? сўроғига жавоб бўлади), тўлдирувчи – масалани (тушум келишигида бўлгани учун воситали), ўрин ҳоли синфдаёқ (қаерда?). Пайт ва ўрин ҳоллари гапнинг бошида ҳам, охирида ҳам келиши мумкин. Одатдаги тартибга кўра



кесим гапнинг охирида, бошқа бўлақлар ундан олдин келган. Содда ёйиқ гап, чунки кенгайтирувчи (иккинчи даражали бўлақлар иштирок этган).

2. *Салимнинг онаси – моҳир тикувчи.* Изоҳ: Эгадан кейин тире қўйилганидан маълум бўлдики, от-кесим боғламасиз ишлатилиши керак. Чунки эга билан боғламали от-кесим орасида тире ишлатилмайди.

3. *Масканим гулбоғ эди (гулбоғдир, гулбоғ бўлди).* Изоҳ: Эгадан кейин тире қўйилмаганидан маълум бўлдики, от-кесим боғламасиз ишлатилиши керак. Чунки эга билан боғламали от-кесим орасида тире ишлатилади.

3.2. Бу ифода қолипига *Масканим гўзал ёки Масканим бисёр* каби жумлалар ҳам тўғри келади. Изоҳ: Эгадан кейин келаётган от-кесим сифат ёки равиш билан изоҳланаса, уларда боғлама бўлмаса ҳам тире қўйилмайди.

3.3. Шунингдек, *Онам ҳам шифокор, Онам эса шифокор* каби жумлалар ҳам бу ифода қолипига мос тушади. Изоҳ: Эга билан боғламасиз от-кесим орасида ҳам, эса сўзлари ишлатилса, тире қўйилмайди.

Кўринадикки, худди математика фанида бўлгани каби бир модел (формула)ни бир ёки бирдан ортиқ қоида (усул)ни татбиқ этган ҳолда ҳал этиш мумкин. Улар воситасида ҳам ёзма, ҳам оғзаки нутқда саводли тарзда жумлалар туза оладилар, шунингдек, бу каби жумлалар тизими орқали матнлар яратадилар.

Ушбу мақолада келтирилган мисоллар ва қилинган таҳлиллардан хулоса қилиш мумкинки, прагматика бошқа фанлар каби Она тили предметини ўқитишда фанга оид хос компетенциялар каби умумий таянч компетенцияларни амалиётга, ҳаётга яроқлилигини таъминловчи таянч нуктадир[3, 42].

### Адабиётлар:

1. Нурмонов А., Зиёдуллаева Г. Ўқувчиларнинг тил компетентлиги шакллантириш ва ривожлантириш муаммолари. “Маърифат” газетаси, 2014-йил 18-июль сони.
2. Расулов Қ.А. Ўзбек мулоқот хулқининг функционал хосланиши. Фил. фан. номз. диссер. қўлёзмаси. Тошкент: 2008. 24-бет.
3. Grice H.P. Prepossupposition and conversation implicature. In: Radical Pragmatics – New York, 1981.
4. Сафаров Ш. Прагмалингвистика. Тошкент: “Ўзбекистон миллий энциклопедияси” Давлат илмий нашриёти, 2008.
5. Leech G. Principles of pragmatics. – London, 1983.



## MAKTABGACHA TA'LIM TASHKILOTLARIDA TABIAT BURCHAGINI TASHKIL QILISHDA AMALIY MASHG'ULOTLARNING AHAMIYATI

Aziza Kobilova,

Shahrisabz pdavlar Pedagogika institute o`qituvchisi

**Annotatsiya:** Tabiat o'zining g'ayrioddiy xilma-xilligi, hayvonlar va o'simliklari bilan bolalarda kuchli taassurot qoldiradi. Tabiat bilan to'g'ridan-to'g'ri muloqot bolaga kattalarning kitoblari, rasmlari va hikoyalardan ko'ra yorqinroq g'oyalarni beradi.

**Аннотация:** Природа своим необычайным разнообразием, животными и растениями производит на детей сильное впечатление.



Непосредственное общение с природой дает

ребенку более яркие представления, чем книги, картинки и рассказы взрослых.

**Abstract:** Nature makes a strong impression on children with its extraordinary diversity, animals and plants.

Direct communication with nature gives the child brighter ideas than the books, pictures and stories of

adults.

Bolalarning o'simliklar va hayvonlar bilan doimiy muloqot qilishlari uchun bolalar bog'chasida tabiat burchaklari yaratilgan. Yaxshi jihozlangan va yaxshi joylashtirilgan tabiat burchagi guruh xonasini bezatadi, bolalarga zavq bag'ishlaydi, qiziqarli kuzatishlar olib boradi, yil davomida hayvonlar va o'simliklarga g'amxo'rlik qiladi.

Tabiat burchagida bolalar diqqatini oz sonli ob'ektlarga qaratadilar (eng tipik, bu ular haqida chuqurroq bilim beradi. Maktabgacha yoshdagi bolalar tabiat burchagi aholisini uzoq vaqt davomida ko'zdan kechirish, ularni kuzatish imkoniyatiga ega; asta-sekin; ularda hayvonlar haqida kuchli ongli bilim (tashqi ko'inishi, odatlari, turmush sharoiti va boshqalar, mehnat ko'nikma va malakalari shakllanadi, kuzatish qobiliyati rivojlanadi. Bolalarda o'zlashtirgan bilim va ko'nikmalarga tayanib, tabiatga qiziqish, barcha tirik mavjudotlarga hurmat va ehtirom hissini shakllantirish), javobgarlik shakllanadi.



Har bir yosh guruhida tabiatning o'ziga xos burchagi bor, lekin umumiy burchakni yaratish yaxshidir. Bu tabiatning guruh burchaklaridagi ob'ektlarni to'ldirish va o'zgartirishga xizmat qiladi. Majburiy: ob'ektlarni o'ylab tanlash va ularni to'g'ri joylashtirish.

Tabiatning ob'ektlari burchagi.

Bolalar bog'chasidagi tabiat burchagining barcha aholisi doimiy va vaqtinchalik bo'linishi mumkin. Yil davomida

burchakda doimiy yashaydilar (xona o'simliklari, baliqlar, qushlar va boshqalar, vaqtinchalik - faqat ma'lum bir vaqt oralig'ida (mahalliy hududning o'simliklari va hayvonlari, ularning hayotiy faoliyati ayniqsa qiziqarli va ma'lum fasllarda yorqin



namoyon bo'ladi: yorqin bezakli). gulzorning kuzda mo'l-ko'l gullaydigan o'simliklari, bahorgi primrozlar, hasharotlar.)

## "Tabiat bilan tanishtirish ta'limida loyiha usulidan foydalanish"

**Maqsad:** maktabgacha ta'lim muassasasida loyiha usuli orqali maktabgacha yoshdagi bolalarda ekologik madaniyat asoslarini shakllantirish bo'yicha ishlarni takomillashtirishdan iborat.

**Vazifalar:** Davlat ta'lim standartiga muvofiq maktabgacha yoshdagi bolalarning tabiat bilan tanishtirish i mavzusida o'qituvchilarning bilimlarini mustahkamlashdir. Pedagogik faoliyatda loyiha usulidan foydalanish bo'yicha o'qituvchilarning bilimlarini kengaytirishga xizmat qiladi.

**Uskunalar:** klassik musiqaning ikkita musiqiy asari, "Tabiat tovushlari" musiqasi, chiplar, jamoalar uchun kartalar.

### 1 qism

#### Yetakchi:

(O'qituvchilarga ikkita kichik klassik musiqa tinglash taklif etiladi)

#### Yetakchi:

Biz ushbu zalda maktabgacha yoshdagi bolalarning tabiat bilan tanishtirish i bo'yicha o'z bilimlarini namoyish etishni istagan barcha o'qituvchilarni kutib olishdan mamnunmiz.

(Mezbon sokin musiqaga "Tabiat tovushlari" she'rini o'qiydi)

Keling, birgalikda bezaylik Yerni

Gullar ekib yarataylik bog`-rog`lar

Keling, birgalikda bezaylik Yerni

Bu mo`jiza do`stu o`rtoqlar!

Tabiatni sevish, uning go'zalligiga qoyil qolishning o'zi kifoya emas, uni yanada go'zal va boyroq qilish uchun bor kuch-g'ayratingizni sarflashingiz kerak.

Men sizga "Eko-mutaxassislar" o'yinini o'ynashni taklif qilaman.

(Har bir jamoaga navbatma-navbat savollar beriladi. Stollarda kartochkalar bor. Agar jamoa a'zosi savolga javob berishga tayyor bo'lsa, kartani ko'taradi. Agar javob noto'g'ri bo'lsa, javob berish huquqi boshqa jamoaga o'tadi. Tarbiyachilar. javoblarni to'ldirish huquqiga ega. To'g'ri javob uchun jamoa chip oladi).

1. "Ekologiya" atamasi deganda nimani tushunasiz? Bu so'zning ma'nosi nima? ("Ekologiya" so'zining o'zi yunoncha "ekos" "uy" va "logos" - fan so'zlaridan olingan. Ya'ni, ekologiya keng ma'noda biz yashayotgan Uy haqidagi fandır. Tor ma'noda ekologiya. "o'simlik va hayvon organizmlari va ular o'zlari va atrof-muhit o'rtasida hosil bo'lgan jamoalarning munosabatlari haqidagi fan" deb ataladi).

2. Bolalarni ekologik tarbiyalash uchun zarur shart-sharoitlar haqida so'zlang.

(Ekologik xona, guruhdagi tabiat burchagi, sayr).

3. Tabiat bilan tanishtirish bo'yicha bolalar bilan ishlashni tashkil etish shakllarini ayting?

(Tabiatga ekskursiyalar, kichik sayohatlar, bayramlar va o'yin-kulgilar, tabiatda ishlash, kuzatishlar taqvimini yuritish).



4. Nima uchun bolalarni tabiat bilan tanishtirishda deraza bog'i alohida o'rin tutadi. (Biz ekologik madaniyat ko'nikmalarini, estetik didni tarbiyalaymiz, kognitiv tadqiqot faoliyatini rivojlantiramiz).

5. Jumlani to'ldiring: "Ekologik tarbiya va ta'lim bolalar rivojlanishida eng katta samara va foyda keltirishi uchun..."

(Tabiat bilan tanishtirish butun o'quv jarayonining ajralmas qismiga aylanishi va barcha faoliyat turlariga kiritilishi kerak: jismoniy tarbiya, dizayn, tashqi dunyo bilan tanishish, jamoaviy ish, matematika va nutqni rivojlantirish bo'yicha mashg'ulotlar, yurishlar, rejim lahzalari, o'yinlar).

6. Sizningcha, maktabgacha yoshdagi bolalarni ekologik tarbiyalash maqsadi qanday shakllantirilishi kerak?

(Bolalarda atrof-muhitga va ularning salomatligiga ilmiy-kognitiv, hissiy-axloqiy, amaliy-faol munosabatni shakllantirish).



(Rahbar xulosa qiladi)

### Yetakchi:



Davlat ta'lim standartiga muvofiq, maktabgacha yoshdagi bolalar uchun tabiat bilan tanishtirish ning o'quv jarayonining mazmuni va tashkil etilishini aniqlash uchun faoliyat yondashuvi nazarda tutilgan.

Bu barcha ta'lim yo'nalishlarini amalga oshirish doirasida amalga oshirilishi mumkin deb taxmin qilinadi.

"Ijtimoiy-kommunikativ rivojlanish" ta'lim yo'nalishining mazmuni quyidagilarga qaratilgan:

-  jamiyatda qabul qilingan me'yorlar va qadriyatlarni o'zlashtirish;
-  hissiy sezgirlikni, empatiyani rivojlantirish, shu jumladan tabiiy ob'ektlarga nisbatan;
-  kundalik hayotda, jamiyatda, tabiatda xavfsiz xulq-atvor asoslarini shakllantirish.

"Kognitiv rivojlanish" ta'lim yo'nalishining mazmuni quyidagilarga qaratilgan:





-  atrofdagi dunyo ob'ektlari, ularning xususiyatlari va munosabatlari (shakli, rangi, o'lchami, sabab va ta'siri va boshqalar) haqida birlamchi g'oyalarni shakllantirish;
-  Yer sayyorasi odamlarning umumiy uyi sifatida, uning tabiatining o'ziga xos xususiyatlari, mamlakatlar va xalqlarning xilma-xilligi haqida;
-  bolalarning nutqlarini kengaytirish.





"Nutqni rivojlantirish" ta'lim yo'nalishining mazmuni bolalar adabiyoti, shu jumladan tabiat tarixi bilan tanishishni o'z ichiga oladi.

"Badiiy-estetik rivojlanish" ta'lim yo'nalishining mazmuni quyidagilarni o'z ichiga oladi:

-  tabiiy dunyoni qiymat-semantik idrok etish va tushunish uchun zarur shart-sharoitlarni shakllantirish;
-  butun atrofdagi dunyoga estetik munosabatni shakllantirish.
-  "Jismoniy rivojlanish" ta'lim yo'nalishi quyidagilarga qaratilgan:
-  maktabgacha yoshdagi bolalarda sog'lom turmush tarzi qadriyatlarini shakllantirish.

Ta'lim yo'nalishlarining o'ziga xos mazmuni bolalarning yoshi va individual xususiyatlariga bog'liq.

Tabiat bilan tanishtirish ning asosiy maqsadi - ekologik madaniyat tamoyillarini shakllantirish, ya'ni bolaning atrofidagi tabiatga, o'ziga, tabiatning bir qismi bo'lgan odamlarga, u foydalanadigan tabiiy kelib chiqishi narsalar va materiallarga to'g'ri munosabatda bo'lish.

## Foydalanilgan adabiyotlar ro'yxati

1. O'zbekiston Respublikasi Konstitutsiyasi. –T.: «O'zbekiston», 2017 yil.
2. Sh.M.Mirziyoev. Milliy taraqqiyot yulimizni qat'iyat bilan davom ettirib, yangi bosqichga ko'taramiz. – T.: O'zbekiston, 2017. 31 - bet
3. Karimov I.A. Yuksak ma'naviyat – yengilmas kuch. – T.: Ma'naviyat, 2008.
4. Avloniy Abdulla. Turkiy guliston yohud axloq. T.:O'qituvchi, 1992.
5. Azizxujayev N.N. Zamonaviy pedagogik texnologiyalar (Reklama - rejalar). – Toshkent, 2002.
9. Asqarov M, Hayitboev M, Nishonov M, Pedagogika. Darslik.-T.:Talqin 2008.-289 bet.
10. Abduqaxxorov A, Pardaev A, Ishmuhammedov R. Tarbiyada innovatsion texnologiyalar.-T.: Iste'dod, 2010.
11. Ishmuhammedov R.J. O'quvchilarni tarbiyalash va sog'lomlashtirish ishlarida pedagogik texnologiya (o'zbek va rus tillarida).- T., 2004. – 233 b.



12. Ishmuhamedov R.J. Innovatsion texnologiyalar yordamida taʼlim samaradorligini oshirish yo'llari.- T.: Nizomiy nomidagi TDPU, 2004, 2008 (qayta nashr). - 44 b.
13. Ishmuhamedov R. Innovatsion texnologiyalar yordamida taʼlim samaradorligini oshirish yo'llari (2 kitob).—T.: Nizomiy nomidagi TDPU, 2009. – 108 b.



## Из жизни профсоюзов

Председатель первичной Профсоюзной организации  
школы № 20 город Чирчик.

**Ягудаева Янна Юрьевна**

Основа, проводимых сегодня реформ во всех сферах, направлена на усилия по обеспечению интересов человека. В основе этого лежат такие благородные цели, как повышение уровня жизни нашего народа, обеспечение того, чтобы люди жили и процветали сегодня, а не завтра.

В год под названием “Год обеспечения интересов человека и укрепления махалли” профсоюзные организации также являются важным помощником в стимулировании труда работников, создании необходимых условий труда, обеспечении прав и прав работников, проведении досуга.

Профсоюзы работников Чирчикского городского отделения образования и науки включают в себя 59 первичных организаций, в которых насчитывается 4164 члена.

Совет городского отделения за 9 месяцев текущего года, провел ряд работ по охране труда, коллективному договору, спортивной и оздоровительной работе, материальной поддержке работников.

В целях материальной поддержки работников за 9 месяцев 2022 года, на материальную поддержку 244 нуждающимся семьям оказана материальная помощь в сумме 48745,1 тысяч сумов, из которых 79 работникам предоставлены продукты питания и 40 сотрудникам учебные пособия для детей обучающихся в начальных классах. Также сотрудникам переведена материальная помощь на пластиковые карты

Советом городского подразделения были предоставлены путевки для сотрудников в различные санатории на общую сумму 4734,0 тысяч сумов и путевки на лечение родителям 2 сотрудников на сумму 18389,8 тысяч сумов, 122 работникам - на 2-дневные дома отдыха на 81550,0 тысяч сумов. Наряду с этим, в целях поддержки и восстановления здоровья 2 работающим воинам–интернационалистам бесплатно выданы путевки в размере 7224,0 тысяч сумов.

В нашей стране проводится огромная работа в области коренного реформирования системы образования, выведения качества образования на новые уровни, повышения квалификации педагогов и авторитета в обществе. Благодаря коллективным договорам, заключенным на основе основных принципов законности, добровольности, недопущения дискриминации, независимости и самоуправления,



равноправия и открытости, поддерживается трудолюбие работников, работающих в сфере образования.

Указом Президента Республики Узбекистан ПФ-6108 «О мерах по развитию сферы образования и науки в новом периоде развития Узбекистана» от 6 ноября 2020 года, а также согласно постановлению Министерства народного образования Республики Узбекистан от 14 декабря 2020 года № 54-п/п и Совета Федерации профсоюзов Узбекистана от 14 декабря 2020 года № 01-16 «с». в целях усиления внимания к руководителям и методистам районных, городских отделов народного образования, директорам общеобразовательных учреждений и преподавателей, определено направлять в бесплатные санатории в течение 3-х лет начиная с 2021 года для учителей из 2-х школ, занимающих в рейтинге общеобразовательных учреждений пять мест, ежегодно составляемых Государственной инспекцией по контролю качества образования и Министерством народного образования.

В целях обеспечения исполнения вышеуказанного Советом Чирчикского городского отделения профсоюзов за 9 месяцев 2022 года были оздоровлены 11 работников народного образования. Из них 2 - сотрудники отдела народного образования, 1 - директор и воспитатель Дома милосердия №14, а также 7 преподавателей школ 7,9,13,21,24 с высоким рейтинговым показателем.

В общей сложности 31649,5 тысячи сумов были возмещены советом городского профсоюзного подразделения. До конца года будут продолжены оздоровительные работы.

В целях организации досуга сотрудников за 9 месяцев 2022 года во Дворце искусств «Дружба народов» организован визит 1136 сотрудников концертных программ.

Советом Чирчикского городского отделения проводится экскурсионная работа для работников образования под девизом «Путешествие по Узбекистану!». За 9 месяцев текущего года были организованы поездки для 150 сотрудников в Самарканд, Бухара, Хиву, Зангиота, Кумушкан. А также был организован отдых для 620 сотрудников в район отдыха «Сукак».

В ходе экскурсий были посещены исторические памятники, мавзолеи с национальными обычаями, костюмами, историческими произведениями. Наши сотрудники были восхищены и горды тем, что происходит в нашей стране, укрепляя свои знания.

Работа по организации путешествия была на высоком уровне, сотрудники путешествовали в Самарканд и Бухару на скоростном поезде «Афросиёб».

Поездка в Хиву происходила на самолёте. При обслуживании в гостиницах, наши сотрудники чувствовали себя как в поездках за рубежом. В каждой области работников встречали своими национальными блюдами, особенно в Самарканде и



Бухаре, где на высоком уровне встретили нашу команду представители туристической команды. Концертная программа в Хиве надолго останется в памяти наших сотрудников.

В спортивных соревнованиях приняли участие 548 сотрудников организаций. Победители и участники были награждены советом городского отделения памятными подарками.

Для первичных профсоюзных организаций, действующих на общественных началах, регулярно организуется методическая практическая помощь. Совет городского подразделения определяет особенности организации работ по охране труда и инструкции по охране труда, работа с документами в организации деятельности на основе Устава отраслевого профсоюза в первичных организациях, ведение коллективного договора и документов, касающихся его обсуждения, поступление членского взноса и его затраты, роль профсоюза в расторжении «Трудового договора» по инициативе работодателя, подготовлены рекомендации по организации культурно-просветительской работы, организации и проведению «Часов просвещения» и спортивных мероприятий.

Человек всегда стремится к тому, чтобы его жизнь была благополучной. Труд превращается в природную потребность человека, благодаря труду он материально и морально обеспечивает себя и свою семью.

Есть трудовые отношения, есть профсоюзы. Профсоюзы - это особенность трудовых отношений. Члены профсоюза работников образования и науки, действующие в организациях, входящих в Совет Чирчикского городского отделения профсоюза, объединяются во имя процветания Отечества, роста нации и вносят значительный вклад в строительство Нового Узбекистана.

Провозглашение нашей страной 11 ноября «Днем профсоюзов», а также создание Академии профсоюзов порадовало членов профсоюза.

Работники образования и науки будут активно участвовать в строительстве «Новых профсоюзов - Новый Узбекистан» под вдохновляющим лозунгом «Объединимся на пути развития страны!».



Samarqand viloyati Qo'shrabot  
tumanidagi 75-maktabining  
ijodiy madaniy masalalar bo'yicha targ'ibotchisi

**Mulikboyev O'tkir Qo'chqor o'g'li**

Samarqand viloyati Qo'shrabot  
tumanidagi 73-maktabining  
ijodiy madaniy masalalar bo'yicha  
targ'ibotchisi **Soliyeva Dildora**

Mulikboyev O'tkir Qo'chqor o'g'li 1990-yil 11-avgustda Jizzax viloyati Paxtakor tumanida tavallud topgan. Samarqand viloyati Qo'shrabot tumanidagi 75 - umumta'lim maktabini 1997 - 2008 - yillar mobaynida o'qib tugatgan. Hozirda ISFT institutining Amaliy buxgalteriya va moliya ta'lim yo'nalishi talabasi Samarqand viloyati Qo'shrabot tumanidagi 75-umumta'lim maktabida ijodiy - madaniy masalalar bo'yicha targ'ibotchisi, 2019 - yil Umrboqiy meros madaniy markazi hamda "Ohu liderler" klubi tomonidan o'tkazilgan respublika tanlovida uchunchi o'rin sohibi. 2022 - yil " Ohu liderlari" klubi tomonidan o'tkazilgan "Bahor diydori" tanlovida birinchi o'rin bilan taqdirlangan. Ijodiy ishlari: "Baxt qo'ng'irog'i" Toshkent, "Buta 5" Ozorboyjon, "Turon adiblari" Turkiya, "Qozoq Va o'zbek Ijodkorlari antalogiyasi" Qozog'iston, " Uzbek writers anthology" Kanada, Xalqaro to'plamlarida o'rin olgan. Ijodi bir qator xalqaro adabiy uyushmalar tomonidan e'tirof etilgan. She'rlari; Turk, Ozorboyjon, Qozoq, Inqliz tillariga tarjima qilingan. Yuzlab she'rlari matbuot yuzini ko'rgan 2022-yil 25-sentabr kuni o'nlab horijiy davlatlardagi ilmiy Va ijodiy ishlari uchun" Tashabuskor islohatchi" ko'krak nishoni bilan taqdirlangan.

**MAQOLA YOZAMAN SHE'RNI TO'XTATIB**

Maqola yozaman she'rni to'xtatib,  
Ichimni kemirgan izlab mingta so'z.  
Maqtayman yamalgan asfalt ko'chani,  
G'alvir teshigidan boqar mingta ko'z.

Sigeret tutuni teshar o'pkani,  
Sog'liqqa zarar Deb sipqorganda bo'z.  
Bugun chiqarildi temir daftardan,  
Yozaman maqtayman javdiraydi ko'z.

Xalq uchun deqqonning bozori arzon,  
Kartoshka piyozni ekkanman ko'p o'z.  
Dalada chiriydi yillik mehnatim,  
Ziyonga kirsam ham kulib turar ko'z.



Ishsizlik qisqardi band bugun hamma,  
Bozorda arava sudrab borar ro'z,  
Komunal to'lovdan ortgani ro'zg'or,  
Ertani kutadi, siniqlangan ko'z.

Kistaga uch so'mni qistirar hayol,  
Qornini siypalar maqto'v uchun to'z.  
Ichkilik quyilar mast bo'lar qalam,  
Muammolar oldida yumiladi ko'z.

Bo'ri g'ajib yotar yordam pulini,  
Mahalla ichida tentiraydi qo'z.  
Mehnatkash chumoli oyoq ostida,  
Ko'rib ko'rmaslikka olib ketar ko'z.

Bugun tayyor bo'lar maqola tayin,  
Mag'zsiz jumlani aylantirar so'z.  
Shamol tegib o'tsa qo'shni tomiga,  
Yozgan sug'urtasin topolmaydi ko'z.

Mardikor bozorda go'dakli ayol,  
Yosh-yalang, juvonlar, rizq uchunda so'z.  
Tili bilan chopar loy kechmagan Jon,  
Ko'kdagi oyni ham quyosh deydi ko'z.

Yirtiq boshmoqlardan uyalmayman yo'q,  
Maqola matniga topilmaydi so'z.  
Jim bo'lib qolaman hammasi yahshi,  
Ikki tomchi yoshdan voz kechadi ko'z.  
O'tkir Mulikboyev Qo'shrabot

KUZ

Ko'ksimga otilgan o'qlar izi ko'p,  
Yarasi bitmasdan sepishadi tuz.  
Bahori ranjigan tabiyatimning,  
Orzu bog'larimning etagida kuz.

Yuragim yamalgan go'yo yarimta,  
Qorayib oqarar tiraladi yuz.  
Kiyimsiz bechora Holli tanamni,  
Hazonlari bilan berkitadi kuz.



Yana jonlanaman yangi niholdek,  
Uyg'ona boshlaydi zabon bitib so'z.  
Barchasi bekoru kelmasdek bahor,  
Qishga ilinadi yuragimni kuz.

Shunchalar ishondim o'tkinchi hisga,  
Qish kelmay yurakni qoplab oldi muz.  
Ko'nglimni topshirdim bevafo qizga,  
Omadsiz kunlarni hadya etdi kuz.

So'tilib borardi astaridan chok,  
Har safar jonlanar umidingni uz.  
Yana kelmog'iga ishora qilib,  
Kuylar tiriklikni tarovatla kuz.  
O'tkir Mulikboyev Qo'shrabot

## PARVONAMAN

Zeb ganjida ishqiy tuzluk parvonaman,  
Haddi sig'sa tavr aro devonaman.  
Og'u totsam nigohinda muhra tortib,  
Tiriltirgan dimoq uchun ho'p yonaman.

Makr tutsa oshiq eldir kaba ko'ngil,  
Sig'intirgan roz g'amiga ovvoraman.  
Majlis aroy zulfing manga andesha hol,  
Sunbuli tar jamoling'a yolvoraman.

Qast aylagan chunon kajrav manzili ho'p,  
Sham'i anvar yog'dusida kovlanaman.  
Xilvatlarda yulduzlarni poylar ko'zing,  
Kuzatgan chog' to'fon g'amga ovlanaman.

O'tiraman sarbalant tog' etaginda,  
Maysalarning qulochig'a boylanaman.  
Ilon kishlab bulbul bir kuy tiriltirar,  
Sendin darak oftob kabi tavlonaman.

Borgoh ko'zlab ketar oni mastu masrur,  
Shihob oni darakingdan shodlanaman.  
Botillikni yo'qotaman charx o'tida,





Barq kishtida voqif yo'ldin o'tlanaman.

Gumbazi davvor kuydirar sarsona ishq,  
Rahnamunni izlab bu Kun avvoraman.  
O'tkir senla qalb ayvonin bir bog' bilar,  
Shu sababmi za'm quvgancha parvonaman.

06.02.2022

O'tkir Mulikboyev Qo'shrabot

## TIRIKLIK TONGI

Muattar iforga ko'milar dunyo,  
Butkul oromidan voz kechar borliq,  
Sehrli tushlarning hilqati ro'yo,  
Ezgulik qazoni qaynar to'lib liq.

Subhidam marvarid tizib ulashar,  
Ul mudroq hislarga tutar dadillik.  
Go'zallik qalblarla Shirin dillashar,  
Ko'ngilni bog'laydi do'stim ahillik.

Osmon o'par bo'lsa ochun sahnasin,  
G'imrlay boshlaydi ona tabiyat.  
Tiriklik nafasi alov qalbida,  
Taralar qarashdan Ezgu hamiyat.

Shukrona atalgan kuyi avjida,  
Raqsida o'ynaydi tonglar muborak.  
Yahshilik bitilgan ahir lavzida,  
Hayotning lag'zasin aylab taborak.

O'zgacha shukuhga belanadi tong,  
Bunda sira bo'lmas shodlikning so'ngi.  
Ahir bu oftobdan mehr sipqorgan,  
Otadi zaminga tiriklik tongi.  
O'tkir Mulikboyev Qo'shrabot

Bolamga  
Eng avval yolvordim yolg'iz hudoga.  
Dard bergan qodirlar o'zi davoga,  
Yana ham yolvordim Momohavoga.



Bolaning dardiga shifo izladim.  
Irmoqlar iltijo qilib oqingiz,  
Turnalar balandroq qanot qoqingiz.  
Azoblar og'riqlar meni chaqingiz,  
Bolaning dardiga shifo izladim.  
Tangriga yoqingiz oy- yulduzlar,  
Har bemor erta tong quyoshni izlar.  
Bo'zimga qadaldi nola yu- bo'zlar ,  
Bolaning dardiga shifo izladim.  
Soliyeva Dildora

Otamga Maktub  
Men dunyoni oq deb yuribman,  
Yuragingiz buncha oq ota .  
O'z elimda o'ynab yuribman  
Dunyo menga o'yinchoq ota.  
Kayfiyating qanday deysizmi?  
Doimgidek ko'nnglim toq ota.  
Ko'zmunchoqlar bermasin onam,  
Xudo menga ko'zmunchoq ota.  
Rostin aytib qo'ydim baribir  
Yuragimda ming yamoq ota.  
Qaytgim kelar qishloqqa butkul.  
Buncha og'ir yashqmoq ota  
Artolmasdim etiklaringni,  
Yer qattiq-u ko'k yiroq ota  
O'pib yashar oyoqlaringni  
Tuproq mendan baxtliroq ota  
Qaytgim kelar qishloqqa butkuk.

Soliyeva Dildora

Sport  
Bo'lay desang gar sog'lom  
Sport bilan bo'l do'st yor  
chunki sportning katta  
sog'liqq foygasi bor.  
Arqon sakrab ,ko'proq chop,  
erta turib mashiq qil,  
sog' tanda sog'lam aqil  
Unutmagin shuni bil.



Sport bilan shug'ullangan  
Inson kuchli bo'ladi  
Dono aqilli bo'lib  
Bilak kuchga to'ladi  
Kellajakka qadam bos  
Jo'r bilan g'ayrat bilan  
Buning uchun har doim  
Sport bilan shug'ullan.

Soliyeva Dildora



## ЎЗБЕКИСТОНДАГИ МАХСУС КЎЧКИНДИЛАРНИ ТУРАР-ЖОЙ БИЛАН ТАЪМИНЛАШ МАСАЛАСИ

Б.Расулов, т.ф.д., доц

Мақолада Ўзбекистондаги махсус кўчкиндиларни турар-жой билан таъминлаш масаласи ҳақида сўз боради. Кўчкиндиларнинг яшаш шароитлари ва уни ташкил қилишга таъсир кўрсатган омиллар батафсил таҳлил этилади.

Калит сўзлар: Қатағон, махсус кўчкиндилар, уй-жой, яшаш шароити, сургун.

Ўзбекистондаги махсус кўчкиндиларни турар-жой билан таъминлаш масаласи ЎзССРнинг СССР ҳукуматидаги доимий ваколатхонасининг ҳам диққат марказида турган. Доимий вакил вазифасини бажарувчи Добринин ва консультант Кесселлар 1933 йил сентябрида “Ўзсовхозпахта” ва “Узсадвинтрест” совхозларидаги махсус кўчкиндиларни жойлашуви учун Сельхозбанкдан 2.194 минг руб. кредит ажратилишига ёрдам беришларини сўраб, СССР Ер ишлари Халқ комиссарлиги ер қурилиши бошқармаси, Пахтачилик совхозлари бошқармаси ва ГУЛАГ ОГПУга мурожаат қилган. Аммо 1933 йилда кредит ажратилиши амалга ошмасдан, бутун эътибор 1934 йилга қаратилган<sup>47</sup>.

Ўзбекистон ҳудудидаги махсус посёлкалар учун республика ҳукумати томонидан зарурий шарт-шароитлар яратиб берилсада, бироқ улар меҳнатидан республика эҳтиёжи учун фойдаланишга ваколати бўлмаган. Буни биз ЎзССР ХКСнинг 1935 йил 29 февралдаги “Ўзбекистон ССРнинг 1935 йилда ишчи кучига бўлган талаби ва уни қондириш тадбирлари ҳақида”ги 301-сонли қарорини бекор қилиниши билан изоҳлашимиз мумкин. Республика ҳукуматининг мазкур қарори 1935 йил 6 февралда “Правда Востока” газетасида эълон қилинган. Газетанинг шу сонини 1935 йил 23 апрелда ГУЛАГ бошлиғи Берман СССР НКВД комиссари Г.Ягодага юбориб, қарор матни ва уни эълон қилиш САЗЛАГ билан

<sup>47</sup> ЎЗР МДА, 837-фонд, 26-рўйхат, 401-иш, 25-варак.



келишилмаганлигини маълум қилган<sup>48</sup>. Ўз навбатида Г.Ягода 1935 йил 28 апрелда газетани СССР ХКС раиси В. Молотовга юборар экан, “шундай қарорни чиқариш ва уни эълон қилиш фактига” эътибор қаратишни ҳамда ЎзССР ХКСга кўрсатма беришни сўраган<sup>49</sup>. 1935 йил 29 апрелда В.Молотов Файзулла Хўжаевга телеграмма юбориб, НКВД САЗЛАГда “катта миқдордаги фойдаланилмаётган ишчи кучи” борлиги кўрсатилган қарорнинг чиқарилиши ва уни “Правда Востока” газетасида эълон қилинишини хато ва сиёсий уқувсизлик деб баҳолаб, зудлик билан қарорни бекор қилишни ва ижроси ҳақида хабар беришни сўраган. 1935 йил 1 июлда Файзулла Хўжаев В.Молотовга телеграмма орқали ЎзССР ХКСнинг 1935 йилда ишчи кучларга талаб ва уни қондириш тартиби ҳақидаги қарорни бекор қилинганини маълум қилган<sup>50</sup>.

Дастлабки даврда “кулоқ посёлкалари”га сургун қилинганларнинг ҳуқуқий мақоми Иттифоқ миқёсидаги норматив ҳужжат билан белгилаб қўйилмаган эди. Шу боис, республикалардаги маҳаллий ҳокимият органлари дастлаб бу масалада ўз йўриқнома ва низомларига амал қилдилар. Ўзбекистон ССР ҳудудидаги махсус посёлкалар 1930 йилнинг мартида ташкил этилган бўлса, уларнинг фаолиятини тартибга солувчи дастлабки ҳужжат 1930 йил 20 июнда ЎзССР Советлари МИҚ ва ХКС томонидан қабул қилинди. “ЎзССРдаги бой ва кулоқ элементлар учун посёлкалар ҳақидаги Низом”<sup>51</sup> деб номланган ушбу ҳужжат “кулоқ посёлкалари”ни бошқариш тартибини белгилаб берган бўлсада, унда сургун қилинганларнинг ҳуқуқий мақомига ойдинлик киритилмади.

Сургун қилинганларнинг ҳуқуқий мақоми аниқ белгилаб берган биринчи ҳуқуқий ҳужжатни директив органлар эмас, балки ОГПУ ГУЛАГи 1931 йил 4 февралда ишлаб чиқди. “Махсус кўчирилганларнинг ҳуқуқий ҳолати ва ташкилий шакллари тўғрисидаги 4-сонли маълумотнома”<sup>52</sup> деб номланган мазкур ҳужжатда махсус кўчирилганлар ҳуқуқий жиҳатдан сургун жазосига маҳкум қилинганлар билан

<sup>48</sup> РФ МХХ МА, 3-фонд, 2-рўйхат, 449-иш, 112-варак.

<sup>49</sup> РФ МХХ МА, 3-фонд, 2-рўйхат, 449-иш, 111-варак.

<sup>50</sup> РФ МХХ МА, 3-фонд, 2-рўйхат, 449-иш, 114-115-вараклар.

<sup>51</sup> Трагедия среднеазиатского кишлака... Т.2. – С. 273.

<sup>52</sup> Политбюро и крестьянство: высылка, спецпоселение. 1930-1940. В 2 кн. Кн.2. - С. 509-511.



тенглаштирилди. Яъни, улар СССРнинг бутун ҳудудида эркин яшашга руҳсат берилгунга қадар барча фуқаролик ҳуқуқларидан маҳрум қилиндилар. Ташкилий жиҳатдан муддатли сургун қилинганлардан фарқли равишда уларга ўз хоҳишлари бўйича иш топиш ва ишга жойлашиш ҳуқуқи берилмаган. Яшаш жойи, иш шакли, кун тартиби ва бошқалар тегишли ташкилотлар томонидан белгиланган.

Махсус кўчирилганлар шахсий эҳтиёжни қондиришга етадиган тор доирадаги буюмлардан ташқари ҳар қандай мулкка эгаликдан маҳрум қилинди. Шунингдек, табиатан тадбиркор ва ишбилармон бўлган бу деҳқонларнинг озгина бўлса ҳам қулай шароитдан фойдаланиб мулкдорга айланиб кетишини олдини олиш бўйича юз фоиз кафолатланган тадбирларни ишлаб чиқиш ва қатъий белгилаб қўйишга алоҳида эътибор қаратилди. Ишлаб чиқариш воситалари, турар-жой бинолари, умумий фойдаланиш жойларининг жиҳозлари, меҳнат қуроллари ва бошқалар давлат мулки сифатида эътироф этилди<sup>53</sup>.

Меҳнат кўчкдиларининг хусусий мулкчиликка бўлган ҳар қандай интилишларини сўндириш мақсадида уларнинг маиший турмуши максимал даражада умумийлаштирилган. Овқатланиш умумий ошхоналарда ташкил этилиб, белгиланган меъёрда умумий қозондан тарқатилган. Умумий ҳаммом, кир ювиш хоналари, клуб, тиббиёт пункти ва касалхона фаолият кўрсатган. Мактабда барча болаларнинг ўқиши ҳамда катталарнинг саводсизлик ва чаласаводлигини тугатиши мажбурий қилиб белгиланган<sup>54</sup>.

Меҳнатга лаёқатли барча махсус кўчкдилар, албатта, ишлаган. Меҳнат мажбурий эканлиги алоҳида таъкидланган. Иш қидириш, унинг характери, миқёси, бажариш муддати ва иш ҳақи миқдорини белгилаш давлат маъмуриятининг ҳуқуқи ва мажбуриятига кирган.

Махсус посёлкалардаги ички тартиб қоидаларни бузганлар маъмурият томонидан интизомий жавобгарликка тортилган. Жиноят қилганлар умумий судлар

---

<sup>53</sup> Ўша манба. - С. 510.

<sup>54</sup> Ўша жойда.



олдида, сиёсий жиноятлар, қочиш, муғомбирлик, ишга чиқмаслик, бўйсунмасликка чақирик ва бошқа айблар учун ОГПУ йўли билан жавобгарликка тортилган<sup>55</sup>.

1931 йил 3 июлида СССР МИҚнинг «Сургун қилинган қулоқларнинг фуқаролик ҳуқуқларини тиклаш тартиби тўғрисида»ги қарори эълон қилинди. Қарорда иттифокдош республикаларнинг конституциялари ва сайлов тўғрисидаги йўриқномаларга асосан сайлов ҳуқуқидан маҳрум қилинган, колхоз ва советларга қарши чиқишлар (ўт қўйиш, бандитизм ва бошқалар) да иштироки учун қишлоқ фуқароларининг йиғилиши ҳамда маҳаллий ҳокимият органлари қарори билан яшаб турган қишлоғидан сургун қилинганлар ўзларини виждонли ва чин меҳнаткаш эканликларини кўрсатсалар, 5 йиллик муддатни ўтагандан сўнг фуқаролик ҳуқуқларининг тикланиши ва сайлов ҳуқуқига эга бўлиши белгиланди<sup>56</sup>.

Махсус кўчкиндиларнинг сургундаги ҳуқуқий мақомини тартибга солувчи меъёрга айланган мазкур қарорнинг қабул қилиниши бежиз эмасди. Юқорида таъкидлаб ўтганимиздек, Совет қонунчилигида сургун жинойи жазо сифатида 3 йилдан ортиқ бўлмаган муддатга суд ва суд ваколатига эга бўлган орган қарори билан амалга оширилган. Маъмурий сургун жазо тури эса совет қонунчилигида белгиланмаган бўлса-да, маъмурий органлар томонидан ноқонуний тарзда амалиётга татбиқ этилган. Шу боис, ВКП(б) МК Сиёсий бюроси 1931 йил 30 июнида СССР МИҚ томонидан юқоридаги мазмундаги қарорни қабул қилинишини маъқуллаган эди<sup>57</sup>.

1931 йил 25 октябрда ОГПУ ГУЛАГи “Махсус кўчкиндилар жойлашган районларда посёлка маъмуриятининг функциялари, Вақтинча Низом”ини тасдиқлади<sup>58</sup>. Унга кўра махсус кўчкиндилар ва уларнинг оила аъзолари ОГПУ комендатурасининг рухсатисиз турар-жойни ўзгартириш, посёлкадан ташқарига чиқиш, меҳнат қилиш жойи ва меҳнат турини эркин танлаш ҳуқуқидан маҳрум

<sup>55</sup> Политбюро и крестьянство: высылка, спецпоселение. Кн. 2. – С. 511.

<sup>56</sup> Ўша манба. – С. 320.

<sup>57</sup> Политбюро и крестьянство: высылка, спецпоселение. Кн.1. – С. 316

<sup>58</sup> История сталинского ГУЛАГа. Конец 1920-х – первая половина 1950-х годов. Т.5. Спецпереселенцы в СССР. – М.: РОССПЭН, 2004. – С.147-151.



килинди. Шунингдек, “Вақтинча Низом”да махсус кўчқиндиларнинг ҳуқуқ ва эркинликлари биринчи маротаба тўла баён қилинди. Унга кўра, барча махсус кўчқиндилар ва уларнинг оила аъзолари ўрнатилган тартиб қоидаларга тўла риоя қилиб, вазифаларига виждонан муносабатда бўлган тақдирда, сургунга 5 йил тўлиши билан барча фуқаролик ҳуқуқлари тикланиши белгилаб қўйилди. Махсус кўчқиндилар ва уларнинг оила аъзолари тиббий ва ижтимоий ёрдам олиш, эркин кишилар билан тенг шароитларда билим олиш, маданий оқартув муассасаларига аъзо бўлиш ҳуқуқига эга бўлди. СССРда чоп этиладиган газета ва ҳар қандай адабиётларни олиш, посылка, пул жўнатмалари ва турли ёзишмаларни алмашишдаги ҳар қандай чекловлар олиб ташланди<sup>59</sup>.

1932 йил 14 февралда СССР МИҚ Президиуми 1931 йил 3 июлдаги “Сургун қилинган қулоқларнинг фуқаролик ҳуқуқларини тиклаш тартиби тўғрисида”ги қарорига муддатидан олдин сургундан озод қилиш тўғрисида қўшимча киритди. Унга кўра, янги жойда совет ҳокимиятининг тадбирларига хайрихоҳлик билдириб, ҳалол меҳнати ва юқори меҳнат самарадорлигига эришганларни айрим ҳолатларда яқка тартибда, муддатидан олдин фуқаролик ҳуқуқларини тиклашни мақсадга мувофиқ деб топди. СССР МИҚ Президиумининг 1932 йилнинг 27 апрелдаги йиғилишида 2 минг кишини, 3 майдаги йиғилишида 931 кишини, 7 июлдаги йиғилишида эса 820 кишини фуқаролик ҳуқуқларини тиклаш ҳақидаги ОГПУ нинг хўжалик органлари билан келишган ҳолда тайёрлаган тақдимномаларини тасдиқлади<sup>60</sup>. Фуқаролик ҳуқуқлари тикланган махсус кўчқиндиларга район ижроқўмлари ўн кун муддат ичида СССРнинг бутун ҳудудида эркин яшашга рухсат этадиган тегишли ҳужжат берган<sup>61</sup>. Аммо ОГПУ махсус посёлкадаги ҳуқуқи тикланганларни қандай қилиб бўлсада посёлкада яшаб қолишларидан манфаатдор эди. Шу мақсадда посёлкада яшаб қолганларга турли имтиёзли шароитлар яратилган ҳамда ҳуқуқи тикланган ёшларни турли иш ва лавозимларга кўтаришга алоҳида эътибор қаратилган.

<sup>59</sup> История сталинского ГУЛАГа... - С.148-149.

<sup>60</sup> Политбюро и крестьянство: высылка, спецпоселение 1930-1940. Кн.2. - С. 83-85.

<sup>61</sup> Ўша манба. - С. 29.





Хўжалик бошлиғининг фуқаролик ҳуқуқини тикланиши унинг бутун оила аъзолари ҳуқуқларига ҳам таъсир этган. Бироқ оиладаги катта ёшли оила аъзолари, яъни ўғил ёки қизнинг ҳуқуқлари тикланиб, оила бошлиғининг ҳуқуқи тикланмаса, у ҳолда бу эркинлик фақатгина ҳуқуқи тикланган оила аъзосининг ўзига берилган<sup>62</sup>. Шу тариқа ОГПУ қонун талабларига расман риоя этгани ҳолда амалда ҳуқуқи тикланган махсус кўчкиндиларни посёлкадан кетказмаслик механизмини ишга солишга муваффақ бўлди. Чунки ҳуқуқи тикланган кўпчилик ёшлар посёлкада ота оналарини қолдириб кетишдан кўра, улар билан қолиб имтиёзли шароитларда ишлашни афзал кўрганлар.

1934 йили 1930-1931 йилларда сургун қилинганларнинг муддати тугаётганлигини инобатга олиб СССР МИК Президиуми 1934 йил 27 майда «Сургун қилинган собиқ «қулоқ»ларнинг фуқаролик ҳуқуқларини тиклаш тартиби тўғрисида» қарор қабул қилди. Мазкур қарорга асосан ўлка ва вилоят ижроия кўмиталарига, ОГПУ тақдимномасига мувофиқ 5 йил (олтин ва платина конларида 3 йил) лик муддатни ўтаб бўлган махсус кўчкиндиларнинг фуқаролик ҳуқуқларини тиклаш ҳуқуқи берилди. Бу қарор ижросини таъминлаш бўйича ОГПУнинг 1934 йил 9 июндаги 43-сонли “Сургун қилинган собиқ қулоқларнинг фуқаролик ҳуқуқларини тиклаш тартиби тўғрисида”ги йўриқномасида фуқаролик ҳуқуқи тикланадиган махсус кўчкиндилар рўйхатини тузиш махсус посёлкалар комендантлари ва улар ишлаётган корхона маъмурияти зиммасига юклатилди<sup>63</sup>.

Юқоридаги кўрсатмаларга мувофиқ, Ўзбекистон меҳнат посёлкаларидаги баъзи кўчкиндиларнинг фуқаролик ҳуқуқлари тикланган. Масалан, ЎзССР НКВД меҳнат-тузатув лагерлари ва меҳнат посёлкалари бўлими томонидан ЎзССР Советлари МИКга “Булунғур” совхозини 7-сонли меҳнат посёлкасида Қ.Султонов фуқаролик ҳуқуқини тиклашни сўраб хат йўллаган. Хатга илова қилинган рўйхатда унинг 38 ёшда экани, Янги Бухоро райони Каттаарғун қишлоқ шўроси, Сорғун қишлоғидан эканлиги қайд қилинган. Султонов Қилич қишлоқ хўжалигида турли

<sup>62</sup> РФ МДА, Р-9474-фонд, 1-рўйхат, 56-иш, 108-109-варақлар.

<sup>63</sup> Политбюро и крестьянство: высылка, спецпоселение 1930-1940. Кн.2. - С. 569-572.



вазифаларда ишлаб меҳнат нормаларини ошириб бажаргани ва маънавий жиҳатдан ўзини намунали тутгани учун 50 рубль миқдорида мукофотланган. Тақдимномада Қ.Султоновнинг меҳнат посёлкасида бўлиш даврида аксилшўровий чиқишларда катнашмаганлиги алоҳида таъкидланган. ЎзССР МИҚ йиғилишида Қ.Султоновнинг фуқаролик ва сайлов ҳуқуқларини тиклаш ҳақида қарор чиқарилган<sup>64</sup>. ОГПУнинг «Хазорбоғ», «Норин», «Далварзин» меҳнат посёлкаларидаги комендатуралари тақдимномаларини ҳам аксарият ҳолларда ижобий қондирилган. Уларнинг фуқаролик ва сиёсий ҳуқуқлари тикланган бўлишига қарамай, СССР МИК Президиумининг 1935 йил 25 январдаги қарорига асосан яшаб турган посёлкани ташлаб кетиш ҳуқуқига эга эмасди. Чунки 1935 йил 17 январда Г.Ягода И.Сталинга хат йўллаб “ҳуқуқи тикланганларни аввалги яшаш жойига қайтиб бориши сиёсий жиҳатдан маъқул эмаслиги”<sup>65</sup>ни асослаб, бу масалада қатъий қарорга келишни сўраган. Бир ҳафтадан сўнг, 1935 йил 25 январда СССР МИҚ Президиумининг “Сургун қилинган кулоқларнинг фуқаролик ҳуқуқларини тиклаш тартиби тўғрисида”ги 1931 йил 3 июль ва 1934 йил 27 майдаги қарорларига сургундагилар учун машъум бўлган “Сургундаги кулоқларнинг фуқаролик ҳуқуқларини тикланиши уларга посёлкадан кетиш ҳуқуқини бермайди”<sup>66</sup>, – деган қўшимча киритилди. ОГПУ раҳбариятининг ҳуқуқи тикланганларнинг комендатурадан кетишини маън қилиш тўғрисидаги таклифи қонун йўли билан мустаҳкамланди.

Большевик раҳбарлардан С.М.Киров ўлдирилгандан сўнг Совет Иттифоқида бошланган сиёсий вазиятнинг ўзгариши ва қатағон сиёсатининг кучайиши ўз-ўзидан махсус кўчқиндиларнинг ҳам аҳволига таъсир ўтказмай қўймади. Махсус посёлкалар ҳақидаги амалдаги қонунчиликка қўшимча киритилиши қатағон органларига бир қанча ҳуқуқий чекловларни қўллашга йўл очди. Масалан, Милиция бош бошқармасининг 1935 йил 3 февралдаги циркуляри билан “фуқаролик ҳуқуқи тикланган сургундаги кулоқларга паспортлар фақат ва фақат меҳнат посёлкаси ўрнашган жой бўйича” берилган. Паспортга ҳужжат айнан қайси комендатура

<sup>64</sup> ЎЗР МДА, Р-86 фонд, 10-рўйхат, 1240-иш, 239-240-варақлар.

<sup>65</sup> Трагедия среднеазиатского кишлака... Т.2. - С. 223.

<sup>66</sup> Политбюро и крестьянство: высылка, спецпоселение 1930-1940. Кн. 2. - С. 661.



томонидан берилганлига тўғрисида белги қўйилган. Шундай белгиси бўлган паспорт эгаси посёлкадан бошқа ҳеч қаерда рўйхатга олинмаган<sup>67</sup>.

1935 йил 17 апрелда “қонун орқага қайтиш кучига эга эмас” деган машҳур ҳуқуқий қоидага зид бўлган СССР МИҚ Президиумининг тушунтириши қабул қилинди. Унда 1935 йил 25 январдаги СССР МИҚ Президиумининг қарори шу қарор эълон қилингунига қадар – 1931 йил 3 июль ва 1934 йил 27 майдаги қарорлар билан ҳуқуқи тикланган ҳолда посёлкада яшаётган қулоқларга ҳам татбиқ қилиниши белгиланди<sup>68</sup>. Бу вақтда Ўрта Осиё посёлкаларидан жами 78 киши (иттифоқдаги минтақалар ичида энг ками – диссертант) нинг ҳуқуқлари тикланган бўлиб, уларнинг барчаси махсус посёлкаларда қолган<sup>69</sup>.

1936 йилнинг кузига келиб, СССР ҳудудидаги 1.845 махсус посёлкада 979017 киши 278700 оила бўлган. Бундан ташқари мазкур посёлкаларда 77614 та сайлов ҳуқуқи тикланган махсус кўчкиндилар ҳам бўлган. Шу тариқа махсус посёлкаларда жами 1.056.663 киши бўлган<sup>70</sup>. Шундан Ўзбекистон ССРдаги махсус посёлкаларда 14190 кишидан иборат 3652 оила ва унга қўшимча ҳуқуқи тикланган 568 киши яшаган<sup>71</sup>.

1936 йил 5 декабрдаги СССР Конституциясининг 135-моддасида белгиланган “18 ёшга тўлган барча СССР граждандари ирқий ва миллий мансублигидан, жинси, диний эътиқоди, билим цензи, ўтроқлиги, ижтимоий келиб чиқиши, мулкӣ аҳволи ва олдинги фаолиятдан қатъий назар депутатларни сайлаш ҳуқуқига эга бўлади”,<sup>72</sup> – деган конституциявий меъёрга асосан барча сургундагиларнинг сайлов ва фуқаролик ҳуқуқлари тикланди.

<sup>67</sup> РФДА, Р-9479-фонд, 1-рўйхат, 56-иш, 114-варак.

<sup>68</sup> Политбюро и крестьянство: высылка, спецпоселение 1930-1940. Кн. 2. - С.101.

<sup>69</sup> Ўша манба. – С.578.

<sup>70</sup> Ивницкий Н.А. Судьба раскулаченных в СССР. – С.143.

<sup>71</sup> Трагедия среднеазиатского кишлака... Т.2. – С.236.

<sup>72</sup> Конституция (Основной закон) СССР 1936 г. [http://cccp.narod.ru/work/book/konst\\_1936.html](http://cccp.narod.ru/work/book/konst_1936.html)



1936 йилнинг охири 1937 йилнинг боши махсус кўчқиндилар учун хис–хаяжонга тўла давр бўлди. Чунки кўпчилик, И.Сталин конституцияси\* шарофати билан тез кунларда ўз юртларига қайтиб кетиш умидида эди. Аммо ҳуқуқи тикланган бўлишига қарамай, махсус кўчқиндилар кутган ўзгаришлар юз бермади. 1937 йилнинг 14 апрелида СССР Бош Прокурори А.Я.Вишинский СССР ХКСга йўллаган хатида “қулоқлаштириш тартибида махсус посёлкаларга сургун қилинганлар СССР МИҚнинг 1935 йил 25 январдаги қарори билан илгариги яшаш жойларига қайтиб бориш ҳуқуқига эга эмас” деб тушунтириш берган<sup>73</sup>.

1936 йилнинг охири 1937 йилнинг бошларида махсус посёлкалардан якка тартибда озод бўлганларнинг аввалги яшаган жойларига қайтиб келиши ва айрим маҳаллий ҳокимият органлари қарори билан уларга уй, томорқа ҳамда мусодара қилинган мулкларининг бир қисми қайтариб берилган ҳолатлар ҳам содир бўлди<sup>74</sup>. Шунингдек, расман ҳуқуқи тикланиб, амалда эрксизлигича қолган махсус кўчқиндилар орасида посёлкалардан қочиб кетувчилар сони ортди. НКВДнинг 1937 йилнинг 1 январидagi маълумот бўйича, Ўзбекистон ССР ҳудудидаги махсус посёлкалардан 1936 йилнинг ўзида 844 киши қочиб кетган<sup>75</sup>. Умуман 1936-1938 йиллар мобайнида махсус посёлкалардан 63 714 киши қочган бўлиб, шундан 2012 таси Ўзбекистондаги махсус посёлкаларга тўғри келади<sup>76</sup>.

Деҳқонлар 1937–1938 йиллардаги сталинча қатағон сиёсатининг объектига ҳам айланди. СССР НКВДсининг 1937 йил 30 июлдаги 00447-сонли тезкор буйруғи бўйича ўтказилган энг оммавий “қулоқлар операцияси”\* ва “кўрғазмали суд жараёнлари”нинг катта қисми айнан деҳқонларга қарши қаратилган эди.

\* “Сталин Конституцияси” деган ном унинг муаллифи И.Сталин деган маънони англатмайди. 1936 йилги СССР Конституцияси махсус комиссия томонидан ишлаб чиқилган бўлиб, комиссия таркибига Совет Иттифоқининг таниқли ҳуқуқшунослар билан бир қаторда Н.И.Бухарин ва Я.Яковлевлар ҳам кирган. Комиссия аъзоларининг катта қисми 1937 - 1938 йилларда қатағонга учраган.

<sup>73</sup> Қаранг: Земсков В.Н. Спецпоселенцы в СССР. – С. 65.

<sup>74</sup> Ивницкий Н.А. Судьба раскулаченных в СССР. – С. 65.

<sup>75</sup> Трагедия среднеазиатского кишлака... Т. 2. – С.236.

<sup>76</sup> Земсков В.П. Спецпоселенцы в СССР. – С. 65.

\* Хорижий адабиётларда НКВДнинг №00447 тезкор буйруғи бўйича энг кўп қатағонга учраганлар собиқ қулоқлар бўлганлиги учун “қулоқлар операцияси” деб ҳам номланади.



1937 йил 5 июлдан бошлаб ВКП(б) Сиёсий бюросида “антисовет элементларни текшириш бўйича учликлар” таркиби муҳокама қилина бошланди. Шу куни Ўзбекистон ССР бўйича А.Икромов, Болтабоев, Н.А.Загвоздиндан иборат “учлик” таркибини тасдиқлади. 1489 кишини отиб ўлдириш ва 3952 кишини сургунга жўнатиш режасини маъқуллади. Қорақалпоғистон АССР бўйича “учлик” тузилмади, аммо 300 қулоқ отиб ўлдиришга, 400 қулоқ сургунга ва отиб ўлдириладиганларнинг оилаларини ҳам сургун қилишга қарор қилинди<sup>77</sup>.

“Қулоқлар операцияси” бўйича 1937 йил 10 августдан 1938 йил 1 январигача Ўзбекистонда 10700 киши қамоққа олинган бўлиб, улардан 5924 киши собиқ қулоқлар, 1679 киши жиноятчилар ва 3097 киши бошқа «антисовет элементлар»дан иборат бўлган. Шулардан 1376 собиқ қулоқ, 727 жиноятчи ва 1812 «антисовет элементлар» жами 3915 киши олий жазо–отиб ўлдиришга, қолганлари 8-10 йил муддатга қамоқ жазосига ҳукм қилинди<sup>78</sup>.

1937 йил декабрининг ўзида ЎзССР НКВДси ҳузуридаги “учлик”нинг 22 маротаба йиғилиши ўтказилиб, жами 3644 кишининг иши кўрилган ва шулардан 3627 киши қатағон қилинган. Қатағон қилинганларнинг ижтимоий таркибини кузатадиган бўлсак, собиқ қулоқлар 2777 киши, қулоқларнинг ўғиллари 45 киши, бой ва савдогарлар 430 киши, яқка деҳқонлар 51 киши, собиқ “босмачи”лар 169 киши, амир амалдорлари ва оқ офицерлар 146 киши ҳамда махсус кўчқиндилар 9 кишини ташкил этган<sup>79</sup>.

«Қулоқлар операцияси» 1938 йилда ҳам давом этди. ВКП (б) МК 1938 йил 31 январда СССР НКВДнинг 00447-сонли буйруғи бўйича қатағон қилинувчиларнинг кўшимча лимитини тасдиқлади. Унга кўра Иттифоқнинг 22 минтақаси бўйича биринчи тоифа бўйича 47 минг киши отиб ўлдириш, 8 минг кишига 8-10 йил қамоқ жазоси тайинлашга рухсат берилди. Шундан Ўзбекистон ССР бўйича биринчи тоифа бўйича 2 минг, иккинчи тоифа бўйича 500 киши белгиланди. Собиқ қулоқлар,

<sup>77</sup> Земсков В.П. Спецпоселенцы в СССР. – С. 30.

<sup>78</sup> Трагедия советской деревни: коллективизация и раскулачивание. Документы и материалы. В 5-томах, 1927-1939. М.: РОССПЭН, 2004. Т 5. Кн.1. – С. 370-373.

<sup>79</sup> Респрессия. 1937 -1938 годы. Документы и материалы. Вып.1. –Т.:Шарк, 2005. – С. 30.



жиноятчилар ва антисовет элементлар ишларини кўрувчи “учлик”ларнинг фаолияти 1938 йил 15 февралгача узайтирилди<sup>80</sup>.

Ўзбекистон ССР ҳудудидаги махсус посёлкалардаги махсус кўчкиндилар ҳам такрорий қатағонга учради. 1937 йилда 46 киши, 1938 йилда 110 киши қатағон қилинди<sup>81</sup>.

1938 йил оммавий қатағонлар давом этган бўлишига қарамай, махсус посёлкалардаги махсус кўчкинди ёшлар ҳаётида муҳим воқеа содир бўлди. СССР ХКСнинг 1938 йил 22 октябрдаги “Махсус кўчкиндилар ва сургундагиларнинг фарзандларига паспорт бериш тўғрисида”ги 1143-280-сонли қарори билан 16 ёшга тўлган “қулоқлар сургуни”дагилар ўзини ижобий кўрсатган бўлса умумий асосларда паспорт бериладиган бўлди. Паспорт олган ёшларни посёлкани ташлаб ўқиш ёки ишлашга ҳоҳлаган жойларига кетиш имкониятига эга бўлди<sup>82</sup>. 1939 йилда мазкур қарор бўйича 1824 махсус кўчкиндига, 1940 йилда 77661 нафар 16 ёшга тўлганларга паспорт берилди. Бундан ташқари маҳаллий ҳокимият органларининг қарори билан 1935 йилгача ҳуқуқи тикланган айрим собиқ қулоқларни уйларига кетишга рухсат берилди<sup>83</sup>.

<sup>80</sup> Трагедия советской деревни... Т.5. Кн.2. -М.: РОССПЭН, 2006. – С. 34-35.

<sup>81</sup> Респрессия. 1937 -1938 гг. Документы и материалы. Вып.4. Жертвы большого террора из Узбекистана. 1937, декабрь. – Т.: Шарк, 2005. – С. 562, 570.

<sup>82</sup> Политбюро и крестьянство... Кн.2. - С.122.

<sup>83</sup> РФДА, Р-9479-фонд, 1-рўйхат, 949-иш, 77-варак.

**Boshlang'ich sinf o'quvchilarida ona tiliga muhabbatni uyg'otish usullari**

*Tajiyeva Gulsora Hamidovna*

*Surxondaryo viloyati Denov tuman*

*54-umumta'lim maktabi boshlang'ich sinf o'qituvchisi*

**Annotatsiya:** Ushbu maqola boshlang'ich sinf o'quvchilarida ona tiliga nisbatan mehr-muhabbat uyg'otish haqida so'z boradi. Ona tili sohasidagi ko'nikma-malakalar o'quvchilarning o'quv mehnatining zaruriy sharti va vositasidir. O'quvchi o'qish ko'nikmalarini egallash bilan bir qatorda, birinchi navbatda, o'zining ona tilini o'rganishi zarur, chunki ona tili bilimdonlikning, aql-idrokning kalitidir. Ona tili boshqa fanlarni o'qitish vositasi hamdir: jamiyat tarixi ham, tabiiy fanlar ham ona tili yordamida o'rganiladi.

**Kalit so'zlar:** ona tili, metodika, mehr, boshlang'ich ta'lim, pedagog.

Til fikrni shakllantirish va bayon qilish, taassurot, his-kechinmalarni ifodalashda muhim o'rin tutadi. Til jamiyat a'zolarining bir-biri bilan o'zaro aloqasi uchun xizmat qiladigan vositadir. Bu vosita qanchalik takomillashsa, fikr shunchalik aniq, ta'sirchan ifodalanadi. Demak, kishilarning o'zaro munosabati, his-tuyg'ulari, kechinma va holatlari til vositasida aniqlashadi. Maktabda ona tilini chuqur o'rganish zarurati tilning bajaradigan asosiy vazifalaridan kelib chiqadi. K.D. Ushinskiy boshlang'ich maktab o'quv predmetlari tizimida ona tiliga katta ahamiyat berib, uni markaziy va yetakchi predmet hisoblagan. „Ajoyib o'qituvchi bo'lgan ona tili bolaga ko'p narsani o'rgatadi... Bola ikki-uch yil ichida shuncha ko'p narsa o'rganadiki, ko'p narsa bilib oladiki, 20 yil qunt bilan metodik jihatdan juda to'g'ri o'qiganda ham uning yarmicha o'rgana olmaydi. Ona tilining ulug' pedagogligi ham ana shundadir" — deydi u. Shuning uchun ham boshlang'ich sinflarda ona tilini o'rganishga katta ahamiyat beriladi.

Boshlang'ich sinf o'quvchilari ona tili darslarida ongli o'qish va savodli yozishga o'rganadilar, og'zaki va yozma nutqning qonun-qoidalarini egallaydilar. Ona tili sohasidagi



ko'nikma-malakalar (nutq, o'qish va yozishga oid malakalar) o'quvchilarning o'quv mehnatining zaruriy sharti va vositasidir. O'quvchi o'qish ko'nikmalarini egallash bilan bir qatorda, birinchi navbatda, o'zining ona tilini o'rganishi zarur, chunki ona tili bilimdonlikning, aql-idrokning kalitidir. Ona tili boshqa fanlarni o'qitish vositasi hamdir: jam'iyat tarixi ham, tabiiy fanlar ham ona tili yordamida o'rganiladi. Demak, ona tili bolaning umumiy kamol topishida ham, bilim va mehnatga havasini uyg'otishda ham alohida o'rin tutadi. Til muhim tarbiya vositasidir. Badiiy adabiyotlarni, gazeta, jurnallarni o'qigan bola o'zida eng yaxshi xislatlarni tarbiyalab boradi, muomala madaniyatini egallaydi. Ona tili boshlang'ich sinflarda asosiy o'rinni egallaydi, har bir o'quvchida ona tiliga qiziqish va muhabbatni tarbiyalab borish zarur. Boshlang'ich sinflarda ona tili mashg'ulotlari turi va mazmuni quyidagilarni o'z ichiga oladi:

1. O'qish, yozuv, grammatik materialni o'rganish, kuzatishlar hamda o'quvchilarning ijtimoiy faoliyatlari bilan bog'liq holda, ularning og'zaki va yozma nutqini o'stirish.
2. Birinchi sinfga kelgan bolalarga savod o'rgatish, ya'ni ularni elementar o'qish va yozishga o'rgatish, bu ko'nikmalarini malakaga aylantirish.
3. Adabiy til me'yorlarini, ya'ni imloviy va tinish belgilariga rioya qilingan savodli yozuvni, to'g'ri talaffuzni o'rganish, nutq va uslubiy elementlarni egallash.
4. Grammatika, fonetika, leksikologiyadan nazariy materiallarni o'rganish, tildan ilmiy tushunchalarini shakllantirish.
5. O'quvchilarni o'qish va grammatika darslari orqali badiiy, ilmiy-ommabop va boshqa adabiyotlar namunasi bilan tanishtirish, ularda badiiy asarni idrok etish ko'nikmasini hosil qilish. Bu vazifalarning hammasini boshlang'ich sinflarda ona tili predmeti hal etadi va ular ona tili dasturida aks etadi. Dastur davlat hujjati bo'lib, unda o'quv predmetining mazmuni va hajmi, shuningdek, shu predmetdan bilim, ko'nikma va malakalar darajasiga qo'yilgan asosiy talablar belgilangan bo'ladi. O'qituvchi va o'quvchilar dastur talablari asosida ish olib boradilar.

### **Foydalanilgan adabiyotlar ro'yxati:**

1. A. Zunnunov va boshq. Adabiyot o'qitish metodikasi. — T.: „O'qituvchi“, 1992.
2. A. Rafiyev. Lotin yozuviga asoslangan o'zbek alifbosi va imlosi. — T.: 2003.





3. A. G'ulomov. Ona tili o'qitish prinsiplari va metodlari. - T.: „O'qituvchi", 1992.
4. B. Ma'qulova, T. Adashboyev. Kitobim - oftobim (1 -sinf uchun sinfdan tashqari o'qish kitobi). — T.: „O'qituvchi", 1999.
5. B. Ma'qulova, S. Sa'diyeva. Sinfdan tashqari o'qish mashg'ulotlari (1-sinf o'qituvchilari uchun metodik qo'llanma). — T.: „O'qituvchi", 1997.
6. B. Ma'qulova, S. Matchon. Kitobim-oftobim (2-sinf uchun sinfdan tashqari o'qish kitobi). — T.: „O'qituvchi", 2000.



## Бадиий таржима ва адабий алоқалар

*Сатимова Зухро Шухрат қизи, ЎзДЖТУ*

*Шарқ филологияси факультети III босқич талабаси*

**АННОТАЦИЯ:** Ушбу мақолада бадиий таржиманинг ўрни, Шарқнинг маънавий дунёсига, унинг бадиий кадриятлари ҳазинасига чуқурроқ кириб бориш ҳамда Осиё ва Африка мамлакатлари халқлари жаҳон тараққиёти тарихига қўшган улкан ҳиссалари ҳақида қисқача сўз юритилади

**КАЛИТ СЎЗЛАР:**бадиий таржима, адабиёт, жаҳон адабий жараёни, таржима

Шарқ оламга инсоният онгининг бадиий, интеллектуал ривожланишига улкан таъсир кўрсатган ва кўрсатиб келаётган илму фан, фалсафа, адабиёт ва санъат соҳасидаги кўплаб ажойиб асарларни тухфа этди. Шарқнинг ажралмас таркибий қисми бўлган Марказий Осиё ҳам бу борада муҳим ўрин тутди. Шарқнинг маънавий дунёсига, унинг бадиий кадриятлари ҳазинасига чуқурроқ кириб бориш ҳамда Осиё ва Африка мамлакатлари халқлари жаҳон тараққиёти тарихига қўшган улкан ҳиссасини тўғри баҳолаш учун олимлар, маданият ва санъат намоёндалари доимо изланишдалар. Чунончи, Ғарбнинг йирик маданият ҳамда фан арбоблари ўзлари учун Шарқ халқлари бетакрор маданий ҳаётининг кўпгина қирраларини кашф этдилар ва уни Ғарб илғор маданияти ютуқлари билан боғладилар. Ўз навбатида Шарқнинг кўплаб мутафаккирлари Ғарб маданий мероси ва турмушига мурожаат этиб, ўз миллий маданиятларини бойитдилар, ватандошларининг маданий ва ижтимоий ҳаётига янги-янги қирраларини олиб кирдилар.

Жаҳон адабий жараёни мураккаб ҳодиса. Унда барча адабиётлар доимий алоқада бўлиб, бир–бирига у ёки бу даражада таъсир кўрсатиб туради. Бугунги кунда ўз қонун–қоидалари асосидагина ривожланадиган, ташқи таъсирдан холи соф миллий адабиётни топиш қийин.

Ер юзидаги қўлида қалам тебратган ҳар қандай ёзувчига бошқа бир адибнинг озми–кўпми таъсири бор. Қатор ўзбек ёзувчилари ижодида ҳам бошқа халқлар



адабиётининг таъсирини сезиш мумкин. Ойбек поэзиясида Пушкиннинг, Ғафур Ғулом ижодида Маяковскийнинг, Шайхзода асарларида У.Шекспирнинг, Абдулла Қаҳҳор ҳикояларида Чеховнинг таъсири борлигини ҳеч ким инкор этмайди.

Ер юзида яшовчи турли миллатлар ўртасидаги маданий ва адабий алоқалар кеча ёки бугун бошланган ҳодиса эмас. Уларнинг илдизи қадим–қадимга бориб тақалади. Адабиётшунос олима Ф.К.Сулаймонова тўғри таъкидлаганидек, «ҳеч қачон ҳеч қайси халқ, элат бошқа халқлардан узилиб қолган, ўз ҳолича яшаган эмас, акс ҳолда ҳеч қандай тараққиёт бўлмаган бўлар эди».

Халқлар, миллатлар ўртасидаги савдо–сотик ва дипломатик муносабатларни йўлга қўйиш, сўнг маданий ва адабий алоқаларни ривожлантириш учун инсонлар энг аввало хорижий тилларни билишлари керак. Бирор тилни билган одам ўша мамлакатга бемалол сафар қила олади, ўша юрт фуқаролари билан мулоқот қила билади ва олган таассуротларини ўз юртига қайтиб, ватандошларига ҳикоя қилиб бера олади. Тил билган одам ўз юрти билан ўзга юртлар ўртасида турли соҳалардаги муносабатлар йўлга қўйилишига хизмат қилади.

Қатор адиблар асарларини ўз она тилларида эмас ўзга тилларда битишган. Инглиз адиби Уильям Бекфорд оламга машҳур «Ватек» асарини француз тилида ёзган. Вольтер ўзининг «Эпик поэзия хусусида эссе»сини инглиз тилида битган бўлса, романлари оламга машҳур польшалик Жозеф Конрад инглиз адиби ҳисобланади. Келиб чиқиши белоруссиялик бўлган Оскар Владислав Милоц (1877-1939) шеърий асарлари ва романларини ўз она тили литва тилида эмас, француз тилида ёзган. 1908 йилда Россиянинг Кисловодск шаҳрида оламга келиб, 1970 йилда Парижда вафот этган Артур Адамов, Дублин (Ирландия)да туғилиб, Парижда оламдан ўтган Самуэл Беккет (1906-1995) ва Слатина (Руминия)да туғилган Эжен Ионеску (1912-2000) нафақат француз драматургиясига, балки жаҳон драматургиясига ҳам катта ҳисса қўшганлар.

Жаҳон халқларини бир-бирларидан ажратувчи ҳам, уларни бирлаштирувчи восита ҳам – тилдир. Ер юзида яшовчи барча халқлар, уларнинг вакиллари бир-бирлари билан асосан таржима орқали мулоқот қиладилар. Халқлар, миллатлар



Ўртасида сиёсий, иқтисодий, маданий-ижтимоий алоқалар кучайгани сайин таржима ҳам, таржимачилик ҳам кучайиб бораверади.

Коммуникация воситалари тараққиётида тубдан ўзгариш юз берган вақтдан бошлаб – хусусан иккинчи жаҳон урушидан кейин, - жамиятнинг таржимонларга бўлган талаби ҳам миқдор, ҳам сифат жиҳатидан жуда ошиб кетди. Ҳамма соҳаларда – сиёсатдан техникагача, бадий адабиётдан қишлоқ хўжалигигача таржимон кўп жиҳатдан ҳал қилувчи шахс бўлиб қолди. Бугунги кунда давлатлар бошлиқлари ўртасидаги музокаралар, халқаро сиёсий ва илмий анжуманлар ишларини таржимонларсиз тасаввур қилиш мумкин эмас.

«Биз таржима асрида яшамокдамиз» деган эди Халқаро Таржимонлар Конфедерациясининг президенти Эдмон Кари ўтган асрнинг ўрталарида.

Бугунги кунда таржима халқлар ўртасида ўзаро иқтисодий–сиёсий, илмий, маданий ва адабий алоқаларнинг кенгайишига хизмат қилмоқда. Таржима – миллий тилларнинг ривожланишини тезлаштиради, тилларнинг луғат бойлигини янада оширади. Таржима – миллий адабиётларнинг ўзаро алоқаси ва адабий таъсир жараёнини тезлаштиради. Миллий адабиётларда умуминсоний ғоялар, янги мавзу ва янги жанрларнинг пайдо бўлишига олиб келади.

Таржима туфайли буюк сўз усталарининг ўлмас асарлари дунёнинг минглаб тилларида жарангламоқда. Гомер, Софокл, Уильям Шекспир, Иоханн Гёте, Оноре де Бальзак, Александр Пушкин, Лев Толстой, Э.Хемингуэй, Алишер Навоий, Ги де Мопассан ва бошқа ўнлаб адибларнинг асарлари дунёнинг деярли барча халқлари тилларига таржима қилинган.

Бадий таржима сабабли миллий адабиётларнинг ўзаро алоқаси, бир–бирига таъсири кундан–кунга ривожланиб бормоқда. «Кейинги ярим аср ичида бир мамлакатлар адабиётининг бошқа мамлакатлар адабиёти оламига кириб бориши жараёни муайян даражада буткул инсоният маданиятини тўла қамраб олди. Миқёс эътибори билан ҳам, жадаллик эътибори билан ҳам, ижтимоий мазмун эътибори билан ҳам бу жараён тўхтовсиз ривожланиб бормоқда».



Миллий тилларнинг бойиши, муштарак сўз, атама, ибораларнинг пайдо бўлишида ҳам, миллий маданиятлар ва миллий адабиётларда муштарак ижтимоий–сиёсий, адабий–эстетик қонуниятларнинг пайдо бўлишида ҳам таржима катта роль ўйнайди.

### Фойдаланилган адабиётлар

1. Саломов Ғ. Адабий анъана ва бадиий таржима. – Тошкент: Фан, 1980. – 160 б.
2. Саломов Ғ. Таржима назариясига кириш. – Тошкент: Ўқитувчи, 1978. – 220 б.
3. Саримсоқов Б. Бадиийлик асослари ва мезонлари. – Тошкент: 2004. – 128 б.
4. Сатторова М. Оноре де Бальзак прозасининг бадиий услуби. Рисола. – Самарқанд: СамДЧТИ, нашри, 2003. – 60 б.



## Концепт "Dieu" в гимнах

*Сатимова Зухро, студентка III курса УзГУМЯ*

**АННОТАЦИЯ:** Бог – это верховная сущность, наделенная высшим разумом, абсолютным совершенством, всемогуществом, сотворившая мир и управляющая им. Бог охраняет людей, дает им силу, выражает привязанность одного существа к другому, вера в Бога успокаивает человека. В данной статье рассматривается концепта "Dieu" (Бог) в гимнах.

**КЛЮЧЕВЫЕ СЛОВА:** Dieu, гимн, религия, победа, Франция

концепт "Бог" исследуется на различном материале: с помощью французских пословиц, поговорок, фразеологизмов. В данной статье

Гимн - это торжественное песнопение. Он занимает важное место в жизни французов. Кроме государственного гимна во Франции существуют несколько религиозных, в которых восхваляются дела Божьи, его милосердие, сила и доброта. Религиозные гимны разнообразны. Они отличаются тематикой, например, есть гимны, в которых люди просят Бога защитить их от врагов и помочь одержать победу. Гимны с подобным сюжетом чаще всего начинаются с восхваления Бога, где человек использует не просто слово "Dieu", а разные лексемы, отражающие всемогущество и силу Создателя мира. Затем следует просьба, и замыкают гимн обещания людей не грешить и почитать Бога:

O Jésus, Seigneur de gloire,  
Divin Maître, divin Roi!  
Conduis-nous à la victoire,  
Nous nous confions en Toi.  
Forme-nous pour ton service,  
Pour ton règne de justice.  
O Jésus, Sauveur propice,



Nous nous consacrons à Toi!

Люди могут обращаться не только к самому Богу, но и к Святым, защищающим их от какого-нибудь несчастья, например, в данном случае от войны. В качестве примера можно привести гимн "Venez, divin Messie":

Ah, désarmez votre courroux.

Nous soupignons à vos genoux.

Seigneur, nous n'espérons qu'en Vous.

Pour nous livrer la guerre

Tous les enfers sont déchaînés.

...

Dans une peine extrême

Gémissent nos coeurs affligés.

Venez, Beauté suprême,

Venez, venez, venez!...

На Рождество во Франции можно услышать гимн "Noël, Jésus est né", в котором люди благодарят Святого Эммануэля, спустившегося с небес, чтобы освободить их от грехов:

Chantons Noël!

Il est Emmanuel.

Dieu est venu parmi nous.

Chantons Noël, Noël,

Car il vient nous sauver tous.

Car Emmanuel, est venu du ciel

Pour nous racheter et nous délivrer de nos péchés.

В гимнах люди могут обращаться к Богу, называя Его по тому действию, которое Он совершает, например, Rédempteur, что с французского означает "искупитель", то есть Бог принял казнь для того, чтобы все человеческие грехи были прощены. Он страдает во имя спасения людей. Все вышесказанное наиболее ярко отражается в гимне "Quel bonheur!":



Quel bonheur! sur notre terre  
Est venu le Rédempteur,  
Du péché, de la misère  
Tout-puissant Libérateur.  
Et sa grâce salutaire  
Vient s'offrir à tout pécheur.  
Et sa grâce salutaire  
Vient s'offrir à tout pécheur.

В торжественных религиозных песнопениях восхваляются не только действия Бога, но и Его качества:

Dieu, le Tout-puissant Créateur.  
Dieu, le Tout-puissant Créateur,  
S'abaisse au rang d'un serviteur  
Et pour sauver le genre humain,  
Il naît et souffre dans son sein.  
Quelle étonnante charité,  
Quel tendre amour, quelle bonté!  
Va donc au devant de ton Roi,  
Pauvre pécheur, il vient à toi,  
Doux, patient, humble de coeur,  
Il vient pour être ton Sauveur.

Люди всех стран, принявшие христианство, гордятся данной религией, они получают наслаждение оттого, что служат Богу, общаются с Ним в церкви, что рядом всегда есть Существо, которому они могут рассказать все, поделиться и радостями, и горем, поэтому в гимне "Je suis Chrétien" они громко заявляют о том, что они христиане и что преданы Богу:

Je suis chrétien, j'ai Dieu mon père,  
Je veux l'aimer et le servir.  
Avec sa grace que j'espère,  
Pour lui je veux vivre et mourir.





Je suis chrétien, je suis le temple  
Du Saint Esprit, du Dieu d'amour,  
Le ciel l'adore et le contemple  
Mais en mon âme est son séjour.  
Je suis chrétien, je suis le frère  
De Jésus-Christ, mon Rédempteur;  
L'aimer, le servir sur la terre  
Fera ma gloire et mon bonheur.  
Je suis, ô Sainte Eglise,  
Je suis fier d'être votre enfant.

A votre loi, ma foi soumise  
Accepte votre enseignement.

В структурном плане гимн можно разделить на четыре части, каждая из которых начинается со слов "Je suis Chrétien"-я христианин, но в третьей и четвертой части человек, исполняющий гимн, добавляет, что он не только христианин, но и Брат Иисуса Христа, и его Сын; после этих слов лицо, обращающееся к Богу, объясняет, что значит для него Всевышний, какую роль Он играет в его жизни.

Чтобы доказать свою преданность Богу, люди исполняют гимн "le symbole des Apôtres", где перечисляется то, во что они верят:

Je crois en Dieu, le Père tout-puissant,  
Créateur du ciel et de la terre.  
Et en Jésus Christ, son Fils unique, notre Seigneur,  
Qui a été conçu du Saint-Esprit,  
Est né de la Vierge Marie.

...

Je crois en l'Esprit Saint,  
A la Sainte Eglise catholique,  
A la communion des saints,  
A la rémission de péchés,



A la résurrection de la chair,

A la vie éternelle. Amen.

Итак, гимны также способствуют раскрытию роли Бога в жизни людей. Но если в молитвах человек просит защитить себя или кого-нибудь из близких, то в гимнах говорится о защите всего общества данного государства, то есть индивид выступает от лица множества. Тем не менее, среди торжественных песнопений самыми распространенными являются те, которые посвящены восхвалению Всевышнего, в них выражается благодарность Богу.

### **Использованные литературы**

1. Жуков В.П. Семантика фразеологических оборотов. – М., 1978.
2. Каминская, Е.В. Фразеология библейского происхождения во французском и русском языках Текст.: автореф. дис. . канд. филол. наук: 10.02.04 / Е.В. Каминская. СПб., 2004.
3. Киселев Г. С. "По образу и подобию"// Вопросы философии / . – 2008 . – N 1 . – С.3-18.

**JAHON IQTISODIYOTI VA XALQARO MUNOSABATLAR**

*Buxoro davlat universitet yuristi*

*Mamedov Sherzod Sharipovich*

**Annotatsiya:** maqolada O‘zbekistonning qo‘plab davlatlar bilan ikki tomonlama xalqaro shartnomalari, tashqi siyosiy faoliyati konsepsiyasini takomillashtirish yuzasidan olib borilgan ishlar haqida fikrlar bayon etilgan.

**Kalit so‘zlar:** diplomatik munosabatlar, mustaqillik, tashqi siyosiy va tashqi iqtisodiy munosabatlar, diplomatik aloqalar.

O‘zbekiston Respublikasining 1992 yil 2 mart kuni Birlashgan Millatlar Tashkiloti a‘ziligiga qabul qilinishi davlatimizni xalqaro huquqning teng huquqli sub‘ekti sifatida maqomini belgiladi.

Bu xalqaro maqom mamlakat Konstitutsiyasida belgilangan respublika tashqi siyosatining fundamental prinsiplarini mustaqil amalga oshirishga mustahkam asos yaratdi.

Xususan, O‘zbekiston xalqaro maydonda ko‘plab suveren davlatlarning mustaqilligini tan oldi. Mazkur jarayon avval Oliy Majlis qarorlari asosida amalga oshirildi. Respublika BMT a‘ziligiga qabul qilingach va 1992 yil 8 dekabr kuni Konstitutsiya qabul qilinganidan so‘ng esa xorijiy mamlakatlar bilan diplomatik munosabatlar o‘rnatish masalasi O‘zbekiston Respublikasi Prezidenti qarorlari asosida tasdiqlanmoqda. Shu paytga qadar O‘zbekiston 137 ta davlat bilan diplomatik aloqalar o‘rnatdi.

Mustaqillik yillarida mamlakatimiz tashqi siyosiy va tashqi iqtisodiy munosabatlarning to‘la huquqli a‘zosi sifatida xorijiy sheriklar bilan o‘zaro manfaatli hamkorlikning shartnomaviy–huquqiy bazasini shakllantirdi va uni o‘zaro manfaatli sohalarda rivojlantirmoqda. Binobarin, xalqaro shartnomalar xalqaro huquqning asosiy manbalari bo‘lib, davlatlararo munosabatlarning huquqiy asoslarini shakllantiradi hamda tomonlar majburiyatlarining barqarorligi uchun kafolat hisoblanadi.



Mustaqillikning dastlabki yillarida O‘zbekistonning ko‘plab davlatlar bilan ikki tomonlama xalqaro shartnomalari, shuningdek, BMT va boshqa xalqaro tashkilotlarning universal konvensiyalari ratifikatsiyalari Oliy Majlis va Prezident qarorlari asosida amalga oshirildi. Buning negizida xalqaro huquqning va mustaqil davlatning umum e‘tirof etilgan qoidalari O‘zbekiston Respublikasi Konstitutsiyasi, xususan, uning tashqi siyosat bobida, Oliy Majlis va Prezidentning tashqi siyosiy faoliyat sohasidagi konstitutsiyaviy vakolatlarida mustahkamlandi.

O‘zbekistonda xalqaro shartnomalar sohasini tartibga soluvchi ilk normativ-huquqiy hujjat 1993 yil 7 may kuni qabul qilingan qonun bo‘lib, u O‘zbekiston Respublikasi bilan xalqaro moliya institutlari o‘rtasidagi xalqaro zayom va kafolatli shartnomalar hamda bitimlar tuzish va denonsatsiya qilishni tartibini belgiladi.

Keyinchalik 1995 yil 22 dekabr kuni “O‘zbekiston Respublikasining xalqaro shartnomalari to‘g‘risida”gi qonuni qabul qilindi.

Mazkur qonunning ijrosini ta‘minlash doirasida Vazirlar Mahkamasining bir necha qarorlari qabul qilindi.

Biroq O‘zbekiston Respublikasining xalqaro shartnomalari to‘g‘risidagi avvalgi qonunchilik hujjatlarida xalqaro shartnomalarni huquqiy va boshqa ekspertizadan o‘tkazishning predmeti belgilanmagan, xalqaro shartnomalarni bajarilishini ta‘minlash va bu jarayon ustidan kuzatuv olib borish mexanizmi etarli shakllantirilmagan hamda xalqaro hamkorlikning shartnomaviy-huquqiy bazasini inventarizatsiya qilish kabi masalalarga e‘tibor qaratilmagan edi.

Ushbu masalalarni huquqiy jihatdan tartibga solish hamda mustaqil O‘zbekistonning shartnomaviy-huquqiy amaliyotida to‘plangan tajribani inobatga olib, 2019 yil 6 fevral kuni “O‘zbekiston Respublikasining xalqaro shartnomalari to‘g‘risida”gi yangi qonun qabul qilindi.

Mazkur hujjat O‘zbekiston Respublikasi Prezidenti tomonidan tasdiqlangan mamlakatni yanada rivojlantirish bo‘yicha Harakatlar strategiyasi doirasida ishlab chiqilgan bo‘lib, uning asosiy maqsadi respublikada amalga oshirilayotgan keng qamrovli ijtimoiy-



iqtisodiy islohotlarga mos tashqi siyosatning shartnomaviy-huquqiy asoslarini shakllantirishdan iborat edi.

Qonunning «to‘g‘ridan-to‘g‘ri amal qilishi»ni ta‘minlash maqsadida avval amalda bo‘lgan 5 ta normativ-huquqiy hujjat – 2 ta qonun va 3 ta qonunchilik hujjati unga birlashtirildi.

Qabul qilingan yangi qonun o‘z xususiyatiga ko‘ra dunyoning 116 davlati ishtirokchi hisoblangan 1969 yildagi Xalqaro shartnomalar huquqi to‘g‘risidagi Vena konvensiyasining implementatsiya qilingan akti sifatida namoyon bo‘ladi.

2012 yil 10 sentyabr kuni qabul qilingan “O‘zbekiston Respublikasining Tashqi siyosiy faoliyati konsepsiyasini tasdiqlash to‘g‘risida”gi qonun mamlakat tashqi siyosatining asosiy fundamental prinsiplarini, chet davlatlar va xalqaro tashkilotlar bilan hamkorlikning strategik ustuvor yo‘nalishlarini belgilab berdi.

O‘zbekistonning tashqi siyosiy faoliyat konsepsiyasida xalqaro hamkorlikning shartnomaviy-huquqiy bazasini kuchaytirish va takomillashtirish, ikki va ko‘p tomonlama istiqbolli bitimlar tuzish yagona davlat siyosati yuritishning siyosiy-diplomatik vositalaridan biri sifatida belgilangan.

2017-2021 yillarda O‘zbekiston Respublikasini rivojlantirishning beshta ustuvor yo‘nalishi bo‘yicha Harakatlar strategiyasi asosida davlatimiz tomonidan yaqin va uzoq xorijiy davlatlar hamda xalqaro tashkilotlar bilan aloqalarni yanada mustahkamlash va kengaytirishga qaratilgan tashqi siyosiy faoliyat dunyo hamjamiyati tomonidan alohida e‘tirof etilib, xalqaro maydonda O‘zbekiston tomonidan bildirilgan tashabbuslar qo‘llab-quvvatlanmoqda. Xususan, O‘zbekiston Respublikasi Prezidenti Shavkat Mirziyoev tomonidan ilgari surilgan mintaqaviy va global muammolar echimi bo‘yicha xalqaro tashabbuslar asosida BMT Bosh Assambleyasining 4 ta maxsus rezolyusiyasi qabul qilindi.

Bugungi kunda mamlakatning xalqaro-huquqiy hujjatlari doirasi sezilarli darajada kengayib, yildan-yilga salmog‘i ham tobora ortib bormoqda.



O‘zbekiston Respublikasining shartnomaviy-huquqiy bazasini 4 ming 200 dan ortiq hujjat tashkil qilib, ulardan 500 ga yaqini universal va mintaqaviy xarakterga ega ko‘p tomonlama xalqaro shartnomalardir. 3 ming 700 dan ortig‘i esa ikki tomonlama xalqaro hujjatlar hisoblanadi.

Xususan ohirgi besh yil davomida xorijiy hamkorlar bilan 781 ta xalqaro hujjatlar imzolandi, shuningdek, O‘zbekiston 26 ta universal xalqaro shartnomalarning a‘zosiga aylandi.

Ushbu xalqaro shartnomalar asosan investitsiyalarni rag‘batlantirish va o‘zaro himoya qilish, savdo-iqtisodiy, harbiy-texnikaviy, moliyaviy, madaniy-gumanitar, ilmiy-texnikaviy hamkorlik, soliq, mehnat, transport, energetika, atrof-muhitni muhofaza qilish, huquqiy yordam ko‘rsatish, jinoyatchilikka qarshi kurashish kabi sohalarga oid.

Shu o‘rinda mamlakatimizning yaqin qo‘shni va boshqa hamkor davlatlar bilan strategik sheriklik munosabatlari aynan ikki tomonlama hujjatlar bilan tartibga solinishini alohida ta’kidlash joiz.

Xususan, so‘nggi yillarda Turkmaniston (2017), Qirg‘iziston (2017), Turkiya (2017), Tojikiston (2018), Vengriya (2021), Pokiston (2021) bilan munosabatlar strategik sheriklik darajasiga ko‘tarildi va avval strategik sheriklik munosabatlari o‘rnatilgan AQSH, Yaponiya, Ozarbayjon, Rossiya, Janubiy Koreya, Hindiston, Xitoy, Qozog‘iston davlatlari bilan bunday munosabatlarning yanada mustahkamlanishida xalqaro hujjatlar huquqiy tayanch vazifasini bajarib kelmoqda.

Mustaqillikning ilk yillarida mazkur sohadagi asosiy e‘tibor xorijiy davlatlar bilan hamkorlikning shartnomaviy-huquqiy bazasini shakllantirishga qaratilgan bo‘lsa, bugungi kundagi dolzarb vazifa “Harakatlar strategiyasi” va “Yil dasturlari”da belgilangan vazifalar echimiga qaratilgan xalqaro hamkorlikni yanada huquqiy jihatdan takomillashtirish va xalqaro norma ijodkorligida faol ishtirok etish hisoblanadi.

O‘tgan davr mobaynida “O‘zbekiston Respublikasining xalqaro shartnomalari to‘g‘risida”gi qonunga muvofiq xalqaro shartnomalarni Tashqi ishlar vazirligi bilan



kelishishning ikki bosqichli tizimi joriy etilishi ancha dolzarb va muhim amaliyotni hayotga tadbiq etdi.

Jumladan, qonunda birinchi marta xalqaro shartnomalarning amaliy ahamiyatini o'rganish, ular matnlarini huquqiy, iqtisodiy, tilshunoslik nuqtai nazaridan va boshqa turdagi ekspertizadan o'tkazish bo'yicha qoidalar belgilangani ularning sifatiga bo'lgan talabning kuchaytirilishiga xizmat qilmoqda.

Yana bir yangilik, qonunda xalqaro aktlarning (deklaratsiya, qo'shma bayonot, anglashuv memorandumlari va boshqalar) huquqiy holatiga ham aniqlik kiritildi, ularni qabul qilish tartibi soddalashtirildi.

Bu turdagi hujjatlar hozirgi davrda mamlakatning xalqaro aloqalari faollashuvi sharoitida tezkorlik va moslashuvchanlikni ta'minlashga, davlatlar bilan dastlabki kelishuvlarga kechiktirmasdan erishishga imkon bermoqda.

Mamlakatimizning yangi tashqi siyosiy faoliyati sharoitida xalqaro shartnomalarni tuzish va imzolashni rejalashtirish bo'yicha hamda kuchga kirgan xalqaro shartnomalarni bajarish yuzasidan O'zbekiston Respublikasi Prezidenti va hukumati tomonidan tasdiqlangan "Yo'l xaritalari"ni qabul qilish amaliyoti keng tadbiq etildi. Bu esa, o'z navbatida, hujjatlar loyihalarini hamda xalqaro shartnomaga qo'shilish masalasini ekspertlar darajasida puxta o'rganishga, xalqaro shartnomalar normalarini milliy qonunchilikka implementatsiya qilinishi va bajarilishini ta'minlashga, ushbu masalalarda vakolatli davlat organlari o'rtasidagi o'zaro hamkorlikni kuchaytirishga xizmat qilmoqda.

Zamonaviy axborot texnologiyalaridan foydalanish, ularni samarali qo'llay olish bugungi kunda, ayniqsa pandemiya sharoitida davr talabiga aylandi. Jumladan, hozirda videokonferensaloqa rejimida xorijiy hamkorlar bilan xalqaro shartnoma va hujjatlar loyihalarini bo'yicha muzokaralarni onlayn o'tkazish va hujjatlarni diplomatik kanallar orqali imzolash amaliyoti keng tus oldi. Qolaversa, imzolangan, kuchga kirgan xalqaro shartnomalar to'g'risida aholi xabardorligini oshirish maqsadida Tashqi ishlar vazirligi tomonidan ijtimoiy tarmoqlarda doimiy ravishda axborot berib borilmoqda.



Tashqi ishlar vazirligi Axborot texnologiyalari va kommunikatsiyalarini rivojlantirish vazirligi bilan hamkorlikda respublika xalqaro shartnomalarini hisobga olish, inventarizatsiya qilish hamda ularning ijrosini monitoring qilish bo'yicha ishlarni takomillashtirish uchun zamonaviy informatsion texnologiyalari joriy etilmoqda. Xususan, O'zbekiston Respublikasining xalqaro shartnomalarini yagona tarzda hisobga olishning, inventarizatsiya qilishning va ularning amalga oshirilishi yuzasidan monitoring qilishning elektron ma'lumotlar bazasi yaratiladi.

Mazkur elektron ma'lumotlar bazasining ishga tushirilishi nafaqat xalqaro shartnomalarni ijro etilishi bo'yicha vazirlik va idoralar o'rtasida o'zaro faoliyatni muvofiqlashtirish va yaxshilashga, balki samarali, qulay va fuqarolarga yo'naltirilgan davlat xizmatlarini ko'rsatish tizimini yaratishga, shuningdek, jamoatchilikka O'zbekiston Respublikasining ikki va ko'p tomonlama xalqaro shartnomalari haqida to'liq axborot berishga xizmat qiladi.

So'nggi yillarda mamlakatimizda xalqaro institutsional hamkorlikka, xususan, BMT va uning ixtisoslashgan tashkilotlari, Mustaqil Davlatlar Hamdo'stligi, Shanxay hamkorlik tashkiloti, Islom hamkorlik tashkiloti, Turkiy tilli davlatlar hamkorlik kengashi va boshqa xalqaro tuzilmalar doirasida ko'p tomonlama aloqalarni mustahkamlashga ham ustuvor ahamiyat berilmoqda.

O'zbekiston mazkur xalqaro institutlar doirasida qabul qilingan transport va logistika, intellektual mulk huquqi, mehnat huquqi, atrof-muhitni muhofaza qilish, huquqiy yordam ko'rsatish, madaniyat sohalarida universal va mintaqaviy ahamiyatdagi ko'p tomonlama xalqaro shartnomalarning ishtirokchisiga aylandi. Xususan, Iqlim o'zgarishi bo'yicha Parij bitimi, Butunjahon intellektual mulk tashkilotining Mualliflik huquqi bo'yicha konvensiyasi, Xalqaro mehnat tashkilotining Xalqaro mehnat normalari qo'llanilishiga ko'maklashish uchun uch tomonlama maslahatlashuvlar to'g'risidagi 144-sonli konvensiyasi, Turg'un organik ifloslantiruvchi moddalar haqidagi Stokgolm konvensiyasi, O'simliklar karantini va himoyasi bo'yicha xalqaro konvensiya, YUNESKOning Madaniy ifodalarining turli xil shakllarini muhofaza qilish va qo'llab-quvvatlash to'g'risidagi





konvensiyasi, Vaqtincha olib kirish to'g'risidagi Istanbul konvensiyasi, Nogironlar huquqlari to'g'risidagi konvensiya kabi muhim shartnomalar shular jumlasidan.

2019 yilda O'zbekiston turkiy tilli davlatlar bilan munosabatlarini yanada kengaytirish, ular bilan integratsiyalashuvni chuqurlashtirish maqsadida "Turkiy tilli davlatlar hamkorlik kengashini tuzish to'g'risida"gi Naxichevan bitimiga qo'shildi va Turkiy tilli davlatlar hamkorlik kengashi a'zosiga aylandi.

O'zbekiston 2020 yilning 4 martidan boshlab Xalqaro xususiy huquq bo'yicha Gaaga konferensiyasining teng huquqli a'zosi bo'ldi.

O'z tarkibiga 84 ta davlat va Yevropa Ittifoqini birlashtirgan ushbu tashkilot xalqaro xususiy huquqni unifikatsiya qilish masalalari bilan shug'ullanadi. O'zbekistonning mazkur tashkilotga a'zo bo'lishi xalqaro fuqarolik, oilaviy va xususiy huquqning unifikatsiyasi jarayonida mamlakatimizning ishtirokini ta'minlashga xizmat qilib, kelajakda qabul qilinadigan xalqaro hujjatlarda milliy manfaatlarimizni ham aks ettirish imkonini yaratadi.

O'zbekiston Respublikasi Prezidenti Shavkat Mirziyoevning Oliy Majlisga Murojaatnomasida (2020 yil 29 dekabr) davlatimiz olib borayotgan ochiq, pragmatik va amaliy tashqi siyosatni inobatga olib hamda uzoq muddatli strategik maqsadlarimizdan kelib chiqqan holda, O'zbekiston Respublikasining Tashqi siyosiy faoliyat konsepsiyasi takomillashtirilishi nazarda tutilgan.

O'zbekiston Respublikasining Tashqi siyosiy faoliyati konsepsiyasini takomillashtirish yuzasidan Tashqi ishlar vazirligi tomonidan takliflar ishlab chiqilgan. Hozirda uning tahriri vakolatli davlat organlarining kelishuv jarayonidan o'tmoqda.

Ta'kidlash lozimki, Konsepsiya takomillashtirilishi jarayonida mamlakat tashqi siyosatining fundamental va konstitutsiyaviy prinsiplariga, shuningdek, "Harakatlar strategiyasi", 2018 yil 9 yanvardagi O'RQ-458-sonli qonun bilan tasdiqlangan O'zbekiston Respublikasining Mudofaa doktrinasida mustahkamlangan asosiy prinsiplarning o'zgarmasligiga urg'u berildi.



Yana bir dolzarb masalalardan bo‘lgan O‘zbekistonning Jahon savdo tashkilotiga qo‘shilishi hamda Evropa Ittifoqi bilan Kengaytirilgan sheriklik va hamkorlik to‘g‘risidagi bitimni imzolash bo‘yicha faol muzokaralar olib borilmoqda.

Xulosa o‘rnida shuni ta’kidlash lozimki, Harakatlar strategiyasi va uni yangi O‘zbekiston tashqi siyosiy faoliyatida namoyon bo‘lishini hayotning o‘zi tasdiqladi, xalqimiz tomonidan ma’qullandi va xalqaro hamjamiyat, eng avvalo, Birlashgan Millatlar Tashkiloti tomonidan keng e’tirof etilmoqda.

### Adabiyotlar:

1. O‘zbekiston Respublikasi Prezidenti Sh.M.Mirziyoevning 2020 yil 29 dekabrda Oliy Majlisga Murojaatnomasi.
2. Gofman N.F., Maxovikova G.A. Uchebnyy posobie. Osnovy vneshneekonomicheskoy deyatelnosti. SPb.: Piter, 2019. 365 s
3. Pozner M. Mejdunarodnaya trgovlya i izmenenie texnologii // Vexi ekonomicheskoy myсли. Mejdunarodnaya ekonomika. -M.: TEIS, 2016. C.436.
4. Xurramova Z, Toshaliyeva S, Turopov J. Jahon iqtisodiyoti va xaaqaro iqtisodiy munosabatlar. O‘quv qo‘llanma. Qarshi «Nasaf» nashriyoti 2007., 164 bet
5. Ergashxodjaeva SH.D. Xalqaro raqobat. O‘quv qo‘llanma. -T.: TDIU, 2019.-328 b.



УДК: 633.511:575

## ВЗАМОСВЯЗЬ ПЕРИОДА ВЕГИТАЦИИ ЛИНИЙ ХЛОПЧАТНИКА С НЕКОТОРЫМИ ХОЗЯЙСТВЕННО-ЦЕННЫМИ ПРИЗНАКАМИ В ЗАВИСИМОСТИ ОТ РЕГИНОВ ВОЗДЕЛЫВАНИЯ

*Жураев С.Т. д,б,н., доцент., Д.Раимова, сайискатель ТашГАУ*

Определяли коэффициенты корреляции между длиной вегетационного периода и некоторыми хозяйственными признаками у десяти линий средневолокнистого хлопчатника *Gossypium hirsutum* выращенных в трёх различных регионах Узбекистана. Установлено, что вне зависимости от региона возделывания рост показателей выхода волокна, продуктивности, удельной разрывной нагрузки волокна, массы хлопка-сырца одной коробочки сильно связан с увеличением длины вегетационного периода. Показано, что между скороспелостью и массой 1000 штук семян в большинстве случаев взаимосвязь отсутствовала. Между скороспелостью и длиной волокна отмечена очень слабая степень взаимосвязей. Различная степень и направление связей отмечена между длиной вегетационного периода и микронейром волокна. Для изученных линий были характерны отрицательные корреляции между длиной вегетационного периода и урожайностью.

**Ключевые слова:** хлопчатник, корреляция, скороспелость, урожайность, выход волокна, длина волокна.

Известно, что для целенаправленного селекционного процесса необходимо изучение корреляций между различными признаками. Так, на хлопчатнике исследователями выявлена тесная связь между урожайностью и количеством коробочек от 0,84 до 0,91, средняя корреляционная связь установлена между крупностью коробочек и урожайностью ( $r =$  от 0,32 до 0,61). Между продуктивностью и массой семян наблюдалась положительная корреляция в слабой и средней степени (от 0,28 до 0,39). Между продуктивностью и выходом волокна определена слабая отрицательная корреляция. [3].

Высокая степень соответствия была отмечена между урожайностью и массой 1000 семян. Между крупностью коробочек и высотой растения - средняя положительная связь; с массой семян и длиной волокна - слабая положительная. Масса семян и выход волокна как правило коррелируют отрицательно [3]. Выявление форм с различными сочетаниями взаимосвязей исследователи обуславливают влиянием рекомбинационного происхождения у гибридов [2].

**Цель исследования:** изучить взаимосвязи между длиной вегетационного периода с основными хозяйственно-ценными признаками хлопчатника, выращенными в трех регионах Узбекистана.



**Материал и методика.** Исследования проводили в 2018-2020 гг. на полях Института селекции, семеноводства и агротехнологии выращивания хлопка (Ташкентская область п.Салар), а также филиалах института в Ферганской области (Кува) и Кашкадарьинской области (Касби), различающихся по почвенно-климатическим условиям. Посевы семян осуществляли в оптимальные сроки. Схема посева 60 см x 20 см x 1 растение.

Использовались 10 линий хлопчатника вида *G.hirsutum L.*, полученные на основе интрогрессивных форм с участием дикого вида *G. trilobum Skovsted*, а также сортов зарубежной селекции из коллекции НИИССАВХ. Наиболее продуктивные индивидуальные отборы этих линий делили на три части и их семена высевались в трех разных экологических зонах - Ташкентской, Ферганской и Кашкадарьинской областях республики. Изучали скороспелость, массу хлопка-сырца одной коробочки, массу 1000 шт. семян, выход волокна, длину, удельную разрывную нагрузку, микронейр волокна, а также продуктивность и урожайность. Статистическую обработку данных проводили по Доспехову В.А.

### Результаты.

Между длиной вегетационного периода и массой хлопка сырца одной коробочки в течении 2019-2020 гг. наблюдалась слабая прямая взаимосвязь ( $r = +0.21 - +0.48$ ) (табл.). В 2018 году между указанными признаками у испытанных линий проявилась различная степень прямой взаимосвязи от 0.19 в Ташкентской области до 0.94 в Ферганской. Тесная взаимосвязь наблюдалась и в Кашкадарьинской области  $r = 0.54$ . То есть с увеличением вегетационного периода росла масса коробочки. Необходимо отметить, что селекционеры интересуют отрицательные связи между скороспелостью и каким-либо признаком.

В большинстве случаев между длиной вегетационного периода и массой 1000 штук семян взаимосвязь отсутствовала ( $r = -0.07 - +0.03$ ), либо она была слабая как прямая, так и обратная ( $r = -0.21 - +0.28$ ). Исключение составила группа линий, испытанных в Ферганском регионе в 2018 г. проявившая высокую корреляцию  $r = 0.50$ .

Средняя и высокая положительная взаимосвязь проявилась между длиной вегетационного периода и выходом волокна во всех регионах в течении трех лет испытаний от 0.28 до 0.60.

Очень слабая степень взаимосвязей отмечена между длиной вегетационного периода и длиной волокна: от отсутствия связи  $r = -0.05$ ,  $r = -0.07$  до слабой прямой  $r = 0.35$ . Более тесные связи наблюдались между скороспелостью и удельной разрывной нагрузкой волокна от 0.12 до 0.59. Корреляционные связи между скороспелостью и микронейром волокна в различные годы испытаний проявлялись по-разному – от слабой обратной  $r = -0.24$ , отсутствия связи  $r = -0.02$ , до сильной прямой  $r = 0.74$  (группа линий испытанных в Ташкентской области в 2018 г.). Высокая корреляция между длиной вегетационного периода и микронейром волокна в 2018 и



2019 гг. проявилась также у групп линий, испытанных в Кашкадарьинской области  $r=0.48$  и  $r=0.54$  соответственно.

Таблица

## Корреляции у линий хлопчатника между длиной вегетационного и основными хозяйственно-ценными признаками

| Признак            | Регион     | Годы | Масса 1 кор. | Масса 1000 шт. семян | Выход волокна | Длина волокна | Удельная разрывная нагрузка | Микронейр | Продуктивность | Урожайность |
|--------------------|------------|------|--------------|----------------------|---------------|---------------|-----------------------------|-----------|----------------|-------------|
| Дл. вегет. периода | Ташкент    | 2018 | 0.19         | 0.20                 | 0.56          | -0.09         | 0.28                        | 0.74      | 0.15           | -0.75       |
|                    |            | 2019 | 0.38         | 0.28                 | 0.36          | -0.05         | 0.12                        | -0.12     | 0.39           | -0.33       |
|                    |            | 2020 | 0.31         | -0.17                | 0.48          | 0.24          | 0.15                        | -0.24     | 0.31           | -0.46       |
| Дл. вегет. периода | Фергана    | 2018 | 0.94         | 0.50                 | 0.35          | 0.32          | 0.50                        | 0.20      | 0.91           | 0.08        |
|                    |            | 2019 | 0.32         | 0.03                 | 0.49          | 0.29          | 0.59                        | 0.33      | 0.32           | 0.19        |
|                    |            | 2020 | 0.48         | 0.04                 | 0.49          | -0.10         | 0.33                        | -0.02     | 0.47           | 0.35        |
| Дл. вегет. периода | Кашкадарья | 2018 | 0.54         | 0.13                 | 0.60          | -0.15         | 0.39                        | 0.54      | 0.38           | -0.73       |
|                    |            | 2019 | 0.21         | -0.07                | 0.28          | -0.11         | 0.38                        | 0.48      | 0.26           | 0.42        |



|  |  |      |      |       |      |      |      |       |      |       |
|--|--|------|------|-------|------|------|------|-------|------|-------|
|  |  |      |      |       |      |      |      |       |      |       |
|  |  | 2020 | 0.31 | -0.21 | 0.40 | 0.35 | 0.22 | -0.11 | 0.03 | -0.07 |

В большинстве случаев между длиной вегетационного периода и продуктивностью наблюдалась слабая прямая взаимосвязь (от 0.15 до 0.38). Сильные связи между ними наблюдались у групп линий в Ферганском регионе  $r = 0.54$  в 2020 г. и  $r = 0.91$  в 2018 г. В опытах 2020 г. в Кашкадарьинском регионе взаимосвязь между этими признаками отсутствовала  $r = 0.03$ .

Сильная обратная взаимосвязь между длиной вегетационного периода и урожайностью выявлена в Ташкентской и Кашкадарьинской областях в 2018 г. ( $r = -0.75$  и  $r = -0.73$  соответственно). То есть скороспелые формы проявили высокую урожайность. За три года испытаний в Ферганской области корреляции между указанными признаками оказались слабыми  $r = 0.19$  и  $r = 0.35$ , либо отсутствовали  $r = 0.08$ .

Трехлетние экспериментальные данные показали, что вне зависимости от региона возделывания рост показателей выхода волокна, продуктивности, удельной разрывной нагрузки волокна, массы хлопка-сырца одной коробочки сильно связан с увеличением длины вегетационного периода. В наших опытах скороспелость была тесно связана с урожайностью, это подтверждается отрицательными корреляциями, выявленными между этими признаками – чем короче длина вегетационного периода у линий, тем выше была их урожайность.

### *Список литературы*

1. Доспехов В.А. Методика полевого опыта.- М.: Колос, 1979.- 416 с.
2. Сейтназарова Т.Е. Эгамбердиева С.А. Корреляционные связи выхода и основных качественных параметров волокна у географически отдаленных гибридов хлопчатника LXXI International correspondence scientific and practical conference “International scientific review of the problems and prospects of modern science and education” (Boston. USA. June 22-23, 2020). 28-31 с.
3. Фан Тхань Киём Наследование и корреляция хозяйственно-ценных признаков хлопчатника при внутривидовой и межвидовой гибридизации. Автореф. дис.канд.с/х наук.- Ташкент, 1996.- Ташкент. 1990. 24 с.



## AN'ANAVIY DARSLARNING YANGI KO'RINISHI – AKT NING DARS SAMARADORLIGINI OSHIRISHDAGI O'RNI.

Ilmiy rahbar PhD. **Yusupova Muhabbat Anatolevna**

**Madina Malikova Abduraxmonovna**

Chirchiq Davlat Pedagogika Universiteti

magistratura bosqichi talabasi

Tel raqami: +998(99)1987771

[madina98malikova@gmail.com](mailto:madina98malikova@gmail.com)

**SO'Z BOSHI.** Ingliz tilini chet tili sifatida o'rgatish usullari AKTga mos ravishda o'zgartirilmoqda. Texnologiyalar takomillashtirilgan darslar yanada qiziqarli, ochiq va zamonaviy. Shunga qaramay, o'qitishning an'anaviy usullari hali ham mashhur bo'lib, o'qituvchilar ulardan voz kecholmaydigan darslarga ta'sir qiladi. Buning o'rniga, ingliz tili o'qituvchilari sifatida biz yangi texnologik vositalarni o'z ichiga olgan an'anaviy tarzda darslarni tashkil qilishimiz kerak. Shunday qilib, biz ushbu maqolada an'anaviy va zamonaviy usullardan iborat bo'lgan o'qitish uslublarini ochib berishga harakat qildik.

Kalit so'zlar: AKT, lug'at, ko'rgazmali qurollar, qo'shiqlar, test, metodlar.

**KIRISH.** Ma'lumki, dars davomida AKT idan unumli foydalanish dars sifatini oshiribgina qolmay, darsni yanada boy va qiziqarli tarzda olib borilishiga zamin yaratadi. Butun dunyoda chet tilini o'rgatish va o'rganishga bo'lgan talabning ortishi axborot texnologiyalari talabalarning madaniy bilimlarga ega bo'lishini, asl ta'lim resurslarini kengaytirish va ona tilida so'zlashuvchilar bilan muloqot qilishni ta'minlaydigan ehtiyojlarini qondirishga yordam berishiga qiziqish uyg'otdi. Oxirgi o'n yilliklarda ikkinchi tilni o'qitishda axborot-kommunikatsiya texnologiyalaridan foydalanishga, ayniqsa o'qish va yozish ko'nikmalarini mustahkamlashga qiziqish keskin ortdi. Axborot texnologiyalari o'quv materiallari va L2 (ikkinchi til) ni o'rganish uchun vositalar keng tarqaldi va ular video disklar, oldindan o'rnatilgan o'z-o'zidan foydalanish uchun dasturiy ta'minot, CD-ROMlar, konferentsiya yoki masofaviy o'qitish tizimlari, Internetni o'z ichiga oldi.

**MUHOKAMA.** Har bir pedagog o'z darsi davomida yangi metod va uslublarni o'ylab topadi va uni amaliyotga tadbiq etadi. Dars sifatini oshirishga qaratilgan har qanday usul va uslublar dars o'tish metodi deb atalsa mubolag'a bo'lmaydi. Misol uchun,



o'quvchilarning lug'at boyligini oshirish maqsadida ko'pgina metodlardan foydalanish mumkin. Ma'lumki, ingliz tilini o'rganish jarayonida eng e'tiborli bo'lim bu lug'at boyligi hisoblanadi. Yangi so'zlarni yod olish bu barcha til o'rganuvchilari uchun birdek zarur bo'lib maktab o'qituvchilari dars jarayonlarida boshqa amaliyotlardan farqli o'laroq, o'quvchilarning ushbu mahoratini oshirish ustida deyarli har kuni ishlashga majbur bo'lishadi.

Shunga ko'ra yangi so'zni yod olish barcha o'quvchilardan har kuni yod olingan so'zlarni qaytarib yurishni talab qiladi. Ba'zi o'quvchilar ushbu amaliyotni istamaygina amalga oshirishadi. Bu borada ingliz tili o'qituvchilari keng ko'lamda turli xil usullardan foydalanadilar. Jumladan, Alsalihi (2020; 358-362-betlar) o'z o'quvchilariga yangi so'zlarni yodlatish uchun:

1. Rasmlar asosida so'zlarni yod oldirish;
2. Sinonimlar asosida so'zlarni yod olish;
3. Antonimlar orqali yod olishni tashkil etish;
4. Real jihozlar orqali yodlatish kabi metodlardan foydalangan va o'zi kutgan natijalarga erishgan.

Dana Shejbalova (2006; 12-13 -betlar) yodlatishning "learning with definition", ya'ni bir til doirasida ta'rif berish orqali eslab qolishga asoslangan metodlardan foydalangan.

**METOLOGIYA.** Ushbu metodlarga qo'shimcha ravishda quyidagi samarali bo'lgan metodlar ham qo'llab ko'rildi.

### "Kuyla va eslab qol" metodi

Ushbu metodning mohiyati shundan iboratki, O'quvchilar yangi so'zlarni qo'shiq tarkibida takror va takror aytish orqali eslab qolishadi. Bunda qo'shiq naqorati yangi so'zlar bilan uyg'un holda tanlangan bo'lib, qo'shiq tarkibida aynan naqorat qism uch bora takror kuylanadi.

"... The wheels on the bus go  
Round and round,  
Round and round,  
Round and round;  
All through the town"



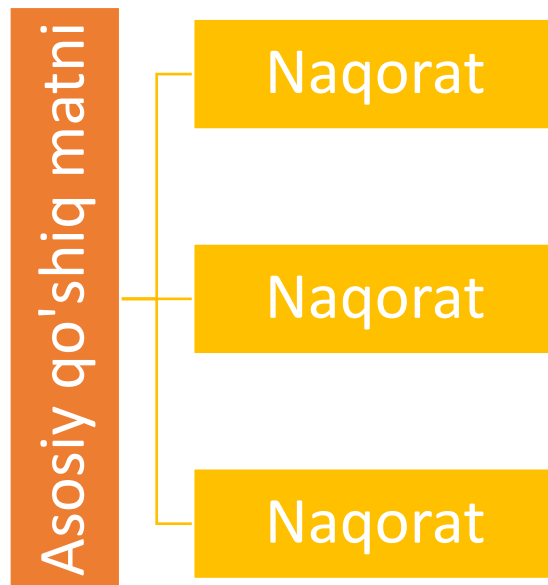

## 2.1. “Kuyla va eslab qol” metodi strukturasi.

Ushbu usul orqali o’rganuvchilar yangi so’zlarni qiynalmay talaffuz qilishlari, zerikmasliklari va oson usulda eslab qolishlari mumkin, undan tashqari ushbu qo’shiqni yod olgan bolalar uni ma’nosini to’laligicha anglay oladi va doimiy xotira sifatida yodda tutishlari mumkin.

Ushbu metodning yana bir afzallik jihati shundan iboratki, o’quvchilar buni mustaqil tarzda amalga oshirishlari mumkin va bu o’z o’rnida o’quvchilarda o’z ustida mustaqil ishlash imkonini beradi. M. Altun (2021; 228-bet) ta’kidlab o’tganidek:

“Yangi avlod texnologiyalaridan foydalanish o’quvchilarga o’quvchilarning mustaqilligi uchun tabiiy kontekst, o’quvchi shaxsi uchun kontekst, tildan foydalanishning yangi usullari va talabalarga ushbu shakllar ostida o’qituvchilar va talabalar o’rtasida yangi hamkorlik va o’zaro hamkorlik imkoniyatlarini yaratish uchun motivatsiya beradi. Texnologiya o’quvchilar faoliyatini rivojlantirishda muhim rol o’ynaydi va o’qitish usullariga sezilarli ta’sir ko’rsatadi.”<sup>84</sup>

<sup>84</sup> Altun, M. “The Use of Technology in English Language Teaching: A Literature Review”. International Journal of Social Sciences and Educational Studies. (2021). p. 226-232



Yuqorida urg'u berilganidek texnologiyaviy darslar o'quvchilarda self-study ya'ni mustaqil o'rganish ko'nikmalarini ham rivojlantiradi va ushbu tushuncha orqali yuqoridagi fikrlarimiz o'z tasdig'ini topadi.

Maktab o'quvchilarida bilim ko'nikma hamda malakalarni baholash mezonlaridan biri bu test olish jarayonidir. Testning asosiy maqsadlaridan biri o'quvchilarning o'zlashtirgan bilimlarini va o'zlashtira olmagan bilimlarini tekshirib ko'rishdir. Dietel (2004) ning ta'kidlashicha:

“Sinf testlari o'qituvchilarga o'zlarining ta'lim maqsadlarini aniqlashtirishga yordam beradi. Oldindan testlarni ishlab chiqish o'qituvchilarni o'rganish uchun aniq yo'l xartasini ishlab chiqishga undaydi, bu o'z o'rnida ma'lum standartlarni o'z ichiga oladi, Sinf testlari ham, davlat testlari ham juda muhim maqsadlarga xizmat qiladi”<sup>85</sup>

Ko'rinadiki, test jarayoni sinf kesimida an'anaviy turdagi nazorat usuli hisoblanadi va uning qator ahamiyatli jihatlari bor. Jumladan, internet manbalarida ta'kidlanishicha:

“Chet tili o'qituvchisi talabalarning bilim, ko'nikma va malakalarini sinfda ham, undan tashqarida ham nazorat qilishning ko'plab usullariga ega. Zamonaviy ta'lim tizimidagi nazorat shakllaridan biri test hisoblanadi.”<sup>86</sup>

Biroq ushbu metod har qancha samarali deb topilishiga qaramay, u o'quvchilarda qisman qo'rquv, hayajon va stress kabi holatlar yuz berishiga sabab bo'ladi.

Shu bois test olish jarayonlarini qiziqarli va samarali bo'lishi uchun AKT dan foydalanish maqsadga muvofiqdir.

### “ TT” – “tezkor test” metodi.

TT metodi o'z nomi bilan ochiq test misolida shakllantirilgan bo'lib, u yakka tartibda ishlab chiqilgan. Bu uslub asosan prezentatsiya ko'rinishida o'tkaziladi. O'quvchilar test javobini og'zaki bayon qilishadi hamda prezentatsiyaning keyingi betida to'g'ri javob “yashil” rangda akslantiriladi.

Ko'rinishidan, ushbu jarayon “o'yla, izla, top!” yoxud “Bilimdon” kabi ko'rsatuvlarni yodga solidi. TT metodi shu jihati bilan ham xarakterli hisoblanib, har bir o'quvchi darsga

<sup>85</sup> Dietel, R. “Why Test Students?” CAESL. (2004)

<sup>86</sup> [https://infourok.ru/Использование тестов на уроках английского языка как средство развития учебно-интеллектуальных умений учащихся](https://infourok.ru/Использование_тестов_на_уроках_английского_языка_как_средство_развития_учебно-интеллектуальных_умений_учащихся)



mas'uliyat bilan yondashadi. Undan tashqari TT odatiy testlarga qaraganda o'quvchilar uchun qiziqarli usul bo'lib o'quvchilarning diqqatini jamlashga yordam beradi.

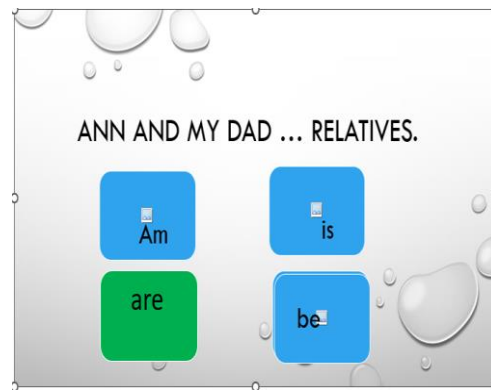

## 2.2 “Tezkor test” metodi ishlash prinsipi

**XULOSA.** Umuman olganda, o'qitish usullari xoh zamonaviy, xoh an'anaviy usulda samarali tarzda olib borilishi kerak. L2 o'qituvchilari sifatida biz o'qitishning ikkala usulidan foydalanishimiz kerak, shuning uchun darslarni ikkala shaklni o'z ichiga olgan "kooperativ" o'qitish shaklida tashkil qilish yaxshiroqdir.

### Foydalanilgan adabiyotlar:

1. Altun, M. “The Use of Technology in English Language Teaching: A Literature Review”. *International Journal of Social Sciences and Educational Studies*. (2021). p. 226-232
2. Dietel, R. “Why Test Students?” *CAESL*. (2004)
3. Malikova, M. (2021) Pronunciation as a crucial and arduous component of English language. Amerika, Washington. *The International journal of “innovation in the modern education system”*. Vol, 1.
4. Yusupova, M. A. Successful way of being a skilled English teacher. *Science and Education. OOO «Open science»* ( 2020).109-203.
5. Yusupova, M. A; Jumanova, K. G. The use of source language in teaching foreign languages. *Science and Education. OOO «Open science»* ( 2021).765-767.
6. <https://infourok.ru/Использование тестов на уроках английского языка как средство развития учебно-интеллектуальных умений учащихся>



## Iqlim o'zgarishi oqibatlarini bartaraf etish uchun xalqaro ekologik huquqning mohiyati

Toshkent davlat Yuridik universiteti  
3-kurs talabalari

**Amirov Shahzod G'olib o'g'li**  
**Xurramov Jaloliddin Otabek o'g'li**  
Shamirov2022@gmail.com

**Annotatsiya:** Maqolada dolzarbligi shundaki, hozirgacha "iqlim o'zgarishlariga ekologik huquqning aniq tushunchasi shakllanmagan. Ushbu atama bo'yicha manfaatdor tomonlarning fikrlarini bir ma'noda talqin qilish va izchilligiga erishish juda muhim, chunki bu, birinchidan, iqlim o'zgarishi va uning oqibatlariga qarshi kurashish bo'yicha shoshilinch choralar ko'rish kabi barqaror rivojlanish maqsadini davlatlar tomonidan amalga oshirish darajasini aniqlash imkonini beradi.

**Kalit so'zlar:** iqlimni muhofaza qilish, iqlim shartnomasining xalqaro huquqiy normalari, xalqaro ekologik huquq.

**Аннотация:** Актуальность статьи заключается в том, что до сих пор «не сформировано четкое представление об экологическом праве на изменение климата. Очень важно добиться стройной трактовки и согласованности взглядов заинтересованных сторон на этот термин, т.к. , в первую очередь, для борьбы с изменением климата и его последствиями позволяет определить уровень реализации государствами цели устойчивого развития, например принятие неотложных мер.

**Ключевые слова:** защита климата, международно-правовые нормы соглашения по климату, международное экологическое право.

**Annotation:** The relevance of the article lies in the fact that so far “a clear idea of the environmental right to climate change has not been formed. It is very important to achieve a coherent interpretation and consistency of stakeholders' views on this term, because , primarily to combat climate change and its consequences, allows you to determine the level of implementation by states of the goal of sustainable development, for example, the adoption of urgent measures.

**Key words:** climate protection, international legal standards of the Climate Agreement, international environmental law.

Hozirgi vaqtda butun dunyo bo'ylab issiqxona gazlari chiqindilari tarixiy eng yuqori darajaga yetdi. Hamma narsa inson faoliyati bilan bog'liq. Gaz chiqindilarining tez o'sishiga iqtisodiy o'sish va aholi sonining o'sishi sabab bo'ladi. Har bir mamlakat iqlimga salbiy ta'sir



ko'rsatadi. Shu sababli havo harorati ko'tarilib, keyinchalik muzliklar va qor maydonlarining erishiga olib keldi. Olimlarning fikricha, XXI asr davomida yer yuzasining harorati asta-sekin oshib boradi. Energetika sanoati, ehtimol, issiqxona gazlari chiqindilarining eng katta manbai bo'lib, shuning uchun davlatlar iqlim siyosatida katta e'tiborga loyiqdir. Qonun hujjatlarini tahlil qilish iqlimni muhofaza qilish, birinchi navbatda, iqlim tushunchasini aniqlash zarurligini nazarda tutadi.

"Iqlim" so'zining o'zi frantsuzcha "klimat" dan, shuningdek lotincha "klima" - mintaqa, iqlim, yunoncha "kafa" dan olingan. «Iqlim» tushunchasi muayyan hududda kuzatilgan ob-havo sharoitlarining uzoq muddatli majmuini, ob-havo statistikasini bildiradi. "Iqlim" atamasi eramizdan avvalgi II asrda Gipparx tomonidan kiritilgan. U hududning ob-havo sharoiti o'rtacha kenglik, quyosh nurlarining sayyora yuzasiga moyilligiga bog'liq deb hisoblagan. Shu asosda u qutb, mo'tadil va tropik kenglik zonalarini ajrata oldi. Keyingi asarlarida u iqlim tushunchasiga dengiz va quruqlik yuzasining atmosferaga ta'sirini kiritdi.

Yerning iqlim tizimi, bu sohadagi so'nggi ilmiy umumlashmalarga ko'ra, atmosfera, gidrosfera (okean), quruqlik qatlami, kriosfera (qor qoplami, muzliklar, dengiz muzlari, abadiy muzlik), shuningdek, biosferadan iborat. Iqlimni statistik deb ta'riflash mumkin etarlicha uzoq vaqt oralig'idagi iqlim tizimining holatlari ansambli (odatda 30 yillik ma'lumotlardan foydalaniladi). Bunda nafaqat iqlimiy xususiyatlarning o'rtacha qiymati, balki ularning turli xil o'zgarishlarining taqsimlanishi ham hisobga olinadi.

Iqlimni muhofaza qilishning yangi mexanizmlari sifatida 2015 yilgi iqlim bo'yicha Parij kelishuvini amalga oshirishning to'qqizta yo'nalishi 2019-yil 29-sentabrda BMT Jahon Meteorologiya Tashkiloti mezbonlik qilgan Iqlim o'zgarishi bo'yicha sammit BMTga a'zo davlatlarning iqlim bo'yicha samarali va zudlik bilan chora ko'rish uchun "yumshoq qo'llash"ga qaratilgan yana bir xalqaro forumi bo'ldi.

Iqlim o'zgarishi va ekologik muammolar chegara bilmaydi. Ular bilan kurashish esa global, mintaqaviy va milliy miqyosdagi kompleks sa'y-harakatlarni talab etadi. Ekologik xavf-xatar tobora keskin tus olayotgan bir davrda bu boradagi hamkorlikni yanada rivojlantirish SHHTga a'zo davlatlar uchun jiddiy ahamiyatga ega. Shu sababli ham keyingi yillarda atrof-muhitni muhofaza qilish sohasidagi ko'p tomonlama hamkorlikni institutsionallashtirish yo'lida SHHT doirasida qator muhim ishlar amalga oshirilmoqda. Global ekologik o'zgarishlarning salbiy oqibatlari nimalarda aks etadi? Mamlakatlarning iqtisodiy va siyosiy hukmronlikka intilib, ulkan obro' qozonish maqsadida mamlakat ishlab chiqarishiga alohida urg'u berib kelayotganligi global ekologik inqirozni keltirib chiqarmayaptimikan? Yoki bu muammolarga biz insonlarning yashash tarzimiz sabab bo'la oladimi? O'tgan asrga nisbatan insoniyat yashash tarzi shunchalik darajada o'zgardiki, insoniyat sivilizatsiyasida hali mutlaqo kuzatilmagan global isish, dengiz va yer ekotizimlarining misli ko'rilmagan darajada kamayib borishiyu, yer yuzining turli mintaqalarida qurg'oqchilik, suv toshqinlari kabi bir qator salbiy holatlar ham yuz berayotganligi barchamizga birdek ayondir. Bir so'z bilan aytganda insonning tabiatga aralashuvi aqlga sig'maydigan darajaga yetishga ulgurdi.



Iqlim o'zgarishi barcha qit'alardagi barcha mamlakatlarga ta'sir qiladi. Bu mamlakatlar iqtisodini buzadi va odamlar hayotiga ta'sir qiladi. Ob-havo sharoitlari o'zgarib bormoqda, dengiz sathi ko'tarilmoqda va ob-havo hodisalari keskinlashmoqda. 2020-yilda sayohatlar taqiqlanganligi va COVID-19 pandemiyasi natijasida iqtisodiy o'sishning sekinlashishi tufayli issiqxona gazlari chiqindilari taxminan 6 foizga kamayishi prognoz qilinayotgan bo'lsa-da, bu yaxshilanish vaqtinchalik. Iqlim o'zgarishi to'xtamadi. Global iqtisodiyot pandemiyadan qutula boshlagach, emissiyalar yuqori darajaga qayt etilgan.

Hayot va tirikchilik vositalarini saqlab qolish uchun pandemiya va iqlim favqulodda holatlariga qarshi kurashish uchun shoshilinch choralar ko'rish kerak. 2015-yilda qabul qilingan Parij kelishuvi joriy asrda global o'rtacha harorat o'sishini sanoatgacha bo'lgan darajadan 2 darajadan ancha past darajada ushlab turish orqali iqlim o'zgarishi tahdidiga global javob choralari kuchaytirishga qaratilgan. Bitimning maqsadi, shuningdek, tegishli moliyaviy oqimlar, yangi texnologiya asoslari va salohiyatni oshirish asoslari orqali mamlakatlarning iqlim o'zgarishi ta'siriga dosh berish qobiliyatini mustahkamlashdan iborat.

"Ko'pchilik foydalanishga yaroqli suvimiz tugashini bilmaydi, 2030-yilga kelib suvga bo'lgan talab va mavjud bo'lgan suv ta'minoti o'rtasida 40 % tafovut bo'ladi. Suv muammosini hal qilish uchun bizda bor-yo'g'i 15 yil bor xolos", deydi Jahon iqtisodiy forumining yosh global yetakchisi. Ta'kidlash joizki, 750 mutaxassisdan tarkib topgan jamoa tomonidan o'tkazilgan so'rovda toza ichimlik suvining tugab borishi butun dunyo aholisi uchun chinakamiga global xavf deb baholandi. Aslida, ichimlik suvi muammosi dunyo aholisini qiynab kelayotgan muammolarning eng oldi qatoridan o'rin olib ulgurgan. Foydalanish uchun suv yetarli bo'lmagan, kunning toza ichimlik suvini izlash uchun sarflaydiganlarga ham oson emas.

Ekologik qonun talablarini bajarmaganlik yoki lozim darajada bajarmaganlik uchun ma'muriy javobgarlik masalasiga to'xtaladigan bo'lsak, ta'kidlash joizki, O'zbekiston Respublikasi Ma'muriy javobgarlik to'g'risidagi kodeksning VIII bobi "Ekologiya, atrof-muhitni muhofaza qilish va tabiatdan foydalanish sohasidagi huquqbuzarliklar uchun ma'muriy javobgarlik" deb nomlangan bo'lib, xususan? ushbu kodeksning 79-moddasida quyidagicha javobgarlik masalasi nazarda tutilgan: "Daraxtlar, butalarni, boshqa o'rmon o'simliklari va nihollarni g'ayriqonuniy ravishda kesish, shikastlantirish yoki yo'q qilish fuqarolarga bazaviy hisoblash miqdorining besh baravaridan o'n baravarigacha, mansabdor shaxslarga esa — o'n baravaridan o'n besh baravarigacha miqdorda jarima solishga sabab bo'ladi. Xuddi shunday huquqbuzarliklar ma'muriy jazo chorasi qo'llanilganidan keyin bir yil davomida takror sodir etilgan bo'lsa, fuqarolarga bazaviy hisoblash miqdorining o'n baravaridan o'n besh baravarigacha, mansabdor shaxslarga esa — o'n besh baravaridan yigirma baravarigacha miqdorda jarima solishga sabab bo'ladi".

Bundan tashqari, O'zbekiston Respublikasining Jinoyat kodeksi 4-bo'limi "Ekologiya sohasidagi jinoyatlar" deb nomlangan bo'lib, yuqoridagi qonunbuzarlik holati uchun 198-



moddada jinoiy javobgarlik masalasi nazarda tutilgan: Olovga ehtiyotsizlik bilan munosabatda bo'lish natijasida ekinzor, o'rmon yoki boshqa dov-daraxtlarga shikast yetkazish yoki ularni nobud qilish ko'p miqdorda zarar yetkazilishi yoki boshqacha og'ir oqibatlariga sabab bo'lsa,

— bazaviy hisoblash miqdorining ellik baravarigacha miqdorda jarima yoki ikki yuz qirq soatgacha majburiy jamoat ishlari yoxud bir yilgacha axloq tuzatish ishlari bilan jazolanadi.

O'rmon yoki boshqa dov-daraxtlarni qonunga xilof ravishda kesish ko'p miqdorda zarar yetkazilishiga sabab bo'lsa,

— bazaviy hisoblash miqdorining ellik baravaridan yetmish besh baravarigacha miqdorda jarima yoki ikki yuz qirq soatdan uch yuz soatgacha majburiy jamoat ishlari yoki bir yildan ikki yilgacha axloq tuzatish ishlari yoki bir yildan uch yilgacha ozodlikni cheklash yoki uch yilgacha ozodlikdan mahrum qilish bilan jazolanadi. Ekinzor, o'rmon yoki boshqa dov-daraxtlarga qasddan shikast yetkazish, ularni payhon qilish, nobud qilish ko'p miqdorda zarar yetkazilishiga sabab bo'lsa, — bazaviy hisoblash miqdorining yetmish besh baravaridan yuz baravarigacha miqdorda jarima yoki uch yuz soatdan uch yuz oltmish soatgacha majburiy jamoat ishlari yoki ikki yildan uch yilgacha axloq tuzatish ishlari yoxud bir yildan uch yilgacha ozodlikni cheklash yoki uch yilgacha ozodlikdan mahrum qilish bilan jazolanadi. Yuqorida qonunchilikdan keltirilgan misollar natijasida anglash mumkinki, O'zbekiston Respublikasi jinoiy, ma'muriy qonunchiligida ekologik qonun talablarini buzganlik uchun javobgarlik masalasi qat'iy xarakterda emasligi bilan namoyon bo'ladi.

Ekologik madaniyatni oshirish haqida so'z borganda, ta'kidlash joizki, ekologik madaniyat bir nechta faktorlar natijasi o'laroq shakllanadi yoxud yuzaga keladi: jumladan, tabiatga muhabbat, tabiat haqidagi bilim va tasavvurlar, ko'nikmalar, ekologik tarbiya, qadriyat va an'analar ekologik madaniyat shakllanishiga sabab bo'ladi. Ayniqsa, bugungi global ekologik muammolar insoniyatni bir bo'g'ma ilondek qamrab olgan paytda ekologik ong va ekologik madaniyatni shakllantirish va ularda atrof-muhitga nisbatan ratsional yondashuv ko'nikmasini hosil qilish masalasi ulkan ahamiyat kasb eta boshladi deb hisoblash o'rinlidir. Ekologik madaniyatni shakllantirishda, ekologik ong va dunyoqarashni shakllantirish va rivojlantirishda muhim o'rin tutadigan maktab tarbiyasiga, o'rta va oliy ta'lim muassasalariga e'tibor qaratilishi lozim. Ekologik bilimlar tashviqoti, aholini ekologik tarbiyalash va ularni o'qitish bo'yicha ishlar avj oldirilganligiga qaramay, Respublikamiz oliy va o'rta maxsus bilim yurtlarida atrof muhit muhofazasi, ya'ni ekologiya sohasida boshqa sohalar kabi Davlat noziri singari mutaxassislarni tayyorlash hozirgi kunga qadar yo'lga qo'yilmagan. Ushbu soha uchun bu kabi mutaxassislarni tayyorlash hozirgi kun talabidir. Bundan tashqari, insoniyat tarbiyasi uchun uning mahallasi ham alohida o'rin egallaydi. Mahallalar ham ushbu ishlarga jonbozlik ko'rsatishi lozim, deb o'ylayman.



Xulosa qiladigan bo‘lsak, ta’kidlash joizki, butun dunyoda ekologik barqarorlikka erishish, yer yuzining hozirgi holatini tubdan o‘zgartirish uchun xalqaro hamkorlik, ekologik qonun talablarini buzganlik uchun javobgarlikning qat’iy bo‘lishi, aholining yuqori darajadagi ekologik ong va madaniyatini oshirishning o‘zigina kifoya qilib qolmasdan, balki barchamizni mas’uliyat hissi bilan yashashga undashga ham chaqiradi. Tabiat in’om etgan tuhfalarni buzadigan xalq o‘z ildiziga bolta uradi deb Franklin Delano Ruzvelt tomonidan bildirilgan fikrlar barchamizni ogohlikka chorlab qolishi shubhasizdir. Zero, tabiatni muhofaza qilish bu nafaqat Vatan oldidagi farzandlik burchimizdir, balki insoniyatning kelajak avlod uchun qoldirishi mumkin bo‘lgan yagona va bebaho hazinasidir.

### Foydalangan adabiyotlar:

1. Семенихина В.А. Правовое регулирование охраны климата: сравнительно-правовой анализ: автореф. дис. ... канд. юр. наук. М., 2010. С. 11-12.
2. Монреальский протокол по веществам, разрушающим озоновый слой! 1987 г. [https:// www.un.org/ru/documents/decl\\_conv/conventions/ тотreal\\_prgo^^t1](https://www.un.org/ru/documents/decl_conv/conventions/montreal_prgo^^t1)
3. См. ВОЗ, «Изменение климата и здоровье», 1 февраля 2018 года. URL: [www.who.int/news-room/fact-sheets/detail/climate-change-and-health](http://www.who.int/news-room/fact-sheets/detail/climate-change-and-health).
4. Semenixina V.A. Iqlimni muhofaza qilishni huquqiy tartibga solish: qiyosiy huquqiy tahlil: muallif. dis. qonuniy Fanlar. M., 2010. S. 11-12.





|    |                                                                                                                                                                                                                   |    |
|----|-------------------------------------------------------------------------------------------------------------------------------------------------------------------------------------------------------------------|----|
| 1  | MUDDATLI HARBIY XIZMATCHILARNING IJTIMOIIY-PSIXOLOGIK MOSLASHUVINING O'ZIGA XOS XUSUSIYATLARI<br>Мелиев Гафур Олимкулович                                                                                         | 4  |
| 2  | IMPORTANCE OF INNOVATIVE EDUCATIONAL TECHNOLOGIES IN ASTRONOMY<br>Sayfullaeva Gulkhayo Ikhtiyor Kizi<br>Mirzaqandova Sahibjamol Kholmomin's Kizi                                                                  | 10 |
| 3  | Ona tili fani mavzularini o'rganishda integratsiyali ta'limdan foydalanish metodikasi<br>Ismadiyeva Nafisaxon Ibroximjon qizi                                                                                     | 13 |
| 4  | ETNOPEDEGOGIKANING DIDAKTIK IMKONIYATLARI<br>Rustam XURRAMOV                                                                                                                                                      | 17 |
| 5  | TARIX DARSLARIDA AKTDAN FOYDALANISH VA UNING AHAMIYATI<br>Mirkasimova Shodiya Azizovna                                                                                                                            | 24 |
| 6  | Bolalar adabiyotida Xudoyberdi To'xtaboyevning "Besh bolali yigitcha" asarida bosh qahramon badiiy obrazining talqini va personaj ichki kechinmalarining bolalarga xos tasviri<br>Qodirjonova Iqbola Bahodir qizi | 27 |
| 7  | Halima Ahmedova she'rlarida baxt obrazi<br>Polvonnazarova Bibixon Shuxratovna                                                                                                                                     | 33 |
| 8  | KIMYOVIY BOG'LANISH TURLARI<br>Doniyorova Nargiza Ziyodullayevna                                                                                                                                                  | 37 |
| 9  | Sizdan boshlanadi asli tafakkur...<br>Boymatova Gulnoza Odilovna<br>Xodjimatoeva Nigora Toshmatovna                                                                                                               | 41 |
| 10 | Tarix darslarida o'quvchilarni erkin fikrlashga o'rgatish<br>Madrahimov Fazliddin Husanovich                                                                                                                      | 45 |
| 11 | Geografiya darslarida o'quvchi markazda bo'lgan interfaol uslublar<br>Muminova Sayyora Yuldashevna                                                                                                                | 48 |
| 12 | TA'LIM JARAYONIDA MUAMMOLI VAZIYATLARNI YARATISH VA TAHLIL QILISH USULLARI<br>Abraeva Mehrangiz                                                                                                                   | 52 |
| 13 | SVETAFOR TIZIMINI MEXATRON MODULINI YARATISHNING YANGI USULLARINI MEXANIZMI<br>Tuhtasinova Gulsaraxon Abduraimjon qizi Iminjonov Avzalbek Ravshanbek o'g'li<br>Rahmatillayev Javlonbek Safibillayevich            | 58 |
| 14 | ТАРИХИЙ ЁДГОРЛИКЛАРНИ ЎРГАНИШДА ВИРТУАЛ БОРЛИҚ (VIRTUAL REALITY) ТЕХНОЛОГИЯСИ<br>Tuhtasinova Gulsaraxon Abduraimjon qizi Iminjonov Avzalbek Ravshanbek o'g'li<br>Rahmatillayev Javlonbek Safibillayevich          | 66 |
| 15 | Innovatsion faoliyat va axborotlar bilan ishlashga ijtimoiy-madaniy adaptatsiya hosil qilish muammosining psixologik asoslari<br>Ashurova Sevara Boynazarovna                                                     | 73 |
| 16 | Maktabgacha ta'lim tizimida kreativ tarbiyachilarni tayyorlashi ustuvor vazifa sifatida<br>Mahatova Davlatoy Dilmurodovna                                                                                         | 78 |
| 17 | Mashg'ulot jarayonida didaktik o'yinlarning ahamiyati<br>Nazarova Iqbol                                                                                                                                           | 83 |
| 18 | Geografiya darslarida o'quvchi markazda bo'lgan interfaol uslublar<br>Muminova Sayyora Yuldashevna                                                                                                                | 86 |



|    |                                                                                                                                                             |     |
|----|-------------------------------------------------------------------------------------------------------------------------------------------------------------|-----|
| 19 | Sizni sharaflaymiz aziz ustozim!<br>Raximova Tavakkalxon Usmonovna                                                                                          | 90  |
| 20 | Matematik savodxonlikni TIMSS, xalqaro baholash tizimi orqali takomillashtirish<br>Isanqulova Iroda Ishmatatova                                             | 94  |
| 21 | Farzandimiz - yuz pardamiz<br>Muminova Asem Seytmuratovna                                                                                                   | 100 |
| 22 | GURUNTLARNING MUSTAXKAMLIGINI LABORATORIYA QILISHNING SODDA USULLARI.<br>A.Qo'ldoshev, S.M. Maxmudov.                                                       | 102 |
| 23 | TO MY PEASANT GRANDMOTHER<br>Rozimannopova Rohilakhan                                                                                                       | 105 |
| 24 | Maktabgacha yoshdagi bolalarga chet -tili o'qitishning samarali samarali usullaridan foydalanish imkoniyatlari<br>Ungbayeva Mohichehra Mahmatkarimovna      | 113 |
| 25 | Maktabgacha yoshdagi bolalarni tabiat bilan tanishtirishda "Ilm-fan va tabiat" markazidan foydalanish<br>Tursunova Sitora Ziyadulla qizi                    | 119 |
| 26 | Роль и значение математики в жизни человека<br>Бегматова Гульхумор Валижоновна                                                                              | 123 |
| 27 | Boshlang'ich ta'lim-ta'limning asosiy poydevori<br>Mirpulatova Dilorom Maxsudovna                                                                           | 126 |
| 28 | ИНФОРМАТИКА ФАНИНИ ЎҚИТИШ САМАРАДОРЛИГИНИ ОШИРИШДА ЗАМОНАВИЙ ПЕДАГОГИК ТЕХНОЛОГИЯЛАРДАН ФОЙДАЛАНИШ<br>Ибодова Гулшан Фарходовна                             | 129 |
| 29 | Kechiring Ona!<br>Mohinur Asqarova                                                                                                                          | 137 |
| 30 | O'zbekistonda ommaviy axborot vositalarining konstitutsiyaviy maqomi<br>Fayziyeva Dilnoza Abduraximovna                                                     | 143 |
| 31 | YANGILANAYOTGAN O'ZBEKISTONDA GENDER TENGLIKKA ERISHISH STRATEGIYASI HAMDA UNING HUQUQIY ASOSLARI<br>Oripova Mexriniso Murodjonovna                         | 147 |
| 32 | Boshlang'ich ta'limda o'quvchilarga sifatli ta'lim berishning yangi strategiyalari<br>Maxatova Gulnor Shaxliyevna                                           | 152 |
| 33 | МАКТАБГАЧА ТА'ЛИМ ТАШКИЛОТЛАРИ ВА ЖАМОАТ БИРЛАШМАЛАРИ О'RTASIDAGI НАМКОРЛИК<br>В.Е.Раматуллаяева, G.H.Qo'ziboyeva N.Begimqulova                             | 156 |
| 34 | МАКТАБЛАРДА ИНФОРМАТИКА ФАНИНИ РИВОЖЛАНТИРИШ ЙЎЛЛАРИ<br>Хушмаҳаммадиева Махфират                                                                            | 161 |
| 35 | "TASVIRIY SAN'AT" FANI BO'YICHA O'QUVCHILAR O'ZLASHTIRISHI LOZIM BO'LGAN BILIM, MALAKA VA KO'NIKMALARGA TALABLAR<br>Abdumuminova Gulnoza Xayrullaevna       | 165 |
| 36 | Функция Витамина Д в живом организме и его роль в работе органов и систем<br>Акбар Рахмонов<br>Юлдашев Н.М                                                  | 172 |
| 37 | XALQ DEPUTATLARI MAHALLIY KENGASHLARIDA PARTIYA DEPUTATLIK GURUHI TOMONIDAN SO'ROV BILAN SAMARALI ISHLASH MEXANIZMI<br>Ahatjonov Sunnatilla Sobirjon o'g'li | 182 |
| 38 | Nobel mukofotining paydo bo'lishiga oddiy gazeta muxbirining xatosi turtki bo'lganini bilasizmi<br>Charos Mustaqimova Amon qizi                             | 186 |
| 39 | KIBERXAVSIZLIKDA SUN'IY INTELEKT VOSITALARINING TADBIQI<br>Tog'ayev I.P Jabborov Sh.B Eshnazarov N.X Amirkulov Ch.J.                                        | 188 |
| 40 | Фаргона вилояти бўз-воҳа тупроқларининг гумус ва озика моддалари<br>Рўзиева Инобат Жўраевна                                                                 | 194 |



|    |                                                                                                                                                                                      |     |
|----|--------------------------------------------------------------------------------------------------------------------------------------------------------------------------------------|-----|
|    | Убайдуллаева Шоҳиста Ҳидоятилло қизи                                                                                                                                                 |     |
| 41 | XALQ DEPUTATLARI MAHALLIY KENGASHLARIDA PARTIYA DEPUTATLIK GURUHI TOMONIDAN SO'ROV BILAN SAMARALI ISHLASH MEXANIZMI<br>Axatjonov Sunnatilla Sobirjon o'g'li                          | 199 |
| 42 | “SIZDAN BOSHLANADI ASLI TAFAKKUR, AZIZ MUALLIMLAR SIZGA TASHAKKUR”<br>Hayitmurodova Mohigul O'rol qizi                                                                               | 203 |
| 43 | Said Ahmadning “Qoplon” hikoyasi haqida<br>Yangiboyeva Durjanoy Sanjar qizi                                                                                                          | 207 |
| 44 | Boshlang'ich sinf o'quvchilarida ona tiliga muhabbatni uyg'irish usullari<br>Tajiyeva Gulsora Hamidovna                                                                              | 212 |
| 45 | JISMONIY MASHQLARNING INSON FAOLIYATIGA UZVIY BOG'LIQLIGI<br>Raximova Saboxat Qaxramon qizi                                                                                          | 215 |
| 46 | NOBEL MUKOFOTINING PAYDO BO'LISHIGA ODDIY GAZETA MUXBIRINING XATOSI TURTKI BO'LGANINI BILASIZMI ?<br>Charos Mustaqimova Amon qizi                                                    | 225 |
| 47 | Modul qatnashgan tenglama va tengsizliklarni yechish usullari<br>Ochilova Rayima Maxmudovna<br>A.V. Voloshinov                                                                       | 227 |
| 48 | SOLIQ SOHASIDAGI HUQUQBUZARLIKLARNING OLDINI OLISSHA<br>QO'LLANILADIGAN HUQUQBUZARLIKLAR PROFILAKTIKASI TURLARI<br>Abdijalilov Elbek Jalaliddin O'g'liYusupdjanova Gulnoza Ilxomovna | 231 |
| 49 | МАКТАБГАЧА ТА'ЛИМ ТАШКИЛОТИДА ТА'ЛИМ СИФАТИНИ РИВОЖЛАНТИРИШ БОСҚИЧЛАРИ<br>Musiddinova Shoirra                                                                                        | 238 |
| 50 | МАКТАБГАЧА ТАЪЛИМ ТИЗИМИНИ РИВОЖЛАНТИРИШДА ТАРБИЯЧИНИНГ ЎРНИ<br>Мусиддинова Шоира                                                                                                    | 241 |
| 51 | The problems of bilingualism in Psycholinguistics<br>Muxamadiyeva Nodira Abdivaliyevna                                                                                               | 244 |
| 52 | Ta'lim sohasida o'quv turniri metodidan foydalanishning samaradorligi.<br>Urazbayeva Dilorom                                                                                         | 248 |
| 53 | Saraton kasalligi va uni davolashda qo'llaniladigan amaranthus o'simligi haqida ma'lumotlar<br>Abduxalilova Madinaxon                                                                | 250 |
| 54 | Iqtisodiy globallashtirish fonida milliy iqtisodiy xavfsizlik<br>Saidov Akmal Azimovich                                                                                              | 255 |
| 55 | Iqtisodiy xavfsizlikni ta'minlash mamlakat taraqqiyotining garovidir<br>Saidov Akmal Azimovich                                                                                       | 262 |
| 56 | SOMONIYLARNING YUKSALISHIDA SAMARQANDNING O'RNI<br>Ochilov Tolib Ixtiyor O'g'li                                                                                                      | 267 |
| 57 | ZAMONAVIY KIMYOVIY TEXNOLOGIYALAR VA ULARNING TURMUSH VA TEXNIKADAGI AHAMIYATI<br>BEXUDOVA MASHKURA OMON QIZI                                                                        | 273 |
| 58 | JAHON IQTISODIYOTI VA XALQARO MUNOSABATLAR<br>Мамедов Шерзод Шарипович                                                                                                               | 279 |
| 59 | ROSSIYA FEDERATSIYASI QUROLLI KUCHLARINING KELAJAKDAGI ASKARNING JANGOVAR EKIPROVKASI<br>ХАМРАКУЛОВ А. А.                                                                            | 286 |
| 60 | ҲОЗИРГИ ЗАМОН ХАВФСИЗЛИК ТИЗИМИ ВА ИСТИҚБОЛЛАРИ<br>ШЕРОВ Мансур Болтаевич                                                                                                            | 292 |
| 61 | ИСЛОМ ОЛАМИДА ДАВЛАТЧИЛИК, ДАВЛАТ ВА ДИНИЙ ТАШКИЛОТЛАР ЎРТАСИДАГИ МУНОСАБАТЛАРНИНГ ХУСУСИЯТЛАРИ                                                                                      | 296 |



|    |                                                                                                                                                                                                            |     |
|----|------------------------------------------------------------------------------------------------------------------------------------------------------------------------------------------------------------|-----|
|    | РАЖАБОВ Воҳиджон Нормуротович                                                                                                                                                                              |     |
| 62 | HARBIY YOSHLARDA VATANGA XIZMAT QILISH MAYLINI SHAKLLANTIRISH<br>KUBAYEV Zafar Nafasovich                                                                                                                  | 300 |
| 63 | ИНСОН ВА ФУҚАРОЛАРНИНГ ҲУҚУҚЛАРИНИ ТАЪМИНЛАШДА ЎҚОТАР<br>ҚУРОЛЛАРДАН ФОЙДАЛАНИШ ЗАРУРИЯТИ<br>ТЎРАЕВ Фарход Қўчқарович                                                                                      | 304 |
| 64 | НАТО МАМЛАКАТЛАРИ ҚЎШИНЛАРИНИНГ МОДДИЙ-ТЕХНИК ТАЪМИНОТИ<br>ПАРПИЕВ Элдоржон Нўмонович                                                                                                                      | 308 |
| 65 | SUVDA ISHLOVCHI REVOLYUTSION AVTOMOBILI<br>Raximov A. Sh.                                                                                                                                                  | 313 |
| 66 | АНОЛИ YASHASH PUNKTLARIDA HAVFSIZ PIYODALAR HARAKATINI TASHKIL<br>ETISH<br>KULDASHEV Sh. R.                                                                                                                | 317 |
| 67 | ГЛОБАЛЛАШАЁТГАН ДУНЁДА АХБОРОТ ХАВФСИЗЛИГИ<br>РАЗАКОВ Шухрат Холмирзаевич                                                                                                                                  | 322 |
| 68 | ШАРҚ АЛЛОМА ВА МУТАФАККИРЛАРИНИНГ ИЛМИЙ МЕРОСИ ЖАҲОНШУМУЛ<br>БЕҚИЁС БОЙЛИК<br>ҚУЛДАШЕВ Шерзод Равшанбекович                                                                                                | 326 |
| 69 | ХИТОЙ ХАЛҚ АРМИЯСИ МАХСУС БО‘ЛИНМАЛАРИ<br>А. ХАМРАКУЛОВ                                                                                                                                                    | 333 |
| 70 | ZAMANOVIY HARBIY MOJAROLARDA SHAHAR SHAROITIDA JANGOVAR<br>HARAKATLAR OLIV BORISHINING O‘ZIGA XOS XUSUSIYATLARI<br>AXMEDOV Nurbaxt Kengesovich<br>I. MUHAMMADALIYEV                                        | 339 |
| 71 | SHARTLI DUSHMANGA PSIXOLOGIK TA‘SIR O‘TKAZISH, XAVF PAYDO BO‘LGAN<br>DAVRDA, JANGOVAR HARAKATLAR VAQTIDA, HARBIY DAVRDAN SO‘NG<br>PSIXOLOGIK KURASHNING MAQSAD VA VAZIFALARI<br>BOBOYEV Xurshid Yusupovich | 343 |
| 72 | HOZIRGI KUNDA ERONNING MARKAZIY OSIYO MINTAQASIDAGI MANFAATLARI<br>TAHLILI<br>KARIMOV O‘ktam Mengliyevich                                                                                                  | 348 |
| 73 | ҲАРБИЙ ХИЗМАТЧИЛАРНИНГ МАЪНАВИЙ ЮКСАЛИШИДА ДИНИЙ<br>БАҒРИКЕНГЛИК ВА ШАРҚОНА ҚАДРИЯТЛАР ЎРНИ<br>Шухрат Разақов<br>Максим Силантьев                                                                          | 353 |
| 74 | ҲАРАКАТ ХАВФСИЗЛИГИНИ ТАЪМИНЛАШДА<br>ҲАЙДОВЧИНИНГ МАҲОРАТИ<br>РАХИМОВ Алишер Шарафидинович                                                                                                                 | 358 |
| 75 | YO‘L HARAKATI HAVFSIZLIGIGA TA‘SIR ETUVCHI<br>ASOSIY OMILLAR TAHLILI<br>Sh. X. Razaqov                                                                                                                     | 363 |
| 76 | КОНЦЕПЦИЯ МЕЖДУНАРОДНЫХ ГРУЗОПЕРЕВОЗОК И ОСОБЕННОСТИ<br>Нарзиев Жамолiddин Комилжонович                                                                                                                    | 369 |
| 77 | APPLYING ROBSON’S CLASSIFICATION FOR REDUCING THE AMOUNT OF<br>CESAREAN SECTION<br>Abduganieva Hilola Abduhafiz kizi Agababayan L.R.                                                                       | 376 |
| 78 | OLIY TA‘LIM TIZIMIDA MUSTAQIL TA‘LIMNI TASHKIL ETISHNING O‘ZIGA XOS<br>XUSUSIYATLARI<br>M.I.Quvondiqova                                                                                                    | 381 |
| 79 | THE PROCESS OF STUDENTS' ADAPTATION TO SCHOOL AND THE CONCEPT OF<br>PSYCHOLOGICAL SUPPORT<br>Son of Yusufzhanov Anaskhan Ikram                                                                             | 385 |



|    |                                                                                                                                                                                                                       |     |
|----|-----------------------------------------------------------------------------------------------------------------------------------------------------------------------------------------------------------------------|-----|
| 80 | “LUQMONI HAKIM” TO‘PLAMIDAGI KICHIK HAJMLI ERTAKLAR TAHLILI<br>Qodirov Umarjon Akramjon o‘g‘li                                                                                                                        | 388 |
| 81 | АРАБ ЦВИЛИЗАЦИЯСИ ВА МАДАНИЯТИНИНГ АСОСЛАРИ ВА ХАЛҚАРО<br>МИҚЁСДА ТАРҚАЛИШ ОМИЛЛАРИ<br>Назирова Шерзодбек Рустамшер ўғли                                                                                              | 395 |
| 82 | MOLIYAVIY NATIJALAR, PUL OQIMLARI TO'G'RISIDAGI HISOBOTNI TUZISH VA<br>TAQDIM ETISH<br>Azimova Tamara Abrorovna Egamnazarova Noila Olimjon qizi<br>Shokirov Humoyiddin Baxriddin o‘g‘li Erkinov Bobur Botirali o‘g‘li | 404 |
| 83 | Она тилидан таянч компетенциялар борасида мулоҳазалар<br>Нозимахон Холиқова                                                                                                                                           | 410 |
| 84 | МАКТАВГАЧА ТА’ЛИМ ТASHKILOTLARIDA TABIAT BURCHAGINI TASHKIL<br>QILISHDA AMALIY MASHG‘ULOTLARNING AHAMIYATI<br>Aziza Kobilova                                                                                          | 414 |
| 85 | ИЗ ЖИЗНИ ПРОФСОЮЗОВ<br><b>Ягудаева Янна Юрьевна</b>                                                                                                                                                                   | 419 |
| 86 | MAQOLA YOZAMAN SHE'RNII TO'XTATIB<br>Mulikboyev O‘tkir Qo‘chqor o‘g‘li<br>Soliyeva Dildora                                                                                                                            | 422 |
| 87 | ЎЗБЕКИСТОНДАГИ МАХСУС КЎЧКИНДИЛАРНИ ТУРАР-ЖОЙ БИЛАН<br>ТАЪМИНЛАШ МАСАЛАСИ<br>Б.Расулов                                                                                                                                | 428 |
| 88 | Boshlang'ich sinf o'quvchilarida ona tiliga muhabbatni uyg'otish usullari<br>Tajiyeva Gulsora Hamidovna                                                                                                               | 439 |
| 89 | Бадий таржима ва адабий алоқалар<br>Сатимова Зухро Шухрат қизи                                                                                                                                                        | 442 |
| 90 | Концепт "Dieu" в гимнах<br>Сатимова Зухро                                                                                                                                                                             | 446 |
| 91 | JAHON IQTISODIYOTI VA XALQARO MUNOSABATLAR<br>Mamedov Sherzod Sharipovich                                                                                                                                             | 451 |
| 92 | ВЗАМОСВЯЗЬ ПЕРИОДА ВЕГИТАЦИЯЫ ЛИНИЙ ХЛОПЧАТНИКА С НЕКОТОРЫМИ<br>ХОЗЯЙСТВЕННО-ЦЕННЫМИ ПРИЗНАКАМИ В ЗАВИСИМОСТИ ОТ РЕГИНОВ<br>ВОЗДЕЛЫВАНИЯ<br>Жураев С.Т Д.Раимова                                                      | 459 |
| 93 | AN' ANAVIY DARSLARNING YANGI KO'RINISHI – AKT NING DARS<br>SAMARADORLIGINI OSHIRISHDAGI O'RNI<br>Yusupova Muhabbat Anatolevna<br>Madina Malikova Abduraxmonovna                                                       | 463 |
| 94 | Iqlim o‘zgarishi oqibatlarini bartaraf etish uchun xalqaro ekologik huquqning mohiyati<br>Amirov Shahzod G‘olib o‘g‘li<br>Xurramov Jaloliddin Otabek o‘g‘li                                                           | 468 |