

NEW INNOVATIONS IN NATIONAL EDUCATION

NINE



+998 97 277 78 01



WWW.REANDPUB.UZ



INFO@REANDPUB.UZ

**NATURAL SCIENCES
ECONOMICS
ART AND CULTURE
MEDICAL SCIENCES
PHILOLOGICAL SCIENCES
PEDAGOGICAL SCIENCES
SOCIAL SCIENCES AND HUMANITES**



CYBERLENINKA



BASE



OpenAIRE



Google Scholar

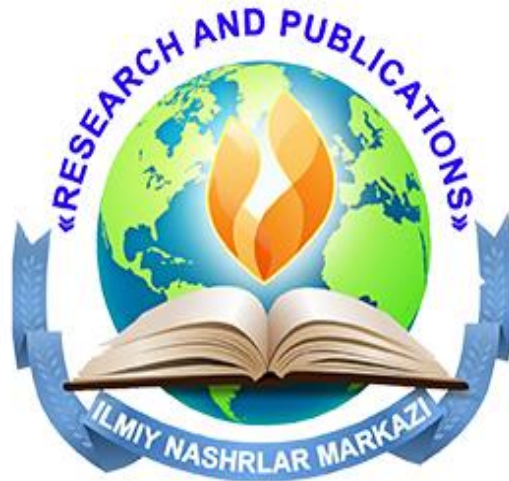

NINE

ILMIY-USLUBIY JURNALI

BARCHA SOHALAR BO'YICHA

7-SON, 1-JILD OKTABR 2022 1-QISM



REANDPUB.UZ



NINE

EDITOR IN CHIEF

ABDURAHMONOV ABDUSHOKIR ABDUKARIMOVICH

PREPARING FOR PUBLISHING

HAKIMOVA AZIZA XAYDARALIYEVNA

BOSH MUHARRIR

ABDURAHMONOV ABDUSHOKIR ABDUKARIMOVICH

NASHRGA TAYYORLOVCHI

HAKIMOVA AZIZA XAYDARALIYEVNA

TAHRIR KENGASH A'ZOLARI

ABIDOV IBROXIMJON

Namangan muxandislik-texnologiya instituti Kimyo kafedrası dotsenti

SHODMONKULOV ZOXR ABDURAXIMOVICH

Toshkent to'qimachilik va yengil sanoat institutining «Mashinashunoslik va servis xizmati» kafedrası katta o'qituvchisi

SHARIPOVA SAODAT TURSUNBAEVNA

Toshkent farmatsevtika institutining «Dori vositalarining sanoat texnologiyasi» kafedrası dotsent v/b

RAXIMOVA OYGUL RAXIM QIZI

Toshkent farmatsevtika institutining «Dori vositalarining sanoat texnologiyasi» kafedrası dotsenti

RADJABOV NASIR NASIMOVICH

O'R Jamoat xavfsizligi universiteti Tillarni o'rganish kafedrası professori

AXMEDOV OYBEK SAPORBAEVICH

O'zbekiston davlat jahon tillari universiteti ingliz tilini o'qitish metodikasi kafedrası professori, filologiya fanlari doktori

XODJAYEVA NODIRAXON ABDURASHIDOVNA

SamDU, Iqtisodiyot fakulteti, iqtisodiy nazariya kafedrasida dotsent

ABDUVALITOV NURJAN BURANOVICH

»Qozoq tili va adabiyoti» kafedrasida katta o'qituvchi

ABDUVALITOV YERGASH BURANEVICH

Nizomiy nomidagi Toshkent davlat pedagogika universiteti qozoq tili va adabiyoti kafedrası mudiri

KOSHANOVA BIBIGUL TURGANBAEVNA

Toshkent kimyo-texnologiya instituti noorganik moddalar kimyoviy texnologiyasi kafedrası katta o'qituvchisi

ILHOMOV ZIYOVUTDIN ADXAMOVICH

Nizomiy nomidagi Toshkent davlat pedagogika universiteti Tarix fanlari nomzodi (dotsent)

MULLAEV DILSHOD AXMATOVICH

Nizomiy nomidagi Toshkent davlat pedagogika universiteti Biologiya kafedrası dotsent v.b

AZIMOV IBRAGIMJON TOSHPULATOVICH

Toshkent davlat pedagogika universiteti «Biologiya» kafedrası mudiri

SAIDOVA MARHABO HABIBULLO QIZI

Toshkent davlat iqtisodiyot universiteti Iqtisodiy xavfsizlik kafedrası katta o'qituvchisi

РЕАКЦИИ ГЛИКОЗИЛИЗОТИОЦИАНАТОВ С ЭФИРАМИ АМИНОПИРАЗОЛКАРБОНОВЫХ КИСЛОТ

Рахматуллаев Изатулла

Ферганский медицинский институт общественного здоровья. Доцент

rizat1948@mail.ru

АННОТАЦИЯ. В статье освещено разработка методов синтеза производных углеводов по гликозидному центру с целью получения практически ценных препаратов для нужд здравоохранения и сельского хозяйства. Изучены реакции взаимодействия гликозилизотиоцианата с рядом производных аминопиразолкарбоновой кислоты.

Ключевые слова: Гликозилизотиоцианат, пиразол, аминопиразол, аминотиозол, аминакридин, изотиоцианат. пиридин, ацетонитрил.

ABSTRACT. The article highlights the development of methods for the synthesis of carbohydrate derivatives at the glycosidic center in order to obtain practically valuable drugs for the needs of health care and agriculture. The interaction reactions of glycosylisothiocyanate with a number of derivatives of aminopyrazolecarboxylic acid have been studied.

Keywords: Glycosylisothiocyanate, pyrazole, aminopyrazole, aminothiozol, aminoacridine, isothiocyanate. pyridine, acetonitrile.

ВВЕДЕНИЕ. Основная цель данного исследования заключалась в разработке методов синтеза углеводовсодержащих гетероциклических соединений на основе гликозилизотиоцианатов[1] и бифункциональных соединений для использования продуктов реакций в здравоохранении и сельском хозяйстве. Одновременно решались задачи химической модификации биологически активных структур путём N- гликозилтиокарбамоилирования с образованием кислотно – устойчивой тиоамидной связи между биологически активным блоком и гликозидным центром[2].

ЛИТЕРАТУРА И МЕТОДОЛОГИЯ. В ряду бифункциональных соединений важное место занимают пиразольное кольцо каторий лежит в основе



молекулярной структуры многих соединений, имеющих практическое значение [3].

В последние годы активно развивается научное направление по химической трансформации физиологически активных соединений при помощи сахаров и полисахаридов[4]. Введение углеводов в структуру биологически активных препаратов часто приводит к снижению общей токсичности и увеличению водной растворимости и избирательности действия. В связи с этим изыскание новых углеводсодержащих химических средств для использования в здравоохранении и сельском хозяйстве относится к числу актуальных направлений химии углеводов.

В структуру большого числа лекарственных средств синтетического и природного происхождения входят разнообразные гетероциклические системы. Продолжается поиск новых гетероциклических структур с высокой биологической активностью, и одновременно развиваются исследования по модификации известных соединений с установленным спектром активности. В этом направлении актуальным является разработка способов гликозилирования азотсодержащих гетероциклов. Как правило, прямые методы N- гликозилирования азотсодержащих соединений мало эффективны, особенно при работе с малоосновными азотсодержащими соединениями. Использование изо(тио)цианатных функций позволяет повысить эффективность реакции по гликозидному центру и наметить новые пути конструирования гетероциклических N-агликонов разнообразной структуры.

Однако, наибольший интерес представляет использование производных пиразола в медицине и сельском хозяйстве в качестве биологически активных веществ. Диапазон биологической активности этих соединений чрезвычайно широк – от антибактериальной и противоопухолевой (в медицине), до гербицидной и фунгицидной (в сельском хозяйстве). Поэтому изыскание новых препаратов медицинского или сельскохозяйственного значения в ряду углеводсодержащих производных пиразола представляет несомненный интерес.

Нами изучены реакции взаимодействия гликозилотиоцианата 1 с рядом производных аминопиразолкарбоновой кислоты 9 – 14.

РЕЗУЛЬТАТЫ: Гликозилизотиоцианаты 1 и 9 легко взаимодействуют с производными 5 – амино – 1, 2 – пиразол – 4 – карбоновой кислоты при непродолжительном нагревании реакционной смеси в среде абсолютного пиридина либо при длительной выдержке при комнатной температуре с образованием продуктов присоединения аминогруппы к изотиоцианатной функции[2], (табл.1). Характерными спектральными признаками продуктов присоединения являются (табл.2): сигналы сложноэфирной группы в виде триплета при 1,2 δ м.д. и квартета при 4,1 δ м.д., протонов Н – N₁ и Н – N₂ тиомочевинного фрагмента в спектрах ПМР. В ИК – спектрах обнаруживается поглощение, характерное для карбонильной группы (1755 см⁻¹).

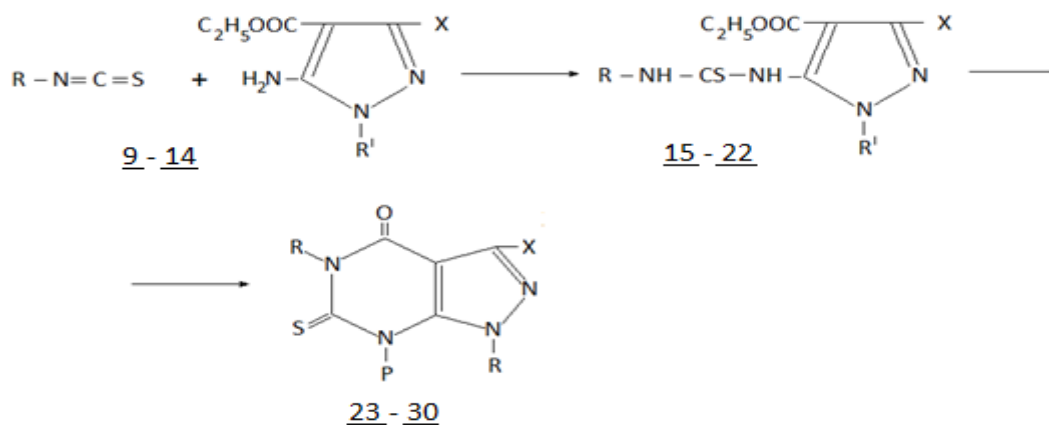

| | |
|-------------------|--|
| <u>9; 15; 23</u> | R ¹ = H |
| <u>10; 16; 24</u> | R ¹ = CH ₂ CH ₂ OH; X = H |
| <u>11; 17; 23</u> | R ¹ = Ph; X = H |
| <u>12; 18; 26</u> | R ¹ = Me; X = H |
| <u>13; 19; 27</u> | R ¹ = H; X = NH ₂ |
| <u>14; 20; 28</u> | R ¹ = CH ₂ CH ₂ OH; X = NH ₂ |
| <u>21, 29</u> | R ¹ = H; X = NH ₂ |
| <u>22, 30</u> | R ¹ = CH ₂ CH ₂ OH; X = NH ₂ |

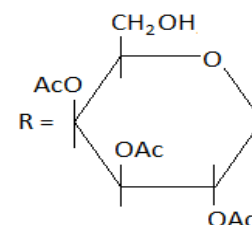
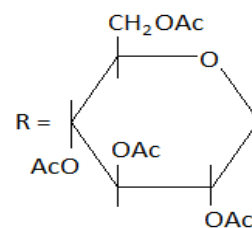

При более продолжительном нагревании в среде абс.пиридина по данным ТСХ наблюдается появление нового продукта, образующегося в результате внутримолекулярной циклизации (табл.3,4). Вторая стадия существенно

ускоряется при добавлении безводного хлорида цинка. Также весьма эффективным было применение фторида калия, нанесённого на окись алюминия при проведении реакции в абс.ацетонитриле.

ОБСУЖДЕНИЕ:

Табл.1. Физико – химические характеристики соединений:

15 – 22

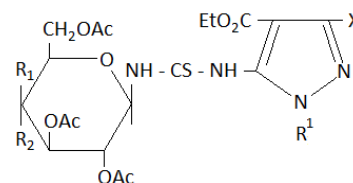

| Соединение | R ₁ | R ₂ | R ¹ | X | t°С плавлен. | Выход % | [α] ₂₀ ⁵⁴⁶ (С,ДМСО) | R _f (система)С* | Брутто формула | Вычислено,% найдено,% | | |
|------------|----------------|----------------|------------------------------------|-----------------|--------------|---------|--|-------------------------------|--|--------------------------|--------------|----------------|
| | | | | | | | | | | С | Н | Н |
| <u>15</u> | H | OAc | H | H | 131-132 | 89 | -72,1 (1) | 0,48 | C ₂₁ H ₂₈ N ₄ O ₁₁ S | 46,32 46,11 | 5,18 5,16 | 10,29 9,89 |
| <u>16</u> | H | OAc | CH ₂ CH ₂ OH | H | 154-156 | 91 | -58,5(1,5) | 0,20 | C ₂₃ H ₃₂ N ₄ O ₁₂ S | 46,93 46,44 | 5,48 5,31 | 9,52 9,04 |
| <u>17</u> | H | OAc | Ph | H | 190-191 | 90 | -63,2(1,3) | 0,49 | C ₂₇ H ₃₂ N ₄ O ₁₁ S | 52,25 52,09 | 5,20 5,00 | 9,03 9,00 |
| <u>18</u> | H | OAc | Me | H | 175-176 | 92 | -94,1(1,8) | 0,37 | C ₂₂ H ₃₀ N ₄ O ₁₁ S | 47,31 46,88 | 5,41 5,13 | 10,03 9,70 |
| <u>19</u> | OAc | H | H | NH ₂ | 118-120 | 93 | -72,3(1,9) | 0,54 | C ₂₁ H ₂₉ N ₅ O ₁₂ S | 45,08 45,51 | 5,22 5,24 | 12,51 12,00 |
| <u>20</u> | OAc | H | CH ₂ CH ₂ OH | NH ₂ | 146-148 | 96 | -63,5(1,2) | 0,23 | C ₂₈ H ₃₃ N ₅ O ₁₂ S | 45,77 44,71 | 5,51 5,53 | 11,60 11,11 |
| <u>21</u> | OAc | H | H | NH ₂ | 124-125 | 94 | 70,0(1,3) | 0,53 | C ₂₁ H ₂₉ N ₅ O ₁₁ S | 46,08 45,39 | 5,22 5,11 | 12,51 11,94 |
| <u>22</u> | OAc | H | CH ₂ CH ₂ OH | NH ₂ | 143-144 | 96 | -78,5(1,5) | 0,29 | C ₂₃ H ₃₃ N ₅ O ₁₂ S | 45,77 45,71 | 5,51 5,50 | 11,60 11,56 |

Табл. 2 Спектры ПМР и ИК соединений: 15 - 22

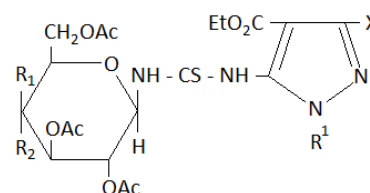

| Соединение | R ₁ | R ₂ | R ¹ | X | ИК спект, см ⁻¹ | | | Спектры ПМР; (δ м.д.) | | | | |
|------------|----------------|----------------|------------------------------------|-----------------|----------------------------|------|------|-----------------------|------------|--|------------------|------------------|
| | | | | | -C=O | -C-O | -C=S | OMe | Угл. цикл. | А гликон | | |
| | | | | | | | | | | OC ₂ H ₅ | N ₁ H | N ₂ H |
| <u>15</u> | H | OAc | H | H | 1748 | 1232 | 1355 | 1,9-2,1 | 3,7-5,7 | 1,2 (CH ₃) 4,1 (CH ₂) | 7,2 | 12,1 |
| <u>16</u> | H | OAc | CH ₂ CH ₂ OH | H | 1752 | 1235 | 1358 | 1,9-2,1 | 3,8-5,9 | 1,2 (CH ₃) 4,2 (CH ₂) | 7,1 | 12,2 |
| <u>17</u> | H | OAc | Ph | H | 1750 | 1237 | 1355 | 1,9-2,1 | 3,7-5,9 | 1,1 (CH ₃) 4,1 (CH ₂) | 7,1 | 12,3 |
| <u>18</u> | H | OAc | Me | H | 1748 | 1233 | 1355 | 1,9-2,1 | 3,9-5,9 | 1,1 (CH ₃) 4,3 (CH ₂) | 7,2 | 12,2 |
| <u>19</u> | H | OAc | H | NH ₂ | 1755 | 1237 | 1357 | 1,9-2,0 | 3,9-6,0 | 1,2 (CH ₃) 4,2 (CH ₂) | 7,3 | 12,1 |

| | | | | | | | | | | | | |
|-----------|----|-----|------------------------------------|-----------------|------|------|------|---------|---------|--|------------|--------------|
| <u>20</u> | H | OAc | CH ₂ CH ₂ OH | NH ₂ | 1757 | 1233 | 1358 | 1,9-2,0 | 3,9-6,1 | 1,2 (CH ₃) 4,1 (CH ₂) | 7,2 | 12,1 |
| <u>21</u> | OA | H | H | NH ₂ | 1755 | 1230 | 1360 | 1,9-2,1 | 3,8-6,0 | 1,2 (CH ₃) 4,1 (CH ₂) | 7,2 7,2 | 12,1 12,0 |
| <u>22</u> | OA | H | CH ₂ CH ₂ OH | NH ₂ | 1758 | 1235 | 1357 | 1,9-2,0 | 3,8-6,0 | 1,2 (CH ₃) 4,2 (CH ₂) | 7,2 | 12,2 |

Табл.3. Физико – химические характеристики соединений:
23 – 30.

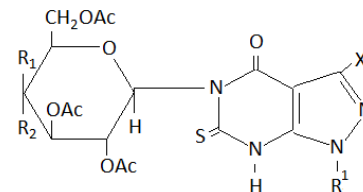

| Соединение | R ₁ | R ₂ | R ¹ | X | t°С плавлен. | Выход % | [α] 20 546 (С,ДМСО) | R _f (система)* | Брутто формула | Вычислено,% найдено,% | | |
|------------|----------------|----------------|------------------------------------|-----------------|--------------|---------|---------------------------|------------------------------|--|--------------------------|--------------|----------------|
| | | | | | | | | | | C | H | N |
| <u>23</u> | H | OAc | H | H | 158-159 | 88 | -76,2 (1,8) | | C ₁₉ H ₂₂ N ₄ O ₁₀ S | 45,78 45,34 | 4,45 4,41 | 11,25 11,12 |
| <u>24</u> | H | OAc | CH ₂ CH ₂ OH | H | 170-171 | 79 | -83,2 (1,6) | | C ₂₁ H ₂₆ N ₄ O ₁₁ S | 46,46 46,09 | 4,83 4,81 | 10,32 10,13 |
| <u>25</u> | H | OAc | Ph | H | 199-200 | 82 | -42,5 (2,0) | | C ₂₅ H ₂₆ N ₄ O ₁₀ S | 52,26 52,25 | 4,56 4,31 | 9,75 9,11 |
| <u>26</u> | H | OAc | Me | H | 179-180 | 85 | -44,6 (1,8) | | C ₂₀ H ₂₄ N ₄ O ₁₀ S | 46,87 46,81 | 4,72 4,51 | 10,93 9,92 |
| <u>27</u> | H | OAc | H | NH ₂ | 148-149 | 76 | -55,5 (1,6) | 0,25(6) | C ₁₉ H ₂₃ N ₅ O ₁₀ S | 44,44 44,01 | 4,51 4,53 | 13,63 13,23 |
| <u>28</u> | H | OAc | CH ₂ CH ₂ OH | | 161-163 | 79 | -89,3 (1,2) | | C ₂₁ H ₂₇ N ₅ O ₁₁ S | 45,24 45,19 | 4,88 4,11 | 12,56 12,43 |
| <u>29</u> | OA с | H | H | | 138-139 | 73 | -90,1 (1,2) | | C ₁₉ H ₂₃ N ₅ O ₁₀ S | 44,44 44,14 | 4,51 4,43 | 13,63 13,02 |
| <u>30</u> | OA с | H | CH ₂ CH ₂ OH | | 153-155 | 70 | -77,2 (1,3) | | C ₂₁ H ₂₇ N ₅ O ₁₁ S | 45,24 44,97 | 4,88 4,39 | 12,56 12,50 |

Табл.4. ИК – спектры соединений.
23 – 30.

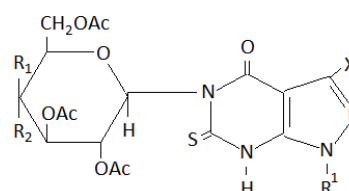

| Соединение | R ₁ | R ₂ | R ¹ | X | Колебание углеводного фрагмента см ⁻¹ | | | Колебание агликона см ⁻¹ | | | |
|------------|----------------|----------------|------------------------------------|---|--|------|---------|-------------------------------------|-------|-------|-------------------|
| | | | | | цикл | | | N H | C = S | C = N | другие |
| 1 | 2 | 3 | 4 | 5 | 6 | 7 | 8 | 9 | 10 | 11 | 12 |
| <u>23</u> | H | OAc | H | H | 1745 | 1225 | 810;900 | 3280 | 1355 | 1640 | |
| <u>24</u> | H | OAc | CH ₂ CH ₂ OH | H | 1742 | 1224 | 812;902 | 3300* | 1358 | 1642 | 3300 (OH) |
| <u>25</u> | H | OAc | Ph | H | 1748 | 1228 | 808;910 | 3330 | 1354 | 1645 | 158- 1600 (Ph) |

| | | | | | | | | | | | |
|-----------|-----|-----|------------------------------------|-----------------|------|------|---------|-------|------|------|--------------|
| <u>26</u> | H | OAc | Me | H | 1750 | 1223 | 810;912 | 3320 | 1358 | 1642 | |
| <u>27</u> | H | OAc | H | NH ₂ | 1748 | 1225 | 805;914 | 3320 | 1357 | 1643 | |
| <u>28</u> | H | OAc | CH ₂ CH ₂ OH | NH ₂ | 1745 | 1226 | 810;908 | 3330* | 1355 | 1648 | 3300 (OH) |
| <u>29</u> | OAc | H | H | NH ₂ | 1746 | 1223 | 808;908 | 3330 | 1354 | 1640 | |
| <u>30</u> | OAc | H | CH ₂ CH ₂ OH | NH ₂ | 1752 | 1225 | 810;905 | 3330* | 1350 | 1642 | 3300 (OH) |

* Перекрывается с полосой OH группы

ЗАКЛЮЧЕНИЕ: Таким образом, в результате исследований разработаны препаративные методы и найдены оптимальные условия синтеза ряда гликозилтиокарбамоил гетероциклов, а также ациклических и конденсированных производных N – гликозидов. Строение синтезированных соединений установлено при помощи ПМР и ИК спектров. Чистота доказана с ТСХ.

Литератури

- 1.Рахматуллаев И., Тапулатов О. А., Афанасьев В. А. Синтез ацетилированных гликозилтиоцианатов. –ЖорХ, 1987, т XXIII, №2, с 454-455.
- 2.Афанасьев В.А., и др. Строение и реакционная способность N-гликозидов. Изд. «ИЛИМ» Фрунзе 1976.
- 3.Химиотерапия злокачественных опухолей / под ред. Н.Н. Блохина, М.: Медицина, 1977.
- 4.Афанасьев В.А., Рахматуллаев И. Гликозилизо(тио)цианаты //Изв.АН Кирг.,отд. Хим.-тех. И биол. Наук.-1987.-№1. –С.4-19.

INFORMATIKA DARSLARIDA MEDIAMATNLAR TAXLILI

Abdullajonova N.N, TATU Farg'ona filiali, assistent

Tursunaliyev E., TATU Farg'ona filiali, talaba

Axborot bilan ishlashni o'rganishda maxsus ishlab chiqilishi kerak bo'lgan media matnlarni tahlil qilish qobiliyati katta ahamiyatga ega.

Informatika kursida media matni tahlil qilishning birinchi xususiyati shundaki, media matni ko'rib chiqishni bir yuzada ham, bir nechtada ham bajarish mumkin. Bundan tashqari, ko'rib chiqish bitta o'quv predmeti doirasida ham, ko'p tarmoqli yondashuvni amalga oshirish orqali ham amalga oshirilishi mumkin. Bu yondashuv talabalarga media matni tekis emas, balki ko'p o'lchovli sifatida "ko'rish" imkonini beradi.

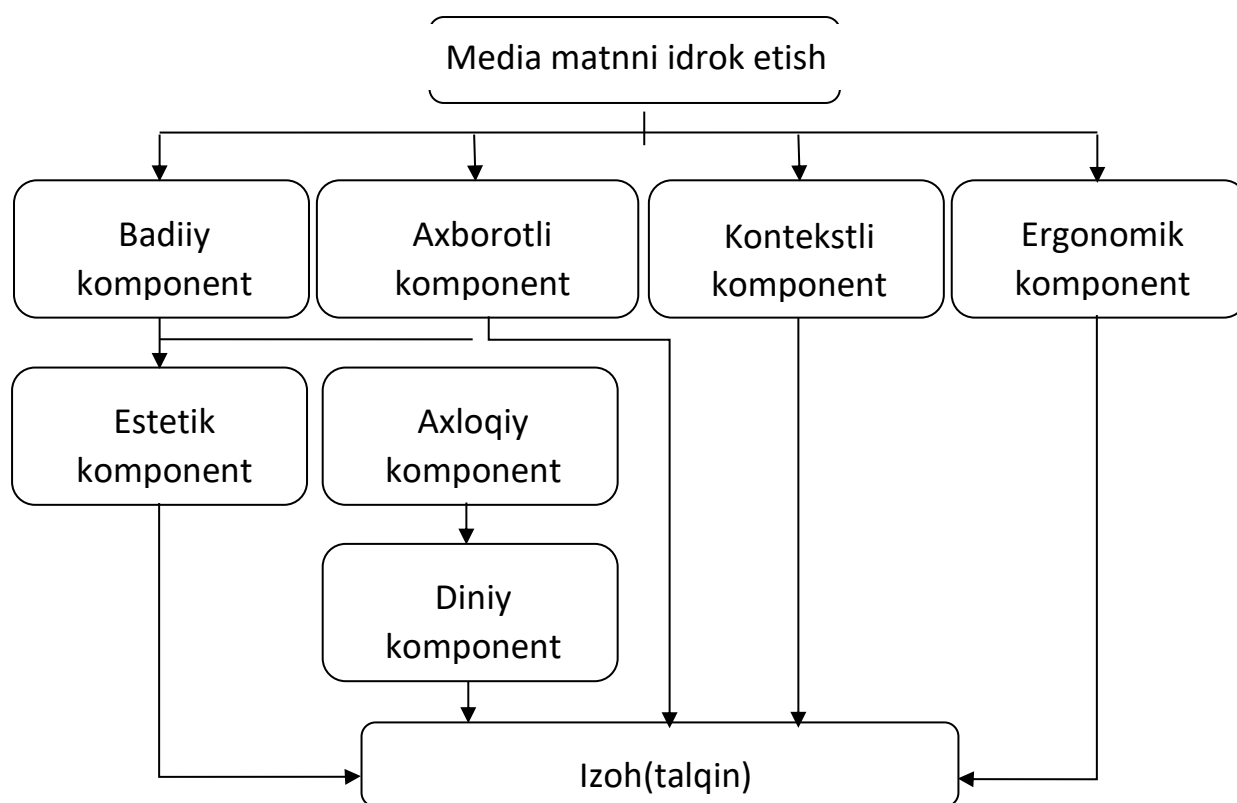

1-rasm. Media matnini ko'ptomonlama tahlil qilish sxemasi



Mediamatn - bu media kanallar (maqolalar, teleko'rsatuvlar, filmlar, veb-saytlar va boshqalar) orqali uzatiladigan matn.

Ushbu sxema doirasida ko'rib chiqilgan masalalar doirasi.

Media matnining badiiy komponenti

Media matnining badiiy chizig'ini baholang: syujetning mavjudligi, uning mantiqiyliqi, o'rganilayotgan ob'ektlar yoki bosh qahramonlarning mavjudligi, ular yaratgan obraz va boshqalar.

Ushbu media matn badiiy qiymat yaratadimi yoki yo'qligini yozib oling?

Media matni undan bahramand bo'lishga imkon beradimi, u sizning biron bir qobiliyatingiz yoki iste'dodingizni rivojlantiradimi?

Media matnining estetik komponenti

Yunon tilidan estetika - tuyg'u, hissiy.

Ommaviy axborot vositalari matnining ta'siri natijasida paydo bo'lgan ruhiy tajribalar, hissiy hayajon (g'azab, qo'rquv, quvonch va boshqalar) bilan bog'liq o'z holatingizni aniqlang.

Bu mediamatn qanchalik go'zal, fojiali, dramatik, kulgili, xunuk, mahobatli, nafis va nafis?

U haqida go'zallik qonunlari asosida yaratilgan deb ayta olamizmi?

Ushbu media matn qanday his-tuyg'ularni uyg'otadi?

Media matnining axloqiy komponenti

Yunon tilidan etika - odat, fe'l-atvor, xarakter.

AXLOQ - shaxsni boshqaradigan ichki, ma'naviy fazilatlar, axloqiy me'yorlar; bu sifatlar bilan belgilanadigan xulq-atvor qoidalari.

MANTIQ:

1. Xulq-atvorning axloqiy me'yorlari, odamlar bilan munosabatlar, shuningdek, axloqning o'zi.
2. Biror narsadan mantiqiy, ibratli xulosa.
3. Axloq, nasihat (so'zlashuv).

ETIKA, [4, c. 913]:

1. Axloq, uning rivojlanishi, tamoyillari, me'yorlari va jamiyatdagi roli haqidagi falsafiy ta'limot.
2. Xulq-atvor normalari majmui (odatda har qanday ijtimoiy guruhga nisbatan).

Shunday qilib, AXLOQ - axloq haqidagi ta'limot → AXLOQ - axloqiy me'yorlar → MANTIQ - ma'naviy fazilatlar, axloqiy me'yorlar → ETIKA (1-rasmga qarang).

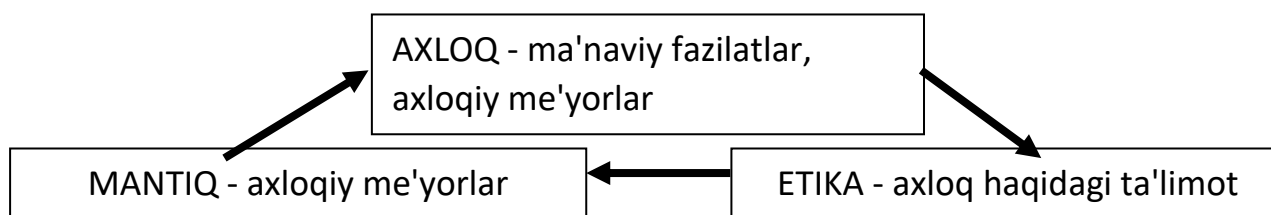

1-rasm. Axloq, mantiq va etika tushunchalarining munosabati

Xulosa: axloq deganda ichki ma'naviy fazilatlar (insonning ichki rejasi, o'z ichidagi shaxs), mantiq deganda - odamlar bilan xatti-harakatlarning axloqiy me'yorlari (insonning tashqi rejasi, tashqi dunyo bilan munosabatlari) tushunilishi odatiy holdir. Axloqiy xulq-atvorning tashqi mezoni - jamoatchilik fikri talablarini bajarish; ichki mezon - vijdon - odamda o'z qilmishining xususiyatiga qarab yo ma'naviy qoniqish yoki pushaymonlik va tashvish, pushaymonlik va ma'naviy azob holatini uyg'otadigan yuqori tuyg'u. Demak, insonning ma'naviy sifatlarining ham ichki, ham tashqi omilini hisobga olish zarur.

VIJDON - atrofdagi odamlar, jamiyat oldida o'z xatti-harakati uchun ma'naviy javobgarlik hissi, [4, c. 741].



2-rasm. Ko'rib chiqilayotgan tushunchalarning munosabati

Ko'rinib turibdiki, "axloqiy-axloqiy", "ma'naviy-axloqiy" kabi iboralar ketma-ket bo'lmagani uchun to'g'ri emas.

Axloqiy jihatdan muhim qadriyatlar:

- asosiy insoniy qadriyatlar (hayot, ong, faoliyat, kuch, erkinlik, iroda, qat'iyat, azob-uqubat, bashorat);
- fazilatlar (adolat, mas'uliyat, donolik, mardlik, o'zini tuta bilish, yaqinni sevish, rostgo'ylik va samimiylik, sadoqat va sadoqat, ishonch va e'tiqod, hayo, kamtarlik);
- shaxsiy axloqiy qadriyatlar (shaxsiy qadriyat, eng uzoqqa bo'lgan muhabbat).

Javob berilishi kerak bo'lgan namunaviy savollar:

1. Ushbu media matnda axloq va mantiq normalari belgilanganmi?
2. Ushbu media matnda qanday axloqiy ahamiyatga ega qadriyatlarni ajratib ko'rsatishingiz mumkin?
3. Ommaviy axborot vositalari matni qadriyatlar talablariga rioya qilishga, ya'ni kundalik hayotda shu talabga bo'ysunishga, shu qadriyatlarga muvofiq izchil harakat qilishga yordam beradimi?

Media matnining diniy komponenti

Din (lot. Religio - taqvo, ziyoratgoh, taqvo) - Xudoga bo'lgan ishonch bilan belgilanadigan dunyoqarash, munosabat, shuningdek, tegishli xatti-harakatlar.



DIN:

1. Ijtimoiy ong shakllaridan biri topinish predmeti bo'lgan g'ayritabiiy kuchlar va mavjudotlarga (xudolar, ruhlar) ishonishga asoslangan ruhiy g'oyalar majmuidir.
2. Bunday ongning yo`nalishlaridan biri.
3. O'rnatilgan, buzilmas e'tiqod, qandaydir g'oya, tamoyil, axloqiy qonun, qadriyatga so'zsiz sadoqat.

Din g'ayritabiiy kuchlar bilan munosabatlarni tavsiflovchi ruhiy tushunchalar yig'indisini ko'rib chiqadi. Ya'ni din g'ayritabiiy kuchlar, mavjudotlar va inson o'rtasidagi munosabatlarni ko'rib chiqadi.

Media matnining axborot komponenti

Axborot komponenti to'rt qismga bo'lingan. Birinchisi, ma'lumot turini, ikkinchisi - axborotning xususiyatlarini belgilaydi. Uchinchi qismda ommaviy axborot vositalari matnida keltirilgan ma'lumotlarning belgilangan maqsad va vazifalarga muvofiqligi tahlil qilinadi. To'rtinchi qismda ko'rib chiqilayotgan media matnda o'rganilayotgan mavzuning ta'lim elementlari mavjudligi ko'rib chiqiladi. Va taqdim etilgan tahlil sifatli bo'lganligi sababli, ma'lumotni miqdoriy baholash hisobga olinmaydi.

Ommaviy axborot vositalari matni bilan ishlash qobiliyatining shartlaridan biri turli formulalar va kontekstlardagi vazifalarni tushunishdir. Talabalarga quyidagilarni taklif qilish mumkin.

1. Ommaviy axborot vositalari matnida keltirilgan ma'lumotlarni boshqa manbalardan tasdiqlang.
2. Ommaviy axborot vositalari matnida taklif qilingan ma'lumotlarni istalgan mezon bo'yicha tartibga soling.
3. Vizual ma'lumotni og'zaki belgilar tizimiga tarjima qiling.
4. Og'zaki ma'lumotni vizual belgilar tizimiga tarjima qiling.
5. Kommunikativ o'zaro ta'sir maqsadlari va u mo'ljallangan auditoriya xususiyatlaridan kelib chiqib, uning hajmini, shaklini, ishora tizimini va boshqalarni o'zgartirish orqali axborotni o'zgartirish.



6. Axborot xabari rejasini tuzing, mazmunga adekvat taqdimot shaklini taklif qiling.
7. Berilgan axborotlardan ma'lumotlarni ajratib oling va uni jadval yoki boshqa shaklda taqdim eting.

Adabiyotlar:

1. Информатика. Систематический курс: Учебник для 10-го класса / С. А. Бешенков, Е. А. Ракитина. – М.: БИНОМ. Лаборатория знаний, 2004. – 432 с.: ил.
2. **Воронина Е. В.** Реализация эргономического подхода в образовательном процессе современной школы. Дисс. ... канд. пед. наук.: 13.00.01. Тобольск, 2001. – 180 с.: ил.
3. **Мунипов В. М., Зинченко В. П.** Эргономика: человекоориентированное проектирование техники, программных средств и среды: Учебник. – М.: Логос, 2001.
4. **Ожегов С. И. и Шведова Н. Ю.** Толковый словарь русского языка: 80 000 слов фразеологических выражений / «Российская академия наук. Институт русского языка им. В. В. Виноградова. – 4-е изд., дополненное. – М.: ООО «А ТЕМП», 2007. – 944 с.



THEORY OF EDUCATIONAL PSYCHOLOGY DURING PEDAGOGICAL ACTIVITY

Son of Yusufzhanov Anaskhan Ikram Namdu Faculty of Pedagogy and Psychology

Student of pedagogy and psychology, group 404

Abstract

Looking at the development of humanity and the social system it has passed through, we witness that the development of the individual is inextricably linked with the social society. The development of a person in space is expressed by the change and development of social relations, historical stages and periods. This article is devoted to the prohibition of innovations in the fields of pedagogy and psychology.

Key words: Educational process, teacher, educational place, pedagogical process, psychological service, success;

Enter

The effectiveness of the educational process largely depends on the instructions given by the teacher. The role of the teacher is that he should create the rules for the students, what should be remembered temporarily, what should be remembered for life, what should be understood without completely remembering, what should be remembered verbatim, he should show the need to remember in order to tell the meaning in his own words. Observations show that when such instructions are not given, students often develop misconceptions.

Research methodology

Experiments show that students remember emotional material better than non-emotional material. The teacher should take care of the emotional side of the learning process. This problem is very important. Because, first of all, the content of education has become extremely complicated, and its size has increased tremendously. In order to achieve its successful mastering, it is necessary to strengthen the educational activities of students. Positive emotions have a strong impact on the effectiveness of academic work.



A dispassionate discussion done with frustration will appear, debated, and a work that is negatively treated with indifference will not be disappointed. The educational institution should create a creative attitude to the educational work in the students, and help the work to become a real creativity and a source of joy.

Analysis and results

It is known that two types of interest in psychology are defined in the educational process of students. The first is direct interest and the second is indirect interest. Every teacher tries to instill in his students an indirect interest in his subject. Through interests, students show an active attitude to education. In psychology, interest is a person's attitude toward certain things or events that are valuable or enjoyable to him. Interests are one of the important and individual characteristics of a person. Interests play a big role in students' lives. They are the main motivations that activate educational activities. Interests allow the students of educational institutions to learn the basics of science more correctly, to develop mental abilities, and to expand the scope of knowledge. The task of the teachers is not to force the student to engage in the work that he was initially interested in, but to deepen and expand his interests, to make them impressive, to turn them into a desire to engage in the activity that has become the center of interest.

The willingness of students to work towards a specific goal, to overcome difficulties, to refrain from distractions, and to develop a passion for learning is of particular importance in the educational process.

Conclusions

Thus, the subject of educational psychology is the facts, mechanisms and laws of the development of socio-cultural experience by a person, the laws of intellectual and personal development of a child as a subject of educational activities organized and controlled by a teacher. different conditions of the educational process (IAZimnyaya).

The subject of the science of pedagogy is to study the essence of the formation and development of the human personality and, on this basis, to develop the theory and methodology of education as a specially organized pedagogical process.



References

1. Kadirov A.Q. Social-pedagogical issues of spiritual and educational activity. // "Education, science and innovation". 2 / 2018.
2. Tojiev M, Kadirov M, Ashurov N. Modernization of higher education system - guarantee of quality and effectiveness of education. // "Education, science and innovation" / 2018.
3. Panfilova A.P. Innovative pedagogical technologies: Active learning: a textbook for students of higher educational institutions / A.P. Panfilov. - M., Academy, 2009.
4. Mochalova N.M. Innovative approaches to organizing methodical work of the school: Instructional manual. - Ufa, 2002. - 86 pages



BUGUNGI KUNDA MAKTABLARDA JISMONIY TARBIYA NAZARIYASI

**Xolov Nazimjon Alijonovich Farg'ona tumani 41-umumiy o'rtadan ta'lim maktabi
jismoniy tarbiya o'qituvchisi**

THEORY OF PHYSICAL EDUCATION IN SCHOOLS TODAY

**Kholov Nazimjon Alijonovich is a physical education teacher of the 41st general
secondary school of Fergana district**

ANNOTATSIYA

Ilmiy texnika taraqqiyoti sharoitida kishilarning mehnat vazifalari o'zgarib turadi. Bunda jismoniy mehnat kamayib aqliy mehnat ko'payib boradi. Shu boisdan jismoniy tayyorgarlikga bo'lgan talab oshib bormoqda. Ushbu maqolamizda ham shular haqida so'z yuritamiz.

KALIT SO'ZLAR: jismoniy tarbiya nazariyasi, o'quv tarbiya, sport turlari, kamchiliklar, sog'lom avlod ;

ANNOTATION

In the conditions of the development of science and technology, the work tasks of people are changing. In this case, physical labor decreases and mental labor increases. Therefore, the demand for physical training is increasing. We will talk about them in this article.

KEY WORDS: theory of physical education, education, sports, deficiencies, healthy generation;

KIRISH

Maktabda jismoniy tarbiyani takomillashtirish, o'quv tarbiya ishlarini yaxshilashning tarkibiy qismi hisoblanadi va (Sog'lom avlod uchun istiqbol dasturi 1993) , (Ta'lim to'g'risidagi qonun hamda (Kadrlar tayyorlash milliy Dasturi) talablarini amalga oshirish uchun o'z qissasini qo'shadi. So'ngi yillarda maktab o'quvchilarning jismoniy kamolotga yetishida jiddiy kamchiliklar borligi va o'quvchilarning hayoti uchun zarur



ginetik qoidalarni mukammal bilmasliklari, hamda birinchi tibbiy yordam ko'rsatish soxasida yetarli bilimga ega emasliklari ma'lum bo'lmoqda.

ASOSIY QISM

Maktabda jismoniy tarbiyaning xilma - xil shakllari mavjud. Afsuski, boshlanqich sinflarda faqat dars shaklini tashkil qilish va o'tkazish bilan cheklanib qolinmoqda. Bu esa o'quvchilarda harakatga bo'lgan talablarini qoniqtirmaydi.

Pedagogik kuzatishlarning ko'rsatishicha jismoniy tarbiya darslari jarayonida o'quvchilar hayot uchun zarur bo'lgan harakat faolligini nihoyatda kam qismini oladilar.

Ko'p maktablarda o'quvchilarning jismoniy rivojlantirish uchun zarur va faol dam olishga haratilgan tadbirlar: mashqulotgacha o'tkaziladigan gimnastika, katta tanaffuslarda qiziqarli tashkil qilinadigan harakatli o'yinlar, umum - ta'lim darslar jarayonida o'tkaziladigan quvnoq daqiqalar va boshqa tadbirlarni tashkil qilishga etibor qaratilmay qoldi. Natijada o'quvchilarning faol ishchanligi tez pasayib boradigan bo'ldi.

Demak, maktabgacha va maktab yoshidagi bolalar jismoniy tarbiya tizimini rivojlantirish zarur, bolalarni harakat mahoratini oshirish chora tadbirlarini ishlab chiqish kerak. Maktabgacha va maktab yoshidagi bolalarning tarbiyasida, ularni jismoniy baquvvat, aqlan barkamol bo'lib yetishishlarida jismoniy tarbiya etakchi rolni o'ynaydi.

O'quvchilarni jismoniy tarbiyalashning turli xil shakllaridan foydalanish maktabda nafaqat jismoniy tarbiya o'qituvchisining vazifasi, balki boshlang'ich o'qituvchilarining, maktab jamoatchiligining va maktab yoshlar uyushmasi faollarining ham bevosita vazifasidir. Ammo ko'pgina maktablarda jismoniy tarbiya davlat dasturida ko'zda tutilganidek tashkil qilinmaydi. Buning birinchi sababi maktab o'quvchilarining jismoniy tarbiyasiga ma'sul bo'lganlarning barchasiga jismoniy tarbiya nazariyasiga oid va metodikasiga oid bilimlar yetarli emas. Bu muammolarni hal qilishga haratilgan metodik adabiyotlar va qo'llanmalar ham juda kam.

Biz tavsiya qilayotgan qo'llanmada jismoniy tarbiyaning maqsad va vazifalari, xilma-xil vositalari va shakllari bilan birgalikda maktabda ayniqsa boshlang'ich sinflardan mustahkam (salomatlik poydevorining qurish uchun zarur usullari, metodlari bayon

qilinadi". 2000- yil (Sog'lom avlod yili), 2001 yil "Onalar va bolalar yili" deb atalgan. Sog'lom ota-onadan sog'lom farzand tug'iladi. Shu boisdan bizning eng muhim vazifalarimizdan biri har bir yosh ota-onalarga, bo'lajak ota-onalarga jismoniy tarbiya va sport bo'yicha minimal pedagogik ta'lim berishimiz lozim. Jamiyatimiz asosi - oila moddiy va ijtimoiy jihatidan mustahkamlanmoqda. Biz respublikamizning ijtimoiy asoslarini mustahkamlashda, uning barqarorligida, mamlakatimizning ertangi taqdiri bog'liq bo'lgan jismonan Sog'lom, manaviy jihatdan yetuk yosh avlodni tarbiyalashda oilaning muhim o'rin tutishiga katta ahamiyat berilishi va amalga oshirishda o'z hissamizni qo'shishni baxt deb bilamiz.

Jismoniy tarbiya nazariyasi (umumiy asoslari) o'quv fani sifatida jismoniy tarbiya, jismoniy madaniyat va sport bo'yicha mutaxassilarni tayyorlashda hamda maxsus bilim va ma'lumot olishda asosiy fan bo'lib hisoblanadi. Pedagogika intstituti va Universitetlarda jismoniy tarbiya fakuletlarining o'quv rejalarida bu fan jismoniy tarbiya nazariyasi jismoniy madaniyat va sport xaqida bilimlarining to'la tizimida o'tish kursini ta'minlaydi. Uning mazmuni jismoniy tarbiya nazariyasining asosiy tushunchalari tashkil etadi va shu asosida boshqa ayrim nazariy va metodik bo'lim turlari o'rganiladi. Jismoniy tarbiya ijtimoiy qodisalarga ta'luqlidir. Bu hodisalarning xarakterlash uchun jismoniy tarbiyaning kelib chiqishi sabablari uning jamiyat hayotida tutgan o'rni: jismoniy tarbiyaning tarixiy xarakteri: jismoniy tarbiyaning jamiyatdagi sinfiy maqsadi: jismoniy tarbiyaning rivojlanishda mehnat faoliyatining mazmuni va xarakteri: va yutuqlari va boshqa omillarning ahamiyati kabilarni anglab olishlari shart. Shuni ta'kidlab o'tish kerakki, bu omillar jismoniy tarbiyaga aloqida - ahamiyatda ega emas, balki murakkab boqlangan holda ta'sir ko'rsatadi. Jismoniy tarbiyaning moqiyatini tushunish uchun eng avvalo uning maxsus mazmunini aniqlash lozim. Jismoniy tarbiya har xil fanlar tomonidan o'rganiladi (jismoniy tarbiya nazariyasi, sport fiziologiyasi, sport psixologiyasi, jismoniy shakllar biomexanikasi hamda sport turlarining nazariyasi uning metodikasi).

Jismoniy tarbiya nazariyasi pedagogik fandır: u insonning barkamolligini , boshqarishning umumiy qonunlarini, shuningdek bu qonuniyatlari asosida O'zbekiston

fuqorolarining jismoniy tarbiya fazifalarini metodlari va ish shakllarini aniqlaydi: jismoniy tarbiya nazariyasining mazmuni jismoniy komil toptiradigan va vatan mudofasiga tayyorlaydigan tarbiya to'g'risidagi bilimlarni tashkil qiladi.

Jismoniy tarbiya nazariyasi jismoniy tarbiya amaliyotdagi hamma turlarini, hamda aralash fanlarning dalillarini umumlashtiradi. Buni o'rganish hamma sport pedagogik mutaxassisliklarga umumnazariy asos bo'ladi.

XULOSA

Xulosa qilib aytish mumkinki, jismoniy tarbiya nazariyasi va metodikasi kursi jismoniy madaniyat va sport bo'yicha mutaxassislar, professional -ta'limotning ilmiy fundamentiga kirituvchi kengaytirilgan bo'limlari majmuasini o'z ichiga oladi. Uning ahamiyati faqat bu bilimlar qiymati bilan iofdalanmaydi, u bo'lqusi mutaxassisga jismoniy madaniyatning butun soqalarida kasbiy -faoliyati mazmuning tulik tushinishga imkoniyat beradi, uning dunyo karashini o'zgartiradi jamiyat soxasidagi boshqa ishchilarning umumiy ishlari bilan boqlaydi va shu yangi tipdagi bilim, usul va metodlarini egallashni, zarur bo'lgan keng professional dunyoharashini shakllantirishga yordam beradi.

FOYDALANILGAN ADABIYOTLAR

- 1.Usmonxojayev T. S. va boshqalar. Bolalar va o'smirlar sport nazariyasi va uslubiyati. Ilm -Ziyo. 2007- y.
- 2.Ahmedov, I. (2020). The Impact Of Digital Economy On International Trade. European Journal of Business and Management Research, 5(4).
- 3.Usmonxojayev T. S. Jismoniy tarbiya va sport mashg'ulotlari, O'qituvchi,2005.
- 4.Jism niy tarbiya yangi tahrirdagi D T S o'quv dasturi. „N ur bekrash servis". T ., 2004.
- 5.Karimov M., Usmonxojayev T. S. Xoreografiya mashqlari, badiiy gimnastika va harakatli o'yinlar. Ilm -Ziyo. 2005.



Мактабгача ёшдаги болалар нутқини ўстиришда педагогнинг маҳорати .

Асака тумани 37-мактабгача таълим ташкилоти тарбиячиси

Исматова Нозима

Таянч тушунчалар: грамматик тузим, нутқий психологик ривожлантириш, умумий психологик ривожлантириш, предметли ҳаракат, мулоқот воситалари, эмотсионал боғлиқлик, аграмматизмлар, билингв шаклланиш, монолингвал вазият, мултилингвал вазият.

1. Мактабгача ёшдаги бола нутқининг грамматик тизимини шакллантириш. Бола тилининг грамматик тизимини ўз вақтида шакллантириш – уни тўлақонли нутқий ва умумий психологик ривожлантиришнинг муҳим шарти ҳисобланади.

Тилнинг грамматик тизимини бола предметли ҳаракатларни ўзлаштириш билан узвий боғлиқликда билишни ривожлантириш асосида эгаллайди. Мактабгача ёшдаги бола нутқининг грамматик тизимини шакллантириш морфология (сўзларни родлар, сонлар, келишикларга қараб ўзгартириш), сўз ҳосил қилиш (махсус воситалар ёрдамида бир сўз негизида бошқа сўзни ҳосил қилиш), синтаксис (оддий ва қўшма гапларни тузиш) устидаги ишларни ўз ичига олади.

Болаларнинг грамматик ривожланиши бошқаришни педагог энг аввало ҳам боланинг ўзи билан (диалог шаклида), ҳам бошқа болалар билан биргаликдаги мулоқот фаолияти воситасида амалга ошириши лозим.

Болаларда грамматик тизимни – синтаксис, морфология, сўз ҳосил қилишни шакллантириш ўзининг алоҳида хусусиятларига эга бўлиб, уларни ривожлантириш учун педагог турли воситаларни қўллаши даркор. Морфология ва сўз ҳосил қилишни ўзлаштириш учун рағбатлантирувчи тил ўйинлари; синтаксисни ривожлантириш учун эса кенг фикр билдириш, мотиватсияни яратиш муҳим.

Маълумки, болалар ўз иқтидорига қараб турлича даражада ривожланади ва ўз навбатида педагогнинг раҳбарлиги ҳам босқичли хусусиятга эга бўлади. Бола



ҳаётининг бешинчи йилида педагог рағбатлантиришга (гап сўз ҳосил қилиш ва сўз ижодкорлиги хусусида бормоқда); олтинчи йилда – гап таркибини энг оддий таҳлил қилиш, нутқнинг грамматик тўғрилигини шакллантиришга (сўз ўзгартиришда); еттинчи йилда – ҳосила сўзлар ўртасидаги расмий-семантик муносабатларни оддий таҳлил қилишга, нутқий ижодкорликка, мураккаб синтактик тузилмаларни ихтиёрий тузишга алоҳида эътибор бериши лозим.

Дидактик ўйинлар ва грамматик мазмундаги машқлар болаларнинг тилга оид ўйинларини, уларнинг грамматика соҳасидаги фаоллигини

рағбатлантиришнинг муҳим воситасидир. Педагог болаларга сўз бирикмасини ўйлаб кўриш, сўнгра гапда сўзларни бир-бири билан тўғри боғлаш қобилиятини ўргатиши зарур.

Болалар фикрларида мураккаб синтактик тузилмаларни шакллантиришни ёзма нутқ вазиятида, яъни бола матнни айтиб турадиган, катта ёшли киши эса, уни ёзиб борадиган вазиятда амалга ошириш тавсия этилади.

Болага бир турдаги тузилмалардан фойдаланмаган ҳолда сўзларнинг тўғри тартибини қўллашни ўрганишда ёрдам берадиган машқларга алоҳида эътиборни қаратиш зарур. Муҳими, болада гап таркиби ҳақида ва ҳар хил турдаги гапларда лексикадан тўғри фойдаланиш ҳақида оддий тасаввурлар

шакллансин. Бунинг учун болаларга гапда сўзларни бириктиришнинг турли усулларини, сўзлар ўртасидаги айрим мазмунли ва грамматик боғлиқликлардан фойдаланишни ҳамда гапни интонатсион жиҳатдан расмийлаштиришни ўргатиш зарур.

Шундай қилиб, нутқнинг грамматик тизимини шакллантириш жараёнида синтактик бирликлар билан амаллар бажариш кўникмаси шаклланади, муайян мулоқот шароитида ва равон монологик фикрларни тузиш жараёнида тил



воситаларини онгли равишда танлаш таъминланади. Бола тилининг грамматик тизимини шакллантириш унинг нутқи (тили)

ривожланишининг умумий оқимида рўй бериши лозим; педагогик раҳбарлик шакллари ва методлари умумий нутқий ривожланишнинг босқичма-босқич

хусусиятга эгаллигини, энг аввало диалог ва монологни, сўзгача бўлган мазмунли-семантик тизимдан вазиятга оид ихтиёрий иборали нутққа ўтиш (ундан кейинчалик диалог ва монолог ривожланади), болаларнинг нутқий ҳаваскорлиги соҳаси сифатида тенгдошлар билан мулоқотнинг диалогик

шаклларини ўзлаштиришни ҳисобга олиши лозим.

2. Мулоқот воситалари. Мактабгача ёшдаги болалар нутқини ривожлантириш мураккаб психологик жараён бўлиб, у фақат боланинг эшитган нутқига тақлид қилишидан иборат эмас. Бу жараён болаларда мулоқот фаолиятини ривожлантириш ва биринчи навбатда, мулоқотга эҳтиёж мавжудлиги билан боғлиқдир. Нутқни ривожлантириш нафақат болани атроф- муҳит билан таништириш, балки уни умумий руҳий ривожлантириш учун ҳам

зарур. Оилада бола нутқини ўстиришдан мақсад оғзаки нутқни адабий тил меъёрларига мувофиқ ҳолда эгаллаши, фаол нутққа киришишини таъминлашдан иборат. Фарзанд нутқини шакллантириш ва ривожлантиришда ота-она ўзи олдида қуйидаги вазифаларни қўйгани маъқул:

- фарзандида сўзлашиш одобини тарбиялаш;
- луғат бойлигини шакллантириш, бойитиш, мустаҳкамлаш ва фаоллаштириш;
- нутқни грамматик жиҳатдан шакллантириш ва ривожлантириш;
- равон нутқни такомиллаштириш;
- бадий асарлар билан таништириш;
- савод ўрганишга тайёрлаш.



Гўдак нутқини шакллантиришнинг асосий генетик вазифаси – кичкинтойларда катта одам билан мулоқотга киришиш қобилияти ва воситаларини вужудга келтиришдан иборатдир. Эмоционал - эркин мулоқот ушбу ёшда етакчи фаолият тури ҳисобланади. Кичкинтой 2-2,5 ойлигидан бошлаб хатти-ҳаракатлари билан катталардан ўзи билан мулоқотга киришишни “талаб қила» бошлайди. Мулоқотнинг биринчи шакли – ҳиссий- эркин бўлиб, гўдакнинг атрофидагиларга нисбатан қизиқиши унинг ҳис- туйғуларга бой муносабати орқали тавсифланади. Мулоқотнинг бундай шакли бола ҳаётининг биринчи ярим йиллигига хосдир. Мулоқотнинг янада ривожланган иккинчи шакли – яъни, ҳиссий-воситали (вазиятли-амалий) шакли бола ҳаётининг иккинчи ярим йиллигида рўй беради. Бу мулоқот предметлар орқали воситали мулоқотга айлантирилади. Ушбу ёшда боланинг қизиқишлари атроф муҳитга йўналтирилади. Унда янги таассуротларга эҳтиёж пайдо бўлади. Бу ёшда нутқни шакллантириш ва ривожлантиришнинг асосий вазифалари сифатида қуйидагиларни кўрсатиш мумкин:

- болада катталарга нисбатан эмоционал боғлиқлик ва ишонч ҳиссини тарбиялаш;
- унинг ўзига нисбатан атрофидагиларнинг ижобий диққат-эътибор талаб қилишини қондириш;
- кичкинтойнинг қизиқишларини ривожлантиришга кўмаклашиш.

Масалан: «Кўлинг қани? Кўлингни кўрсат! Ким келди? Аканг келдими? “ .

Ушбу даврда бола катталар кўмагида нарса-буюмлардан фойдаланиш усулларини ўрганади (қошиқ билан овқатланиш, пиёладан чой ичиш, қаламда

расм чизиш, стулчага ўтириш ва бошқалар). Нарса-буюмлардан фойдаланиш эҳтиёжи нутқий мулоқотни талаб этади. Илк ёшда бола олдида турган асосий вазифа нарсалардан фойдаланиш усулларини ўзлаштириш асосида нутқни эгаллашдан иборат бўлади.



3. Мактабгача катта ёшдаги болалар билан мулоқот. Катта ёшли киши таъсирида болада мулоқотнинг янги – вазиятдан ташқари-шахсли шакли вужудга келади, унда бола «одамлар олами»га қараб иш тутлади. Бола одамни жамиятнинг вакили деб билади, ижтимоий оламдаги ўзаро боғлиқликни ўзлаштиради.

Мулоқотнинг ушбу шакли вужудга келиши ва ривожланиши кўп жиҳатдан болалар катталарнинг ўзаро муносабатлари, жамиятда ўзининг тутиш қоидалари билан қизиқадиган ўйинларнинг ривожланиши билан узвий даражада боғлиқдир. Мактабгача катта ёшдаги болалар фақат катталарнинг хайрихоҳ диққат-эътиборларига ва улар билан ҳамкорлик қилишга эмас, балки катталарнинг уларни ҳурмат қилишларига, ўзаро бир-бирини тушуниш ва ҳамдард бўлишларига интилади.

Беш ёш чегарасида боланинг тенгдошлари билан мулоқотга киришиш, ўзини бошқалар билан таққослаш, тақлид қилишга эҳтиёжи кескин ортади. Фаолиятнинг ўзига ва тенгдош шерикларига бўлган қизиқишдан келиб чиққан ҳолда, бирон-бир ишда (ўйинда, маҳсулдор фаолиятда) иштирок этишга интилиш анча барқарор бўлиб қолади.

Тенгдошлар билан мулоқотда, ўйинда ва фаолиятнинг бошқа турларида ахборот алмашиш, функцияни режалаштириш, ажратиш ва мувофиқлаштириш, яъни биргаликда фаолият юритувчи болаларнинг умумлашувига кўмаклашувчи ҳаракатларнинг барчаси амалга оширилади. Ёш улғайгани сайин мулоқот мустақил аҳамият касб этиб боради, бу ҳол боланинг тенгдошларига ҳамдардлик билдириши, уларни тушуниши, эмотсионал яқинлигида намоён бўлади.

Етти ёшга келиб бола тенгдошининг шахсга оид хусусиятларини ажрата бошлайди («қизиқарли ўйинлар ўйлаб топади», «Яхши югуради», «Жуда яхши, кулгили» ва х.к.).

Етти ёшли болаларда, агарда улар мактабгача таълим муассасасида бир



гуруҳда бир неча йил бирга тарбияланган бўлсалар, анча уюшган болалар жамияти мавжуд бўлади. Мактабгача ёшдаги кичик болаларга нисбатан мулоқот доираси анча кенгайди. Ўйин гуруҳларининг барқарорлиги ортади, улардаги болаларнинг ўртача сони икки-уч кишига етади, баъзан, айниқса, ўғил болаларда 8-9 кишидан иборат ўйин гуруҳлари вужудга келади.

Мактабгача катта ёшдаги болаларда коммуникатив кўникмаларнинг юқори даражаси ва улардан ўринли фойдаланиш кузатилади. Улар томонидан таклифлар, илтимосларни асослаш учун келтириладиган далиллар, баҳолар ўз мазмунига кўра янада такомиллашиб боради.

Болалар ҳаётининг еттинчи йилида тенгдошлари билан дўстона муносабатларга бўлган эҳтиёж кескин ортади. Болалар ўз тенгдошларига

нисбатан берадиган баҳолар умумлаштирилган хусусиятга эга бўлади ва бу мактабгача катта ёшдаги болаларнинг МТМсидаги гуруҳ ҳаётига алоқадорлиги тобора ортиб бораётганидан далолат беради («Ҳамма билан дўст», «Агар болалар урушиб қолишса, яраштиради», «Агарда биронта болани хафа қилишса, унинг ёнини олади»).

Ахлоқ нормалари ва қоидаларини ўзлаштириб олиш натижасида болада шаклландиган этик ўлчовлар унинг универсал инсоний қадриятларга муносабатини акс эттиради, бола уни фақат ўз шахсига нисбатан қўллаш билан чекланиб қолмайди.

Бола борган сайин катталарга қарам бўлмасдан мустақил бўлиб боради.

Унинг ижтимоий тажрибаси бойийди, атрофдагилар билан ўзаро муносабатлари мураккаблашади. Бу унга ўзини, ўзининг афзалликлари ва камчиликларини тўлиқроқ англаб етиш имконини беради. Ўзи ҳақидаги билимлари чекланганлиги туфайли катталарнинг баҳоларини ишониб қабул қиладиган ва ўзини катта ёшли одамнинг фикри орқали қабул қиладиган илк ёшдаги ва мактабгача ёшдаги болалардан фарқли равишда, мактабгача катта ёшдаги болаларда ўзи ҳақидаги



мустақил тасаввурлар ҳамда ўзини, ўз ҳаракатларини ва ташқи хусусиятларини баҳолаш элементлари пайдо бўлади.

Болага одамлар – катталар ва тенгдошлари оламини яқинроқ билиб олиш учун қуйидагилар зарур:

- катта ёшли одамнинг бола билан ҳамда болаларнинг бир-бирлари билан бадий, мусиқий, театр фаолиятининг ҳар хил турларида (ертакларни

сахналаштириш, томоша кўрсатиш, бармоқли ва бошқа театр турлари)

эмотсионал жиҳатдан бой мазмунли мулоқоти;

- ўз яқинлари бўлган катталар ва тенгдошларига нисбатан ёқтириш, эмотсионал боғлиқлик ҳиссиётларини, ўзаро бир-бирини тушуниш ва ҳамдард бўлиш туйғуларини тарбиялаш учун болаларнинг катталар ва бошқа болалар билан мулоқотга киришишга ундовчи шароитлар яратиш; уларнинг эмотсионал ҳолатларини: қувонч, завқ-шавқ, қайғу, хотиржамлик, ғазаб, жаҳл,

ташвишлиликни; амалий ва шахсий сифатларини; турли фаолият шаклларида, жамиятдаги ахлоқ қоидаларига риоя қилишдаги имкониятларини англаш учун; агарда бошқа одам чарчаган, унчалик соғлом эмас, ўзини ёмон ҳис қилаётган бўлса, нимагадир хафа бўлса, ташвишга тушган бўлса унга

ҳамдардлик билдириш ва катталар ҳамда болаларнинг ифодали нутқига,

ҳазилларга эмотсионал муносабат билдиришни тарбиялаш учун зарур шарт-шароитларни ҳосил қилиш;

- кишиларнинг театрда, музейларда, кўргазмаларда, транспортда, почтада, банкда, стадионда, дўконда ўзини тутишини кўрсатувчи ҳамда болаларнинг ахлоқ ва нутқий мулоқот қоидалари, нормаларига оид диафильмлар, шунингдек, махсус суратга олинган мактабгача таълим муассасасидаги катталар ва болалар, улар



иштирокидаги ўйинлар, машғулотлар, байрамлар ҳақидаги видеофилмларни намойиш қилиш.

Болаларда инсонлар оламига нисбатан қизиқишни ривожлантириш воситаси сифатида музейлар, театрлар, кўргазмалар, сайрлар, экскурсияларга бориш;

- катта ёшли одам, бошқа болаларнинг илтимосларини бажаришга интилишларини, таклифларга жавоб беришини қўллаб-қувватлаш. Катталар меҳнатига бўлган қизиқишни ва унинг ижтимоий аҳамиятини қадрлаш, меҳнат натижаларини асраб-авайлаш, катталар билан биргаликдаги меҳнат фаолиятига қўшилиш қобилиятини шакллантириш.

Боланинг катталар ҳамда тенгдошлари билан мулоқоти ва муносабатларини ривожлантириш, шунингдек ўзининг образи ва ўзига бўлган муносабат шаклланишида эришилган ютуқлар шахснинг ижтимоий лаёқатлилиқ ёки етуқлик каби комплекс базавий хусусиятларида жамланади.

4. Мактабгача катта ёшдаги болалар учун машғулотлар ишланмаси

Мактабгача катта ёшдаги болаларнинг оғзаки нутққа доир, малака ва кўникмалари мавжуд бўлганлигини ҳисобга олиб, уларда боғланишли нутқни шакллантиришда, аввало, теварак-атрофни кузатишда нималарга эътибор беришимиз кераклигини аниқлаб олишимиз зарур. Булар аввало, она Ватан ҳақида дастлабки тасаввурларни шакллантиришдан бошланади. Бунда

«Болажон» дастурида болаларда мустақил Ўзбекистон давлати ҳақидаги тушунчаларни кенгайтириш, унинг ўтмишига оид ёдгорликлар билан таништириш. Самарқанд, Бухоро, Хива, Тошкент, Қўқон каби тарихий шаҳарлар ҳақида маълумотларга эга бўлиш, «Мустақиллик куни» (1991 йил 1



сентябр), Ўзбекистон рамзлари - герби, байроғи, мадҳияси билан таништириш, Ўзбекистон Президенти, Президентлик бошқаруви ҳақида маълумотлар бериш, болаларнинг ўз маҳалласи, кўчаси, уйи, унинг номланиши, номланиш

сабаби; Ўзбекистоннинг табиати, ер ости ва ер усти бойликлари, тоғлари, чўл ва адирлари, тоғу сойлари, ўрмону боғлари, иқлими, буюк сиймолари, саркардалари, улуғ мутафаккирлари, анъанавий байрамлари, сайллари, миллий маросимлари, ўзбек халқининг амалий санъати, катталар меҳнати, болаларнинг ота-оналари, ака-опаларининг Ўзбекистон халқ хўжалигининг турли соҳаларидаги иштироки, ишлаб чиқаришнинг муҳим соҳалари, алоқа воситаси ҳақида билим бериш назарда тутилган. Ана шуларнинг барчаси болаларнинг теварак-атрофдаги ходисалар ҳақидаги билимларини аниқлаш, мустаҳкамлаш ва кенгайтириш асосида боғланишли нутқини ривожлантиришга ёрдам беради.

Хулоса :

Болада ўзига нисбатан ишончни ривожлантириш, кадр-қиммат туйғусини шакллантириш учун катта ёшли киши ўзининг бутун вужуди билан болани яхши тушунишини ва унинг ютуқларидан хурсанд бўлишини ва муваффақиятсизликларида ҳамдард бўлишини кўрсатиши зарур. Катталарнинг меҳри ва тенгдошларининг хайрихоҳ муносабати болада ўзига нисбатан ҳурматни ҳис этишда ёрдам беради, ўзини кўрсатиш ва шахс сифатида ўсиш омили ҳисобланади, унда ўзининг ҳақиқий инсоний қиёфасини ифодалашга нисбатан интилиш ривожланишига кўмаклашади.

**Мактабгача ёшдаги болалар нутқини ўстиришда педагогнинг маҳорати .**

Асака тумани 37-мактабгача таълим
ташкilotи тарбиячиси **Исмадова Нозима**

Таянч тушунчалар: грамматик тузим, нутқий психологик ривожлантириш, умумий психологик ривожлантириш, предметли ҳаракат, мулоқот воситалари, эмотсионал боғлиқлик, аграмматизмлар, билингв шаклланиш, монолингвал вазият, мултилингвал вазият.

1. Мактабгача ёшдаги бола нутқининг грамматик тизимини шакллантириш. Бола тилининг грамматик тизимини ўз вақтида шакллантириш – уни тўлақонли нутқий ва умумий психологик ривожлантиришнинг муҳим шарти ҳисобланади.

Тилнинг грамматик тизимини бола предметли ҳаракатларни ўзлаштириш билан узвий боғлиқликда билишни ривожлантириш асосида эгаллайди. Мактабгача ёшдаги бола нутқининг грамматик тизимини шакллантириш морфология (сўзларни родлар, сонлар, келишикларга қараб ўзгартириш), сўз ҳосил қилиш (махсус воситалар ёрдамида бир сўз негизида бошқа сўзни ҳосил қилиш), синтаксис (оддий ва қўшма гапларни тузиш) устидаги ишларни ўз ичига олади.

Болаларнинг грамматик ривожланиши бошқаришни педагог энг аввало ҳам боланинг ўзи билан (диалог шаклида), ҳам бошқа болалар билан биргаликдаги мулоқот фаолияти воситасида амалга ошириши лозим.

Болаларда грамматик тизимни – синтаксис, морфология, сўз ҳосил қилишни шакллантириш ўзининг алоҳида хусусиятларига эга бўлиб, уларни ривожлантириш учун педагог турли воситаларни қўллаши даркор. Морфология ва сўз ҳосил қилишни ўзлаштириш учун рағбатлантирувчи тил ўйинлари; синтаксисни ривожлантириш учун эса кенг фикр билдириш, мотиватсияни яратиш муҳим.

Маълумки, болалар ўз иқтидорига қараб турлича даражада ривожланади ва ўз навбатида педагогнинг раҳбарлиги ҳам босқичли хусусиятга эга бўлади. Бола



ҳаётининг бешинчи йилида педагог рағбатлантиришга (гап сўз ҳосил қилиш ва сўз ижодкорлиги хусусида бормоқда); олтинчи йилда – гап таркибини энг оддий таҳлил қилиш, нутқнинг грамматик тўғрилигини шакллантиришга (сўз ўзгартиришда); еттинчи йилда – ҳосила сўзлар ўртасидаги расмий-семантик муносабатларни оддий таҳлил қилишга, нутқий ижодкорликка, мураккаб синтактик тузилмаларни ихтиёрий тузишга алоҳида эътибор бериши лозим.

Дидактик ўйинлар ва грамматик мазмундаги машқлар болаларнинг тилга оид ўйинларини, уларнинг грамматика соҳасидаги фаоллигини

рағбатлантиришнинг муҳим воситасидир. Педагог болаларга сўз бирикмасини ўйлаб кўриш, сўнгра гапда сўзларни бир-бири билан тўғри боғлаш қобилиятини ўргатиши зарур.

Болалар фикрларида мураккаб синтактик тузилмаларни шакллантиришни ёзма нутқ вазиятида, яъни бола матнни айтиб турадиган, катта ёшли киши эса, уни ёзиб борадиган вазиятда амалга ошириш тавсия этилади.

Болага бир турдаги тузилмалардан фойдаланмаган ҳолда сўзларнинг тўғри тартибини қўллашни ўрганишда ёрдам берадиган машқларга алоҳида эътиборни қаратиш зарур. Муҳими, болада гап таркиби ҳақида ва ҳар хил турдаги гапларда лексикадан тўғри фойдаланиш ҳақида оддий тасаввурлар

шакллансин. Бунинг учун болаларга гапда сўзларни бириктиришнинг турли усулларини, сўзлар ўртасидаги айрим мазмунли ва грамматик боғлиқликлардан фойдаланишни ҳамда гапни интонатсион жиҳатдан расмийлаштиришни ўргатиш зарур.

Шундай қилиб, нутқнинг грамматик тизимини шакллантириш жараёнида синтактик бирликлар билан амаллар бажариш кўникмаси шаклланади, муайян мулоқот шароитида ва равон монологик фикрларни тузиш жараёнида тил



воситаларини онгли равишда танлаш таъминланади. Бола тилининг грамматик тизимини шакллантириш унинг нутқи (тили)

ривожланишининг умумий оқимида рўй бериши лозим; педагогик раҳбарлик шакллари ва методлари умумий нутқий ривожланишнинг босқичма-босқич

хусусиятга эгаллигини, энг аввало диалог ва монологни, сўзгача бўлган мазмунли-семантик тизимдан вазиятга оид ихтиёрий иборали нутққа ўтиш (ундан кейинчалик диалог ва монолог ривожланади), болаларнинг нутқий ҳаваскорлиги соҳаси сифатида тенгдошлар билан мулоқотнинг диалогик

шаклларини ўзлаштиришни ҳисобга олиши лозим.

2. Мулоқот воситалари. Мактабгача ёшдаги болалар нутқини ривожлантириш мураккаб психологик жараён бўлиб, у фақат боланинг эшитган нутқига тақлид қилишидан иборат эмас. Бу жараён болаларда мулоқот фаолиятини ривожлантириш ва биринчи навбатда, мулоқотга эҳтиёж мавжудлиги билан боғлиқдир. Нутқни ривожлантириш нафақат болани атроф- муҳит билан таништириш, балки уни умумий руҳий ривожлантириш учун ҳам

зарур. Оилада бола нутқини ўстиришдан мақсад оғзаки нутқни адабий тил меъёрларига мувофиқ ҳолда эгаллаши, фаол нутққа киришишини таъминлашдан иборат. Фарзанд нутқини шакллантириш ва ривожлантиришда ота-она ўзи олдида қуйидаги вазифаларни қўйгани маъқул:

- фарзандида сўзлашиш одобини тарбиялаш;
- луғат бойлигини шакллантириш, бойитиш, мустаҳкамлаш ва фаоллаштириш;
- нутқни грамматик жиҳатдан шакллантириш ва ривожлантириш;
- равон нутқни такомиллаштириш;
- бадий асарлар билан таништириш;
- савод ўрганишга тайёрлаш.



Гўдак нутқини шакллантиришнинг асосий генетик вазифаси – кичкинтойларда катта одам билан мулоқотга киришиш қобилияти ва воситаларини вужудга келтиришдан иборатдир. Эмоционал - эркин мулоқот ушбу ёшда етакчи фаолият тури ҳисобланади. Кичкинтой 2-2,5 ойлигидан бошлаб хатти-ҳаракатлари билан катталардан ўзи билан мулоқотга киришишни “талаб қила» бошлайди. Мулоқотнинг биринчи шакли – ҳиссий- эркин бўлиб, гўдакнинг атрофидагиларга нисбатан қизиқиши унинг ҳис- туйғуларга бой муносабати орқали тавсифланади. Мулоқотнинг бундай шакли бола ҳаётининг биринчи ярим йиллигига хосдир. Мулоқотнинг янада ривожланган иккинчи шакли – яъни, ҳиссий-воситали (вазиятли-амалий) шакли бола ҳаётининг иккинчи ярим йиллигида рўй беради. Бу мулоқот предметлар орқали воситали мулоқотга айлантирилади. Ушбу ёшда боланинг қизиқишлари атроф муҳитга йўналтирилади. Унда янги таассуротларга эҳтиёж пайдо бўлади. Бу ёшда нутқни шакллантириш ва ривожлантиришнинг асосий вазифалари сифатида қуйидагиларни кўрсатиш мумкин:

- болада катталарга нисбатан эмоционал боғлиқлик ва ишонч ҳиссини тарбиялаш;
- унинг ўзига нисбатан атрофидагиларнинг ижобий диққат-эътибор талаб қилишини қондириш;
- кичкинтойнинг қизиқишларини ривожлантиришга кўмаклашиш.

Масалан: «Кўлинг қани? Кўлингни кўрсат! Ким келди? Аканг келдими? “ .

Ушбу даврда бола катталар кўмагида нарс-буюмлардан фойдаланиш усулларини ўрганади (қошиқ билан овқатланиш, пиёладан чой ичиш, қаламда

расм чизиш, стулчага ўтириш ва бошқалар). Нарса-буюмлардан фойдаланиш эҳтиёжи нутқий мулоқотни талаб этади. Илк ёшда бола олдида турган асосий вазифа нарсалардан фойдаланиш усулларини ўзлаштириш асосида нутқни эгаллашдан иборат бўлади.



3. Мактабгача катта ёшдаги болалар билан мулоқот. Катта ёшли киши таъсирида болада мулоқотнинг янги – вазиятдан ташқари-шахсли шакли вужудга келади, унда бола «одамлар олами»га қараб иш тутлади. Бола одамни жамиятнинг вакили деб билади, ижтимоий оламдаги ўзаро боғлиқликни ўзлаштиради.

Мулоқотнинг ушбу шакли вужудга келиши ва ривожланиши кўп жиҳатдан болалар катталарнинг ўзаро муносабатлари, жамиятда ўзининг тутиш қоидалари билан қизиқадиган ўйинларнинг ривожланиши билан узвий даражада боғлиқдир. Мактабгача катта ёшдаги болалар фақат катталарнинг хайрихоҳ диққат-эътиборларига ва улар билан ҳамкорлик қилишга эмас, балки катталарнинг уларни ҳурмат қилишларига, ўзаро бир-бирини тушуниш ва ҳамдард бўлишларига интилади.

Беш ёш чегарасида боланинг тенгдошлари билан мулоқотга киришиш, ўзини бошқалар билан таққослаш, тақлид қилишга эҳтиёжи кескин ортади. Фаолиятнинг ўзига ва тенгдош шерикларига бўлган қизиқишдан келиб чиққан ҳолда, бирон-бир ишда (ўйинда, маҳсулдор фаолиятда) иштирок этишга интилиш анча барқарор бўлиб қолади.

Тенгдошлар билан мулоқотда, ўйинда ва фаолиятнинг бошқа турларида ахборот алмашиш, функцияни режалаштириш, ажратиш ва мувофиқлаштириш, яъни биргаликда фаолият юритувчи болаларнинг умумлашувига кўмаклашувчи ҳаракатларнинг барчаси амалга оширилади. Ёш улғайгани сайин мулоқот мустақил аҳамият касб этиб боради, бу ҳол боланинг тенгдошларига ҳамдардлик билдириши, уларни тушуниши, эмотсионал яқинлигида намоён бўлади.

Етти ёшга келиб бола тенгдошининг шахсга оид хусусиятларини ажрата бошлайди («қизиқарли ўйинлар ўйлаб топади», «Яхши югуради», «Жуда яхши, кулгили» ва х.к.).

Етти ёшли болаларда, агарда улар мактабгача таълим муассасасида бир



гуруҳда бир неча йил бирга тарбияланган бўлсалар, анча уюшган болалар жамияти мавжуд бўлади. Мактабгача ёшдаги кичик болаларга нисбатан мулоқот доираси анча кенгайди. Ўйин гуруҳларининг барқарорлиги ортади, улардаги болаларнинг ўртача сони икки-уч кишига етади, баъзан, айниқса, ўғил болаларда 8-9 кишидан иборат ўйин гуруҳлари вужудга келади.

Мактабгача катта ёшдаги болаларда коммуникатив кўникмаларнинг юқори даражаси ва улардан ўринли фойдаланиш кузатилади. Улар томонидан таклифлар, илтимосларни асослаш учун келтириладиган далиллар, баҳолар ўз мазмунига кўра янада такомиллашиб боради.

Болалар ҳаётининг еттинчи йилида тенгдошлари билан дўстона муносабатларга бўлган эҳтиёж кескин ортади. Болалар ўз тенгдошларига

нисбатан берадиган баҳолар умумлаштирилган хусусиятга эга бўлади ва бу мактабгача катта ёшдаги болаларнинг МТМсидаги гуруҳ ҳаётига алоқадорлиги тобора ортиб бораётганидан далолат беради («Ҳамма билан дўст», «Агар болалар урушиб қолишса, яраштиради», «Агарда биронта болани хафа қилишса, унинг ёнини олади»).

Ахлоқ нормалари ва қоидаларини ўзлаштириб олиш натижасида болада шаклландиган этик ўлчовлар унинг универсал инсоний қадриятларга муносабатини акс эттиради, бола уни фақат ўз шахсига нисбатан қўллаш билан чекланиб қолмайди.

Бола борган сайин катталарга қарам бўлмасдан мустақил бўлиб боради.

Унинг ижтимоий тажрибаси бойийди, атрофдагилар билан ўзаро муносабатлари мураккаблашади. Бу унга ўзини, ўзининг афзалликлари ва камчиликларини тўлиқроқ англаб етиш имконини беради. Ўзи ҳақидаги билимлари чекланганлиги туфайли катталарнинг баҳоларини ишониб қабул қиладиган ва ўзини катта ёшли одамнинг фикри орқали қабул қиладиган илк ёшдаги ва мактабгача ёшдаги болалардан фарқли равишда, мактабгача катта ёшдаги болаларда ўзи ҳақидаги



мустақил тасаввурлар ҳамда ўзини, ўз ҳаракатларини ва ташқи хусусиятларини баҳолаш элементлари пайдо бўлади.

Болага одамлар – катталар ва тенгдошлари оламини яқинроқ билиб олиш учун қуйидагилар зарур:

- катта ёшли одамнинг бола билан ҳамда болаларнинг бир-бирлари билан бадий, мусиқий, театр фаолиятининг ҳар хил турларида (ертакларни

сахналаштириш, томоша кўрсатиш, бармоқли ва бошқа театр турлари)

эмотсионал жиҳатдан бой мазмунли мулоқоти;

- ўз яқинлари бўлган катталар ва тенгдошларига нисбатан ёқтириш, эмотсионал боғлиқлик ҳиссиётларини, ўзаро бир-бирини тушуниш ва ҳамдард бўлиш туйғуларини тарбиялаш учун болаларнинг катталар ва бошқа болалар билан мулоқотга киришишга ундовчи шароитлар яратиш; уларнинг эмотсионал ҳолатларини: қувонч, завқ-шавқ, қайғу, хотиржамлик, ғазаб, жаҳл,

ташвишлиликни; амалий ва шахсий сифатларини; турли фаолият шаклларида, жамиятдаги ахлоқ қоидаларига риоя қилишдаги имкониятларини англаш учун; агарда бошқа одам чарчаган, унчалик соғлом эмас, ўзини ёмон ҳис қилаётган бўлса, нимагадир хафа бўлса, ташвишга тушган бўлса унга

ҳамдардлик билдириш ва катталар ҳамда болаларнинг ифодали нутқига,

ҳазилларга эмотсионал муносабат билдиришни тарбиялаш учун зарур шарт-шароитларни ҳосил қилиш;

- кишиларнинг театрда, музейларда, кўргазмаларда, транспортда, почтада, банкда, стадионда, дўконда ўзини тутишини кўрсатувчи ҳамда болаларнинг ахлоқ ва нутқий мулоқот қоидалари, нормаларига оид диафильмлар, шунингдек, махсус суратга олинган мактабгача таълим муассасасидаги катталар ва болалар, улар



иштирокидаги ўйинлар, машғулотлар, байрамлар ҳақидаги видеофилмларни намоёиш қилиш.

Болаларда инсонлар оламига нисбатан қизиқишни ривожлантириш воситаси сифатида музейлар, театрлар, кўргазмалар, сайрлар, экскурсияларга бориш;

- катта ёшли одам, бошқа болаларнинг илтимосларини бажаришга интилишларини, таклифларга жавоб беришини қўллаб-қувватлаш. Катталар меҳнатига бўлган қизиқишни ва унинг ижтимоий аҳамиятини қадрлаш, меҳнат натижаларини асраб-авайлаш, катталар билан биргаликдаги меҳнат фаолиятига қўшилиш қобилиятини шакллантириш.

Боланинг катталар ҳамда тенгдошлари билан мулоқоти ва муносабатларини ривожлантириш, шунингдек ўзининг образи ва ўзига бўлган муносабат шаклланишида эришилган ютуқлар шахснинг ижтимоий лаёқатлилиги ёки етуқлик каби комплекс базавий хусусиятларида жамланади.

4. Мактабгача катта ёшдаги болалар учун машғулотлар ишланмаси

Мактабгача катта ёшдаги болаларнинг оғзаки нутққа доир, малака ва кўникмалари мавжуд бўлганлигини ҳисобга олиб, уларда боғланишли нутқни шакллантиришда, аввало, теварак-атрофни кузатишда нималарга эътибор беришимиз кераклигини аниқлаб олишимиз зарур. Булар аввало, она Ватан ҳақида дастлабки тасаввурларни шакллантиришдан бошланади. Бунда

«Болажон» дастурида болаларда мустақил Ўзбекистон давлати ҳақидаги тушунчаларни кенгайтириш, унинг ўтмишига оид ёдгорликлар билан таништириш. Самарқанд, Бухоро, Хива, Тошкент, Қўқон каби тарихий шаҳарлар ҳақида маълумотларга эга бўлиш, «Мустақиллик куни» (1991 йил 1

сентябр), Ўзбекистон рамзлари - герби, байроғи, мадҳияси билан таништириш, Ўзбекистон Президенти, Президентлик бошқаруви ҳақида маълумотлар бериш, болаларнинг ўз маҳалласи, кўчаси, уйи, унинг номланиши, номланиш

сабаби; Ўзбекистоннинг табиати, ер ости ва ер усти бойликлари, тоғлари, чўл ва адирлари, тоғу сойлари, ўрмону боғлари, иқлими, буюк сиймолари, саркардалари, улуғ мутафаккирлари, анъанавий байрамлари, сайллари, миллий маросимлари, ўзбек халқининг амалий санъати, катталар меҳнати, болаларнинг ота-оналари, ака-опаларининг Ўзбекистон халқ хўжалигининг турли соҳаларидаги иштироки, ишлаб чиқаришнинг муҳим соҳалари, алоқа воситаси ҳақида билим бериш назарда тутилган. Ана шуларнинг барчаси болаларнинг теварак-атрофдаги ходисалар ҳақидаги билимларини аниқлаш, мустаҳкамлаш ва кенгайтириш асосида боғланишли нутқини ривожлантиришга ёрдам беради.

Хулоса :

Болада ўзига нисбатан ишончни ривожлантириш, кадр-қиммат туйғусини шакллантириш учун катта ёшли киши ўзининг бутун вужуди билан болани яхши тушунишини ва унинг ютуқларидан хурсанд бўлишини ва муваффақиятсизликларида ҳамдард бўлишини кўрсатиши зарур. Катталарнинг меҳри ва тенгдошларининг хайрихоҳ муносабати болада ўзига нисбатан ҳурматни ҳис этишда ёрдам беради, ўзини кўрсатиш ва шахс сифатида ўсиш омили ҳисобланади, унда ўзининг ҳақиқий инсоний қиёфасини ифодалашга нисбатан интилиш ривожланишига кўмаклашади.

**MAKTABGACHA TA'LIM YOSHIDAGI BOLALARGA XALQ OG'ZAKI
IJODI NA'MUNALARI ORQALI MILLIY QADRIYATLARNI
SINGDIRISHNING AHAMIYATI**

Musiddinova Shoir

Asaka tumani 36- maktabgacha ta'lim tashkiloti tarbiyachisi

Annotatsiya

Maqola maktabgacha ta'lim yoshidagi bolalarni milliy ruhda tarbiyalashda xalq og'zaki ijodining o'rni va ahamiyati haqida so'z boradi. Xalq og'zaki ijodida bolalar tarbiyasini o'rganish masalalari yoritilgan.

Kalit so'zlar:

Xalq og'zaki ijodi, bolalar tarbiyasi, milliy qadriyatlar, komil inson tarbiyasi, g'oya,

Bolalarga xalq og'zaki ijodi na'munalari orqali milliy qadriyatlarni singdirish masalalari mustaqil O'zbekistonimizda shitob bilan rivojlanmoqda. Bir qator o'zbek olimlari: M. Jo'raev, S. Ochilov, O. Safarov, U. Mahkamov kabi olimlar xalq og'zaki ijodidan foydalanish orqali yoshlarda milliy g'ururni shakllantirish masalalariga e'tibor qaratmoqdalar. Xalq og'zaki ijodi namunalarida komil inson g'oyasi, ayniqsa, yosh avlodni tarbiyalashda kuchli vosita bo'lib xizmat qiladi. Buyuk entsiklopedist-olimlar : Ibn Sino, Beruniy, Forobiy, Navoiy kabi mutafakkirlarning komil insonni tarbiyalash haqidagi fikrlari ham qaysidir bir ma'noda xalq og'zaki ijodi namunalarida ilgari surilgan g'oyalar asosida vujudga kelgan va jamiyat taraqqiyotiga yangi ma'naviy imkoniyatlar izlash maqsadlari bilan bog'langan. Forobiy fozil shahar aholisi haqidagi g'oyalarini ilgari surar ekan, shaxsning ma'anviy kamolotini adolatli jamiyat qurishning asosiy sharti deb hisoblagan.

Professor M. Mahmudov yurtboshimizning «Jamiyatimiz mafkurasi xalqni-xalq, millatni-millat qilishga xizmat qilsin» asarida komil inson shaxsi kontekstida qaraladigan yuzdan ortiq deskriptor³ mavjudligini aytib, ularni qisqartirilgan holga keltiradi. Bular: 1) o'zini anglash; 2) o'zligini anglash; 3) an'analarini anglash; 4) xalqning orzu-istaklarini bilish; 5) jamiyat oldidagi maqsadni tushunish; 6) yagona milliy bayroq ostida birlashish;

7) xalq va davlat xavfsizligi to'g'risida qayg'urish; 8) vatanni sevish; 9) el-yurtga sadoqat; 10) insonparvarlik hissi; 11) odamiylik fazilatlari; 12) o'tmish va kelajak o'rtasidagi vorislik; ulug' ajdodlar merosini egallash; 14) milliy qadriyatlarni bilish; 15) umumbashariy qadriyatlarni egallash; 16) yurt birligi to'g'risida qayg'urish; 17) o'z oldiga maqsad qo'ya bilish; 18) ta'lim-tarbiya birligi; 19) ta'lim-tarbiyaning ongni o'zgartirishi; 20) ong, tafakkurning jamiyatni o'zgartirishi; 21) mustaqil fikrlash; 22) ijtimoiy-siyosiy iqlim o'zgarishi; 23) insonning hayotda o'z o'rnini topishi; 24) iymoni butunlik, 25) sog'lom fikrlilik; 26) zehn-zakovatli yoshlarni tarbiyalash va shakllantirish⁴. **Komil inson** bu- ozod shaxs, erkin fikr yurituvchi, o'z xalqining ideallari uchun kurashuvchi inson, o'z Vataniga halol xizmat qiluvchi kishidir. «**Komillik** - mehr muruvvat, adolat, to'g'rilik, vijdon, or-nomus, iroda, tadbirkorlik, matonat kabi ko'plab asl insoniy hislat va fazilatlarning majmuidir»⁵. Komil inson - qullik, mutelik, boqimondalikdan batomom xolos bo'lgan shaxsdir. Tariximizda komillik timsollari ko'pdir. Alpomish- xalqimizning ideal qaxramoni. Navoiy uchun ideal -Farxod obrazi. Oybekning «Navoiy» romanida esa Navoiy- ideal obraz. Ayni paytda u real tarixiy shaxs, komil insondir. Dissertatsiyada o'tmishdan qolgan xalq og'zaki ijodiyoti va yozma yodgorliklar, allomalarimiz, mutafakkirlarimiz, ma'rifatparvar olim va pedagoglarimizning boy merosidan foydalanish yo'llari to'g'risida fikr bayon etildi.

Ma'lumki, xalq og'zaki ijodi na'munalarini o'rganish orqali Tarbiyachilarda sabr-matonat, fidoiylik, chidamlilik, botirlik, mardlik kabi hislatlar talqin qilinadi. Ilmiy, uslubiy adabiyotlarda «milliy qadriyatlar»-«fidoiylik», «sabr-qanoat», «matonat» kabi fazilatlarning tavsifi shaklan turli-tuman bo'lib ko'rinsada, ularning zamirida yagona g'oya, ya'ni bularning barchasi axloqiy fazilat va ular insonning ijobiy hislatlarini tashkil etishini ko'rsatadi.

Xalq og'zaki ijodida ulug'lanadigan fazilatlar: fidoiylik, matonat, sabr-qanoat va boshqa axloqiy kategoriyalar inson tarbiyasida muhim o'rin egallaydi. Adabiyotlardagi tavsiflarni umumlashtirib, biz ushbu fazilatlarga quyidagicha tavsif yasaymiz:

Fidoiylik- axloqiy kategoriya bo'lib, fors tilidagi «fido» o'zagi asosida tashkil qilingan so'zdir. «Fidoiylik»- baxshida etmoq, fido aylamoq, o'zgalar uchun jonini

baxshida qilish, jonini ayamalik kabi ma'noni bildiradi. Bugungi kunda «fidoiylik»-keng ma'noda o'z kuch-quvvatini xalq manfaatlari yo'lida ayamay mehnat qilish, o'z g'aminini yeyish, kerak bo'lsa Vatani, eli uchun jonini fido qilish kabi hislatlarni o'zida mujassamlashtiradi. Rus tilidagi «altruizm» so'ziga sinonim tariqasida qaralishi mumkin. Lekin, nazarimizda, fidoiylik yanada teranroq, yanada kengroq ma'noga ega.

Sabr-qanoat-axloqiy kategoriya sifatida qaraladi. Arab tilidan olingan bo'lib, «sabr»-«chidam», qanoat etmoq, ya'ni bor narsaga, mavjud realikka bardosh bermoq ma'nosini anglatadi.

Matonat-mardlik, javonmardlik namunasi sifatida tan olingan axloqiy kategoriya. Har bir zamonda va har bir makonda mardlik, matonat, javonmardlik insonga xos bo'lgan go'zal fazilat sifatida qaralgan. Jahon adabiyoti sahifalarida yorqin yulduz bo'lib porlagan va porlayotgan har bir yozuvchi albatta bu mavzuni kuylagan va ta'rifini berishga harakat qilib kelishmoqda.

Alisher Navoiy, Mirzo Ulug'bek, Koshifiy kabi buyuk daholar asarlarida bolalarni tarbiyalashda yoshligidanoq ularni javonmardlik sirlaridan boxabar qilish zarurligi ko'rsatilgan.

Bolalarda xalq og'zaki ojodi namunalarini o'rganish orqali ularda to'g'riso'zlik, fidoiylik, sabr, matonat kabi fazilatlarni tarbiyalash muhim ahamiyat kasb etadi.

Shunday qilib, bolalar uchun qiziqarli, to'laqonli, yosh jihatlariga mos iqlimni yaratish, mehnat, xayriya, ijtimoiy-foydali, ijodiy-ko'ngilochar va shunga o'xshash tadbirlar tashkil etilishi lozimki, natijada bolalar sog'lom ma'nodagi ko'ngillari tusagan ishga qo'l urishga o'rganib, Vataniga, eliga sodiq fidoyi insonlar bo'lib yetishib chiqsinlar.

Foydalanilgan adabiyotlar:

1. Saifnazarov I. Bozor iqtisodiyoti va shaxs kamoloti. -T. 1996.-b.
2. Sayidahmedov N. Yangi pedagogik texnologiyalar.- T.: Moliya, 2003.- 172 b.
3. Usmonov M. Donishmandlar axloq haqida. -T.:Fan, 1996.-124 b.
4. Shayxova X. O. Nazarov K. Umuminsoniy qadriyatlar va ma'naviy kamolot. - T.:Sharq, 1992.-186 b.



5. Yusuf Xos Hojib. Qutadg'u bilig.- T.: Yulduzcha, 1990.-304 b.
6. Yusupov E. Inson kamolatining ma'naviy asoslari.- T.: Universitet , 1998,-98 b.
7. Quvvatov N, G'oziev E. Vatanparvarlik his-tuyg'usini baholash mezonlari. J.:G`G` Xalq ta'limi, 1997, 2-son, B.4-9.
8. Quronov M. Jasorat tarbiyasi.J.:G`G` Oila , 2004, №1,B. 44-47.
9. Hasanboev J., M. Turopova, O. Hasanboeva. Ma'naviy-axloqiy tarbiya asoslari.- T.: G'afur G'ulom nomidagi adabiyot va san'at nashriyoti,2000.-111 b.

O‘YIN TEXNOLOGIYALARNING O‘ZIGA XOS TURI SIFATIDA**MUSIDDINOVA SHOIRA***Asaka tumani 36-MTT**tarbiyachisi*

Tayanch so‘z va iboralar: o‘yin, texnologiya, model, trening, qoida, muammo, motivatsiya, imitatsiya, guruh, boshqaruv, didaktik maqsad.

O‘yinli texnologiyalardan ta’lim-tarbiya jarayonlarida oqilona foydalanishning asosini talabalarni faollashtiruvchi va jadallashtiruvchi omillar tashkil etadi, olimlar tadqiqotlariga ko‘ra, mehnat va o‘qish bilan birgalikda tarbiyachi-pedagog va talaba faoliyatining asosiy turlaridan biri hisoblanadi.

Psixologlarning ta’kidlashlaricha, o‘yinli faoliyatning psixologik mexanizmlari shaxsning o‘zini namoyon qilish, hayotda o‘z o‘rnini barqarorlashtirish, o‘zini o‘zi boshqarish, o‘z imkoniyatlarini amalga oshirishning fundamental ehtiyojlariga tayanadi. SHu sababli ham akmeologiyada o‘yin modeli o‘ziga xos o‘rin tutadi.

O‘yinli ta’lim-tarbiya turi ijtimoiy tajribalarni o‘zlashtirish va qayta yaratishga yo‘naltirilgan vaziyatlarda faoliyat turi sifatida belgilanadi va unda shaxsning o‘z xulqini boshqarishi shakllanadi va takomillashadi. Masalan, L.S.Vigodskiy o‘yinni bolaning ichki ijtimoiy dunyosi, ijtimoiy buyurtmalarni o‘zlashtirish vositasi sifatida ta’riflaydi, A.N.Leontev esa o‘yinga shaxsning hayolotdagi amalga oshirib bo‘lmaydigan qiziqishlari (manfaatlari)ni hayolan amalga oshirishdagi erkinligi sifatida qaraydi.

Psixologlar ta’kidlaydilarki, o‘yinga kirishib ketish qobiliyati kishi yoshiga bog‘liq emas, lekin har bir yoshdagi shaxs uchun o‘yin o‘ziga xos bo‘ladi.

O‘yinli faoliyat muayyan funksiyalarni bajarishga bag‘ishlangan bo‘ladi. Ular quyidagilar:

- maftunkorlik;
- kommunikativlik;
- o‘z imkoniyatlarini omalga oshirish;
- davolovchilik;
- tashxis;
- millatlararo muloqot;
- ijtimoiylashuv kabi yo‘nalishlarda namoyon bo‘ladi.

Tadqiqotchilar o‘yin xususiyatlarini ishlab chiqqanlar va ularning muhim qirralari S.A.SHmakov tomonidan yoritilgan. U erkin rivojlanuvchi faoliyatni farqlaydi va bunday faoliyat faqat natija (tadbir) tufayli bahra olish uchun emas, balki xohishlariga ko‘ra, faoliyat jarayonining o‘zidan bahra olish uchun qo‘llaniladi.

O‘yin ijodiyligi bilan ajralib turadi va u mumkin qadar boy, faol harakterga – o‘zining «ijod maydoni»ga ega bo‘ladi. Uning uchun xissiy ko‘tarinkilik xos bo‘lib, o‘zaro kurash, musobaqalashish, raqobat shakllarida namoyon bo‘ladi. O‘yinning o‘yin mazmunini aks ettiruvchi, uni rivojlantirishning mantiqiy va vaqtincha izchilligini ko‘zda tutgan bevosita tegishli va unga nisbiy aloqador qoidalari bo‘lishini ko‘rsatadilar.

Tadqiqotchilar nazariy jihatdan o‘yinga faoliyat, jarayon va o‘qitish uslubi sifatida qaraydilar. O‘yin faoliyat sifatida maqsadni belgilab olish, rejalashtirish va amalga

oshirish, natijalarni tahlil qilishni qamrab oladi va bunda shaxs sub'ekt sifatida o'z imkoniyatlarini to'la amalga oshiradi. O'yinli faoliyatni motivatsiyalash o'yin harakterining musobaqalashish shartlari, shaxsning o'zini namoyon kila olishi, o'z imkoniyatlarini amalga oshirish ehtiyojlarini qondirishidan kelib chiqadi.

O'yindan tushunchalar, mavzu va xatto o'quv predmeti bo'limini o'zlashtirishda o'qitish usuli va mustaqil texnologiya sifatida foydalaniladi. O'yin bilish va uning bir qismi bo'lgan kirish, mustahkamlash, mashq, nazorat tarzida tashkil etiladi.

O'yinlar turli maqsadlarga yo'naltirilgan bo'lib, didaktik, tarbiyaviy, faoliyatni rivojlantiruvchi va ijtimoiylashtiruvchi maqsadlarda qo'llaniladi. Ularning didaktik maqsadi bilimlar doirasi, bilish faoliyati, amaliy faoliyatida bilim, malaka va ko'nikmalarni qo'llash, umumta'lim malaka va ko'nikmalarni rivojlantirish, mehnat ko'nikmalarini kengaytirishga qaratilgan bo'ladi.

O'yinning tarbiyaviy maqsadi mustaqillik, irodani tarbiyalash, muayyan yondashuvlar, nuqtai nazarlar, ma'naviy, estetik va dunyoqarashni shakllantirishdagi hamkorlikni, jamoatchilik ruxini, jamoaga kirishib keta olish qobiliyatini, kommunikativlikni tarbiyalashga qaratilgan bo'ladi.

Faoliyatni rivojlantiruvchi o'yinlar diqqat, xotira, nutq, tafakkur, qiyoslash malakasi, solishtirish, o'xshashini topish, faraz, hayol, ijodiy qobiliyat, refleksiya, optimal echimni topa olish, o'quv faoliyatini motivatsiyalashni rivojlantirishga qaratilgandir.

Ijtimoiylashuv o'yinlari jamiyatning me'yorlari va qadriyatlariga jalb qilish, muhit sharoitlariga ko'nikish, ehtirolarni nazorat qilish, o'z-o'zini boshqarish, muloqotga o'rgatish, psixoterapiyani nazarda tutadi.

Pedagogikaga oid adabiyotlarda pedagogik o'yin degan tushuncha mavjud. Pedagogik jarayonni tashkil etishning bir qator vosita va usullari hamda turli shakldagi pedagogik o'yinlar «o'yinli pedagogik texnologiyalar»ni tashkil etadi. Pedagogik o'yinda ta'limning pedagogik maqsadlari aniq qilib belgilab qo'yiladi. Pedagogik o'yinlar asosida talabalarni o'quv faoliyatiga yo'llovchi o'yinli usullar va vaziyatlarni vujudga keltirish yotadi. G.K.Selevko tomonidan pedagogik o'yinlar tasnifi va uni amalga oshirishning asosiy yo'nalishlari ishlab chiqilgan.

Pedagogik o'yinlar quyidagi asosiy yo'nalishlarda amalga oshiriladi:

- didaktik maqsad o'yinli vazifa shaklida qo'yiladi;
- o'quv faoliyati o'yin qoidalariga bo'ysunadi;
- o'quv materialidan o'yin vositasi sifatida foydalaniladi;
- o'quv jarayoniga didaktik vazifa o'yinga aylantirilgan tarzda musobaqalashish unsurlari kiritiladi;
- didaktik vazifaning muvaffaqiyatli bajarilishi o'yin natijalari bilan bog'lanadi.

Pedagogik o'yinlar faoliyat turlari, pedagogik jarayon harakteri, o'yin uslubiyati, soha xususiyati, o'yin muhiti bo'yicha tasnif qilingan.

Oliy maktab amaliyotida tadbirkorlik o'yinlariga alohida ahamiyat beriladi, ular nazariyasi umuman boshqa o'yin faoliyati nazariyasi bilan bevosita bog'langan bo'ladi.

A.A.Verbitskiy tadbirkorlik o'yinlariga o'qitishning ishoraviy- kontekst shakllari sifatida qaraydi. Uning fikricha, tadbirkorlik o'yinlarida mashq qilish faoliyati va bo'lajak kasbiy faoliyat andozasi yoki uning o'xshashi qaysidir sun'iy va tabiiy tizim sifatida o'zaro nisbatlanadi. SHu tufayli tadbirkorlik o'yinlari kasbiy faoliyatning ishoraviy

andozlari sifatida belgilanadi, uning mazmuniga ishora vositalari, ya'ni tabiiy tilni ham hisobga olgan holda modellashtirish, taqlid (imitatsiya) va aloqa yordamida beriladi.

A.A.Verbitskiy oliy o'quv yurtining vazifasini bunday o'qitishda, ya'ni talabani bir etakchi faoliyat turi (o'quv)dan boshqa (kasbiy) turiga faoliyatning predmeti, mavzui, vaj-sababi, maqsadi vositasi, usul va natijalarini maqsadga muvofiq yo'naltirilgan (o'zlashtirilgan) holda o'tkazishni ta'minlash deb biladi.

Tadbirkorlik o'yini yangi texnologiya sifatida mohiyatan quyidagilarni bildiradi:

- ishlab chikarish imitatsion modeli sifatida takdim etilgan o'quv materiali mazmunining izchilligi;

- o'yinli o'quv modelida kelgusidagi kasbiy faoliyati tarkibiy qismlarini yaratish;

- o'quv jarayoni tarzini bilimlarga ehtiyojlarni tug'dirish va ularni amalda qo'llashning real sharoitlariga yaqinlashtirish;

- o'yinning ta'limiy va tarbiyaviy samaradorligi yig'indisi;

- o'yinni olib boruvchi o'qituvchining talabalar faoliyatini tashkil etish va boshqarishga o'tishini ta'minlashi.

A.S. va G.F.Arbenovlar tadqiqotlarida tadbirkorlik o'yini mutaxassisning evristik tafakkurini rivojlantirishning samarali metodlaridan biri sifatida baholanadi. A.Tyukov fikricha har qanday o'yin qay tarzda loyihalashtirilishidan qat'iy nazar, ularning har biri quyidagi talablarni bajarishi lozim:

Tashkiliy o'yin aslida tobora takomillashib boruvchi o'qitishni ta'minlashi kerak. SHu maqsadda unda faoliyat rivojlanishining to'liq davriyligi imitatsiyasi amalga oshiriladi, ya'ni qandaydir vaziyat echimiga bo'lgan yondoshuvdan topilgan echimning umumlashtirilgan bahosi o'tiladi.

A.A.Tyukov o'yin davriyligining quyidagi bosqichlarini qayd qiladi:

- vaziyatni va muammolashtirishni tahlil qilish asnosida o'yinning asosiy syujet mavzusi bo'yicha o'yin ishtirokchisining sermahsul mustaqil ijodiy ishi.

- amaliy guruhlarning ish natijalarini umumiy tanqidiy muhokama qilish;

- o'yin jarayoni va ishtirokchilar xatti-harakatlarini reflektiv tahlil qilish;

- echimni tashkil etish bosqichi.

YA.S.Ginzburg va N.M.Koryak o'yinning quyidagi ijtimoiy-psixologik hususiyatlarini farqlaydi:

- guruh karakteri;

- yaratuvchilik, shartlilik;

- ramziylik, utilitar bo'lmaslik;

- belgisizlik (mavhumlik), tarqaluvchanlik xususiyati.

Tadbirkorlik o'yini tayyorlashning ijtimoiy-psixologik muammolariga qo'yidagilar kiradi:

- ishtirokchilarni tanlash;

- rollarni taqsimlash;

- o'yin rahbarini ijtimoiy-psixologik jihatdan tayyorlash;

- ijtimoiy psixologiya bo'yicha umumnazariy bilimlarni egallash;

- nazariy bilimlarni amalda qo'llay olish;

- shaxsiy tayyorgarlik.

Tadbirkorlik o'yini ijtimoiy-pedagogik tizim sifatida quyidagi tayyorgarlik bosqichlariga ega:

- o‘quv-bilish vazifalarini muammoli vaziyat topshirig‘i shaklida qo‘yish;
- bo‘lg‘usi tadbirkorlik o‘yining maqsadni aniqlab olish;
- muammoli vaziyatni anglab etish;
- talabalarga navbatdagi tadbirkorlik o‘yini haqida dastlabki ma‘lumotlar berish.

Navbatdagi vazifani bajarish uchun zarur bo‘lgan, avval egallangan bilimlardan foydalanish:

- talabalarning o‘qituvchidan yoki adabiyotlarni tahlil qilish orqali yangi bilimlarni qabul qilib olishi;
- bajarilishi lozim bo‘lgan ish to‘g‘risida talabalarga yul-yo‘riqlarni ko‘rsatish;
- olingan bilim, o‘zlashtirilgan ilmiy tushunchalar va ishlash usullarini umumlashtirish;
- o‘z-o‘zini nazorat qilish;
- tadbirkorlik o‘yinlarining shartlarini tushuntirish va vazifasini bajarish uchun zarur bulgan yangi amaliy bilimlarning axborotini berish.

Navbatdaga ishni rejalashtirish:

- ularga avval ma‘lum bo‘lganlar asosida uning ayrim bosqichlarini bajarish usullarini tanlash;
- avval egallagan bilimlar asosida tushuntirish ishini olib borish va o‘z ijodi uchun zarur bo‘lgan yangi usullarni qidirish;
- rejalashtirishni mustaqil nazorat qilish.

1. Vazifa shartlari, ularning bajarilishini tushuntiruvchi qoidalar (materiallar)ni o‘rganish va tahlil qilish bo‘yicha mustaqil illar va tadbirkorlik o‘yinlaridaga o‘z mavqeini aniqlash.

2. O‘zlaridagi bor bilim, malaka va ko‘nikmalar asosida reja bo‘yicha ishlarni bajarish:

- yangi bilim va malakalarni hosil qilish;
- o‘z xatti-harakatlari va ularning natijalarini muntazam nazorat qilish.
- qayd qilingan kamchiliklar va ularning sabablarini bartaraf qilish;
- belgilangan rejalarni (reja oldi ishlari va rejadan tashqari) takomillashtirish;
- yakuniy natijalarni tekshirib ko‘rish va tahlil qilish.

1. Talabalar faoliyatini, ularning bilimi, malakasi, ko‘nikmalarini nazorat qilish va joriy yo‘l-yo‘riqlar berish.

2. Talabalarning tadbirkorlik o‘yinlariga tayyorligini aniqlash maqsadida ularning mustaqil ishlari natijalarini tekshirib ko‘rish. O‘yinga kirishish. Bu bosqichda ish rejimi aniqlanadi, mashg‘ulotning bosh maqsadi shakllantiriladi, muammoni qo‘yish va vaziyatni tanlash asoslanadi.

O‘tkazish bosqichi. U o‘yin jarayonidir. O‘yin boshlang‘ach, xech kim unga aralashmaydi va uning borishini o‘zgartira olmaydi. O‘yinni faqat uni boshqaruvchi tuzatib borishi mumkin.

Tahlil bosqichi. O‘yin natijalari muhokama qilinadi va baholanadi. Bu bosqichda ekspertlarning fikrlari eshitiladi, o‘zaro fikr almashinadi, talabalar o‘z xatti-harakatlari va xulosalarini himoya qiladilar.

SHunday qilib, tadbirkorlik va evristik o‘yinlar bo‘lg‘usi mutaxassisning ilmiy-ijodiy tajribalarini rivojlantirish uchun katta imkoniyatlar yaratadi.

Oliy maktab muammolarining tadqiqotchilari quyidagi tadbirkorlik va evristik

o‘yin turlarini farqlaydilar:

- kelgusida ishlash kutilayotgan muassasada faol ijodiy ishlovchilarni va ularni ishlab chiqishda, aniqlash bilan band bo‘lgan «vazifa tadqiqotchilari»;
- ijodiy guruhdagi barcha ishtirokchilarning faolligi sathida shu guruhning o‘ziga xos katalizatorlik vazifasini bajaruvchi «faollashtiruvchilar»;
- ilmiy muammoning echimiga yordam beradigan yo‘llar va betakror fikrlar taklif qiluvchi «g‘oya ishlab chiquvchi» talabalar;
- g‘oyalarning tug‘ilishga va ularning boshqa ijodiy guruh a‘zolari tomonidan idrok qilinishiga yordam beradigan «rezonator» (tarqatuvchi) talabalar.

YUqorida tahlil etilgan pedagogik o‘yinlar hozirgi davr etuk mutaxassis kadrlarini tayyorlab chiqarishning muhim omili bo‘lib, ta‘lim-tarbiya jarayonlariga dadil va keng miqyosda joriy etish maqsadga muvofiq deb bilaman.

Treningning rivojlanish tarixi. Psixolog N.YU.Xryaщeva 1982 yili LDUning ijtimoiy-psixologiya kafedrasida assistent bo‘lib ishlash davrida, guruhlarda ijtimoiy-psixologik treninglarni o‘tkazish bo‘yicha Leypsiklik mutaxassislar professor Manfred Forverga va uning turmush o‘rtog‘i Traudl Albergga shogird bo‘lib o‘tgan. Vaqt o‘tgach ijtimoiy-psixologik treninglar o‘tkazish bo‘yicha Bird o‘z tajribasini psixologlarga o‘rgata boshladi. Bu psixologlar treningni o‘z psixologik faoliyatlari davomida muhim deb hisoblashardi. U aytib berayotgan perspektiv-yo‘naltiruvchi treninglar, his qilish, sezish treninglari L.A.Petrovskaya va YU.N.Emelyanovlar o‘tkazadigan tajribalardan farq qilar edi. Ular o‘tkazadigan treninglar eng avvalo ishlab chiqarish, maktab, sog‘liqni saqlash, ya‘ni tibbiyot tashkilotlari, davlat boshqaruvidagi rahbarlar, ma‘muriy boshqaruv, jamiyat uyushmalari, korxonalar, tashkilotlar xodimlarining kompetentligini oshirish maqsadida yo‘naltirilgan treninglardir. Keyinchalik asta-sekin boshqa ko‘plab kasb egalari bilan trening o‘tkazish tajribasi yig‘ila boshlandi. Trening sohasi mutaxassislarining metodik tayyorgarligi borgan sari rivojlanib bordi. Ular ko‘plab seminarlarga bora boshlashdi va boshqa trenerlarning yondashuvlarini ham o‘rganib chiqib, o‘zlarining tizimlashgan trening dasturlarini ishlab chiqishdi.

1990 yilda ular S.I.Makmanov bilan birgalikda kreativlik treninglari dasturini ishlab chiqishni boshladi. Bu vaqtda S.I.Makmanov treningning asosi bo‘lmish nazariy va uslubiy ishlanmalar bilan shug‘ullanayotgan edi va bu metodlar barcha soha mutaxassislarida qo‘llanilganda muvaffaqiyatga erishishini bilardi (1998 yil uning “Trening psixologiyasi” monografiyasi chiqdi). Biroz o‘tgach ular o‘ziga ishonch treningini o‘tkazish dasturini ishlab chiqishdi. S.I.Makmanov treningda kam uchraydigan o‘zaro ta‘sirlik, komanda va boshqalarning shakllanishi muharriri bo‘lib qoldi. E.Sidorenko juda noyob trening dasturi muharriri bo‘lib, bu trening shaxsga ta‘sir etish va begona fikrlarga hamda ta‘sirliklarga nisbatan qarshilik ko‘rsatishni o‘rgatar edi. Bu trening dasturlari yangi trening dasturlarini yaratishdagi bir yo‘nalish bo‘lib, ular Trening instituti trener va konsultantlari bilan birgalikda trening o‘tkazish uchun qo‘llanilar edi. Eng asosiysi esa, Trening instituti 1993 yil mart oyida tashkil topgan bo‘lib, uning tashkil etilishi asosidagi fikrlar bu tashkilot bilan birgalikda rivojlanar va asosiylari uning tashkilotchilari tomonidan boshidayoq anglab etilgan va shakllantirilgan edi. Ular qilib bo‘lmaydigan ishni qilishga urinishdan, birovlariga nimanidir o‘rgatishdan, eng asosiysi, o‘zlari bilmaganini o‘rgatishdan yiroqdirlar. Trening instituti trening sohasidagi mutaxassislarini tayyorlash bo‘yicha o‘quv-uslubiy markaz hisoblanadi. SHunga ko‘ra

barcha ta'lim yo'nalishlarida faoliyat yuritadigan bo'lg'usi psixologlar, pedagoglar uchun 15 kunlik trening sohasidagi metodik tayyorgarlik dolzarbdir. Trening Institutida o'z malakasini oshirish sohasidagi yangi bilimlarni egallash maqsadida 3 bosqichdan iborat bo'lgan metodik mashg'ulotlarni o'qib-o'rganishadi. Bolalar o'smirlar bilan ishlovchi pedagog va psixologlar uchun "Psixopedagogik dramмага kirish" kabi mashg'ulotlar mavjud.

Trening instituti trening sohasida juda ko'plab izlanishlar olib borishi natijasida bu sohaga anchagina yangilik va o'zgarishlar kiritdi. Ularning ishi asosan trening o'tishning nazariy va metodik asosini mustahkamlashga qaratilgan bo'lib, shuningdek, ularni amaliyotga tatbiq qilish uchun zarur vositalarni topishga ham harakat qilishmoqda. SHU bilan birgalikda psixogimnastik mashqlarni qo'llash uchun zarur bo'lgan metodik qo'llanmalarni ham yarata boshlashdi. Ular sirasiga 2001 yil Sankt-Peterburgda chop etilgan, 3 bobdan iborat "Treningda psixogimnastika" deb nomlangan kitob ham kiradi. Bu kitobda institut xodimlari tomonidan, ko'p yillar mobaynida to'plangan trening, psixologik-pedagogik mashqlar, turli chet el adabiyotlaridan olingan va o'ylab topilgan trening mashg'ulotlari jamlangan. Ularning deyarli barchasi ijtimoiy masalalarga taalluqli bo'lib, 1983 yildan boshlab Leningrad, Moskva, Toshkent, Olma-Ota, Perm, Rostov-Don, Karaganda, Barnaul, Ijevsk, Chelyabinsk, Pskov, Kaliningrad va boshqa ko'plab shaharlarda o'tkazilgan. Barcha mashqlar muharrirlar tomonidan tajribalarda sinalgan bo'lib, ular yaxshi natijalar bergan.

Bugungi kunda hamma uchun umumiy qabul qilingan "trening" tushunchasi yo'q, shuning uchun bo'lsa kerak, pedagog-psixologlar amaliyotida uning ma'nosini anglatuvchi ko'plab metod, shakl va uni tushuntirib beruvchi manba hamda vositalar kabi tushunchalar kelib chiqadi.

Trening termini (ingliz tilidan kelib chiqqan bo'lib, train, training) ko'plab ma'nolarga ya'ni: **o'qitmoq, tarbiyalamoq**, (trenirovka) mashq qilmoq kabi ma'nolarga ega. Xuddi shunday ko'p ma'nolilik treningning ilmiy talqiniga ham mos keladi.

Trening insonlarda mavjud bo'lgan xulq-atvori va faoliyatini boshqaruv modelini qayta dasturlash vositasidir.

Trening, shuningdek, tashkilotni rejalashtirilgan faolligini oshirish uchun, kasbiy bilimlarini oshiruvchi, ko'nikmalarini yaxshilashga yo'naltirilgan yoki tashkilotning maqsadli faoliyati talablariga mos keluvchi modifikatsiyasi va jamoatning ijtimoiy xulq-atvorini tuzatish uchun zarurdir.

Psixologiya tarixida trening o'qitishning eng keng tarqalgan shakli faol ijtimoiy-psixologik treninglardir. L.A.Petrovskaya ijtimoiy pedagogik treningga ta'rif berar ekan, uni quyidagicha izohlaydi: «Trening – shaxslararo munosabatlardagi bilimlar, ijtimoiy ustanovkalar, ko'nikma va tajribalarni rivojlantirishga qaratilgandir», shuningdek «Muloqotda kompetentlikni rivojlantirish vositasi hamdir».

G.A.Kovalev ijtimoiy-pedagogik treningni ijtimoiy-didaktik faol yo'nalishdir deb hisoblaydi. B.D.Parygin guruhiy maslahatlar metodlari haqida shunday deydi: Ulardan guruhiy maslahatlar, metodlarini faol o'qitish uchun foydalaniladi. Hayotiy ko'nikmalarni, muloqotchanlik sohasida bilim berishni, kasbiy faoliyat sohasida maslahatlardan tortib to yangi ijtimoiy hayotdagi rollarni, «Men» yo'nalishini korreksiya qilishni, o'z-o'ziga baho berish tizimini kuchayishini ta'minlaydi.

K.Levin shogirdlarining omadli faoliyatlari natijasida AQSHda treningning milliy

laboratoriyasiga asos solindi. Bu laboratoriyada ko‘plab ko‘nikmaviy treninglar yaratildi va shu tariqa pedagogik-psixologik treninglar jahon amaliyotida keng tarqaldi.

Pedagogik treningning maqsadi va vazifalari, pedagogik treningda echiladigan muammolar. Treningning asosiy maqsadi: shaxsni (ruhiy) ziqlikdan ozod qilish, bunda tabiiy erkinlikni his etishni, o‘z guruhida va undan tashqarida o‘zaro munosabat va aloqa o‘rnata olishdan iborat.

Demakki, trening-shaxsda mavjud bo‘lgan yoki vujudga keladigan muammolarni hal qilish uchun zarur bo‘lgan bilim, ko‘nikma, malakalarni hosil qilish maqsadida bahs-munozara, o‘yin va mashqlar orqali o‘tkaziladigan mashg‘ulotlar yig‘indisidir.

SHuni alohida qayd etish lozimki, trening jarayonida muammolarni echish ham, bu boradagi bilim, ko‘nikma va malakalarni hosil qilish ham trenerdan o‘ziga xosligi bilan ishlashni taqozo etadi. SHuning uchun pedagogikada bunday treninglar psixologik treninglar deb ataladi.

Hozirgi davrda odamlar orasida ruhiy ziqlik-zo‘riqish hollari avvalgi paytlardagiga nisbatan ancha ko‘p uchrayotganligi va buning natijasida ko‘pgina hayotiy muammolar vujudga kelayotganligi ko‘pchilikni, ayniqsa, keng jamoatchilikni, ota-onalar va pedagog, shuningdek, aynan psixolog mutaxassislarni ham tashvishga solayotganligi bejiz emas. Aytish mumkinki bunday holatlar turli darajadagi zo‘riqishlar natijasida vujudga kelmoqda.

Ayni kunlarda asabiylashish holatlari ziqlik-zo‘riqish kuzatilayotgan quyidagi kishilar guruhini alohida ta’kidlab o‘tish joiz:

I. Bolalar orasida:

- maktabgacha yoshdagi bolalar orasida kuzatiladigan asabiylik holatlari;
- maktab o‘quvchilari orasida kuzatiladigan asabiylik holatlari;
- o‘smirlar orasida kuzatiladigan asabiylik holatlari.

II. Kattalar orasida:

- ish joylarida (rahbar yoki xodimlar orasida) kuzatiladigan asabiylik holatlari;
- oilada (er-xotin, qaynona-kelin, ota-ona va farzandlar orasida) kuzatiladigan asabiylik holatlari;
- keksalar orasida (psixologik o‘zgarishlar natijasida) kuzatiladigan asabiylik holatlari.

YUqorida sanab o‘tilgan asabiylashishlardan kelib chiqadigan muammolar mavjud bo‘lib, bu muammolarni echish imkonini topa olmaslik natijasida pedagogik maslahat va pedagogik korreksiyaga muhtoj bo‘lib qoladigan bir necha xil guruhlar vujudga keladiki, bular:

1. Muloqotchanlikning etishmasligi muammosidan siqilgan kishilar guruhi.
2. Iqtisodiy etishmovchilikdan siqilgan kishilar guruhi.
3. O‘z yaqinlarini yo‘qotib siqilgan kishilar guruhi.
4. Turli baxtsiz hodisalardan keyin qandaydir kasallik orttirib olgan kishilar guruhi.
5. Begona joyga ko‘chib kelib, tub aholining bosimidan siqilgan kishilar guruhi.
6. Rahbarlar tomonidan yoki o‘zidan kattalar tomonidan shaxsiyatiga tegilgan hollarda siqilishga duch kelgan kishilar guruhi.
7. YAngi o‘qish yoki ish joyiga moslasha olmasdan siqilishga duch kelgan kishilar guruhi.
8. Chekish, ichish, narkotik moddalar iste‘mol qilishdan qutula olmasdan

siqilayotgan kishilar guruhi.

YUqorida sanab o‘tilgan muammolarni hal qilishda pedagogik trening deb ataluvchi o‘yin va mashqlar seriyasidan iborat mashg‘ulotlar yordam beradi.

YUqoridagi guruhlar o‘zi istab, o‘z xohishi bilan treningga keladi va trenerning ko‘rsatmalariga amal qiladi. Lekin ba‘zi guruhlar bo‘ladiki, bu guruh a‘zolari treningga istamasdan, xohlamasdan keladi. Masalan, jinoyatchilar, bezorilar, o‘g‘rilar, narkotik bilan shug‘ullanuvchilar. Lekin guruh a‘zolarining istagidan qat’iy nazar treningning vazifasi ularning muammolarini hal etishga qaratilgan bo‘ladi.

Har qanday pedagogik treninglar quyidagi bosqichlardan tashkil topadi:

1. Guruhni tashkil etish yoki yig‘ish bosqichi.
2. Boshlang‘ich bosqich.
3. Ishni olib borish bosqichi.
4. YAkunlash bosqichi.

Eng muhimi, guruhni tashkil qilish bosqichi bo‘lib, bunda quyidagi jihatlarga e‘tibor berish kerak:

- har qanday treningda (faqat nogironlar bilan o‘tkaziladigan maxsus treninglarni hisobga olmaganda) tashqi jismoniy defektga ega bo‘lgan va psixik holatida buzilishlar bo‘lgan kishilar ishtirok etmasligi lozim. Negaki, bunday holatlarda aynan ana shunday kamchilikka ega bo‘lganlarda aks ta’sir bo‘lishi ehtimoli kuchliroqligi har qanday mutaxassis uchun tushunarli bo‘lsa kerak;

- guruh a‘zolarining soni 8 tadan 12 tagacha (ba‘zi hollardagina 20 tagacha) bo‘lgani ma’qul;

- ishtirokchilarning yoshi iloji boricha taxminan teng bo‘lishi, ya’ni ular orasidagi farq 4-5 yoshni tashkil etishi mumkin (Alohida qayd etish lozim, 45-50 yoshdan kattalar uchun trening juda katta ahamiyatli ta’sirga ega bo‘lmasligi va ular kutganchalik natija bermasligi ham mumkin);

- ishtirokchilar orasida ayol va erkaklar soni imkoni boricha teng bo‘lishi kerak;

Bundan tashqari yana quyidagilarga ham e‘tibor berish lozim bo‘ladi:

- treningda muammosi bir xil bo‘lgan odamlarni to‘plash kerak. Trening ishtirokchilari iloji boricha bir-biriga notanish bo‘lishlari lozim;

- trening o‘tkaziladigan xona albatta izolyatsiyalangan bo‘lishi shart, ya’ni hech kim ularni bezovta qilishi mumkin emas va ular ham boshqalarga halaqit bermasligi kerak;

- rasmiylashgan guruh bo‘lishiga yo‘l qo‘ymaslik lozim;

- trenerdan auditoriya erkin bo‘lishini ta’minlash va auditoriyani yaxshi bilish talab etiladi.

Pedagogik treninglar quyidagi tamoyillarga asoslanadi:

Faollik tamoyili.

Bu tamoyil ko‘proq eksperimental psixologiya asosida quyidagi g‘oyaga bo‘ysunadi: inson eshitganlarining 10% ini, ko‘rganlarining 50% ini, aytib berganlarining 70% ini va nihoyat o‘zi qilganlarining 90% ini o‘zlashtiradi.

Ijodiylik tamoyili.

Bu tamoyilning asosiy mohiyati shundan iboratki, trening davomida ishtirokchilar guruhi psixologiyada aniq bo‘lgan, kashf etib ulgurilgan g‘oyalar, qonuniyatlarni topadilar, kashf qiladilar, eng asosiysi esa o‘zlarining shaxsiy resurslarini, imkoniyat va

sifatlarini anglab etadilar.

Xulq-atvor ob'ektivlashishi (anglab etilishi) tamoyili.

Mashqlar davomida ishtirokchilar xulq-atvori impulsivlikdan ob'ektivlik darajasiga o'tadi va trening davomida o'zgarishlar kiritish imkonini beradi. Xulq-atvor ob'ektivligining universal vositasi sifatida aks aloqa hisoblanadi. Guruhdagi aks aloqani yuzaga kelishini ta'minlash trenerning mas'uliyatidir.

Sheriklik (sub'ekt-sub'ektlik) muloqoti tamoyili.

Sheriklik yoki sub'ekt-sub'ektlik muloqoti boshqalar manfaati, ular hissiyotlari, his-tuyg'ulari, qayg'ulari, boshqa insonning shaxsiy qadr-qimmati deb tan olinadi. Ushbuning qo'llanilishi guruhda ishonch, ochiqlik iqlimini yaratadi.

YUqoridagi tamoyillardan tashqari, treningning samarali bo'lishi ma'lum bir jihatdan trenerning o'ziga xos prinsiplariga ham bog'liqdir.

Trener har doim trening o'tkazishga kirishishdan avval o'ziga:

«Men qanday maqsadga erishmoqchiman?

Men nima uchun shu maqsadga erishmoqchiman?

Men qanday vositalar bilan unga erishmoqchiman?» kabi savollarini berishi lozim.

Bu savollarga javobni trenerga guruh bilan ishlash davomida diagnostik tadqiqotlar ochib beradi.

Trener ish rejasining mundarijasi, guruhning rivojlanish va inoqlik darajasi, munosabatlar xarakteri, guruhdagi har bir ishtirokchining holati, uning o'ziga va boshqalarga nisbatan munosabati, treningga nisbatan munosabati, trenerning o'zining munosabati kabilar diagnostika ob'ekti bo'lib hisoblanadi.

Topshiriqning amalga oshirilishida birinchi qadam metodik (qadam) qo'llanmaning to'g'ri tanlanishidir. Eng ko'p qo'llaniladigani, guruhiy diskussiyalar, rolli o'yinlar, psixodramma va uning modifikatsiyasi hisoblanadi.

Metodik qo'llanmalarning tanlanishi quyidagi omillarga bog'liqdir:

Trening mundarijasi.

Guruhning o'ziga xosligi.

Holatlarning o'ziga xosligi.

Trenerning imkoniyatlari.

Treningda pedagogik gimnastika

Biz «pedagogik gimnastika» so'ziga e'tiborimizni qaratamiz. Bu tushuncha o'z ichiga ko'plab turdagi mashqlarni: yozma, og'zaki, verbal, noverbal mashqlarni oladi. Ular uncha katta bo'lmagan 2-3 kishidan iborat bo'lgan yoki barcha ishtirokchilar bilan olib boriladi.

1. Mashqlarning tanlanishi.

Mashqni tanlash davomida trener quyidagi holatlarni o'ylab ko'rishi lozim:

- mashqning natijasida nima bo'lishini;
- guruh holati bir butunligicha o'rganiladimi?
- guruhdagi har bir ishtirokchining holati alohida o'rganiladimi?
- eng ko'pi bilan bir kishining yoki 2-3 kishining holati o'rganiladimi?
- kelajakda siljish uchun va rejada rivojlanish uchun material topiladimi?
- Guruh qanday bosqichda turibdi: inoq, erkin, ishtirokchilar orasida o'zini yaxshi his etayaptimi?

Guruh tarkibi: ijtimoiy-demografik xarakteristikasi: (jinsi, yoshi va h.k.).

Kun vaqti: Kun boshida diqqatni jalb qiluvchi mashqlar; kunning ikkinchi yarmida esa charchoqni oluvchi mashqlar tavsiya etiladi.

Kelajakdagi ish mundarijasi va hokazo.

2. Yo‘riqnoma.

Treningning samaradorligi doimo tushunarli qilib etkazishga bog‘liq bo‘ladi. Yo‘riqnomani tushuntirish mobaynida trener navbatma-navbat har bir ishtirokchiga qarshi va vizual kontakt o‘rnatishi lozim.

3. To‘xtatish va muhokama.

SHunday mashqlar borki ular mantiqiy yakunga ega. Masalan, «Buzuq telefon». Ma’lumot eng oxirgi ishtirokchiga etib kelishi bi-lanoq yakunlanadi. Mashqqa bo‘lgan qiziqish eng yuqori darajaga ko‘ta-rilib pastga tushish vaqtiga etib kelishdan avval yakunlanishi lozim.

Muhokamada mashq nimaga yo‘naltirilganiga qarab, savollar beriladi va trener tomonidan yakunlanadi.

Mashq davomida trener o‘zi kuzatgan holatni ishtirokchilar duch kelgan qiyinchiliklar yoki ular erishgan yutuqlar haqida ham so‘zlab berishi mumkin. Muhokama vaqtida ulardan samarali foydalanishi lozim.

Trening qonunlari

1. Trening qonunlari nima uchun kerak?

Trening boshlanishidan oldin qoidalari (qonunlar) nima uchun qabul qilinadi?

Trening-emotsiyaga boy, noan'anaviy mashg'ulot bo'lib, shaxsning muloqot usulini o'zgartirishga, uyg'unlashtirishga, shaxslararo munosabatlarni yaxshilashga, boshqa odamlar bilan muloqotda yuzaga keladigan qarama-qarshiliklarni hal etishga yo'naltirilgan.

Trening maqsadlari inson qarashlarining murakkab jarayonlariga, nozik tomonlariga ta'sir etishi mumkin, shuning uchun trenerning ishini qimmatbaho toshga ishlov berayotgan zargar mehnati bilan taqqoslash mumkin.

Trening qoidalari yoki qonunlari guruh ichidagi jarayonlarni nazorat qilish va tartibga keltirish uchun xizmat qiladi. Bu qonunlarni qo'llash trening qatnashchilari uchun yordam bo'ladi va aksincha, agar trener bularga e'tibor bermasa trening guruhi "bo'linib ketishi" yoki qatnashchilarni "yaralashi" mumkin.

Trenerning zargarlik mahorati guruhda intizomni (ayniqsa guruh maktab yoshidagi bolalar va o'smirlardan tashkil topgan bo'lsa) o'rnatishdan boshlanadi.

2. Trening qonunlarining maqsad va vazifalari.

1. Trening guruhini umumiy qonunlar asosida jipslashtirish.
2. Guruhiy trening o'tkazishning asosiy tashkiliy tartibini belgilab berish.
3. Qabul qilingan qonunlar asosida guruhni boshqarish imkoniyati.
4. Trening qonunlarining trening maqsadi va vazifalariga yo'nalganligi guruhning qo'yilgan maqsadga erishishiga yordam beradi.

3. Trening jarayonida albatta o'tkazilishi kerak bo'lgan birinchi bosqich - guruhiy me'yorlarni, ya'ni trening qonun qoidalarini ishlab chiqish bosqichidir. Bunda ishtirokchilar bilan bu me'yorlarga albatta rioya qilish kerakligi to'g'risida kelishish va har bir a'zoning roziligini olish kerak. Bu qoidalarga rioya etish treningning maqsadiga erishish va qulay psixologik iqlimning yaratilishida katta ahamiyatga ega hisoblanadi.

Treningning asosiy qonunlari

1. «00»Qonuni.
2. Mikrofon qonuni.
3. Faollik qonuni.
4. Faqat o'z fikrini bayon etish qonuni.
5. Guruhning barcha qatnashchilariga hayrixoh munosabatda, xushmuomala bo'lish qonuni.
6. O'z ismini aytish qonuni.
7. Muloyimlik qonuni.
8. SHu erda va hozir qonuni. (hozirjavoblik).
9. Konfidensiallik qonuni.
10. Faqat o'zi ishtirok etishini taklif etish qonuni.
11. Seminarining boshidan oxirigacha qatnashish.
12. Ixtiyoriylik qonuni.
13. Vaqtni tejash-sarishtalik qonuni.
14. SHaxsni baholamaslik qonuni.

Har bir qonunning mohiyati, vazifalari va ahamiyatini batafsil ko'rib chiqamiz.

Trening jarayonida guruhda ishlarni tashkil qilishga doir me'yorlar (tamoyillar)

quyidagilardan iborat bo'lishi mumkin:

1. “00” qonuni. Barcha ishtirokchilar mashg'ulot boshlanishiga va tanaffusdan keyin kechikmay kelishlari, bunda trener ularga namuna bo'lishi kerak. Trening boshlovchisi faqatgina treningni boshqarmasdan guruh bilan birgalikda tahlil qiladi va o'zini tutishi va muloqoti bilan qatnashchilarga namuna bo'ladi.

2. “Mikrofon” qonuni. Kimning qo'lida mikrofon bo'lsa o'sha odam gapiradi. Mikrofon sifatida mashq o'tkazish vaqtida aylana bo'yicha har bir ishtirokchiga uzatiladigan biror bir yumshoq o'yinchoqdan, oddiy marker yoki ruchkadan foydalanish mumkin.

3. “Faollik” qonuni. Siz biror bir mashqni bajarishda ishtirok etmasligingiz mumkin. Bu, siz vazifani bajara olmaysiz degani emas, balki siz chetdan turib kuzatmoqchisiz. Bu haqida avvaldan ma'lum qilish kerak bo'ladi. Lekin guruhdan bir kishining chiqib ketishi shu guruhning ishiga ta'sir qilishini ham e'tiborga olish kerak bo'ladi.

4. “Faqat o'z fikrini bayon etish” qonuni. Bu qonun o'zining fikrini birinchi shaxs nomidan bayon etishi, ya'ni “Mening fikrimcha, men his qilaman, mening o'ylashimcha...”. Har bir ishtirokchi guruhning boshqa qatnashchilarining fikrlarini bilmaydi. Guruh nomidan gapira olmaydi, shuning uchun ko'pchilik, ya'ni “biz” deb boshlanadigan fikrlar mumkin emas.

5. “Guruhning barcha qatnashchilariga hayrixoh munosabatda, xushmuomala bo'lish” qonuni. Ushbu qonun quyidagicha talqin qilinadi: “Barchamizning afzallik tomonlarimiz va kamchiliklarimiz bor. Trening vaqtida boshqalarning xususiyatlariga sabrli bo'lish kerak. Agar sizni nimadir qoniqtirmasa, hech bir ishtirokchiga zarar etkazmagan holda bu haqda trenerga ma'lum qiling”. Bu qonun ayniqsa, o'smirlar guruhida muhimdir. Trening vaqtida bir-birini familiyasi va laqabi bilan atash mumkin emas.

6. “O'z ismini aytish” qonuni. Agar trening qatnashchilari bir-biriga notanish bo'lsa har bir chiqish oldidan o'z ismini aytishi kerak bo'ladi.

7. “Muloyimlik” qonuni. Barcha qatnashchilar bir-birlariga xushmuomalalik bilan va o'zlarini taqdim qilganda aytgan ismlari bilan murojaat qilishlari kerak bo'ladi.

8. “SHu erda va hozir” qonuni. Ayni vaqtda va shu erda bo'layotgan jarayonning, shuningdek, qatnashchilarning his-tuyg'ulari, kechinmalari va munosabatlarini trening doirasida ko'rib chiqish va ularni kelajak yoki o'tmish bilan bog'lamaslik kerak. Bu qoida guruhning har bir qatnashchisiga mazkur trening vaqtidagi kechinmalarni anglab etish imkonini beradi.

9. “Konfidensiallik” qonuni. “Trening vaqtida sodir bo'ladigan barcha holatlar, vaziyatlar faqat shu erda va faqat trening qatnashchilari bilan muhokama qilinadi va tashqariga chiqmaydi”.

Bu qonun trening qatnashchilariga o'z fikrlarini erkin bayon etish imkonini beradi.

10. “Ishtirokchi sifatida faqat o'zini taklif etish” qonuni. Ko'p hollarda ba'zi ishtirokchilar biror bir mashqda ishtirok etishni xohlamasdan boshqa ishtirokchilarni taklif etadilar. Bu esa boshqalarga ham ta'sir ko'rsatib, treningning muvaffaqiyatli o'tishiga sabab bo'ladi. SHuning uchun bu qonunni trening boshlanishidan avval tanishtirish kerak bo'ladi.

11. “Seminarining boshidan oxirigacha qatnashish” qonuni. Bu ishtirokchilarda

mas'uliyatni vujudga keltirish uchun zarur bo'lgan tamoyildir.

12. “Ixtiyoriylik” qonuni. Seminarda o'z mulohazalarini bayon qilish, munozaralarda, o'yin va mashqlarda ishtirok etishda ixtiyoriylikni joriy qilishi mumkin.

13. “Vaqtning tejash – sarishtalilik” qonuni. Guruh ishtirokchilari trening mashg'uloti davomida gaplarini imkon qadar qisqa, lo'nda ifodalashi, mavzu doirasidan chetga chiqib ketmasligi lozim.

14. “SHaxsni baholamaslik” qonuni. Har bir ishtirokchi o'z fikr-mulohazalarini, hissiyotlarini bayon qilishi mumkin, biroq bunda boshlovchi va qolgan ishtirokchilar hikoyadagi vaziyatnigina muhokama qilishlari kerak va so'zlovchining o'sha paytdagi xulq-atvori, hatti-harakatini baholashdan qochishlari kerak. Masalan: “O'sha paytda siz jahlg'a berilmasligingiz yoki bunday demasligingiz kerak edi” va hokazo. Buning o'rniga bunaqa vaziyatda men bunday qilardim yoki deyardim kabi variantlarda so'zlashish yoki fikrini bildirish so'raladi.

Ishtirokchilar bir-birlariga do'stona munosabatda bo'lishi, bir-birlarining hissiyotlarini hurmat qilishlari kerak (Masalan: ketishi kerak bo'lib qolsa albatta boshlovchini ogohlantirishi va aksincha).

Bundan tashqari trener tomonidan quyidagilar alohida ta'kidlab o'tilishi shart:

1. Birovning fikrini umuman noto'g'ri deb hisoblagan yoki unga qo'shilmagan taqdirda ham uni to'xtatib qo'yish yoki ustidan kulishga hech kimning haqqi yo'q.

2. Ishtirokchilar bir-birini mas'haralashi yoki g'ururiga tegadigan gaplar aytishi mumkin emas.

3. Ishtirokchilar ham, boshlovchi ham, agar savol uning shaxsiy hayotiga tegishli bo'lsa, javob bermaslik huquqiga ega.

2. Boshlovchiga savollar va fikrlar anonim tarzda berilish imkoniyati yaratilishi shart. Lekin bu haddan tashqari chegaradan chiqish imkonini bermasligi, ya'ni boshlovchining shaxsiyatiga tegish kabilarga yo'l qo'yilmasligi ta'minlanishi kerak.

Me'yorlarni mashg'ulot o'tkazishdan avvalroq katta qog'ozga yozib, xonaga osib qo'yish yoki guruh a'zolari bilan birgalikda «Fikriy hujum» usuli orqali aniqlashtirib olish maqsadga muvofiq.

Bu, birinchi guruhiiy kelishuv hisoblanadi. Bunda shu narsa muhimki, har bir kishining fikrini albatta eshitish, nima uchun bu tamoyilga xayrixohligi yoki noroziligini izohlashini so'rash lozim. Tamoyillarni tasdiqlashni ovozga qo'yish kerak emas. Agar kimdir guruhning fikriga norozi bo'ladigan bo'lsa, uni ko'ndirishga harakat qilish yoki guruh boshqa qarorga kelishi lozim bo'ladi. Chunki uning fikrini inobatga olmaslik - guruhdagi psixologik iqlimga salbiy ta'sir etishi aniq. YA'ni, fikri inobatga olinmagan ishtirokchida norozilik holati paydo bo'ladi va bu uning treningdagi butun ishtiroki davomida minus holatlarni keltirib chiqarishi mumkin. Bundan tashqari unda ruhiy tushkunlik, o'z-o'zini baholashning pasayishi va hokazolar ham paydo bo'lish ehtimolini tug'diradi.

Trening qonunlari bo'yicha guruh ishlarini faollashtirish usullari.

Birinchi usul: Trening qonunlarini o'qib bering va guruhga ularni qabul qilishni taklif eting.

Agar guruh avval treningda qatnashmagan bo'lsa, bu usul samara beradi. Avval qatnashchilarga treningning o'z qoida va qonunlari mavjudligi haqida tushuncha bering. Keyin har bir qoidani o'qib bering va bu qonunlar nima uchun kerakligini tushuntiring.

Qatnashchilarga bu qonunlarni qabul qilishni taklif eting va bu qoidalarga rioya qilish kerakligi, ular har bir ishtirokchining manfaati uchun, guruh ishining samarasi uchun muhimligini ta'kidlash lozim.

Ikkinchi usul: Guruhga asosiy qoidalarni mustaqil ravishda ishlab chiqishni taklif eting. Masalan, Mikrofon qonunini yumoristik "So'z erkinligi" deb atash mumkin.

Uchinchi usul: Bu avval treningda ishtirok etganlar uchun bo'lib, bunda ishtirokchilarga trening qoidalari va qonunlarini o'zlari ishlab chiqishlari taklif etiladi:

- har bir qoida barcha ishtirokchilar tomonidan qabul qilinishi va ma'qullanishi kerak;

- qoidalarga amal qilinish muddati 1 soat, 3 soat yoki trening kuniga bo'lishi mumkin;

- trener qoidalar qabul qilinayotganda har bir qatnashchi muhokamada ishtirok etishiga, o'z fikrini bayon etishiga e'tibor berishi kerak;

- guruhda trening qoidalari taqdim etish usullari ko'p bo'lib, o'zingiz boshqa variantlarni o'ylab topishingiz va ularni qo'llashingiz mumkin;

- misol tariqasida trening qonunlari bo'yicha guruh ishini faollashtirishning bir necha usullarini keltiramiz:

1. Boshlovchi qatnashchilarga oldindan varaqlarga yozib tayyorlab qo'yilgan qoidalarni taklif etadi. Har bir ishtirokchi bittadan varaqni tortib uni o'qib beradi. SHundan so'ng bu qoida muhokama etiladi va trener bu qoida nima uchun kerakligi va nimani anglatishini tushuntirib beradi. Agar barcha ishtirokchilar bu qonunni ma'qullashsa, u holda u trening Qonuni deb qabul qilinadi.

2. 5-6 yoshli bolalar bilan trening o'tkazilganda bu qoidalarni o'yin tariqasida taklif etish mumkin. O'yinimiz qiziqarli bo'lishi uchun 5 ta qoidani yodda saqlashimiz kerak:

- 1) o'yinni hamma birga boshlashi;
- 2) navbat bilan javob berish;
- 3) faol ishtirok etish, vazifalarni bajarish;
- 4) hammani ismi bilan atash;
- 5) bir-birini ustidan kulmaslik.

Boshlovchi jumlaning boshlaydi, bolalar davom ettiradilar. Bunda kichkina ko'ptokchadan foydalanish mumkin, ya'ni ko'ptok biror bir ishtirokchiga uzatiladi va u qoidani aytishi kerak bo'ladi. Lekin ko'ptok bilan o'yin birinchi trening mashg'ulotida emas, balki keyingilarida qoidalarni takrorlash uchun qo'llaniladi.

FOYDALANILGAN ADABIYOTLAR

1. Azizxo'jayeva N. Pedagogik texnologiya va pedagogik mahorat. – T.: 2003
2. Yo'ldoshev J., Usmanov S.A. Pedagogik texnologiya asoslari. – T.: O'qituvchi, 2004.
3. Egamberdiyeva N.M. Madaniy-insonparvarlik yondashuv asosida talabalarni shaxsiy hamda kasbiy ijtimoiylashtirish nazariyasi va amaliyoti (Pedagogika oliy ta'lim muassasalari misolida): Pedagogika fanlari doktori. ... diss. – T., 2010. – B.17.
4. Sayidahmedov N. Pedagogik mahorat va pedagogik texnologiya. – T.: OPI, 2003.
5. Tolipov O'., Usmonboyeva M. Pedagogik texnologiyalarning tadbqiqiy asoslari – T.: 2006.

**ҲОЗИРГИ ФОРС ТИЛИДАГИ ҚИСҚА УНЛИЛАР ВА
ДИФТОНГЛАРНИНГ ТОЖИК ТИЛИ УНЛИЛАРИ БИЛАН ҚИЁСИЙ
ТАҲЛИЛИ**

*Ҳомитов Диловар Лутфуллозода-
Термиз давлат университети
биринчи курс докторанти*

Анотация. Мақолада ҳозирги форс ва тожик тилларидаги от сўз туркумида қисқа унлилар қиёсланган. Бугунги кунда бу тиллар ўртасида ижтимоий-иқтисодий ва геосиёсий сабабларга кўра фарқланувчи белгилар кўпайган. Ушбу ўзгаришлардан бири бу сўзлардаги фонетик ўзгаришлардир.

Калит сўзлар. Ҳозирги форс тили, ҳозирги тожик тили, қисқа унлилар, турғун унлилар, нотурғун унлилар, фонологик опозиция, товуш, сигма.

Аннотация. В статье сравниваются краткие гласные в современных персидских и таджикских существительных. Сегодня эти языки имеют разные знаки в силу социально-экономических и геополитических причин. Одним из таких изменений являются фонетические изменения в словах.

Ключевые слова. Современный персидский, современный таджикский, краткие гласные, фиксированные гласные, незакрепленные гласные, фонологическая оппозиция, звук, сигма.

Annotation. The article compares short vowels in modern Persian and Tajik nouns. Today, these languages have different signs due to socio-economic and geopolitical reasons. One of these changes is phonetic changes in words.

Key words. Modern Persian, Modern Tajik, short vowels, fixed vowels, non-fixed vowels, phonological opposition, sound, sigma.

Кириш. Ҳозирги форс тилида Эроннинг XX асрдаги тил сиёсатлари натижасида ўзининг классик орфоэпиясидан фарқланувчи белгилари вужудга келди. Ҳозирги тожик тили эса бир асрга яқин вақт ичида руслар таъсирида бўлганлиги ва кўп асрлар давомида ўзбек миллати билан бирга яшаганликлари, охириги йилларда уларнинг таъсири ошиши натижасида классик форс тилидан фарқланадиган бўлди. Ҳозирги форс ва тожик тиллари ўрта асрларда бир тил сифатида қабул қилинган ва ўртасида фарқ сезилмаган. Ушбу форс тилининг энг

янги давридаги тиллар учга бўлинишининг ўзи тожик ва форс тили ўртасида фарк борлигини тасдиқлайди.

Предмет ва методи. Ушбу тадқиқотда қиёсий-тарихий, таснифий, таҳлилий методлардан фойдаланилди. Мақоланинг объекти ҳозирги форс ва тожик тилларидаги отлар бўлиб, тадқиқотнинг предмети мазкур тиллардаги ана шу отларнинг фонетик-фонологик қиёсий таҳлилидан иборат.

Натижа ва муҳокама. Ҳозирги форс тилида учта қисқа унли мавжуд: *a, o, e*. Бу товушлар қисқалиги сабабли айниқса урғусиз бўғинларда сифатини осонлик билан ўзгартиради, яъни рақобатбардош эмас. Шунингдек тожик тили билан ҳам қиёсланганда бу ўзгаришларни кузатиш мумкин. Бу ўзгаришлар асосан бошқа тиллар таъсири ва адабий тилнинг халқ оғзаки тилига яқинлаштирилишидан бўлади. Ҳозирги форс ва тожик тилининг орфоэпия ва орфографияси яқин асрларгача бир хил бўлган. Аммо тилни шакллантириш жараёнида улар адабий тилни оғзаки тилга яқинлаштиришга ҳаракат қилишди ва оғзаки тиллар эса адабий тилдан анчагина узоқлашган эди. Агарда ҳозирги форс тили араб, инглиз, франсуз ва турк тили ўзлашмаларидан бойиган ва оғзаки тилда мужассам этилган бўлса, ҳозирги тожик тилида ўзбек ва рус тилидаги ўзлашмалар сони ошган ва ўтган асрнинг охиригача тожикларнинг иккинчи тили рус тили бўлганлиги учун унинг интонацияси, товушларининг сифатлари тожик тили товушларининг сифатларига ўз таъсирини ўтказган. Шундай қилиб бу тиллардаги товушларининг сифатлари бир-биридан фарқланадиган бўлди.

Ҳозирги форс тилидаги жуда ўзгарувчан қисқа унлилардан бири бу “o” товушидир. Бу товуш лаб иштирокига кўра: лабланган, тилнинг орқа қатор товуши, тилнинг кўтарилиш даражасига кўра ўрта даражали товушдир¹. Бу товуш кўп ҳолатларда тожик тилининг нотурғун “u” товуши ўрнида келади:

| | |
|------------------|----------------|
| <i>Ҳ.ф.м</i> | <i>Ҳ.м.м</i> |
| <i>angošt</i> | <i>angušt</i> |
| <i>anjoman</i> | <i>anjuman</i> |
| <i>borj</i> | <i>burj</i> |
| <i>bo(e)ssad</i> | <i>bussad</i> |

¹ А. Куронбеков, А. Воҳидов, Т. Зияева. Форс тили. Мусиқа, Тошкент. 2006. Б.17; Абдусаматов М. Форс тили. Шарҳ. 2007. Б.12.

*boxārā**buxôrô*

Тожик тилидаги нотурғун “u” товуши лабланган, орқа қатор, тилнинг танглайга қараб кўтарилиш даражасига кўра юқори кўтарилишли товушдир². Бу товуш талаффуз этилганда тил орқага мойил бўлиб, тилнинг орқа қисми юмшок танглай тарафига кўтарилиб, тил учи тишлардан узоклашади³. Ҳозирги форс тилидаги қисқа “o” ва ҳозирги тожик тилидаги нотурғун “u” товуши ўртасида фақатгина битта фонологик оппозиция бор: тилнинг кўтарилиш даражасига кўра. Ушбу товушлар классик форс тилида қисқа “u” шаклида келган. Ушбу қиёсланишдан маълум бўлмоқдаки ҳозирги форс тилидаги қисқа “o” товуши ўзининг классик шаклидан сифаттан ўзгарган ва тожик тилидаги нотурғун “u” товуши классик шаклига яқинроғ вариантыни сақлаган. Шунингдек бу товушларнинг чўзиқлиги ҳам бир биридан фарқ қилади. Мисол учун ҳозирги форс тилидаги “o” товушининг очик ва урғусиз бўғиндаги ўртача чўзиқлик вақти 9,7 сигма ва турли ҳолатларда 7 дан 12 сигмагача чўзилиши мумкин. Ёпиқ урғули бўғинда ўртача 19,8 сигма ва турли ҳолатларда 17 дан 22 сигмагача чўзилиши мумкин. Тожик тилидаги нотурғун “u” товуши очик урғусиз бўғинда ўртача 8,8 сигма ва турли ҳолатларда 12 дан 4 сигмагача чўзилиши мумкин. Урғули ёпиқ бўғинда ўртача 20 сигма ва турли ҳолатларда 14 дан 24 сигмагача чўзилиши мумкин⁴.

Ушбу рақамлардан маълум бўлмоқдаки форс тилидаги қисқа “o” товуши очик урғусиз бўғинда чўзиқроғ ва тожик тилидаги нотурғун “u” товуши эса ёпиқ урғули бўғинларда чўзиқроғ талаффуз этилади.

Ҳозирги форс тилидаги қисқа “o” товуши, тўғрироғи классик форс тилидаги қисқа “u” товуши жуда ўзгарувчан бўлганлиги боис ҳозирги тожик тилида баъзан нотурғун “a” товуши ўрнида учрайди. Ҳозирги тожик тилидаги нотурғун “a” товуши лабланмаган, олд қатор, тилнинг кўтарилиш даражаси бўйича қуйи даражали товушдир⁵. Бу товушлар ўртасидаги ягона ўхшашлик бу қисқалиқдир бошқа сифатларининг барчаси фарқланади.

² Хаскашев Т. Н. Фонетикаи забони адабии тоҷикӣ. – Д.: Маориф, 1989. – С. 66-67

³ Рустамов Ш. Забони адабии ҳозираи тоҷик. Маориф, Душанбе 1982. С 85.

⁴ Основы иранского языкознания: новоиранские языки. Наука. Москва, 1982. С.23-24.

⁵ Хаскашев Т. Н. Фонетикаи забони адабии тоҷикӣ. – Д.: Маориф, 1989. – С. 66-67.

| | |
|-----------------|-----------------|
| Ҳ.ф.т | Ҳ.т.т |
| <i>bornā</i> | <i>barnô</i> |
| <i>gola(e)</i> | <i>gala</i> |
| <i>kokāīn</i> | <i>kakain</i> |
| <i>polo[w</i> | <i>palav</i> |
| <i>xortum</i> | <i>xartum</i> |
| <i>zomorrod</i> | <i>zumurrad</i> |

Тожик тилидаги нотурғун “а” товуши ёпиқ бўғинда ҳам очик бўғинда ҳам урғули ва урғусиз бўғинда ҳам ҳозирги форс тилидаги қисқа “о” товушидан чўзикроғ талаффуз этилади.

Баъзан ҳозирги форс тилидаги қисқа “о” тожик тилида турғун(чўзик) “е” товуши ўрнида келади: [*dolfin- delfin*], классик форс тилида [*dulfin*] шаклида учрайди.

Бир сўзнинг турли тилларга ўзлашиб ўша тиллар ички қонуниятларига жумладан фонологиясига ҳам мослашиши барчага маълум. Ҳозирги форс ва тожик тилида ҳам ғарбий тиллардан ўзлашган ўзлашма сўзлар ҳам турли, яъни алоҳида фонологик мослашувга учрайди. Ушбу мослашувларда ҳозирги форс тилидаги қисқа “о” товуши тожик тилидаги ўша сўзнинг мослашган шаклида турғун(чўзик) “ô” товуши ўрнига келади:

| | |
|------------------|---------------------|
| Ҳ.ф.т | Ҳ.т.т |
| <i>gol</i> | <i>gôl (futbol)</i> |
| <i>komīser</i> | <i>kômīssar</i> |
| <i>kolorofīl</i> | <i>xlôrôfil</i> |

Юқоридаги мисолдан келиб чиқиш мумкинки ушбу икки қариндош тилнинг ички қонуниятлари бир-биридан фарқланади ва унинг талаботлари ҳам бошқача. Шунинг учун бирида қисқа унли бўса бошқасида чўзик унли келган. [*komīser*] сўзи франсузча [*commissaire*] сўзининг мослашган шаклидир. Рус тилида ушбу сўз “комиссар” шаклида учрайди ва бу шакл тожик тилидаги варианты билан бир хил. Демак тожик тилига бу сўз рус тили билан бирга кириб келганлигини ёки тожик тилига рус тили таъсири борлигини айтиш мумкин.

Ҳозирги форс тилидаги қисқа “о” товуши тожик тилидаги сўзларнинг таркибида баъзан турғун “û” товуши ўрнига келади.

| | |
|--------------|---------------|
| Ҳ.ф.т | Ҳ.т.т |
| <i>komāj</i> | <i>kūmôc</i> |
| <i>mojeb</i> | <i>mūjib</i> |
| <i>sobān</i> | <i>sū'bān</i> |

Ушбу қиёсланишдан маълум бўлмоқдаки ҳозирги форс тилидаги қисқа “о” товуши тожик тилига чўзилган. Ушбу товушлар ўртасида фақатгина битта фонологик оппозиция: тилнинг олдинга ёки орқага силжишига кўра(қатор), яъни ҳозирги форс тилидаги қисқа “о” товуши орқа қатор товуши бўлса⁶ тожик тилидаги турғун(чўзик) “ў” товуши ўрта қатор товуши⁷ ҳисобланади.

Ҳозирги форс тилидаги қисқа “о” товуши бир неча ҳолатларда тожик тилида нотурғун “и” товуши ўрнига келади: [*može- miža, re(o)švat- rišvat*].

Ҳозирги форс тилидаги яна бир қисқа унли бу “е” товушидир. Бу товуш лабланмаган, тилнинг кўтарилиш даражасига кўра ўрта даража, олд қатор товуши ҳисобланади⁸.

Бу товуш агар “h” ва “” товушидан олдин келсагина ўзгармай қолади:

| | |
|-----------------|-----------------|
| Ҳ.ф.т | Ҳ.т.т [h] |
| <i>dehyan</i> | <i>dehqôn</i> |
| <i>fāteh</i> | <i>fôteh</i> |
| <i>gereh</i> | <i>gireh</i> |
| <i>mofarreh</i> | <i>mufarreh</i> |
| <i>keh-ān</i> | <i>kehôn</i> |

Ҳамма жойда ҳам ҳозирги форс тилидаги қисқа “е” товуши “h” товушидан олдин келганда тожик тилидаги турғун (аслида бу ерда қисқа талаффуз этилади) “е” товушига ўзгармайди. Баъзан нотурғун “i, a” товушлари ўрнига келади.

| | |
|-----------------|----------------|
| Ҳ.ф.т | Ҳ.т.т [h] |
| <i>behešt</i> | <i>bihišt</i> |
| <i>dehliz</i> | <i>dahlez</i> |
| <i>nehād</i> | <i>nihôd</i> |
| <i>na(e)hāl</i> | <i>nihôl</i> |
| Ҳ.ф.т | Ҳ.т.т [‘] |
| <i>dāfe’</i> | <i>dôfe’</i> |
| <i>e’rāz</i> | <i>e’rôz</i> |
| <i>e’temād</i> | <i>e’timôd</i> |
| <i>mo[w]ze’</i> | <i>mavze’</i> |

⁶ شماره. ی. آواشناسی زبان فارسی. تهران. 1311ه. ص. 30.

⁷ Хаскашев Т. Н. Фонетикаи забони адабии тоҷикӣ. – Д.: Маориф, 1989. – С. 66-67

⁸ Куронбеков А, Воҳидов А, Зияева Т. Форс тили. Мусика, Тошкент. 2006. -Б.17; Абдусаматов М. Форс тили. Шарқ. 2007. -Б.12.

товушларнинг чўзиқлиги ҳам турличадир яъни очик урғусиз бўғинда “e” товуши чўзиқроғ 9,8>8,8 сигма ва ёпиғ урғули бўғинда “i” товуши чўзиқроғ 20>19,8 сигма¹³.

Ҳозирги форс тилидаги қисқа “a” товуши ҳозирги тожик тилидаги кўп ҳолатларда нотурғун “a” товуши ўрнига келади:

| | |
|--------------|--------------|
| Ҳ.ф.т | Ҳ.т.т |
| <i>abjad</i> | <i>abjad</i> |
| <i>afsar</i> | <i>afsar</i> |
| <i>alaf</i> | <i>alaf</i> |
| <i>ayd</i> | <i>aqd</i> |

Баъзан нотурғун “i” ва “u” товушлари ўрнига ҳам келади:

| | |
|-------------------|----------------|
| Ҳ.ф.т | Ҳ.т.т |
| <i>be(a)dāyat</i> | <i>bidōyat</i> |
| <i>faḡān</i> | <i>fiḡōn</i> |
| <i>ga(e)lu</i> | <i>gulū</i> |
| <i>Kalux</i> | <i>kulūx</i> |
| <i>Šabān</i> | <i>Šubōn</i> |

Маълум бўлмоқдаки ҳозирги форс тилидаги қисқа “a” товуши ҳозирги тожик тилидаги барча нотурғун унлилар ўрнида келиши мумкин.

Ҳозирги форс тилидаги дифтонглар ҳозирги тожик тилида ўзининг классик шаклини сақлаб қолган. Яъни классик форс тилидаги “av” ва “ay” товуш бирикмалари ҳозирги форс тилида “ou” ва “eu” дифтонглари ўрнига келади. Ҳозирги тожик тилида ҳам худди шу тарзда сақланган, яъни “av” ва “ay” ўрнига ҳозирги форс тилидаги “eu” ва “ou” дифтонглари келган.

| | | |
|---------------------------------|------------------|----------------|
| К.ф.т | ҳ.ф.т | ҳ.т.т |
| <i>avliyā avliyā[G’L.1J,99]</i> | <i>o[w]liyā</i> | <i>avliyō</i> |
| <i>davlat[G’L.1J,345]</i> | <i>do[w]lat</i> | <i>davlat</i> |
| <i>favt[G’L.2J,119]</i> | <i>fo[w]t</i> | <i>favt</i> |
| <i>firdavs[G’L.2J,101]</i> | <i>ferdo[w]s</i> | <i>firdavs</i> |

| | | |
|-----------------------|------------|------------|
| К.ф.т | ҳ.ф.т | ҳ.т.т |
| <i>ayb[G’L.1J,99]</i> | <i>eyb</i> | <i>ayb</i> |
| <i>ayn[BQ.2J,83]</i> | <i>eyp</i> | <i>ayn</i> |

¹³ Основы иранского языкознания: новоиранские языки. Наука. Москва, 1982. С. 23-24.

bayray[G'L.1J,154]*beyray**bayraq*

Шунисинини ҳам айтиш жоизки ҳозирги тожик тилидаги барча “av” товуш йиғиндиси ҳозирги форс тилида дифтонг ўрнида келмайди. Фақатгина агар “av” ва “ay” товушлар бирикмаси ундош товушдан олдин келсагина дифтонгга ўзгаради ва унлилардан олдин келганда ўзгармаган:

К.ф.т

avastā[BQ.1J,183]*davāl*[G'L.1J,347]*gavazn*[G'L.2J,201]*havā*[G'L.2J,403]*Payām*[G'L.1J,172]

х.ф.т

*avestā**davāl**gavazn**havā**Payām*

х.т.т

*avestō**davōl**gavazn**havō**Payōm*

Хулоса. Ушбу тадқиқотдаги таажубли ҳолат шуки, ҳозирги форс тилидаги қисқа “o” товуши ҳозирги тожик тилидаги олтита унли ўрнида ҳам кела олади. Шунингдек бу товушларнинг ўзгаришига сабаб, авваламбор қисқа унлилар ёзувда акс эттирилмаганлиги, адабий тилнинг оғзаки тилга яқинлаштириши бўлса, бошқа тарафдан ўзга тилларнинг ушбу тилларга кўрсатган таъсиридир.. Мисол учун ҳозирги форс тилига туркий тиллар ўз таъсирини ўтказган бўлса ҳозирги тожик тилига ўзбек ва рус тиллари ўз таъсирини кўрсатган. Ушбу ўзгаришлар қуйидаги жадвалда акс эттирилган:

o→u, o→a, o→e, o→ô, o→û, o→i;

e→e, e→i, e→a;

a→a, a→i, a→u.

Адабиётлар рўйхати

1. Қуронбеков. А, Воҳидов.А, Зияева.Т. Форс тили. Муסיқа, Тошкент. 2006. Б.17;
2. Абдусаматов М. Форс тили. Шарқ. 2007. Б.12.
3. Бурҳон.М. Бурҳони қотеъ.5 ҷ –Д., 2014. 805 с.
4. Ғиёсуддин М. Ғиёс-ул-луғот. 2 ҷ– Душанбе: Адиб.1987.882с.
5. Қуронбеков А. Классик форс тили ҳамда ҳозирги давр форс, дарий ва тожик тиллари фонемалар тизимининг қиёсий таҳлили//Шарқ классик филологияси. – Тошкент: ТошДШИ, 2009. –Б.16-17.
6. Основы иранского языкознания:новоиранские языки. Наука. Москва, 1982. С. 23-24.



7. Рустамов Ш. Забони адабии ҳозираи тоҷик. Маориф, Душанбе
1982. С 85.
8. Хаскашев Т. Н. Фонетикаи забони адабии тоҷикӣ. – Д.: Маориф,
1989. – С. 66-67
9. ثمره. ی. آواشناسی زبان فارسی. تهران. 1311ه. ص.30.
10. محمد حسین بن خلف التبریزی. برهان قاطع. 5ج. تهران. 1342ه.

КОНСТИТУЦИЯ – ТАЯНЧИМИЗ ВА БАХТИМИЗ ҚОМУСИ

Муқаддасхон Ахмедова - Ўзбекистон Республикаси
Жамоат хавфсизлиги университети профессори, ю.ф.д.,

Ҳар қандай давлатнинг бош қонуни Конституция ҳисобланади. Конституция сўзи луғавий жиҳатдан “Низом”, “Қоидалар тўплами” деган маънони англатади. Лекин мазмун - моҳиятига кўра, ушбу ҳужжат мамлакат, унинг фуқаролари ҳаётида жуда муҳим ва катта аҳамиятга эга эканлигини алоҳида эътироф этиш лозим. Ўзбекистон мустақилликка эришгач, ўз олдига адолатли фуқаролик жамиятини барпо этиш, ҳуқуқий демократик давлат қуриш ва халқни фаровон ҳаёт сари олиб бориш каби буюк мақсадларни қўйди.

Узоқ асрлар давомида башарият минг-минглаб қоидалар ва низомлардан жамият учун асосийларини ва ўта муҳимларини танлаб олди. Айнан ана шу танлаб олинган қоидалар Конституциямиз яратилишига пойдевор бўлди. Конституцияда баён этилган тушунчалар шу қадар аҳамиятлики, ҳеч бир одам уларсиз яшай олмайди, негаки инсоннинг ҳар куни дуч келадиган муаммоларни ҳал этишга қаратилган фаолияти кўпинча мамлакат асосий қонунига киритилган қоидалар ва моддаларга боғлиқдир.

Конституция сўзи латин тилида “Constitutio” – сўздан келиб чиқиб, “тузиш”, “ўрнатиш”, “белгилаш” деган маъноларни билдиради. Жамиятдаги ижтимоий муносабатларни қонун асосида белгилаш дастлаб қадимги Римда амалга оширилганлиги тарихдан бизга маълум. Конституция ўзининг узоқ тарихига эга. Жаҳонда биринчи Конституциялар 1787 йилда АҚШда, 1791 йил Францияда, 1831 йилда Белгияда, 1874 йилда Швейцарияда қабул қилинган.

Барчамизга яхши аёнки, истиқлол йилларида миллий давлатчиликни шакллантиришнинг пухта ҳуқуқий асослари яратилди, давлат ҳокимиятининг қонун чиқарувчи, ижро этувчи ва суд ҳокимияти тармоқлари ташкил этилди, ижтимоий ва фуқаролик жамияти институтлари фаолияти йўлга қўйилди, иқтисодиётни эркин бозор муносабатларига ўтказиш жараёни амалга оширилди, миллий ва умуминсоний қадриятларимиз, тарихий ва бой маданий меросимиз тикланди. Халқимизнинг ўтмишига оид кўплаб ҳақиқатлар, миллий қадрият ва анъаналаримиз, шахси, илмий, бадий ижоди ўз даврида етарли баҳоланмаган улуғ алломаларимиз номи тикланди, унутилаётган миллий байрамларимиз маънавий мулкимизга айланди. Азиз авлиёларимизнинг қаровсизликдан нураб деярли йўқ бўлиб кетиш арафасига келиб қолган мақбаралари, масжид ва мадрасалар тубдан таъмирланди.

Ўзбекистон Республикаси Президенти Шавкат Мирзиёевнинг лавозимга киришиш тантанали маросимига бағишланган Олий Мажлис палаталари қўшма мажлисидаги нутқида, мамлакатимизда ислохотларимиз мантиғи талаб этаётган муҳим таклиф конституциявий ислохотларни амалга оширишдан иборатлигига, алоҳида эътибор қаратдилар. Давлат раҳбарининг таъкидлашича, дунё тажрибасида туб бурилиш даврида кўпгина давлатларда конституциявий ислохотлар амалга оширилганлигини, шу нуқтаи назардан аввало, сенатор ва депутатларимиз, кенг жамоатчилигимиз, халқимиз билан яна бир бор маслаҳат қилиб, жаҳон конституциявий тажрибасини ўрганиб, пухта ўйлаган ҳолда бугунги

ва келгуси тараққиётимизни белгилаб берадиган Асосий қонунимизни такомиллаштириш масаласини ҳам кўриб чиқишимиз кераклигини¹ таъкидлаб ўтдилар.

Конституцияга ўзгартириш ва қўшимчалар киритиш парламент томонидан, референдум йўли билан, айрим мамлакатларда давлат бошлиғи томонидан киритилиш мумкин. Конституцияга ўзгартириш киритишнинг алоҳида мураккаб тартиби уни барқарорлигини таъминлашга қаратилгандир. Мамлакатимиз конституционализм тажрибасига эътиборимизни қаратадиган бўлсак, конституцияга ўзгартиш ва қўшимчалар киритиш, Олий Мажлис палаталари аъзоларининг иштироки ёки референдум йўли билан амалга оширилади.

Ўзбекистоннинг янги тараққиёт даврида келажак ҳаётнинг ҳуқуқий асосларини такомиллаштириш масъулиятли ва шарафли вазифаси вужудга келди десак, ҳеч ҳам хато қилмаган бўламиз. Конституцияда шахс-давлат-жамият манфаатлари мутлақо бошқача, яъни инсон манфаатлари ҳар нарсадан устувор масалаларига алоҳида эътибор қаратилмоқда. Негаки, бу давр талаби, умумэтироф этилган янги босқичдаги демократия таомили.

Конституция давлат суверенитети, халқ ҳокимиятчилигининг асосий принципларини, инсон ҳуқуқ ва бурчларини, ҳуқуқ ва эркинликлар кафолатларини, мамлакатнинг маъмурий-ҳуқуқий тузулиши асосларини, мамлакатнинг иқтисодий асосларини, давлат ҳокимиятини ташкил этиш тартибларини ва ваколатларини, сайлов тизимини белгилаб қўйди.

Конституциямиз фақат мавжуд ижтимоий муносабатларнигина мустаҳкамлаб қўйиш билан чекланмай, келажак учун зарур мақсад ва вазифаларни ҳам белгилаб қўйди. Конституциямизнинг “Муқаддима”сида белгиланган инсонпарвар, демократик ҳуқуқий давлат барпо этишни кўзлаган мақсад бунинг мисолидир. Конституциямиз қабул қилингандан бугунга қадар 30 йил ўтди. Бу ўзбек халқи ҳаётига катта таъсир қилган ҳужжат сифатида ўз ўрнига эга бўлди. Ижтимоий ҳаётнинг барча соҳалари ҳуқуқий асосга эга бўлди ва шу асосда ривожланиб борди.

Ҳаётдаги ўзгаришлар, яъни ижтимоий муносабатларнинг ривожланиб бориши, ижтимоий ҳаётнинг турли соҳаларини ислоҳ қилиш зарурлиги ва ислоҳот натижаларида Конституциямизнинг ўзига ҳам шу йигирма тўққиз йил ичида ўзгаришлар киритилишига, такомиллашиб боришига сабаб бўлди.

Ўттиз йил ичида Конституцияга киритилган ўзгартириш ва қўшимчаларни таҳлил қилсак, бу ўзгартириш ва қўшимчалар ижтимоий ҳаётни, давлат қурилиши ва бошқарувини янада демократлаштиришга, фуқаролик жамияти институтларининг фаолиятини кучайтиришга қаратилганлигини кўрамиз. Чунки, давлат бошқарувини демократлаштириш, ҳокимият бўлиниши принципларини янада кенгроқ ҳаётга жорий этиш, давлат органлари фаолияти устидан жамоатчилик назоратини кучайтириш асосий масалалар сифатида белгиланди.

¹ Янги Ўзбекистон газетаси. № 223 (479), 2021 йил 7 ноябрь.

Шу билан бирга, Асосий Қонунимиз кўплаб демократик давлатларда конституциявий курилиш соҳасидаги илғор тажрибанинг энг яхши жиҳатларини, Инсон ҳуқуқлари умумжаҳон декларациясининг умумэътироф этилган нормалари ҳамда мазкур соҳадаги бошқа халқаро ҳужжатларга асосланган инсон ҳуқуқ ва манфаатлари, эркинлигини таъминлаш ва ҳимоя қилиш механизмини ўзида мужассам этган.

Халқимиз маънавият ва маданият, таълим ва тарбия соҳаларида бой меросга эга бўлиб, ёш авлодини ҳамиша ватанпарварлик ва инсонпарварлик, дўстлик ва меҳнатсеварлик, меҳр-оқибат ва биродарлик, бағрикенглик ва камтарлик каби умуминсоний фазилатлар руҳида тарбиялаб келган.

Конституция ва ҳуқуқий маданият, маънавият ва миллий қадриятлар ҳақида гап борганда, кўхна заминимиз одамлари кўнглида устувор бўлган адолат, ҳақиқат, иймон, олижаноблик, бағрикенглик, мардлик, тантлиқ каби улуғ хислатлар Конституциямиздан муносиб ўрин олганини алоҳида эътироф этиш жоиз. Зотан, Асосий Қонунимиз халқимизнинг иродасини, руҳиятини, ижтимоий онги ва маданиятини ўзида яққол акс эттиради.

Конституция – барча иқтисодий, сиёсий, ҳуқуқий ислоҳотларнинг ҳам, маънавий ислоҳотларнинг ҳам тамал тоши бўлиб хизмат қилади.

Яхши, мукамал конституцияни қабул қилиш масалани бир томони. Лекин уни фақат қабул қилиб қўйиб, конституция нормаларини таъминланишини самарали чоралари кўрилмаса кутилган натижа чиқмайди. Охириги йилларда қилинаётган, таълим, тиббиёт, одил судлов соҳасини такомиллаштириш, халқ билан мулоқотни янгича йўлга қўйишга қаратилган тадбирлар конституция нормаларини ҳаётга тадбиқ қилинишини янада кенгайтиришга қаратилгандир.

Албатта ҳамма қилинаётган ишларни самараси бирданига бўлмайди. Бунинг учун маълум вақт керак. Лекин, кейинги пайтда давлат бошлиғи томонидан шундай ишлар қилинмоқдаки, у конституция нормаларини доимий амал қилишини таъминламоқда. Бунга мисол қилиб, Ўзбекистон Президентини мамлакатимиз ҳудудида узок йиллардан бери яшаб келаётган, лекин конституция ва қонун нормаларига қарамасдан Ўзбекистон фуқаролигини ололмаган ватандошларимизни жуда кўпчилигини Ўзбекистон фуқаролигига қабул қилиш ҳақидаги Давлат раҳбари Фармонини кўрсатишимиз мумкин.

Айтиш мумкинки, конституциямизга киритилган бу ўзгартириш ва қўшимчалар унда белгиланган асосий мақсад – ҳуқуқий давлат куришдан келиб чиқиб, давлат бошқарувини эркинлаштиришга, давлат органлари фаолияти устидан жамоатчилик назоратини кучайтиришга, халқ, инсон манфаатини янада кучли, ишончли ҳимоя қилишга қаратилгандир.

Давлат раҳбаримиз таъкидлаганларидек, “Конституция ва қонунларимизни янада такомиллаштиришни бугун ҳаётнинг ўзи талаб этмоқда. Шу ўринда келгусида, Конституциямизнинг жамиятимизнинг иқтисодий негизлари, жамоат бирлашмалари, Ўзбекистон Республикаси Олий Мажлиси, Вазирлар Маҳкамаси, маҳаллий давлат ҳокимияти асослари каби бобларга ҳозирги ислоҳотлар мақсадларидан келиб чиқиб ўзгартириш ва қўшимчалар

киритиб бориш мантиған тўғри бўлишини таъкидлашимиз лозим бўлади. Мисол тариқасида, бу ўзгаришлар фуқаролик жамияти институтлари, нодавлат ноижорат ташкилотлари фаолияти, парламентнинг мурожаатлар билан ишлаш тартиби, қонунларнинг ижро этилишини назорат қилиш функцияси, маҳаллий ижро ҳокимияти ҳамда вакиллик органларининг алоҳида мақомда фаолият олиб бориши каби масалалар билан такомиллашиши мумкин.

Хулоса ўрнида шуни таъкидлаш лозимки, келгусида конституциямизнинг тегишли нормаларига ўзгартириш ва қўшимчалар киритилиши бу конституциямизнинг мажозий маънода кучсизланишига эмас, аксинча, конституциямизнинг янада такомиллашувига, халқ манфаатларининг кафолатланишига ва ҳаётий заруратнинг акс этишига хизмат қилади. Зеро, Бош Қомусимиз - Ўзбекистон Республикаси Конституцияси дунёда ҳеч кимдан кам эмаслигимизни, тенглар ичра тенглигимизни, келажаги буюк давлат қуришга бел боғлаган бағри кенг, кўп миллатли Ўзбекистон фуқароларининг ҳуқуқ ва эркинликларини кафолатловчи ҳужжат сифатида бизнинг йўлларимизни чароғон этувчи юлдуздир. Суверен ва демократик давлат қуриш йўлидан қатъий бораётган Ўзбекистоннинг ҳар бир фуқароси Конституциямиз билан фахрланади. Чунки, у бахтимизнинг қомусидир.



Maktabgacha yoshdagi bolalarni tabiat bilan tanishtirish muammosining ilmiy– nazariy tahlili.

Shahrisabz tuman Maktabgacha ta'lim bo'limi tasarrufidagi

35-DMTT tarbiyachisi Isamova Dilnora Usmanovna

Annotatsiya:

Mazkur maqolada bolalarni tabiat bilan tanishtirishning ilmiy-nazariy asoslari, bolalarni tabiat bilan tanishtirish usullari, metod va vositalari haqida yoritilgan bo'lib, maqola boshlang'ich ta'lim mutaxassisligi bo'yicha tahsil olayotgan talabalar foydalanishlari uchun tavsiya etiladi.

Kalit so'zlari: Tabiat, usullar, texnologiya, dunyoqarash, ijodiy fikr, ekalogiya, kognitiv, kuzatish.

Annotation:

This article describes the scientific and theoretical basis of introducing children to nature, methods, techniques and tools for introducing children to nature, and the article is recommended for use by students majoring in primary education.

Keywords: Nature, methods, technology, worldview, creative thinking, ecology, cognitive, observation.

Аннотация:

В данной статье описаны научно-теоретические основы приобщения детей к природе, методы, приемы и средства приобщения детей к природе, а также статья рекомендована к использованию студентам, обучающимся по специальности начальное образование.

Ключевые слова: Природа, методы, технология, мировоззрение, творческое мышление, экология, познание, наблюдение.

Hozirgi davrda inson va tabiat, fan-texnika taraqqiyoti va atrof-muhit, jamiyat va ekalogiya o'rtasida nomutanosiblik mavjud ekanligi haqiqatdir. Bularning barchasi tabiat bilan inson o'rtasidagi munosabatlarni yukasaltirishdan iboratdir. Tabiat bu yer yuzidagi jamiki tirik mavjudot uchun muqaddas hisoblanadi va ular tabiatdan oziqlanadi, o'sadi, rivojlanadi, tabiat ularni issiq va sovuqdan asraydi. Tabiatning turli go'zal manzaralari, tog'li hududlari, tarixiy yodgorliklari, tarixiy obidalari ma'naviyatli shaxsning

shakllanishiga olib keladi. Ayni bugungi kunda ekologiya tushunchasi va muammolari dolzarb masalaga aylanib bormoqda. Ekologik muammolar insoniyatning tabiat bilan aloqasidagi e'tiborsizligi, ehtiyotkorsizligi hamda ekologik bilimlarining yetishmasligidan xato-kamchiliklarga yo'l qo'ymoqda. Tabiiy jarayonlarni o'rganish, tabiat uchun zarar bo'ladigan harakatlarni amalga oshirishdagi kamchiliklarni tushunish muhim sanaladi. Tabiat bilan tanishtirish insonni ma'naviy boyitishning bitmas-tuganmas manbasidir, bilamizki tabiatning cheksiz rang – barang olami bolalarda katta qiziqish uyg'otadi, ularni o'yinga, mehatga, badiiy faoliyatga undaydi. Biroq bolalar mustaqil ravishda tabiat bilan muloqot qilganda hamma narsani to'g'ri tushuna olmaydi, o'simliklar va hayvonlar bilan munosabatlari har doim ham to'g'ri shakllanmaydi. Bolani tabiat olami bilan tanishtirish, uning obyektlari va hodislalarini to'g'ri ko'rsatish uchun ularning tabiatni idrok etish jarayonini anglashga yo'naltirish kerak. Tabiatga ehtiyotkorlik va g'amxo'rlik bilan munosabatda bo'lish, bolalar u haqida hech bo'lmaganda boshlang'ich bilimga ega bo'lganda - o'simliklar yetishtirishning oddiy usullarini, hayvonlarga g'amxo'rlik qilishni o'zlashtirganda, tabiatni go'zalligini his qilishni ifoda eta olishlarida ko'rish mumkin. Avvalo tabiatni bilish uning predmet va hodisalar o'rtasidagi sabab-oqibat munosabatlariga kirib borish tafakkurini rivojlantiradi va ilmiy dunyoqarashni shakllantirishga yordam beradi. Bolalar doimo u yoki bu shaklda tabiat bilan aloqada bo'lishadi. Yashil o'rmonlar va o'tloqlar gullar va kapalaklar, qo'ng'izlar, qushlar, jonivorlar, harakatlanuvchi bulutlar, yog'ayotgan qor parchalari, soylar, hatto yozgi yomg'irdan keyingi ko'lmaklar – bularning barchasi bolalarni e'tiborini tortadi, ularni quvontiradi. Shu bilan birga aqliy rivojlanishi uchun zamin yaratadi.

Chexiyalik mashhur pedagog Ya.A.Komenskiyning fikricha, inson tabiatning eng go'zal mavjudotidir. Inson tabiatga ergashib, hamma narsani bilib olishi mumkin. Ya'niki Komenskiy bolalarni tabiat bilan tanishtirishda bolalarni o'rab turgan borliq tabiatdan iboratligini, uning go'zalligi, iforidan doim bahramand bo'lishligini hamda uning bag'rida yashayotganligini his qilishi kerakligini ta'kidlaydi. Pedagog tabiatni sevgan shuning uchun ham aksariyat asarlarni hattoki nomlanishini ham tabiatga bog'lashni ma'qul ko'rgan. Ya.A.Komenskiy maktablarning 4 turini yilning 4 fasliga o'xshatgan.



-“Onalar maktabi”ni xushbo’y o’simliklar, g’uncha va gullarga burkangan ajoyib bahorni eslatadi.

-Ona tili maktabini esa yozga va ayrim erta pishgan mevalarga o’xshaydi.

-Gimnaziyada esa dalalar, bog’ va terakzorlardagi mo’l hosilni umr bo’yi sarflashni mo’ljallab taqsimlayotgan kishiga o’xshatiladi.

Ya. A. Komenskiy “Onalar maktabi” da 18 ta fandan ma’lumot olishni tavsiya etgan. Uning fikricha 6 yashar bola:

- Suv, yer, havo, olov, yomg’ir, qor, muz, tosh, temir, daraxt, o’t, qush, baliq kabilarni;
- Yorug’lik va qorong’ulikning farqini, osmon, quyosh, oy, yulduzlar haqidagi bilimlarni, ularning har kuni chiqishi va botishi haqidagi tasavvurlarni;
- O’zi yashayotgan joyning xususiyatiga muvofiq tog’, vodi, dala, daryo, qishloq, shahar nima ekanligini bilishi kerak.

Ya.A. Komenskiy hamma narsani tabiatga bog’lab tushuntirgan. U bolalar diqqatini jalb etish uchun kitoblarni nomini qiziqarli nomlab, mazmunini to’liq ifodalab bergan. Uning aytishicha, bu sohada mavjud narsalarning eng chiroylisi bog’ning turli manzaralaridan namuna olishdir. Misol uchun, nega endi 1-sinf kitobini “Gunafsha jo’yagi”, 2-sinf kitobini – “Atirgul tupi”, 3-sinf kitobini “Istirohat bog’i” va hokazo deb nomlash nega mumkin emas deb hisoblagan. Komenskiy bolalarni tarbiyalashda tabiatning ahamiyatini o’zining boshqa asarlarida ham ochib bergan.

Olimlardan K.I.Temiryaziyev, I.V.Mechurin, M.Prishvin kabilar bolalikdan tabiat bilan tanishtirib borish kerak deb hisoblaydilar. Ya’niki tabiatni qanday bo’lsa shundayligicha ko’rish, borligicha eshitish, tabiatdan zavq ola bilishi, tabiat bilan munasabatni uzmasdan o’rganish bolalarda xarakter va qiziqishlarining shakllanishiga xizmat qilishini ta’kidlaydilar. Ilg’or pedagoglardan biri Ushenskiy tabiat bilan tanishtirishda kuzatish metodi eng samarali metod deb ajratadi. K.D. Ushenskiy bolalarni tabiat bilan tanishtirishni o’z joyi, o’z o’lkasini o’rganish bilan boshlashni taklif qildi. Egallagan bilimni kuzatish orqali tekshira olishi kerakligini ta’kidlaydi. Ushenskiy “Bolalar dunyosi” kitobida bolalarni nutq rivojlanishining asosida yotuvhi



oddiy mantiqiy ishlarga o'rgatish uchun tabiatni qanday kuzatish zarurligini ko'rsatib beradi.

Shu bilan birga, kuzatishlar, tajribalar va ekskursiyalarga asoslanib tabiat o'qitish tizimini birinchi bo'lib A.Ya.Gerd taklif qildi. U ta'kidladiki, ko'rgazmali o'qitish bola idrokini aniq holatiga muvofiq bo'lish kerak.

Sharq mutafakkirlarining tabiatshunoslik faniga qo'shgan hissalarini beqiyosdir. "Avesto" tabiat, jamiyat mezonlar orqali uyg'unlashuvi falsafadir. Bolalarni tabiat bilan tanishtirishda suv havo yer tabiatning asosi ekanligi tushuntiriladi va har bir inson tabiatni tosh tuproq qum bilan boyitib borish uqtiriladi. Beruniyning fikricha tabiat hodisalarini sodir bo'lish sabalarini ilmiy asoslab o'rgatish kerakligini uqtiradi. Zahiriddin Muhammad Bobur tabiat bilan tanishtirishda atrof-muhitni kuzatish orqali boshlang'ich ma'lumotlarni egallashi va mustahkamlashi mumkinligini ta'kidlagan. Shuningdek unda o'simlik navlarini ko'pgina turlarini kuzatish usuli orqali o'rganish mumkinligi uqtirilgan.

Bolalarni tabiat bilan tanishtirishda turli usullardan foydalanish mumkin. Misol uchun kuzatuv – bu atrofdagi dunyo obyektlari va hodislarni maqsadli, tizimli idrok etish bo'lib, u o'z o'rnida murakkab kognitiv vaziyatlarda idrok, fikrlash va nutqni rivojlantirishni o'z ichiga oladi. Tabiatda kuzatishlarni tashkil etish orqali pedagog bir qator vazifalarni kompleks hal qiladi. Shuningdek bolalarda tabiat haqidagi bilimlarni shakllantiradi, kuzatishga o'rgatadi, estetik jihatdan tarbiyalaydi. Kognitiv vaziyatlarga qarab pedagog turli xil kuzatishlardan foydalanadi. Kuzatish o'simliklar, hayvonlar, ob-havo, kattalarning tabiatdagi mehnati bilan tanishish orqali tashkil etiladi. Tabiat bilan tanishtirishda turli usullardan foydalaniladi ko'rgazmali, amaliy (o'yin metodi, oddiy tajribalar.), og'zaki, suhbat metodlaridan keng foydalaniladi. Albatta bolalarni jonsiz tabiat: yer, suv, havo, va boshqalar bilan tanishtirishda katta oddiy tajribalar metodidan foydalaniladi. Turli tajribalarda havo bilan tanishish imkoniyatiga ega bo'ladilar, suvni qattiq va suyuq holatga keltirishni o'rganadilar.

FOYDALANILGAN ADABIYOTLAR

1.Sh. A. Sodiqova, M. A. Rasulxo'jayeva «Bolalarni tabiat bilan tanishtirish metodikasi» «Fan va texnologiya»- T.: 2012.



2.O.Hasanboyeva, X.Jabborova, Z.Nodirova «Tabiat bilan tanishtirish metodikasi» «Cho'lpon» nomidagi nashriyot matbasi -T.: 2016.

3.Saidahmedov N. «Pedagogik mahorat va pedagogik texnologiyalar» – T.: O'zMU OPI, 2003. – 68 b.

5. L.A. Alibekov «Inson va tabiat» O'quv va metodik qo'llanma «Fan va texnologiya» -T.: 2016



MASOFADAN TURIB DARSLARNI TASHKIL ETISH VA O‘TKAZISHDA ELEKTRON TA’LIM RESURSLARINING AHAMIYATI

*Farg‘ona davlat universiteti Sirtqi bo‘limi
Aniq va tabiiy fanlar kafedrası o‘qituvchisi
Bahromov Mansur Maxsud o‘g‘li*

Annotatsiya: ushbu maqola masofaviy ta’limni tashkil etish shuningdek, talabalarga o‘rgantilayotgan materialni o‘zlashtirish bo‘yicha mustaqil ishlash imkoniyatini beradi. Masofaviy darsni ishlab chiqishda o‘quvchilarning tajribasini hisobga olish va ETRning zamonaviy turidan foydalanish.

Kalit so‘zlar: masofaviy ta’lim, elektron ta’lim resurslar, axborot kommunikatsiya texnologiyalari, avtomatlashtirilgan ta’lim.

Ta’lim jarayonining hozirgi rivojlanish sur‘atlari hamda texnologik imkoniyatlari o‘qituvchilarni o‘quv jarayonini tashkil etish va o‘tkazishning yangi usullarini izlashga undaydi. Ta’lim jarayoni va uning tashkil etish Davlat ta’lim standarti nafaqat talablarini o‘qishi uchun ta’lim tashkilotlari majbur zamonaviy Qonunchilik doirasidagi ta’sir, balki talabalar maxsus ehtiyojlariga moslashtirish imkoniyatiga ega bo‘lish uchun masalan, nogiron bolalar yoki nogiron bolalar. Elektron ta’lim resurslari (ETR) maktablarda ham, boshqa kasb-hunar ta’lim tashkilotlarida ham masofaviy ta’lim orqali o‘qituvchilar ishida katta yordam bo‘ldi. "Elektron ta’lim resursi" tushunchasining ta’rifiga asoslanib xulosa qilish mumkinki, axborot-texnologik taraqqiyot nafaqat insonning kundalik hayotiga balki o‘quv-bilish jarayoniga ham ancha chuqur kirib bordi. Shunga ko‘ra, hozirgi kunda axborot-ta’lim muhitining tarkibiy qismlari va axborot-kommunikatsiya texnologiyalari vositalarini ta’lim jarayoni asosida tushunish odat tusiga kirgan. Elektron ta’lim resurslari birinchi navbatda: mobil ta’lim, masofaviy ta’lim, aralash yoki tarmoqli ta’lim kabi o‘qitishning texnologik usullari va shakllaridan foydalangan holda ta’lim jarayonini amalga oshirishga qaratilgan. Ya’ni, axborot va texnik jihozlarni o‘z ichiga olgan va ta’lim joyiga ma’lum bir aloqani bartaraf etishga imkon beruvchi ta’lim shakllari. ETR o‘zining tuzilishi va mazmuniga ko‘ra g‘oyat xilma-xil va hajmdordir. Masalan, ETR bevosita o‘quv jarayonida o‘quv yoki ma’lumotnoma materialining butun bloki sifatida yoki grafik yoki illustrasiya fragmenti bilan ta’minlangan ma’lumotlarning kichik qismi sifatida taqdim etilishi mumkin. Vositalarni tanlash yoki mazmuni o‘quv faoliyatining

maqsadi va kutilayotgan natijasiga muvofiq belgilanadi. Masofaviy ta'lim jarayonini tashkil etish xususiyatlarini hisobga olib, masofaviy ta'lim va masofaviy ta'lim tushunchasi nimani anglatishi haqida aniq tasavvur hosil qilish hamda bu tushunchalar o'quv faoliyatini tashkil etish jarayoniga qanday xususiyatlarni qo'shishini aniqlash lozim. Masofaviy ta'lim (MT) - ta'lim ob'ektlariga, o'rganilayotgan materialning asosiy qismini etkazib berishni ta'minlovchi axborot-texnik vositalar majmui, shuningdek, o'quv jarayonida talabalar va o'qituvchi xodimlar o'rtasidagi interaktiv o'zaro munosabatlar, shu jumladan, talabalarga o'rganilayotgan materialni o'zlashtirish bo'yicha mustaqil ishlash imkoniyatini beradi chunki an'anaviy ta'lim tizimida dars butun ta'lim tizimining asosiy asosi hisoblanadi va uning tarkibiy qismlari o'quv jarayoni amalga oshiriladigan ish metodlari va usullarini belgilab beradi. Shunga ko'ra, axborot-texnika vositalari va ta'lim tizimining inklyuzivligini rivojlantirishning hozirgi bosqichida dars ijtimoiy yo'naltirilgan bo'lishi, ilmiy va o'quv faoliyati yutuqlarining jamini aks ettirishi, talaba va uning kelajakdagi amaliy faoliyati manfaatlariga qaratilishi lozim. Masofaviy dars-muayyan vaqt doirasida o'tkaziladigan masofaviy darsni tashkil etish shakli bo'lib, unda o'qituvchi o'quvchilarning individual va guruh faoliyatini o'rganilayotgan material asoslarini o'zlashtirish, ijodiy qobiliyatlarini tarbiyalash va rivojlantirish maqsadida, o'z o'quv materialini yaratishga yo'naltiradi. Masofadan dars o'tkazish shartlari o'qituvchi va o'quvchilar o'rtasidagi o'zaro aloqa rejimiga ko'ra farq qilishi mumkin.

Avtomatlashtirilgan ish joyida bir vaqtning o'zida bir talaba bilan online offline rejimda bunday holda, joy va vaqt omili muhim emas, chunki barcha o'zaro munosabatlar kechiktirilgan rejimda tashkil etiladi. Masofaviy ta'lim jarayonida foydalanishning funksional imkoniyatlari ko'p jihatdan didaktik xususiyatlari bilan belgilanadi: interaktivlik, aloqa, o'quv materiallarini taqdim etish qobiliyati, ya'ni ko'rgazmalilik (matn, grafika, animatsiya, audio, video), multimedia, ta'lim ob'ektlarini o'rganish uchun kompyuter modellashtirishdan foydalanish, o'quv ishlarining turli turlarini avtomatlashtirish. Maxsus o'quv jarayonini boshqarish tizimlari bilan bir qatorda ta'lim mazmunini boshqarish tizimlari bilan birgalikda to'g'ri tashkil etilgan masofaviy darsdan foydalanish quyidagi vazifalarni to'liq amalga oshirish imkonini beradi:

- o'quvchilarning mustaqil bilish faoliyatini tashkil etish;
- har bir o'quvchining o'quv faoliyatini o'quv tashkiloti o'qituvchisi tomonidan yakka tartibdagi ta'lim ko'magini tashkil etish;
- Axborot-kommunikatsiya texnologiyalaridan foydalangan holda guruhli o'quv faoliyatini tashkil etish;
- AKT orqali bolalarning ijtimoiylashuv darajasini oshirish.

Tarmoq resurslari, masofaviy ta'lim vositasi bo'lib, ularning didaktik xususiyatlari ta'lim tizimining barcha tarkibiy qismlariga (maqsadlar, kontent, usullar va ta'limning tashkiliy shakllari) faol ta'sir ko'rsatadi va uy ta'limiga muhtoj nogiron bolalarni o'qitish jarayonida pedagogikaning murakkab muammolarini belgilash va hal qilish imkonini beradi. Masofaviy darsni ishlab chiqishda o'quvchilarning tajribasini hisobga olish kerak. Shuning uchun o'qituvchilar tomonidan taqdim etiladigan o'quv va ma'lumotnoma materiallari barcha zarur tushuntirishlar va ko'rsatmalar bilan ta'minlanishi lozim. Talabaga savol berishga imkon beruvchi maslahat maydoni bo'lishi kerak. Animatsiya, video yoki ovoz bilan birga ishlaydigan yuqori sifatli grafik fayllardan tizimli foydalanishga taqdim etilgan materiallar o'zlashtirishning yuqori darajasiga ega ekanligi aniqlangan (taqqoslash uchun 65% gacha assimilyatsiya: materialni odatdagi tushuntirish paytida faqat 5-10% o'zlashtiriladi). ETR integratsiyasi orqali amalga oshiriladigan masofaviy dars doirasida ta'lim vositalari, o'quv jarayoni o'z ichiga oladi:

- 1) o'quv kitoblari (darsliklarning elektron versiyasi, o'quv qo'llanmalari, ma'lumotnomalar va boshqalar);
- 2) online o'quv qo'llanmalar.
- 3) odatiy va multimedia versiyalarida kompyuter o'qitish tizimlari;
- 4) audio, video o'quv materiallari;
- 5) masofaviy laboratoriya amaliyotlari
- 6) masofaviy turib ma'lumotlar bazasi va bilimlar bazasidan foydalanish;
- 7) masofadan turib elektron kutubxonalar va boshqalardan foydalanish.

Xulosa qilib aytish mumkinki, talabalar uchun masofadan o'qitishni tayyorlash va amalga oshirishda ETRning zamonaviy turidan foydalanish. ETR tufayli o'qitishning

yangic ha yondashuv va usullari shakllandi. Bu bolalarni ta'lim jarayoniga qo'shilishiga ijobiy ta'sir ko'rsatadi, shu bilan birga, integratsiyalashgan va inklyuziv ta'lim, birinchi navbatda, jismoniy cheklangan odamlar uchun imkoniyatlarni kengaytiradi.

ADABIYOTLAR RO'YXATI

1. Alekseyev v.m. Informirovaniye obuchayushixsya o dostovernosti uchebnoy informatsii // jurnal alekseyevskoy akademii nauk. 2015. № 2 [elektronniy resurs]. Url: <http://aleksejev.ru/nauka/edu/law/00006.php>.
2. Alekseyev V.M., Ilchenko S.V. Osobnosti sovremennogo distansionnogo obucheniya kontraktnix upravlyayushix // Aktualniye problemi gumanitarnix i yestestvennix nauk. 2016. № 9-1. S. 168-171
3. Lishmanova N. A., Pimicheva M. A. Distansionnoye obucheniye i yego rol v sovremennom mire // Nauchnometodicheskiy elektronniy jurnal «Konsept». – 2016. – T. 11. – S. 2216–2220. – URL: <http://ekoncept.ru/2016/86472.htm>.
3. Bobrova, I. I. Metodika ispolzovaniya elektronnix uchebno-metodicheskix kompleksov kak sposob perexoda k distansionnomu obucheniyu // Informatika i obrazovaniye. – 2009 – N 11 – S. 124-125.
4. SANJARBEK U., YOKUTKHON K., OLIMAKHON K. MODERN PEDAGOGICAL AND INFORMATION-COMMUNICATION TEACHING A FOREIGN LANGUAGE USING TECHNOLOGY //INTERNATIONAL JOURNAL OF RESEARCH IN COMMERCE, IT, ENGINEERING AND SOCIAL SCIENCES ISSN: 2349-7793 IMPACT FACTOR: 6.876. – 2022. – T. 16. – №. 5. – C. 103-108.
5. Ruzmatovich U. S. Et al. PROCESSES OF ORGANIZATION OF TECHNICAL, TACTICAL AND PHYSICAL PREPARATION IN NATIONAL WRESTLING TRAINING //INTERNATIONAL JOURNAL OF RESEARCH IN COMMERCE, IT, ENGINEERING AND SOCIAL SCIENCES ISSN: 2349-7793 Impact Factor: 6.876. – 2022. – T. 16. – №. 3. – C. 65-68.
6. Ураймов С. Р. ҲАРБИЙ-ТЕХНИКА ВА ГУМАНИТАР ЛИЦЕЙЛАР ЎҚУВЧИЛАРИНИНГ ЖИСМОНИЙ РИВОЖЛАНИШ ДАРАЖАСИНИ БАҲОЛАШ //Central Asian Academic Journal of Scientific Research. – 2022. – T. 2. – №. 2. – C. 169-175.
7. Матаева Р. С., Дунаев К. Ш., Ураймов С. Р. ФИЗИЧЕСКАЯ ПОДГОТОВКА СТАРШЕКЛАСНИКОВ НА ОСНОВЕ СПОРТИВНО-ОРИЕНТИРОВАННОГО ПОДХОДА К ФИЗИЧЕСКОМУ ВОСПИТАНИЮ В ОБЩЕОБРАЗОВАТЕЛЬНОЙ ОРГАНИЗАЦИИ //ББК 75.1 А-43 Ответственный редактор. – 2021. – С. 191.

MAKTABGACHA YOSHDAGI BOLALARNING MUSTAQILLIGINI OSHIRISHNI HISOBGA OLGAN HOLDA HARAKATLI O'YINLARNI O'RGATISH SHARTLARI VA USULLARI

*Farg'ona davlat universiteti Sirtqi bo'lim
Aniq va tabiiy fanlar kafedrasida o'qituvchisi
Gulrux Shaxbazova*

Annotatsiya Mazkur maqolada maktabgacha yoshdagi bolalarni harakatli o'yinlar va sport bilan shug'illanish orqali o'zini namoyon qilish, mustaqillik, ijodkorlik, o'zini o'zi tasdiqlash qobiliyatini rivojlantirishni rag'batlantirish hamda turli motorli ko'nikmalarni egallash va takomillashtirishga yordam berishi, jismoniy tayyorgarligini oshirishi va vosita faoliyatining sifat va miqdoriy jihatlariga ijobiy ta'sir ko'rsatishini isbotlash. Bunda ochiq havodagi o'yinlar organizmning a'zolari va tizimlarining funktsional rivojlanishini faollashtirishi, turli analizatorlar, asab jarayonlari funktsiyalarini yaxshilashni rag'batlantirishi, qo'zg'alish va tormozlash jarayonlari o'rtasidagi muvozanatni saqlashga yordam berishi ilmiy faktalar asosida yoritib berilgan.

Kalit so'zlar: ochiq o'yin, syujet, o'zgaruvchan mazmun, qoidalar, jismoniy faollik, motorli o'yin vazifalari, ijodkorlik, o'yin holati, bolalar munosabatlari, sport mashqlari, sport o'yinlari, fazoda orientatsiya, chang'i, suzish, suvga chidamlilik, soddalashtirilgan qoidalar, texnik elementlar o'yinlar, o'yin maydonchasi.

Maktabgacha ta'lim muassasasida harakatli o'yin jismoniy tarbiyaning ajralmas vositasidir. Bolalar o'yindan zavqlanishadi va "mushak quvonchini" his qilishadi. O'yinning hissiy foni katta jismoniy faoliyatga erishishga imkon beradi. Bu turli motorli ko'nikmalarni egallash va takomillashtirishga yordam beradi, ishtirokchilarning jismoniy tayyorgarligini oshiradi va vosita faoliyatining sifat va miqdoriy jihatlariga ijobiy ta'sir ko'rsatadi. Ochiq havodagi o'yinlar organizmning a'zolari va tizimlarining funktsional rivojlanishini faollashtiradi, turli analizatorlar, asab jarayonlari funktsiyalarini yaxshilashni rag'batlantiradi, qo'zg'alish va tormozlash jarayonlari o'rtasidagi muvozanatni saqlashga yordam beradi.

Harakatli o'yinlarda bolaning shaxsiy rivojlanishi uchun katta imkoniyatlar mavjud. Maqsadli pedagogik ta'sirga ega ochiq o'yinlar, vosita qobiliyatlarini tarbiyalash bilan bir qatorda o'zini namoyon qilish mustaqillik, ijodkorlik, o'zini o'zi tasdiqlash qobiliyatini rivojlantirishni rag'batlantiradi. Birgalikda o'yin faoliyati keyingi hayotda ko'pincha barqaror bo'lib chiqadigan va ko'pincha shaxsning umumiy yo'nalishini oldindan belgilab beradigan qiymat yo'nalishlariga dastlabki yo'nalish beradi. Mobil o'yinlarning, umuman o'yinlarning paydo bo'lishi uzoq o'tmishda ildiz otgan. Tarixan har bir xalq o'ziga xos milliy o'yinlarini jamlagan. Ular o'yinchilarning butun guruhlarini faol vosita faoliyatiga jalb qildilar. Qoida tariqasida ko'chada olib borildilar, buning natijasida ular davolanishning muhim vositasiga aylandi.

Pedagogik fikrning bosqichma-bosqich rivojlanishi odamlar orasidan ta'limga eng mos keladigan o'yinlarni tanlash imkonini berdi. Pedagogik jarayonda P.F. Lesgaft ochiq o'yinlardan foydalanish bo'yicha ilmiy asoslangan qarashlari mavjud. U o'yinlarning

fiziologik va psixologik ahamiyatini, ularning ongli harakatlarni ta'minlash, harakatlarni boshqarish qobiliyatini rivojlantirishdagi rolini ochib berdi. Olim o'yinlarni bolani hayotga tayyorlaydigan mashqlar deb hisoblagan. E.A. Arkin ochiq havoda o'ynashni bola rivojlanishining ajralmas vositasi deb hisobladi. U o'qituvchi buni boshqarishi kerakligini ta'kidladi: tushuntirish o'tkazing, rollarni taqsimlang, o'yinda ishtirok etishingiz kerak bo'lganda va xulosa qiling.

Ochiq o'yinlarni tashkil etish va boshqarish usuli zamonaviy mualliflarning asarlarida ochib berilgan. A.I. Bykova, T.I. Osokina, E.A. Timofeeva, N.V. Potexin, E.Ya. Stepanenkova bolalarning jismoniy va aqliy rivojlanishi uchun ochiq havoda o'ynaladigan o'yinlarning muhimligini ta'kidlaydi, o'yin faoliyati tufayli bola makon va ob'ektiv haqiqatni o'zlashtirganini ko'rsatadi. Olimlarning asarlari maktabgacha yoshdagi bolalar uchun ochiq o'yinlarning turli tasniflarini taqdim etadi. O'yinlar bolalarni tashkil qilish printsipligiga ko'ra yakka va jamoaviy o'yinlarga bo'linadi;

Yosh printsiplari bo'yicha esa kichik, o'rta, katta maktabgacha yoshdagi o'yinlar;

Harakat turlari bo'yicha yugurish, sakrash, muvozanat, uloqtirish, toqqa chiqish bilan o'yinlar;

Vosita qobiliyatlari bo'yicha tezlik-kuch qobiliyatlari, tezlik, chidamlilik, epchillikni rivojlantiruvchi o'yinlar;

Harakatlarning intensivligi darajasiga ko'ra yuqori, o'rta, past harakatchanlik o'yinlari;

Mazmuni xususiyatlariga ko'ra qoidalarga ega mobil o'yinlar: syujetli va syujetsiz; Sport o'yinlarining elementlari: basketbol, futbol, xokkey, badminton va boshqalar.

Bolaning motorli ko'nikmalarini rivojlantirish uchun eng muhim narsa ochiq o'yinlar mazmunining xususiyatlariga asoslangan tasnifdir. Bolalar bog'chalari amaliyotida qoidalar (syujet va syujetsiz) bilan ochiq o'yinlar keng tarqalgan. Ushbu turdagi o'yinlar uchun xarakterli xususiyat shundaki, ular bolalar tajribasi, ularning atrofdagi hayot haqidagi bilimlari asosida qurilgan. Syujetning rivojlanishi uchun asos - tanish tasvirlar (quyonlar, hayvonlar, qushlar va boshqalar), odamlar hayotidan epizodlar, tabiat hodisalari. O'yinda bola ularga taqlid qiladi. Syujetsiz o'yinlarda syujetni o'ynash bilan bog'liq bo'lmagan motorli o'yin vazifalari mavjud, ularda o'yin harakatlari mavjud emas. Har bir bola mustaqillik, tezlik va epchillikni talab qiladigan muayyan vosita vazifasini bajaradi. Syujetli va syujetsiz ochiq o'yinlardan kompleks foydalanish ularni mohirona boshqarishni ta'minlaydi [1,2,3,4]. Ochiq havoda o'yinni tashkil qilishda pedagogning kasbiy tayyorgarligi, uning pedagogik uzoqni ko'ra bilishi alohida ahamiyatga ega. Bolada o'yinga qiziqish uyg'otish, o'qituvchi bolalarning rivojlanishidagi muhim omillarni, bilim, ko'nikma va odatlardagi haqiqiy o'zgarishlarni sezishi va ta'kidlashi kerak. U o'yinni to'g'ri tanlashga katta e'tibor beradi: u o'tkaziladigan vaqt va joyni, o'yinchilarning sonini, ularning motor tajribasini hisobga oladi. Pedagogik kuzatish o'qituvchiga o'yinni boshqarish, bolalarning harakatchan xatti-harakatlarini tuzatish uchun zarur usullarni tanlash imkonini beradi. Birinchi kichik guruhda o'yinlar oddiy va qulay syujet bilan o'ynaladi.

O'yin qahramonlari bolalarga yaxshi tanish (mushuk, sichqon, qushlar). Bolalar ular bilan hayotda uchrashgan yoki ertaklar, rasmlar yordamida tanishgan. O'yinda

bolalarni harakat jarayoni o'ziga jalb qiladi: yugurish, ushlab, otish. Harakatlarning rivojlanishini boshqarish bu erda syujet yordamida amalga oshiriladi, bu butunlay tarbiyachining ijodiga bog'liq. O'yinda barcha bolalar bir xil rollarni bajaradilar, har bir bola esa o'z harakat qobiliyatiga qarab individual harakat qiladi. Xuddi shu harakat turli vaziyatlarda amalga oshiriladi. O'yin davomida kattalar bolalarni qiziqtirishga harakat qiladi, ularga harakatlar naqshini ko'rsatadi, ularga signal bo'yicha harakat qilishni, oddiy qoidalariga bo'ysunishni o'rgatadi.

O'qituvchi o'yinda bosh rollarni o'zi bajaradi, uni hissiy va obrazli bajaradi. Turli atributlar o'yinni jonlantiradi: hayvonlar tasvirlari bilan medalyonlar, qalpoqchalar, "ajoyib" uylar. Ularning yordami bilan bolalar tasvirga osongina kirishadi, qahramonga taqlid qilishadi. Bolalar matnli o'yinlarga juda qiziqishadi. So'zlar o'yin mazmunini ochib beradi, bolaga uning qoidalarini bajarishga yordam beradi. O'yin mashqlari (biz oqimdan sakrab o'tamiz, to'pni uyga tashlaymiz) bolalarga ular uchun qiyin bo'lgan ba'zi harakatlar turlarini (otish, sakrash va hokazo) o'zlashtirish imkoniyatini beradi. Bu erda bilvosita usullar bilan bir qatorda to'g'ridan-to'g'ri o'qitish usullari qo'llaniladi [5,6,7].

O'qituvchi mashqni ko'rsatadi, uning bajarilishini nazorat qiladi, agar kerak bo'lsa, uni yana takrorlashni taklif qiladi, bolalarni sa'y-harakatlari uchun rag'batlantiradi. Ikkinchi yosh guruhda ochiq o'yinlar oddiy syujet va oddiy qoidalar bilan ajralib turadi, ammo ularga kiritilgan harakatlar yanada xilma-xil bo'ladi (kubga ko'tarilish, sakrash va o'yinchog'ini olish va boshqalar). Bolalarni o'ynashga o'rgatish kerak. O'yinning borishiga ta'sir qiluvchi muhim moment - bu o'qituvchining tushuntirishi. U bolalarga hissiy, ekspressiv tarzda beriladi, majoziy syujet hikoyasidan foydalaniladi, bu bolaning o'ynoqi tasvirga yaxshiroq aylanishiga yordam beradi. O'qituvchi bolalar bilan birgalikda o'ynaydi, asosiy va ikkinchi darajali rollarni bajaradi, o'yinchilarning joylashishini, ularning munosabatlarini, vosita harakatlarining obrazli bajarilishini nazorat qiladi, bolalarni birgalikda harakat qilishni o'rgatadi.

O'yin harakatlarining mazmuni bolalar uchun tushunarli bo'lishi muhimdir. Bu ularning motor faolligini oshiradi. Xuddi shu o'yin 2-3 marta o'zgarishsiz takrorlanadi, keyin unga yangi qoidalar va yangi harakatlar kiritiladi, o'tkazish shartlari o'zgartiriladi. Tanish o'yinning o'zgaruvchan mazmuni uning tarbiyaviy ahamiyatini oshiradi. Astasekin o'qituvchi bolalarni o'yinda mas'uliyatli rollarni o'ynashga o'rgatadi. Rol tayinlashda u buyruqni bajarishga harakat qiladi. Bolalar o'yin mashqini bajarayotganda, o'qituvchi buni tushuntiradi va ko'rsatadi, ko'pchilik uchun qiyinchilik tug'diradigan daqiqalarga to'xtalib o'tadi. Bu yoshda bola o'yin mashqini faqat umumiy ma'noda takrorlashi mumkin.

O'rta maktabgacha yoshdagi o'yinlarning ko'pchiligida harakatlarning mazmunini va o'yinchilar o'rtasidagi munosabatlarning xarakterini aniqlaydigan batafsil syujetlar mavjud. Qahramonlarning harakatlari haqiqatga mos keladigan o'yinlar muhim o'rinni egallaydi. Syujetli mobil o'yinni o'tkazar ekan, o'qituvchi bolalarga uning nomini aytadi, o'yin qoidalarini ta'kidlab, mazmunini belgilaydi, har bir qahramonning harakatlarining ma'nosi va xususiyatlarini ta'kidlaydi, o'yinchilarga qiyinchilik tug'diradigan harakatlarni ko'rsatadi. Bolalar o'yin shartlarini tushunishlariga, uning motor mazmuni haqida yaxshi

tasavvurga ega bo'lishlariga ishonch hosil qilish muhimdir. Keyin o'qituvchi o'yinchilar o'rtasida rollarni taqsimlaydi. Rahbarning roli birinchi navbatda uni eng oladigan faol, baquvvat bolaga, keyin esa guruhning barcha boshqa bolalariga ishonib topshiriladi. Asosiy rol uchun bolani tanlash o'qituvchisi tomonidan turtki bo'ladi.

O'yinda kattalar barcha o'yinchilar bilan teng ravishda harakat qiladi, harakatlarni to'g'ri bajarish bo'yicha ko'rsatmalar beradi, bolalarning motor harakatlarini baholaydi va jismoniy faoliyatni tartibga soladi. Tanish o'yin takrorlanganda uning variantlari yaratiladi: bolalar tomonidan bajariladigan harakatlar o'zgaradi, o'zini o'zi boshqarishni talab qiladigan qoidalar yoqiladi, o'yinchilarni tashkil etish shakli o'zgartiriladi. O'yin mashqlarida ma'lum bir natijaga erishish uchun sharoitlar yaratiladi.

O'yin vazifalari ("kim tezroq", "kim keyinroq tashlaydi", "kimning uychasi tezroq quriladi") raqobat xarakteriga ega. Bunday vazifalar bolalarni tez harakat qilishga undaydi, ularni jamoada o'z harakatlariga mas'uliyatli bo'lishga o'rgatadi va umumiy maqsadga erishishga olib keladi. Kattaroq maktabgacha yoshdagi bolalarning ochiq o'yinlarida syujetning o'yin-kulgilari endi unchalik muhim emas, tasvirlar bo'lmagan o'yinlar soni ortib bormoqda. O'yin qoidalari yanada murakkablashadi, ular bolaning xatti-harakatlarini nazorat qilish qobiliyatini shakllantiradi. Bolalarga o'yin vaziyatining o'zgarishiga darhol javob berish, jasorat, qat'iyat, chidamlilik va jamoaning manfaatlariga muvofiq harakat qilish vazifasi yuklanadi. Ochiq o'yinlarning barcha turlari, jumladan, uchastkasiz, musobaqalar bilan estafeta o'yinlari qo'llaniladi. O'yinni tushuntirayotganda o'qituvchi boshidan oxirigacha uning mazmunini ochib beradi, so'ngra savollar yordamida qoidalarini aniqlaydi, she'riy matnlarni mustahkamlaydi, agar ular o'yinda bo'lsa, bolalardan birini mazmunini takrorlashga taklif qiladi. Shundan so'ng, fazoviy terminologiyadan foydalanib, o'qituvchi o'yinchilarning joylashishini ko'rsatadi va rollarni taqsimlaydi. U ma'lum pedagogik vazifalarni yangi bolani rag'batlantirish, faolning misolida jasur bo'lish qanchalik muhimligini ko'rsatish asosida boshlovchini tayinlaydi, bolalarni boshlovchini tanlashga taklif qiladi, haydovchini "sehrli tayoq", sanoq qofiyasi.

O'yin davomida u bolalarning harakatlari va munosabatlarini kuzatib boradi ularning o'yin qoidalariga rioya qilishini nazorat qiladi, turli usullardan foydalangan holda jismoniy faollikni oshiradi: yugurish uchun masofani oshiradi, qochish bilan o'yinlarda intensiv harakatlar davomiyligini o'zgartiradi, o'yin matnidan oqilona foydalanadi (matn faqat o'yin boshida to'liq takrorlanadi, kelajakda u kamayadi va bolalar faqat harakatga undaydigan so'zlarni talaffuz qiladilar), bir vaqtning o'zida 2-3 haydovchini tayinlaydi. Bunda nafaqat jismoniy yuk, balki o'yinning hissiy boyligi ham ortadi [8,9]. O'yinni sarhisob qilar ekan, o'qituvchi bolalar qanday qilib muvaffaqiyatga erishganini, nima uchun "tuzoq" ba'zi o'yinchilarni tezda ushlaganini, boshqalari esa ushlanmaganligini tahlil qiladi.

Natijalarni muhokama qilishda bolalar ishtirok etadilar. Bu ularni o'z harakatlarini tahlil qilishga o'rgatadi. O'yin takrorlanganda, maktabgacha yoshdagi bolalar mustaqil ravishda uning variantlarini yaratishni o'rganadilar: ular yangi syujetlar, yanada murakkab o'yin vazifalari va qoidalarini o'ylab topadilar, turli xil harakatlar

kombinatsiyasini yaratadilar. Kattaroq maktabgacha yoshda estafeta o'yinlari keng qo'llaniladi. Estafeta o'yinlarida ishtirok etish uchun ishtirokchilar soniga teng ikki yoki uchta jamoa tuziladi. O'qituvchi o'yin mazmuni va qoidalarini, g'olibni aniqlash shartlarini aniq va izchil tushuntiradi. Musobaqa boshlashdan oldin, har bir kishi undan nima talab qilinishini tushunishi va o'yinga moslashishi uchun mashq o'tkazish kerak. Dastlab, bolalarga har xil turdagi harakatlar (yugurish, ikki oyoqqa sakrash) bilan, keyin juftlashgan va yaqinlashib kelayotgan oddiy estafeta poygalari taklif etiladi. Ular oddiy estafetadan farq qiladi, chunki bolalar juft bo'lib harakatlarni bajaradilar. Biroq, faqat jamoaviy o'yinlar va estafeta o'yinlari o'tkazilmasligi kerak. Kattaroq maktabgacha yoshdagi bolalar uchun qiziqarli va qiziqarli hikoyaga ega o'yinlar. O'yin faoliyatiga rahbarlik qilib, o'qituvchi rejada, murakkab qo'shma o'yinlar syujetlarini joylashtirishda, qiyin va mas'uliyatli vazifani, topshiriqni bajarish, o'z harakatlarini baholash qobiliyatida mavjud bo'lgan bolalar mustaqilligining eng kichik namoyon bo'lishini rag'batlantiradi

Xulosa . Harakatli o'yinlarda bolaning shaxsiy rivojlanishi uchun katta imkoniyatlar mavjud. Maqsadli pedagogik ta'sirga ega ochiq o'yinlar, vosita qobiliyatlarini tarbiyalash bilan bir qatorda o'zini namoyon qilish mustaqillik, ijodkorlik, o'zini o'zi tasdiqlash qobiliyatini rivojlantirishni rag'batlantiradi. Birgalikda o'yin faoliyati keyingi hayotda ko'pincha barqaror bo'lib chiqadigan va ko'pincha shaxsning umumiy yo'nalishini oldindan belgilab beradigan qiymat yo'nalishlariga dastlabki yo'nalish beradi. Mobil o'yinlarning, umuman o'yinlarning paydo bo'lishi uzoq o'tmishda ildiz otgan. Tarixan har bir xalq o'ziga xos milliy o'yinlarini jamlagan. Ular o'yinchilarning butun guruhlarini faol vosita faoliyatiga jalb qildilar.

Qoida tariqasida ko'chada olib borildilar, buning natijasida ular davolanishning muhim vositasiga aylandi Maktabgacha yoshdagi bolalarning jismoniy tarbiya amaliyotida sport mashqlari muhim o'rin tutadi. Jismoniy mashqlari tananing asosiy mushak guruhlari, suyaklar, nafas olish tizimlarining rivojlanishiga hissa qo'shadi, metabolizmni oshiradi, umumiy jismoniy tayyorgarlik darajasini oshiradi. Jismoniy mashqlari va harakatli o'yinlar bolalarda kuchli irodali ko'nikmalar, yorqin hissiy tajribalarning namoyon bo'lishiga yordam beradi. Bularning barchasi nafaqat jismoniy, balki bolalarning shaxsiy rivojlanishiga ham hissa qo'shadi. Muhtasar qilib aytganda muntazam jismoniy tarbiya vositalaridan foydalanish maktabgacha ta'lim yoshidagi bolalar salomatligi, normal rivojlanishi va a'zolar sistemasini gormonik rivojlanishini rag'batlantiradi.

Foydalanilgan adabiyotlar:

1. Ruzmatovich U. S. et al. INCREASING THE ACTIVITY OF SCHOOL-AGED CHILDREN //World Bulletin of Social Sciences. – 2022. – T. 8. – C. 49-51.
2. Shahbazova G. Physical Culture Of Preschool Children //Journal of Academic Leadership. – 2022. – T. 21. – №. 1.
3. Shahbazova G., Alisher U. THE IMPORTANCE OF WATER HARDENING OF PRESCHOOL CHILDREN //INTERNATIONAL JOURNAL OF RESEARCH IN

- COMMERCE, IT, ENGINEERING AND SOCIAL SCIENCES ISSN: 2349-7793
Impact Factor: 6.876. – 2022. – Т. 16. – №. 3. – С. 41-45.
4. Shahbazova G. General hardening of children //INTERNATIONAL JOURNAL OF RESEARCH IN COMMERCE, IT, ENGINEERING AND SOCIAL SCIENCES ISSN: 2349-7793 Impact Factor: 6.876. – 2022. – Т. 16. – №. 3. – С. 46-50
5. Sanjarbek U., Yokutkhon K., Olimakhon K. MODERN PEDAGOGICAL AND INFORMATION-COMMUNICATION TEACHING A FOREIGN LANGUAGE USING TECHNOLOGY //INTERNATIONAL JOURNAL OF RESEARCH IN COMMERCE, IT, ENGINEERING AND SOCIAL SCIENCES ISSN: 2349-7793 Impact Factor: 6.876. – 2022. – Т. 16. – №. 5. – С. 103-108.
6. Ruzmatovich U. S. et al. PROCESSES OF ORGANIZATION OF TECHNICAL, TACTICAL AND PHYSICAL PREPARATION IN NATIONAL WRESTLING TRAINING //INTERNATIONAL JOURNAL OF RESEARCH IN COMMERCE, IT, ENGINEERING AND SOCIAL SCIENCES ISSN: 2349-7793 Impact Factor: 6.876. – 2022. – Т. 16. – №. 3. – С. 65-68.
7. Ураимов С. Р. ҲАРБИЙ-ТЕХНИКА ВА ГУМАНИТАР ЛИЦЕЙЛАР ЎҚУВЧИЛАРИНИНГ ЖИСМОНИЙ РИВОЖЛАНИШ ДАРАЖАСИНИ БАҲОЛАШ //Central Asian Academic Journal of Scientific Research. – 2022. – Т. 2. – №. 2. – С. 169-175.
8. Матаева Р. С., Дунаев К. Ш., Ураимов С. Р. ФИЗИЧЕСКАЯ ПОДГОТОВКА СТАРШЕКЛАССНИКОВ НА ОСНОВЕ СПОРТИВНО-ОРИЕНТИРОВАННОГО ПОДХОДА К ФИЗИЧЕСКОМУ ВОСПИТАНИЮ В ОБЩЕОБРАЗОВАТЕЛЬНОЙ ОРГАНИЗАЦИИ //ББК 75.1 А-43 Ответственный редактор. – 2021. – С. 191.

Yosh avlodni sog'lom turmush tarzini shakillantirishda xarakatli uyinlarni axamiyati

*Farg'ona davlat universiteti Sirtqi bo'limi
Aniq va tabiiy fanlar kafedrasi o'qituvchilari
Abdullayev Ixtiyor, Muxidinov Abdubannop.*

Annotatsiya: Mazkur makolada mamlakatimizda yosh avlodni sog'lom turmush tarzini shakillantirishda xarakatli uyinlarni axamiyati to'g'risida yangicha fikr muloxazalar taxlilij jixatdan yoritilgan.

Kalit so'zlar: tezlik, chakkonlik, chidamlilik, kuch, eguluvchanlik, polvonlar, sog'lom turmush tarzi, kurash, ko'pkari, o'zbek jang san'ati, ruhiy, hissiy, hotira, diqqat, iroda.

Jismoniy tarbiya va sportni yanada ommalashtirish-axoli salomatligini ta'minlashda muxim omilidir.

O'zbekiston Respublikasi prezidenti Shavkat Miromonovich Mirziyoyev

Xarakatli o'yinlarining maqsadi-jismoniy sifatlar (tezlik, chakkonlik, chidamlilik, kuch, eguluvchanlik) ni tarbiyalash bilan birga zabardas polvonlar va dovyurak ajdodlarimiz kabi tarbiyalash ularni har tomonlama jismonan, ma'nan va ruhan rivojlantirish barobarida madaniyatiga, an'analarimizga qiziqish va hurmat hissini oshirishdan iboratdir. harakatli o'yinlar to'g'risida tarixiy manbalar hamda ulug' mutafakkir, donishmand allomalarning fikr-mulohazalarini bobokalonlarimiz Alisher Navoiy, Abu Ali ibn Sino, Umar Xayem, Amir Temur, Muhammad Zahiriddin Boburdan boshlab, XIX-XX asr ezuvchi, shoirlari Fitrat, Cho'lpon, A. Avloniy, Oybek va boshqa xalq harakatli o'yinlariga keng e'tibor berganliklarini aniq misollar asosida tahlil qilib, ularning ahamiyatli tomonlarini ochib berganlar harakatli o'yinlarni tashkil qilish va uning estetik jihatlari, o'yinlar orqali sog'lom turmush tarzini shakllantirish, bolalarni vatanparvarlik ruhida tarbiyalash va barkamol avlodni tarbiyalashga mos bilim, ko'nikma va malakalarini shakllantirishdir. Yoshlarni jismoniy tarbiyalash jaraenida harakatli o'yinlaridan o'z o'rnida ko'prok foydalanilsa, o'yinlarning ta'sirchanligi ham oshadi mexnat, turmush tarzi, atrof-muxit tabiati, halqning madaniy merosi, an'analari, urf-odatlarini, umuminsoniy kadriyatlarini bilan birikib, ajoyib ajoyib mutanosiblikni hosil qiladi.



Harakatli o‘yin odamlarga o‘zbek jang san’ati, kurash, ko‘pkari va boshqa juda ko‘p sport turlarida amalga oshiradigan jismoniy faoliyatlarni o‘z ichiga oladi va muayyan maqsadga erishishga qaratilgan ma’lum qoidalarga amal qilinadigan ongli faoliyatdir. Bir tomondan, bolalarni yil davomida sog‘lomlashtirish imkoniyatini kengaytiradi, ikkinchi tomondan, ularda shu o‘yinlar orqali jismoniy tarbiya va sport bilan shug‘ullanish ehtiëjini hamda motivasiyasini kuchaytiradi o‘yin odamlarga xos faoliyatning qiziqarli shakllaridan biridir. Harakatli o‘yinlar muayyan maqsadga erishishga qaratilgan ma’lum qoidalarga amal qilinadigan ongli faoliyatdir. shaxs ruhiyatiga ta’sir etuvchi muhim ahamiyatga ega bo‘lgan mujassamlashgan ta’lim-tarbiya jaraënidir. Bu jaraëning asosini tashkil etuvchi yoshlarning harakat faoliyati jismoniy rivojlanishiga, harakat ko‘nikmalari va jismoniy sifatlarning shakllanishiga, organizmning funksional faoliyatini oshirishga va hissiy quvnoqlik tuyg‘ularini kuchaytirgan holda salomatlikni mustahkamlashga ijobiy ta’sir etib soglom turmush tarzini shakllantiradi. Harakatli o‘yinlar yoshlarni —Haëtgà tayërlanish maktabi|| bo‘lib, ularni jismoniy, aqliy va ruhiy rivojlanishiga xizmat qiladi. O‘yin yoshlar ongi, tafakkurini o‘stirib, hotira, diqqat, irodasini mustahkamlaydi, jismoniy, ruhiy, hissiy (emosional) taraqqiy ettirishga xizmat qiladi. Shuningdek, o‘yin yoshlarni katta haëtgà tayërlashda mashq vazifasini bajarib, kelajakda haëtda duch kelinadigan turli holatlarga ma’naviy tayerlaydi. —Agar o‘yinda xalol o‘ynasa, keyinchalik haëtda ham xalol bo‘ladi—, èki — yoshlarni harakatiga qarab, uni qanday odam bo‘lishini aytish mumkin||, degan naqlar bekorga aytilmagan. Qisqa qilib aytganda, o‘yin yoshlarda ijodiy faollik, tashabbuskorlik, tashkilotchilik va boshqa ko‘nikmalarni rivojlantirish bilan birga soglom turmush tarzi shakllanib muhim vosita hisoblanadi ularni o‘rab turgan dunëni tushunish va unga ta’sir qilish extiëji shakllanadi, aqliy, ahloqiy, irodaviy va jismoniy sifatlari shakllanadi, bir so‘z bilad aytganda, o‘yin èrdamida inson tarbiyalanadi, shaxs sifatida shakllanadi. Harakatli o‘yinlar nafaqat yoshlar, balki katta èshdagi kishilar haëtida ham muhim o‘rin tutadi.

Xulosa qilib aytganda, Yosh avlodni soglom turmush tarzini shakllantirishda xarakatli uyinlar orkali sog‘lom turmush tarzini shakllantirish, yoshlarni vatanparvarlik ruhida tarbiyalash va barkamol avlodni tarbiyalashda aqliy, ahloqiy, irodaviy va jismoniy sifatlarini shakllantiradi yoshlar ongi, tafakkurini o‘stirib, hotira, diqqat, irodasini

mustahkamlaydi, jismoniy, ruhiy, hissiy (emosional) taraqqiy ettirishga hizmat qiladi. kelajakda haëtda duch kelinadigan turli holatlarga ma'naviy tayerlaydi. Qisqa qilib aytganda, o'yin yoshlarda ijodiy faollik, tashabbuskorlik, tashkilotchilik va boshqa ko'nikmalarni rivojlantirish bilan birga soglom turmush tarzi shakllanib muhim vosita hisoblanadi

ADABIYOTLAR

1. O'zbekiston Respublikasining "Bola huquqlarining kafolatlari to'g'risida"gi Qonuni 01.07.2008 y.

2. O'zbekiston Respublikasi Prezidentining "Aholining reproduktiv salomatligini mustahkamlash, sog'lom bola tug'ilishi, jismoniy va ma'naviy barkamol avlodni shakllantirish borasida amalga oshirilayotgan ishlarni yanada mustahkamlash va samaradorligini oshirish chora-tadbirlari dasturi to'g'risida"gi farmoni. 2009-2013" 2009 yil 1 iyuldagi.

3. "O'zbekistonda ona va bola salomatligini muhofaza qilishning milliy modeli: "Sog'lom ona – sog'lom bola" xalqaro simpozium materiallari, 26.11.2011.

4. Qo'shbaxtiev I.A., Kerimov F.A., Axmatov M.S. Valeologiya asoslari. Jismoniy tarbiya institutlari, fakultetlari uchun darslik jismoniy tarbiya universitetlari va universitetlari. –T., 2005.55s.

5. Arzumetov Yu.S., Yuldashev K.Yu. Ibn Sinoning tibbiy qarashlari. - T. Tibbiyot, 1983. 211s.

6. Sanjarbek U., Yokutkhon K., Olimakhon K. MODERN PEDAGOGICAL AND INFORMATION-COMMUNICATION TEACHING A FOREIGN LANGUAGE USING TECHNOLOGY //INTERNATIONAL JOURNAL OF RESEARCH IN COMMERCE, IT, ENGINEERING AND SOCIAL SCIENCES ISSN: 2349-7793 Impact Factor: 6.876. – 2022. – T. 16. – №. 5. – C. 103-108.

7. Ruzmatovich U. S. et al. PROCESSES OF ORGANIZATION OF TECHNICAL, TACTICAL AND PHYSICAL PREPARATION IN NATIONAL WRESTLING TRAINING //INTERNATIONAL JOURNAL OF RESEARCH IN COMMERCE, IT, ENGINEERING AND SOCIAL SCIENCES ISSN: 2349-7793 Impact Factor: 6.876. – 2022. – T. 16. – №. 3. – C. 65-68.

8. Ураимов С. Р. ҲАРБИЙ-ТЕХНИКА ВА ГУМАНИТАР ЛИЦЕЙЛАР ЎҚУВЧИЛАРИНИНГ ЖИСМОНИЙ РИВОЖЛАНИШ ДАРАЖАСИНИ БАҲОЛАШ //Central Asian Academic Journal of Scientific Research. – 2022. – Т. 2. – №. 2. – С. 169-175.

9. Матаева Р. С., Дунаев К. Ш., Ураимов С. Р. ФИЗИЧЕСКАЯ ПОДГОТОВКА СТАРШЕКЛАССНИКОВ НА ОСНОВЕ СПОРТИВНО-ОРИЕНТИРОВАННОГО ПОДХОДА К ФИЗИЧЕСКОМУ ВОСПИТАНИЮ В ОБЩЕОБРАЗОВАТЕЛЬНОЙ ОРГАНИЗАЦИИ //ББК 75.1 А-43 Ответственный редактор. – 2021. – С. 191.

10. *Internet saytlari:*

Lex.uz

Arxiv. Uz

Ziyonet. Uz

BASKETBOLCHILAR SPORT TRENIROVKASINING ASOSLARI.

Farg‘ona davlat universiteti Sirtqi bo‘limi

Aniq va tabiiy fanlar kafedrasi o‘qituvchilari

Fozilov Ilxom Tursunaliyevich

Tillayev Sharif Omonboyvich

Annotatsiya: Ushbu maqolada taʼlim tizimida basketbol sport turining o‘rni va vazifalari, BASKETBOLCHILAR SPORT TRENIROVKASINING ASOSLARI tugrisida fikr yuritiladi.

Kalit so‘zlar: jismoniy tarbiya, jismoniy madaniyat, jismoniy tarbiya nazariyasi, sport trenirovkasi, salomatlik, sport, sog‘lom avlod tarbiyasi, sog‘lom turmush tarzi, jismoniy tarbiya tizimi.

Sport trenirovkasi ilmiy jihatdan asoslangan bo‘lishi lozim. Buni ta‘minlash uchun, sport trenirovkasi sistemasini asosiy hollarini yaxshi bilish, qat‘iy rioya qilishi kerak. Sport trenirovkasi sistemasi deganda biz quyidagilarni: vazifalar, printsiplar vositalar, metodlarni va hokazolarni nazarda tutib, sportchilarni tarbiyalash va qonuniy ravishda jismoniy rivojlanishi bir butun jarayon deb faraz qilamiz. Bu ilmiy asoslangan va amaliy tekshirilgan sistemadir. Uning samaradorligi juda ham aniqdir. Trenirovka - bu inglizcha so‘z bo‘lib, aynan quyidagi ma‘noni anglatadi. Mashq qilish va dressirovka qilish ma‘nosi demakdir.

Hozirgi paytda ham ba‘zi bir trenerlar sport trenirovkasini jismoniy mashqlarni qaytarish deb tushunadilar. Lekin bu katta xatodir. Sport trenirovkasi jismoniy tarbiyaning formasidan bo‘lib, ancha keng va ko‘p qirrali jarayondir.

Sport trenirovka jarayoni 5 ta o‘zaro uzviy bog‘liq qismlardan iborat:

1. Umumiy va maxsus jismoniy tayyorgarlik.
2. Psixologik tayyorgarlik.
3. Texnik tayyorgarlik.

4. Taktik tayyorgarlik.
5. Nazariy tayyorgarlik.

Bu hamma tayyorgarlik turlarini natijasida sport tayyorgarligi yana shakllanadi. Sportchining qanday trenirovka qilganligi darajasining asosiy ko'rsatkichi sport natijasi xisoblanadi. Biroq musobaqa natijalariga qarab, umumiy trenirovka qilinganlik darajasi haqida, sportchining ba'zi bir tayyorgarligi haqida ozroq fikr yuritish mumkin. Hozirgi vaqtda hamma kuchli sportchilar yillik trenirovka jarayonida tayyorgarlik darajasini ba'zi bir tomonlari qay darajadiligini aniqlash uchun, umumiy jismoniy tayyorgarlik, texnik tayyorgarlik buyicha nazorat mashqlar (normativlar) topshiradilar. Trenirovka qilinganlik darajasi holatini sport formasi deb atalish qabul qilingan. Bunday sport formasi trenirovka musobaqa davrining boshlarida erishilgan va uni oxirigacha saqlanib qolishi kerak.

Trenirovkani to'g'ri uyushtirganda trenirovkaga bo'lgan chekinish yildan yilga o'sishi lozim. O'tish davrida trenirovka vaqtini kamayishi va uni bo'lmasligi sababli trenirovkaga bo'lgan chekinish biroz kamayadi.

Hozirgi davrga kelib, o'yin harakatlarining faollashmaganligi, texnik priyemlar yanada ko'payganligi tayyorgarlik darjasiga bo'lgan talabni oshiradi. Hozirgi kunlarda o'yin mazmunini, tayyorlov sistemalarini funktsional faoliyatini takomillashtirish va har xil malakalarni yaxshi o'zlashtirish ayniqsa zarur.

O'yinchilar har turdagi harakatlar kompleksini bajarishligi ular maxsus tayyorgarlikni mukammal egallashligini talab etadi. Buning ichiga shaxsiy sifat va malakalardan tashqari o'zaro jamoa bo'lib harakat qilishni maxsus malakalari va qobiliyatlari kiradi.

Har bir o'yinchining umumiy o'yin tayyorgarligidan tashqari jamoada zarur bo'lgan funktsiyalarni bajarish uchun kerak bo'lgan bilim, sifat va malakalarni o'zlashtirishi lozim bo'ladi.

Bolalar va o'smirlar sport trenirovkasi agar, organizmda anatomo-fiziologik o'zgarish ijobiy bo'lganini va sog'lomlashtirishga ta'sir qilishi hamda jismoniy o'sishi va sport natijalari yuqori bo'lishga moil bo'lganda to'g'ri deb hisoblanadi.



Yosh sportchilarni tayyorlash sistemasining strukturasi quyidagilarni: dastlabki tayyorgarlik (7-10 yosh), maxsus boshlang'ich tayyorgarligi 1 yillik ta'limotga mo'ljallangan (10-11 yoshlar uchun o'quv trenirovka guruhi), basketbol bo'yicha yo'naltirilgan tayyorgarlik (ikki va uch yilga muljallangan trenirovka guruhi) va sport takomillashtirish guruhlarini o'z ichiga oladi. Sistemalar o'rtasidagi o'zaro aloqa har bir tayyorgarlik bosqichlarini bevosita o'zaro bog'liqligini ta'minlaydi.

Sport trenirovkasining printsiplari

Sport trenirovkasining tuzilishi va amalga oshirishligi onglilik, qaytarishlilik, asta sekinlik, ko'rgazmalilik, har bir o'ziga xoslik printsiplariga asoslanadi. Bu printsiplarning ko'pchiligi pedagogikadan o'zlashtirib olingan bo'lib, bular sport trenirovkasining vazifalari va sharoitlaridan kelib chiqqan pedagogik jarayondir.

Onglilik printsipti. U sportchini o'zini tayyorgarlik jarayoniga ongli ravishda va faol munosabatda bo'lishiligini nazarda tutadi. O'z tayyorgarligiga yuqori onglilik munosabatida bo'lganda nazariya va metodikani chuqur o'rganishi, sportchida katta tajriba va bilim yaratib, shu sababli samarali trenirovka qilish, musobaqada muvafaqiyatli qatnashish va keyinchalik shularga o'z tajribasini o'rtoqlashishidan iboratdir.

Qaytarishlilik printsipti fiziologik holatga asoslanadi. Negaki u shartli refleks aloqalarini tashkil qilish va organizmda trenirovka ta'siri ostida zarur, bo'lgan (mos) o'zgarishlarni yuzaga keltirish uchun bajariladi. Trenirovka mashg'ulotlarini, jismoniy mashqlarni qaytarmasdan sportda rivojlantirish va takomillashtirish bo'lishi mumkin emas. Sport trenirovkasida ba'zi jismoniy mashqlarni qaytarmasdan sportda rivojlantirish va takomillashtirish bo'lishi mumkin emas. Sport trenirovkasida ba'zi jismoniy mashqlarni qaytarish, shu bilan birga butun trenirovka mashg'ulotlarini optimal ravishda qaytarishlilik talab qilinadi. Ba'zi mashqlarni qaytarish soni va ular o'rtasidagi dam olish intervali sportchining tayyorgarligiga, uning yoshiga, mashq turiga, tashqi muhitga-maksimal nagruzkani almashinishligiga bog'liqdir.

Haftalik yoki boshqa sikl boshida sportchining organizmi avvalgi hafta trenirovka nagruzkasidan butunlay tiklangan bo'lishi juda muhimdir. Hozirgi paytda yuqori malakali



sportchilar kundalik trenirovka mashg'ulotlariga o'tayaptilar, shunga qarab, ularning nagruzka (miqdor va intensivlik jihatdan) qaytarilishlik miqdori o'zgaradi.

Asta-sekinlik yoki izchillik printsiplari. Sportchining muvaffaqiyatida juda muhim, hattoki hal qiluvchi ahamiyatga ega. Fiziologiyadan ma'lumki, organlarning o'zgarishi va organizm sistemalarini o'zgarishi, ularni funktsiyalarni yaxshilanishi, uzoq muddat ichida asta-sekin davom etgan trenirovkaning ta'sirida bo'ladi. Biroq asta-sekinlik sportchining kuchi va imkoniyatiga mos kelishi lozim. Uni trenirovkaga bo'lgan chiniqishini yaxshilana borishiga, sport natijalari, sport mahoratini bir necha yilda o'sishga olib keladi. O'rgatish metodikasi pedagogikaning asosiy qoidalariga (oddiydan murakkabga) asoslanadi.

Ko'rgazmalilik printsiplari – kinogramma, o'quv kinosuratlari va hokazolar o'rgatishni sezilarli darajada tezlashtiradi, mukammal texnikani o'zlashtirishga yordam beradi. O'rganishda sportchilarni texnikasini va trenerni ko'rsatayotgan harakatlarini katta diqqat, e'tibor bilan kuzatish kerak.

O'ziga xoslilik printsiplari (erisha oladiganlik) - sportchining trenirovkasini tuzish va o'tkazishni, uning o'ziga xos xususiyatlarini (jinsi, yoshi, tayyorgarligi, sog'liqning qay darajadali, ma'lum sifatlarini rivojlanganlik darajasini) hisobga olishni talab qiladi. Sportchini tarbiyalashda o'ziga xos yondoshish, texnika va taktikani o'rgatishda, katta samara beradi. Har bir sportchining funktsional imkoniyatlarini oshirish maqsadida, trenirovka nagruzasini aniqlashda ularga shaxsiy yondoshish juda muhimdir. Sportchining o'ziga xoslilik imkoniyatini o'rganish avvalombor aniq mashqlar orqali olib boriladi. Bu mashqlarning doim qo'llanishi va musobaqaga qatnashish natijasi sportchining tayyorgarligini kuchli va kuchsiz tomonlarini aniqlaydi, hamda shunga muvofiq trenirovkaga o'zgartirishlar kiritiladi. Yuqorida keltirilgan printsiplar trenirovka jarayonida qo'llaniladigan asosiy hollar hisoblanadi, bu asosiy printsiplar o'zaro bog'liq va o'zaro kelishilgandir. Tarbiyaning ko'p qirraliligiga asta-sekinliksiz, asta-sekinliksizga esa qaytarishliksiz erishish mumkin emas. Erisha oladiganlik (o'ziga xoslilik)ni va hokazolarni hisobga olmasdan muvaffaqiyatga erishish mumkin emas.

Xulosa.

Yuqoridagi ilmiy tadqiqotlar natijalariga asoslanib quyidagicha xulosalar qilish mumkin:

- “Basketbol” tushunchasi, atamalari har bir millatning tili tarkibida tarixan shakllanib, rivojlanib kelmoqda;
- “Jismoniy madaniyat” sohasidagi tushuncha va atamalarini o‘zbek tilshunosligining muhim ilmiy tadqiqot yo‘nalishi deb belgilash;
- “Jismoniy madaniyat” sohasining tushuncha va atamalarini, aholining kundalik hayotiga chuqur singdirishda, ularning bilimlarini chuqurlashtirish orqali jismoniy harakat amallari bilan astoydil mashg‘ul bo‘lishlarida asosiy omillardan biridir. Bu borada ta'lim muassasalaridagi jismoniy madaniyat fanini o‘qitishdagi ta'lim jarayonlari yetakchi omillardan biridir. Shuning uchun soha bo‘yicha turli xil lug‘atlar, izohli lug‘atlarni ishlab chiqish zarur

foydalanilgan adabiyotlar

1. A.Normurodov. Jismoniy tarbiya. O‘quv qo‘llanma. Toshkent, 2011 y.
2. Abdumalikov R. Sog‘lom avlod tarbiyasida jismoniy tarbiya va sport. O‘quv–uslubiy qo‘llanma. Toshkent, 2003 y.
3. Axmedov F.K. Jismoniy ta'limda milliy anʼanalarning o‘rni. Monografiya. Toshkent, 2010 y.
4. J.Eshnazarov. Jismoniy madaniyat tarixi va boshqarish. Toshkent, 2008 y.
5. Teoriya i metodika fizicheskogo vospitaniya. Uchebnoye posobiye pod. redaktsii B.M.Shiyana, M., Prosveshcheniye, 1988 g.
6. Sanjarbek U., Yokutkhon K., Olimakhon K. MODERN PEDAGOGICAL AND INFORMATION-COMMUNICATION TEACHING A FOREIGN LANGUAGE USING TECHNOLOGY //INTERNATIONAL JOURNAL OF RESEARCH IN



COMMERCE, IT, ENGINEERING AND SOCIAL SCIENCES ISSN: 2349-7793

Impact Factor: 6.876. – 2022. – Т. 16. – №. 5. – С. 103-108.

7. Ruzmatovich U. S. et al. PROCESSES OF ORGANIZATION OF TECHNICAL, TACTICAL AND PHYSICAL PREPARATION IN NATIONAL WRESTLING TRAINING //INTERNATIONAL JOURNAL OF RESEARCH IN COMMERCE, IT, ENGINEERING AND SOCIAL SCIENCES ISSN: 2349-7793 Impact Factor: 6.876. – 2022. – Т. 16. – №. 3. – С. 65-68.

8. Ураимов С. Р. ҲАРБИЙ-ТЕХНИКА ВА ГУМАНИТАР ЛИЦЕЙЛАР ЎҚУВЧИЛАРИНИНГ ЖИСМОНИЙ РИВОЖЛАНИШ ДАРАЖАСИНИ БАҲОЛАШ //Central Asian Academic Journal of Scientific Research. – 2022. – Т. 2. – №. 2. – С. 169-175.

9. Матаева Р. С., Дунаев К. Ш., Ураимов С. Р. ФИЗИЧЕСКАЯ ПОДГОТОВКА СТАРШЕКЛАССНИКОВ НА ОСНОВЕ СПОРТИВНО-ОРИЕНТИРОВАННОГО ПОДХОДА К ФИЗИЧЕСКОМУ ВОСПИТАНИЮ В ОБЩЕОБРАЗОВАТЕЛЬНОЙ ОРГАНИЗАЦИИ //ББК 75.1 А-43 Ответственный редактор. – 2021. – С. 191.

6. Internet saytlari:

Lex.uz.

Arxiv.Uz.

Ziyonet.uz.

Меры воспитания личности в условиях глобализации.

Farg'ona davlat universiteti Sirtqi bo'limi Aniq va tabiiy fanlar kafedrasida

o'qituvchisi Khalilova Barnogul Abdulazizovna

Аннотация: В статье описывается важность воспитания в обществе гармонично развитой личности, объяснение новому поколению важных задач таких как укреплять независимость, ценить и оберегать мирную и спокойную жизнь, быть бдительными. Описываются меры защиты молодежи от различных идеологических угроз, излагаются проблемы повышения уровня охвата населения высшим образованием, регулярная и системная работа по обучению, воспитанию и духовной пропаганде с применением передовых методов.

Ключевые слова: массовая культура, актуальность, духовно-просветительские мероприятия, коренное реформирование, педагогико-психологическая диагностика, духовность, искусство, просветительство, уникальный опыт, регулярная и системная работа.

Как в современном мире живёт наша молодёжь? Какие ценности для неё важны? Эти вопросы для нас актуальны сегодня именно потому, что от честного ответа на них зависит, каким вырастет нынешнее поколение наших детей.

В современном мире много соблазнов – это и массовая культура, навязывающая иногда нам определённый образ жизни, и множество религиозных сект, обещающих вечное блаженство своим последователям, и религиозный фанатизм, призывающий жертвовать своей жизнью ради возвращения к истокам ислама и праведной жизни. Сегодня воспитание гармонично развитой личности в первую очередь зависит от того, как поставлена духовно-просветительская работа в общеобразовательных школах, что делается для достижения ее эффективности. Самые важнейшие задачи для нас – это укреплять независимость, ценить и оберегать мирную и спокойную жизнь, быть бдительными, защищать молодежь от различных идеологических угроз. Это возлагает большую ответственность на родителей, преподавателей и наставников, широкую общественность, в том числе на пропагандистов духовности. Атмосфера психологической напряжённости, частые или затяжные конфликтные семейные ситуации сильно действуют на человека и всегда резко отрицательно. В таком состоянии люди легче поддаются внешним влияниям, так как стремятся к разрядке внутреннего напряжения. Разногласия между родителями тесно связаны с развитием у детей склонности к нежелательному поведению.¹⁴ Подростки ищут поддержки у других, чтобы справиться со своими проблемами, и в основном этими

¹⁴ <https://www.braslcrb.by/informatsiya/ctati/rol-semi-v-vospitanii-podrostka>

другими оказываются такие же подростки, как и они сами. Круг ровесников играет главную роль в развитии социальных навыков подростка. Развитие социальной компетентности базируется, частично, на способности подростка к сравнениям. Эти сравнения дают ему возможность сформировать свою идентичность, а также выявить и оценить характерные черты других. На основании этих оценок подростки выбирают друзей и определяют свое отношение к различным группам и компаниям, составляющим часть окружения сверстников. В это время подростки сосредотачивают свое внимание на том, как они выглядят, и на свойствах личности, делающих их популярными, например, чувстве юмора или дружелюбии. Этот процесс влечет за собой появление широкого круга знакомств. По мере углубления и упрочнения дружеских отношений подростки все чаще обращаются по самым разным вопросам к близким друзьям, а не к родителям.¹⁵

Под руководством Президента Шавката Мирзиёева в нашей стране проводится широкомасштабная работа по коренному реформированию духовно-просветительской сферы, сохранению и развитию национальных ценностей, защите молодежи от негативного идеологического воздействия.

Указ главы нашего государства “Об утверждении Концепции развития системы высшего образования Республики Узбекистан до 2030 года” служит важным руководством к действию в повышении соответствующей работы на качественно новый уровень. Согласно указу, Утверждена Концепция развития системы высшего образования Республики Узбекистан до 2030 года, предусмотрев в ней развитие государственно-частного партнерства в сфере высшего образования, повышение уровня охвата высшим образованием более 50 процентов на основе организации в регионах деятельности государственных и негосударственных высших образовательных учреждений, создания в сфере здоровой конкурентной среды.

В указе также описано создание в высших образовательных учреждениях технопарков, форсайт-центров, центров трансферных технологий, стартапов и акселераторов за счет широкого привлечения зарубежных инвестиций, расширения масштаба платных услуг и других внебюджетных средств, выведение их на уровень научно-практических учреждений по прогнозированию и исследованию социально-экономического развития соответствующих отраслей, сфер и регионов, повышение уровня охвата высшим образованием нуждающихся в социальной защите слоев населения, в том числе лиц с ограниченными возможностями, с улучшением инфраструктурных условий для них.

¹⁵ <https://nsportal.ru/shkola/materialy-dlya-roditelei/library/2017/11/05/rol-semi-v-vospitanii-podrostka>

Книга Шавката Мирзиёева «Стратегия Нового Узбекистана» служит важным руководством к действию в повышении соответствующей работы на качественно новый уровень а также в ней раскрыты суть и значение основных понятий и принципов этого направления, определены актуальные задачи по защите молодого поколения от воздействия негативных явлений и идей. Книга повествует о целях, сути и приоритетных направлениях коренных преобразований и реформ на пути создания фундамента Нового Узбекистана и Третьего Ренессанса, а также перспективах национального развития.

В нынешнее сложное время для обогащения духовного мира молодых людей требуется вести регулярную и системную работу по обучению, воспитанию и духовной пропаганде с применением передовых методов, в соответствии с требованиями времени.

Современный этап общественного развития в Узбекистане характеризуется возрастанием и усилением роли молодёжи во всех сферах жизни: экономике, политике, духовности. Уделяется особое внимание изучению и доведению до населения богатого духовного наследия наших великих мыслителей таких как Аль-Хорезми, Абу Райхон Беруни, Аль-Фараби, Ибн Сина, Амир Темур, Мирзо Улугбек, Алишер Навои, Захириддин Мухаммад Бабур и многие другие составляющие мощный пласт духовно-просветительских идей в истории и культуре Узбекистана.

В качестве приоритетной решается задача совершенствования деятельности учреждений духовности, искусства и просветительства, библиотек, информационно-ресурсных центров, образовательных учреждений на основе требований времени, усиления их воспитательного значения.

Под руководством Президента Шавката Мирзиёева уделяется особое внимание изучению жизни и творчества великих людей, доведению до сознания населения, особенно молодого поколения, сути и значения произведений, пронизанных идеями гуманизма.

Ещё одним доказательством уделения особого внимание воспитанию является указ и постановление Президента Республики Узбекистан от 6 ноября 2020 года «О мерах по развитию сфер образования и воспитания, и науки в новый период развития Узбекистана» N УП-6108 и «О дополнительных мерах по дальнейшему совершенствованию системы образования и воспитания» N ПП-4884, где отмечено что в последние годы в стране ведется системная работа по повышению качества и эффективности системы образования и воспитания, формированию современных знаний и навыков у воспитанников детских садов, учащихся и студентов, обеспечению взаимного тесного сотрудничества и интеграции систем образования и сферы науки, преемственности и непрерывности образования.

Наряду с этим современное состояние национальной системы образования и воспитания требует реализации последовательных мер для ее модернизации на

основе современных требований, воспитания молодежи в качестве духовно богатых и физически развитых личностей, обладающих высокими знаниями и духовностью, повышения авторитета руководителей и преподавателей образовательных учреждений, создания условий, необходимых для осуществления ими эффективной деятельности.

В целях совершенствования сфер образования, воспитания и науки страны, дальнейшего повышения уважения к учителям и педагогическим работникам, научной и творческой интеллигенции в обществе, развития профессионального мастерства студентов, а также расширения участия в системе образования частного сектора.

В Указе описано что к основными направлениям дальнейшего развития сфер образования и воспитания, и науки в новый период развития Узбекистана входит:

- подготовка кадров нового поколения, обладающих высоким интеллектуальным и духовным потенциалом, способных выйти на арену, реализовать свои новые инициативы и идеи ради прогресса страны, а также формирование навыков и знаний, необходимых для овладения современными профессиями выпускниками образовательных учреждений;
- организация национальной системы образования, способной выдержать сегодняшнюю острую конкуренцию на мировом уровне, совершенствование учебников и учебных пособий на основе современных требований, создание нового поколения учебников и учебных пособий, оптимизацию учебных программ и стандартов;
- повышение в обществе роли и авторитета руководящих работников, педагогов и наставников, учителей и преподавателей, профессоров-преподавателей учреждений образования и воспитания, а также представителей сферы науки, достойное почитание их кропотливого труда и материальное стимулирование в зависимости от эффективности деятельности;
- создание условий, необходимых для повышения профессионального мастерства и эффективности деятельности педагогических кадров на постоянной основе, совершенствование системы повышения квалификации на основе принципа «образование в течение жизни»;
- расширение доли частного сектора в оказании научно-исследовательских и образовательных услуг, формирование конкурентной среды за счет создания негосударственных образовательных организаций в регионах, развитие государственно-частного партнерства в сфере образования;
- автоматизацию управления образованием и создание системы всестороннего анализа с применением современных информационно-коммуникационных



технологий, дальнейшее развитие электронных ресурсов и дистанционного образования, популяризацию IT-профессий среди студентов;

- превращение науки в основную движущую силу экономики, расширение масштаба научных исследований, стимулирование инновационной деятельности молодых талантливых ученых, дальнейшее укрепление и развитие потенциала действующих научных организаций;

В Указе уделено внимание созданию центров социально-психологической поддержки детей без статуса юридического лица на базе секторов по организации педагогико-психологической диагностической деятельности районных (городских) отделов народного образования в рамках установленных штатов, охране психологического здоровья учащейся молодежи, обеспечение ее устойчивого социального и интеллектуального развития, реабилитацию подростков, предупреждение различных форм насилия, раннее выявление учащихся, склонных к суициду, и оказание им социально-психологической помощи и т.д.

Сегодня так важно глубокое толкование таких понятий, как душевность, любовь, честь, мораль, терпение, щедрость, верность, говорят о необходимости почитания родителей, Родины, призывающих человека оставить после себя честное имя, украшать жизнь благородными поступками и добрыми делами. В разъяснении молодежи этих аспектов важную роль играют проводимые в школах духовно-просветительские мероприятия.

Встречи, просветительские мероприятия с участием известных писателей, деятелей культуры и искусства служат развитию мировоззрения юношей и девушек.

В целях повышения качества обучения большое значение придается широкому использованию современных информационно-коммуникационных технологий, общеобразовательной информационной сети «ZiyoNET». Центром развития общеобразовательных программ мультимедиа при Министерстве народного образования Республики Узбекистан в сотрудничестве с Республиканским образовательным центром и специализированными предприятиями по производству программной продукции создано множество электронных учебников. Они способствуют обогащению содержания учебных занятий, внедрению передовых педагогических технологий в практику, обмену опытом.

Однако в наш век глобализации предпринимается много информационных попыток через Интернет под маской «массовой культуры» внедрять в сознание молодежи идеи, чуждые нашим национальным интересам, идеологии, морально-духовным ценностям. Это, в свою очередь, требует повышения ответственности за воспитание молодежи, правильную организацию свободного времени учащихся и усиления профессиональной ориентации в соответствии с интересами и способностями молодых людей.

Принятые в нашей стране ряд законов, указы и постановления, социальные программы гарантируют защиту прав молодого поколения, его интересов. Современные школы, колледжи и лицеи, высшие учебные заведения, научные центры нашей страны, оснащенные новейшим учебным оборудованием, компьютерной техникой, способствуют образованию молодежи на уровне мировых стандартов, получению интересующей профессии, проведению научных и инновационных поисков.

Большое внимание у нас в стране уделяется и профилактике правонарушений. Как гласит народная мудрость: лучше предупредить болезнь, чем её лечить. В нашей стране накоплен уникальный опыт предотвращения правонарушений, оздоровления обстановки в обществе путем профилактических мер.

Перед нами поставлена цель и приоритетные задачи по формированию молодого поколения всесторонне здоровыми, гармонично развитыми личностями. Своевременная реализация этих мер возлагает особую ответственность на педагогов. В воспитании здравомыслящего, духовно развитого молодого поколения важную роль играют все звенья образования, в том числе профессиональные колледжи. В частности, приоритетной задачей намечен полный охват выпускников школ учреждениями среднего специального образования, обеспечение полной занятости вступающих в самостоятельную жизнь.

Литература

1. Шавкат Миромонович Мирзиёев «Стратегия Нового Узбекистана»
2. Указ. Президента Республики Узбекистан. Об утверждении Концепции развития системы высшего образования Республики Узбекистан до 2030 года. г. Ташкент, 8 октября 2019 г., № УП-5847
3. Указ. Президента Республики Узбекистан. О мерах по развитию сфер образования и воспитания, и науки в новый период развития Узбекистана г. Ташкент, 6 ноября 2020 г., № УП – 6108
4. Каримова С. Т. «Воспитание гармонично-развитой личности в условиях глобализации.
5. "The impact of environmental pollution on the variability of fruit gardens and soilkomomokomplexes (Fergana-Margilan-Quvasoy industrial node)" Ganiev Kamoldin Khalilovich, Mirzaliev Abdujabbor Mamatyusuf o'g'li, Khalilova Barnogul Abdulazizovna. Journal of Contemporary Issues in Business and Government 27 (4), 2021 г.
6. Ecological- geographical distribution of aphids (homoptera, aphidinea,aphididae) in the Fergana valley Yunusov Mirzakarim Mirzakhililovich, Khabibulaev Fayzullo

Nabibullaevich, Khalilova Barnogul Abdulazizovna. European scholar journal № 5 may 2021г.

7. Use and protection of water resources in Uzbekistan: current state and development paths Mukhamedova Iroda, Rahimova Dilfuza Khasanbaevna, Khalilova Barnogul Abdulazizovna. Достижение науки и образования 10-12, 2021 г.

8. Formation of key competencies in chemistry and biology Abdullaeva Mavsumakhon Quldoshevna Tuychieva Khilola, Весник 2021 г. №8 (111) часть

СПИСОК ИСПОЛЬЗОВАННЫХ РЕСУРСОВ

1. <http://www.stat.uz/demographic/>
2. <http://www.gov.uz/ru/press/society/24711>
3. <http://www.rhd.uz/ves/222-formirovanie-ideologii-nacionalnoj-nezavisimosti>
(www.rhd.uz)
4. <http://www.gov.uz/ru/press/society/24695>
5. <https://www.uchportal.ru > publ>
6. <https://www.braslrb.by/informatsiya/ctati/rol-semi-v-vospitanii-podrostka>
7. <https://nsportal.ru/shkola/materialy-dlya-roditelei/library/2017/11/05/rol-semi-v-vospitanii-podrostka>



**YUQUMLI KASALLIKARNING TARQALISHIDA
MIKROORGANIZIMLARNING RO'LI - QONDA HIMOYA
FUNKSIYASINING SHAKILLANISHI.**

**THE ROLE OF MICROORGANISMS IN THE SPREAD OF INFECTIOUS
DISEASE –**

THE FORMATION OF PROTECTIVE FUNCTION IN THE BLOOD.

**РОЛЬ МИКРООРГАНИЗМОВ В РАСПРОСТРАНЕНИИ
ИНФЕКЦИОННЫХ ЗАБОЛЕВАНИЙ ЗАКЛЮЧАЕТСЯ В
ВОССТАНОВЛЕНИИ ЗАЩИТНОЙ ФУНКЦИИ В КРОВИ.**

*Farg'ona davlat universiteti Sirtqi bo'limi
Aniq va tabiiy fanlar kafedrasi o'qituvchisi*

Mamatova Matluba Abduxalilovna

mamatovamatluba166@gmail.com

+998905850302

ANNOTATSIYA: Maqolada organizimning biologik va fiziologik holatlarini hamda biokimyoviy jarayonlarini boshqarishda shuningdek himoya vazifasini bajarishda o'ziga hos o'rin tutuvchi mikroorganizimlarning ijobiy va salbiy holatlari, gameostaz holatining tashqi muhitga javob reaksiyasi, immunitet to'grisida so'z boradi. Ushbu maqola ko'plab malumotlarni ixcham tarzda talqin etishga qaratilgan. Zero sog'lom va to'g'ri tanlangan jismoniy harakatlar bilan yo'naltirilgan turmush tarzi sog'lom tana garovidir.

Kalit so'zlar: mikroblar, spora, simbioz, saprofit, kasalliklar, E Coli, biosenoz, patogen, immunitet, mikroflora, fauna, yalliglanish, genom.

Annotation the article discusses the positive and negative states of microorganisms that occupy a special place in the management of biological and physiological states and biochemical processes of the body, as well as in the performance of a protective function, the reaction of the state of gameostasis to the external environment, the immune system. This article aims to interpret many data in a concise manner. After all, a focused



lifestyle with healthy and correctly selected physical movements is a guarantee of a healthy body.

Keywords: microbes, spore, symbiosis, saprophyte, diseases, E Coli, biocenosis, pathogen, immunity, microflora, fauna, inflammation, genome.

Аннотация В статье речь идет о положительных и отрицательных состояниях микроорганизмов, о реакции состояния гомеостаза на внешнюю среду, иммунитете, которые играют определенную роль в регуляции биологических и физиологических состояний и биохимических процессов организма, а также выполняют защитную функцию. Эта статья предназначена для краткой интерпретации многих ссылок. Ведь здоровый и целенаправленный образ жизни с правильно подобранной физической активностью-залог здорового тела.

Ключевые слова: микробы, споры, симбиоз, сапрофит, болезни, кишечная палочка, биоценоз, патоген, иммунитет, микрофлора, фауна, воспаление, геном.

Bizga ma'lumki, havo sovushni boshlashi bilan quyoshdan keladigon foydali nurlar ya'ni infraqizil, ultrabinafsha, alfa va betta, gamma nurlar bo'lib, havo tarkibidagi mikroorganizmlarning ko'payishiga to'sqinlik qiladi va albatta yuqumli kasalliklarning tarqalishidagi zanjirli reaksiyalarning davom etishini oldini oladi. Mikroorganizmlar foydali va zararli turlarga bolinadi. Tabiiy sharoitda mikroblar uchun suv ma'lum bir holatda qulay muhit hisoblanadi. Suvning doimiy mikroflorasi namlik ozuqaning yetarli bo'lishi har qanday turdagi mikroblarni kopayishiga sharoit yaratadi. Keling ko'zga ko'rinmaydigon mikroorganizmlarning tuzulishini o'rganib chiqamiz. Suvda ayrim zamburug'lar, ekobakteriyalar, arxebakteriyalar, fotobakteriyalar, suv o'tlari uchraydi. Anaerob bakteriyalar suvda juda kam uchraydi. Ochiq suv xavzalarining mikroflorasi uning ifloslanish darajasiga va unga tushadigan chiqindi suvlarning tozalanish darajasiga bog'liq. Mikroorganizmlar dengiz va okean suvlarida ham keng tarqalgan. Ammo dengiz havosida va doimiy quyosh nuri tushadigon joylardagi havo tarkibida mikroorganizmlarni kamligini kuzatish mumkin. Bunda nima degani, havoning ifloslanish darajasi kam deya talqin qilish mumkin. Tekshirilish natijasida, ularni har xil chuqurlikdan topishgan. Suvning ifloslanish darajasi, ya'ni suvda uchraydigan har xil



mavjudodlar yig'indisi saprofitlik tushunchasi bilan belgilandi. Saprofitlikda 3 ta zona aniqlangan: 1. Polisaprob zona – eng kuchli ifloslangan zona bo'lib, bunda kislorod kam, organik birikmalar ko'p bo'ladi. 1 ml suvda bakteriyalar soni 1000000 dan ko'p bo'ladi. bunda chirish va bijg'ishda ishtirok etuvchi ichak tayoqchasi va anaerob bakteriyalar ko'p bo'ladi.

2. Mezosaprob zona – o'rtacha ifloslangan zona, bu zonada organik moddalarning intensiv oksidlanishi va nitrifikatsiyalanishi orqali minerallanishi kuzatiladi. Bu zonada 1 ml suvda mikroblar soni 100 000 ni tashkil qiladi. Ichak tayoqchasining soni ancha kam bo'ladi.

3. Oligosaprob zona – toza suv hisoblanadi. 1 ml suvdagi mikroblar soni bir necha 10 yoki 100 tani tashkil qiladi. Ichak tayoqchasi bo'lmaydi. Ifloslanish darajasiga qarab suvda har xil patogen mikroblar bo'lishi va bir muncha vaqt saqlanishi mumkin. Masalan, qorin tifi qo'zg'atuvchisi - 2 kundan 3 oygacha, shigellalar - 3-5 kundan, leptospiralar - 7 kundan-5 oygacha, vabo vibrioni - 25 kundan bir necha oygacha, tulyaremiya - 3 oygacha saqlanadi. Agar 1 ml vodoprovod suvdagi mikrob soni 100 bo'lsa yaxshi, 100-150 bo'lsa shubxali, 500 va undan ortiq bo'lsa ifloslangan hisoblanadi. Quduq va ochiq suv xavzalarida 1 ml suvda 100 ortiq mikrob bo'lmasligi darajasi kerak [1,2,3]. Suvning tozalik darajasi undagi E Coli ning soniga qarab aniqlanadi. Suvning axlat bilan ifloslanish darajasi koli-titr va koli-indeks orqali ifodalanadi. Bitta E Coli topilgan suvning eng kam miqdori yoki chuqur moddaning grammi koli-titr deyiladi. Vodoprovod suvining koli-titri 300 dan kam bo'lmasligi kerak. 1 litr suvda yoki 1 kg tekshirilayotgan materialda E Coli ning soni koli-indeks deyiladi. Ichimlik suvida koli-indeks 2-3 dan oshmasligi kerak. Suvning tozaligi bakteriologik usulda koli-titr va koli-indeksni aniqlash yo'li bilan tekshirib turiladi.

Suvda mikroorganizmlar yashash sharoitiga qarab turlicha kotalikda va o'lchamda tarqaladi. Bakteryalarning taralish o'choqlaridan yana bir muhim manba bu tuproq mikroflorasidir. Tuproq unumdorligini undagi bakteriyalarga bog'liqligi. Tuproq orqali tarqaladigan kasalliklar. Tuproq mikroflorasini o'rganishda olimlardan V.V.Dokuchaev, P.A.Kostqchev, S.N.Vinogradskiy, V.R.Vilyams va boshqalarning qilgan ishlarining



ahamiyati katta. Tuproq prokariot va eokariotlarning yashashi va ko'payishi uchun eng qulay ob'ektdir. Tuproqdagi organik va mineral birikmalarning tarkibini undagi mikroblar biotsenozini tashkil qiladigan bakteriyalar, zamburug'lar, sodda jonivorlar va bakteriyalar boshqarib turadi. Tuproq biotsenozida albatta yuqori turuvchi o'simliklar, hashorotlar, hayvonlar alohida o'rin tutishini bilamiz. Tuproqdagi mikroblar soni va turi doimo bir hilda bo'lmasdan, ular tuproqning kimyoviy tarkibi, namligi, temperaturasi, sharoiti va boshqa holatlariga qarab o'zgarib turadi. Namligi va ozuqa moddalari kam bo'lgan ko'pchilik tuproqlarda 1 gr da 105 gacha, ishlov beriladigan tuproqlarida esa 108-109 gacha bakteriyalar bo'ladi. Odatda 1 gektar tuproqdagi tirik organizmlar soni 1 tonna gacha etadi. Bakteriyalarning eng ko'p qismi tuproqda 5-15 sm chuqurligida bo'ladi. 1,5 chuqurlikda esa kam bo'ladi. Tuproqda har xil autotrof va geterotroflar, aerob va anaeroblar, termo-, lizo- va psixrofill bakteriyalar yashaydi. Bularning ichida erkin holatda yashovchi, azotfiksiya qiluvchi *Azotobacter* Lar, larning ayrim turlari, dukkakli o'simliklarning bakteriyalari - *Rhizobium* Lar, nitrifikatsiya qiluvchi bakteriyalar avlodiga kiruvchi *Nitrosomonas*, zamburug'lar, denitrifikatsiya qiluvchi bakteriyalar *Thiobacillus denitrificans*, ammonifikatsiya qiluvchi bakteriyalar va boshqalar kiradi. Organik moddalarga boy bo'lgan tuproqlarda ko'p miqdorda aerob va anaerob bakteriyalar aktinomitsetlar, zamburug'lar, sodda jonivorlar bo'ladi.

Tuproq mikroblar biotsenozining o'zgarishi uchun hosildorligiga, fasildagi temperatura va namlikning o'zgarishiga bog'liqdir. Hosildor tuproqlarda *Achromobacteriaceae*, *Pseudomonadaceae*, *Bacillaceae* va boshqa oilalarga kiruvchi bakteriyalar ko'proq bo'ladi. Ular kuchli fermentativ xossaga ega bo'lganliklari uchun tuproq muhitini kislotalik tarafga o'zgartiradilar. Bu sharoitda esa sut achitqisi bakteriyalari, achitqilar mo'g'or zamburug'lari va bakteriyalar yaxshi ko'payadi va ular moddalarni yaxshi parchalaydilar. Natijada hosil bo'lgan kiribnatlar muhit sharoitini neytrallanishiga va ishqoriy tarafga o'zgarishga olib keladi. Natijada qishloq xo'jaligi o'simliklari yaxshi o'smaydi. Undan so'ng tuproqning tarkibidagi bakteriyalarning vegetativ formalarini soni kamayib ketadi, ya'ni ular o'ladi, spora hosil qiluvchi bakteriyalar, aktinomitsetlar, zamburug'lar, sodda jonivorlarning sistalari esa ko'payib ketadi. Biotsenozning bunday o'zgarishi tuproqning tarkibidagi mikroblarning oqsilni



ammiak va H₂S hosil qilib parchalashi va ularni keyinchalik nitratlar vasulfidlariga oksidlanib, tuproqning kimyoviy tarkibini o'zgarishiga olib keladi. Bu holat esa tuproqda yangi biotsenozning hosil bo'lishiga, ya'ni mikobakteriyalar, aktinomitsetlar, yuqori turuvchi zamburug'larning ko'payishiga olib keladi. Bunday hollarda sodda jonivorlarning faolligi oshadi va ular bakteriyalar va bakteriotsidlarni kamayishiga sabab bo'ladi. Tuproq har xil mineral o'g'itlarni solish, yuqorida ko'rsatilgan biotsenozni izdan chiqarishi mumkin. Tuproqqa har xil chiqindilar turli kasalliklardan o'lgan odam va hayvon tanalari bilan patogen va shartli patogen mikroblar tushishi mumkin. Ko'pchilik bakteriyalar odam va hayvonlarning siydik va pateslani bilan tushadi va ma'lum bir vaqtgacha saqlanadi. Ularning saqlanish muddati tuproq biotsenozdagi doimiy bakteriyalarning antagonistik xususiyatiga va tashqi muhit sharoitiga bog'liq. Bakteriyalarning vegetativ formalari tezroq nobud bo'ladi, ya'ni bir necha kundan bir necha oygacha. Sporalari esa bir necha o'n yillab saqlanishi mumkin. Shuni xisobiga sporalarning uzoq muddatgacha saqlanishi turli kasallik tarqatadigon bakteriyalrni uzoq muddat yashashi uchun qulay sharoitni kutayotganligidan dalolat beradi. Tuproqning sanitar-gigienik holati undagi termofil bakteriyalar holatiga va najas bilan ifloslanishi darajasiga bog'liq bo'ladi. Tuproqning shartli patogen mikroblar – esherixiyalar, salmonellalar, batsillalar, klostridiyalar bilan ifloslanishi katta epidemiologik ahamiyatga egadir. Mikroorganizmlar tarqalish zanjirida havo orqaliyuqumli kasalliklarning tarqalish o'chogi kopchilik holatni tashkil etadi. Havodagi mikroblar juda hilma-hil va ularning soni ko'plab faktorlarga bog'liq bo'ladi, havoning mineral va organik birikmalar bilan ifloslanishiga, temperaturaga, yog'ingarchilikka, yilning fasliga, namlikka, geografik joylanishishiga va boshqalarga bog'liq. Havoda chang, qurum qanchalik ko'p bo'lsa, mikroblar ham shunchalik ko'p bo'lishiga olib keladi. Tog'li joylarda, o'rmonlarda, dengiz va okeanlar ustidagi havoda mikroblar soni kam bo'lishi statistic talqin qilingan. Havoga mikroblar tuproqdan, o'simliklardan, hayvon organizmidan tushadi. Havoda ko'pincha pigment hosil qiluvchi saprofitlar, meningokokklar va sarsinalar sporalik bakteriyalar, aktinomitsetlarni uchratish mumkin [4,5,6]. Bundan tashqari mo'g'or va achitqi zamburug'lari va bakteriyalar uchraydi. 1 m³ havodagi mikroblar soni turlicha bo'ladi. Havo mikroflorasini shartli ravishda doimiy, ya'ni tez-tez



uchraydigan va almashinib turadigan bakteriyalarga bo'lish mumkin. Havoning doimiy mikroflorasi, asosan tuproq mikroflorasi hisobiga mutanosiblashib turadi. Ko'proq turli xil pigment hosil qiluvchi kokklar, spora hosil qiluvchi batsillalar, aktinomitsetlar, zamburug'lar, viruslar bo'ladi. Pigment hosil qiluvchi bakteriyalar o'zining tarkibidagi karotinoidlar borligi hisobiga quyosh nuridagi infraqizil nurlarga ma'lum darajada chidamliligi kamaytiradi va ularning havoda uzoq vaqt saqlanishi karotinoidlar xisobiga chidamliqlik taminlanadi. Ba'zi tadqiqotchilarning fikricha, bu bakteriyalar xatto havoda ko'paya oladi. Havoda tuproq-chang zarralari kamaysa, havo bir muncha tozalanadi. Shuning uchun 500 metr balandlikdagi 1x3 havoda bor yo'g'i 1000 ta mikroob uchraydi. Toza havo ko'pincha tog', o'rmon va ko'klamzorlashtirilgan joylarda bo'ladi, chunki daraxt, ko'kat va ular bag'rida chang ushlanib qoladi. Shuni xisobga olgan holda har bir insonda ongli ravishda yashil o'simliklar madaniyatini shakllantirish lozim. Patogen va shartli patogen mikroorganizmlar, kasal odam yoki hayvonlar, shuningdek, bakteriyalar tashuvchilardan havoga tomchi aerezollari ko'rinishida tushadi. Maxsus tekshiruv yo'li bilan, bakteriyalar tarqalish koloniyalar soniga qarab havo tarkibini ifloslanish darajasini aniqlashimiz va xulosa chiqarishimiz mumkin. Aytaylik agar olingan havo tarkibida 500 dan ortiq mikroblardan namuna topilgan bo'lsa nihoyatda ifloslangan bo'ladi. Inson hayotini birinchi kundan boshlab juda ko'p son-sanoqsiz mikroorganizm vakillari bilan aloqada bo'ladi. Ona bachadonida homila steril bo'ladi. Bola tug'ilishidan boshlab, bir necha yillar ichida har bir biotipga xos mikroflora shakllanadi. Turli bakteriyalar va mikrohayotning boshqa vakillari chaqoloqning terisi va shilliq qavvatlari bilan kontakda bo'ladi. Bularning ba'zilari organizm uchun patogen bo'lsa, bularga qarshi organizm kurashishi yuzaga keladi. Organizm bilan uzviy aloqada (simbioz) yashab, foyda keltiradigon turlari ham bor, ko'pchiligi esa kommensal xisoblanib organizmga foyda ham ziyon ham keltirmaydi. Inson organizmidagi asosiy mikroorganizmlarning faoliyati xisobiga yashaydi u bilan doimiy to'xtovsiz, uzviy aloqada bo'ladi. Odamning hayot faoliyatida juda muhim vazifalarni bajarishga moslashgan. Sog'lom odamlarda uchrovchi mikroorganizmlar yig'indisi odamning normal mikroflorasini tashkil qiladi. Normal mikroflora asosan odamlarning terisida va tashqiy muhit bilan bevosta aloqada bo'lgan organlarida shuningdek, yuqori nafas

yo'llari, oshqozon ichak sistemasi, ayrish organlarida uchraydi va shu organlarda mikroorganizmlarning ma'lum to'plamini shakillantiradi. Har bir odam ichki muhitda uchrovchi mikroorganizmlar o'zlarining tarkibi va miqdori jihatdan boshqa biotoplardan tubdan farq qiladi. Eng kam mikroorganizmlar terida uchraydi va organizmning umumiy mikroorganizmlarga nisbatan 2% tashkil qiladi, 9% gacha urogenital traktga, 15-16 % halqum –og'iz bo'shlig'iga to'g'ri kelsa 60- 70 % oshqozon ichak traktida uchraydi. Mikroorganizmlarga eng boy organlar og'iz bo'shlig'i, qin va yo'g'on ichak xisoblanadi. Chaqaloq mikroflora bilan tug'ilmaydi, birinchi uch kunlikda qabul qilinadigon sut bilan chaqaloqlarda sut orqali mikroorganizmlar mikroflorasi yuzaga keladi. Mikrobiosenozi bolalarning hayotiy jarayonida shakillanadi. Ona bachadonida homila steril bo'ladi. Bola tug'ilishidan boshlab, bir necha yillar ichida har bir biotipga xos mikrofloran shakllantirib boradi. Me'yoriy ichak mikroflorasining holatiga endogen va ekzogen omillar doimiy ravishda ta'sir etib turadi [7,8,9]. Patogen bakteriyalar keltirib chiqaruvchi kasalliklar, tug'ma immun tanqisliklarni keltirib chiqarmoqda. So'ngi vaqtlarda mikrofloraning buzilishi, chaqaloqlarda, immun va asab tizimidagi kasalliklarni kelib chiqishi bilan birgalikda namoyon bo'lishini kuzatishimiz mumkin.

Tadqiqot obyekti bo'ib, Bolalar ortasidan uchrayotgan kasalliklar, klinik belgilar, turli hil toshmalar, asabiylik, charchash kabi holatlar kuzatilganda, tekshirilayotgan obyektlarning fiziologik sharoiti ichak shilliq qavatining bioplenka - bakterial glikokaliks bilan qoplanganligi, uning mikroblaridagi ekzopolisaxaridlar matriksi va shilliq qavat qadahsimon hujayralarning mavjudligi, bunga qo'shimcha kun tartibida notog'ri ovqat moddalarining bo'lishi, ichki muhitimizdagi mikroorganizmlarimizda himoya qatlamli plenkalik qatlamning hosil bo'lishi va qalinligining 1-10 mikron bo'lishiga qaramasdan, undagi ichki mikrokoloniyalarining miqdori bir necha yuz-mingtani tashkil qilishi, bu plenka ichidagi bakteriyalarning noqulay omillar ta'siriga chidamliligi boshqa bakteriyalarga nisbatan o'n, yuz marotaba yuqori bo'lishini ko'rsatmoqda. Normal ichak mikroflorasi 450 dan ortiq mikroorganizmlardan tashkil topib, hujayin organizmining metabolizmida va ichakda hazm jarayonini shakllanishida ishtirok etadi. Ichakning mikroblar to'plami makroorganizmda moddalar almashinuvi jarayonlarining holatini aniqlaydi, bir



tomondan, biologik faol birikmalarni zararsizlantirib, hazm bo'lmagan ozuqa moddalarini o'zlashtirsa, ikkinchi tomondan B gurux vitaminlarini, vitamin K, nikotin, folin va askorbin kislotalarni, ayrim fermentlarni sintezlaydi. Makroorganizmning immunobiologik reaktivligini shakllanishida mikrofloraning muhim o'rni e'tirof qilinadi, buning natijasida organizmda umumiy immunoglobulinlar mikdori boshqariladi. Shunday qilib, me'yoriy ichak mikroflorasining o'ziga xos - himoya, modda almashinuv, immun faollashtiruvchi vazifalari aniqlangan va ularning birortasining izdan chiqishi metabolizmning buzilishiga, natijada mikronutrientlarning -vitaminlarning, mikroelementlarning, mineral moddalarning yetishmovchiligiga, hamda immun holatning pasayishiga, bu esa makroorganizm a'zo va tizimlarida qaytmas jarayonlarni kelib chiqishiga sabab bo'ladi.

Odam va xayvonlarda kasallik keltirib chikaradigan mikroorganizmlar patogen mikroorganizmlar deb ataladi. Yana odamning terisi, shillik pardalari va organizmidagi bushliklarida yashovchi shartli patogen mikroorganizmlar gruppasi xam bor. Bular muayyan sharoitlarda, organizmning karshiligi susayib kolgan charchash, to'gri ovkatlanmaslik, ogir ish, xronik kasalliklar, temperatura rejimining buzilishi natijasida turlicha kasalliklarga sabab bulishi mumkin. Masalan, botulizm kuzgatuvchisi tashki muxitda saprofit bulib yashaydi. Bu mikroob ozik-ovkat maxsulotlariga, xususan konservalarga tushib kolsa, kupayib, shu kadar zaxarli toksin chikara boshlaydiki, uning arziyasi mikdori xam juda kattik zaxarlanishga sabab buladi. Masalan, qizamiq virusi yoki vabo vibrioni odam uchun patogen va xayvonlar uchun patogen emas. Koramol touni o'latini kuzg'atuvchisi odam uchun patogen emas. Demak, saprofit mikroblar hayot faoliyatining maxsulotlari, toksinlari (botulizm, kokshol, gazli gangrena qo'zgatuvchilar odam organizmiga tushib qolsa, parazitlik qilib yashamaydigan saprofit mikroblar patogen bo'lib qolishi mumkin ekan. Patogen mikroblarning eng xarakterli belgisi ularning spetsifikligi, ya'ni xar bir patogen mikroob organizmga tushib, unda kupayganida ma'lum bir infeksiya kasallikni keltirib chikarish xususiyatidir.

Kasallik faqat shu quzgatuvchining organizmini ximoya xususiyatini spetsifik tarzda qaytadan o'zgartirish bilan birga davom etadi. Shu yuqoridagilarni inobatga olgan holda,



oxirgi yillarda immunologiya fani alohida fan sifatida juda rivojlanib bormoqda. Barcha tirik organizimlarda tashqi ta'sirlarga nisbatan organizimning qaytaradigon javob reaksiyasi bor bu - Immunitet hodisasidir. Immunologiya fanining rivojlanishi asosan yuqumli kasalliklarni o'rganish, ularga qarshi kurashish va diagnoz kuyish asosida rivojlanib kelgan. SHuning uchun xam insoniyat tarixida birinchi bo'lib chin chechak kasalligiga qarshi empashni 1796 yilda Eduard Jenner taklif etdi. U birinchi bulib, sigir chechagi bilan emlanganda organizm xaqiqiy chin chechak qo'zgatuvchisiga beriluvchan bulmasligini isbotladi. Bu kabi kashfiyotdan yana biri Lu Pasterning pasterilizatsiya va sterilizatsiya usuli, immunologiya fanini fan ko'rinishida shakllanishida ilmiy talqin qilib berdi va yukumli kasalliklarga vaksina tayyorlab ularga qarshi qo'llanila boshlandi. Mashhur rus olimlaridan I.I.Mechnikov immunitetni xujayra teoriyasini yaratdi, olim tomonidan kashf qilingan fagotsitoz xodisasi xujayralarni asosiy xususiyatiga asoslangan bulib, I.I.Mechnikov fikricha organizmga tushgan patogen agentlar fagotsitoz xujayralar tomonidan topilib, organizmdan tekshiruv qilinadi deb tushuntirdi. Akademik R.V. Petrov ta'rifi bilan aytganda «Immunitet - genetik begonalik belgisini tashib yuruvchi yod xujayra va zarralarga qarshi organizmning kurashish xususiyati tushuniladi». degan isbotli fikrni olga surdi.

Organizmning ximoyalanish faktorlari. 1. Organizmning maxsus bo'lmagan ximoyalanishi. 2. Organizmning maxsus ximoyalanishi immunitet.

Teri tashki tomondan organizmni urab turadi. Soglom teri organizmni patogenagentlardan ximoya kiladi, terini ph ni paasyishi xam patogen bakteriyalarga salbiy ta'sir etadi. Bundan tashkari ter, yog bezlarini maxsulotlari xam bakterioticsit ta'siriga ega, ogiz bo'shligi, oshqozon ichak sistemasi, yukori nafas yullari, kuz jinsiy organlar shillik kavatlarida kasallanish ehtimoli, bakteriyalarning ko'payish va ularga qarshi immunitet hosil qilish aynan shu joyda jadal bo'ladi. Bu kabi jarayonlarni to'qimalarni ximoya funksiyalarida yalig'lanish reaksiyasilarida, burun bo'shligidan turli suyuqliklar va ajralamalrda ko'rishimiz mumkin.

Xulosa o'rnida shuni aytishimiz mumkinki, barcha tirik organizimlar yashaydigon muhit insonlar, suv, tuproq bir- biri bilan bog'langan bo'lib, bu bo'g'inda doimiy ravishda



tashqi va ichki muhitda mikroorganizmlar populyatsiyasida yoki yakka tartibda fizik va kimyoviy jarayonlar amalga oshib turadi. Organizimda kechadigon jarayonlarning barchasi ichki muhitning nisbiy doimiylikni saqlovchi qon va ichki suyuqliklar orqali boshariladi.

Mikroorganizmlar yerning barcha nuqtasida topiladi, sog'lom hayot omillariga amal qilish quyida keltirilgan omillarga amal qilish, organizimni immun tizimi uchun ijobiy yordam vazifasini o'taydi.

- Organizida moddalar almashinuvi jarayoni jadallashadi.
- O'sish va rivojlanish jarayoni jadallashadi,;
- Tashqi salbiy ta'sirlarga javob reaksiyasi ortadi immunitet reaksiyasi tezlashadi. Organizimda turli chiqindi moddalarni tozalash bu jarayonni tezlashtiradi.
- Organizimda mavjud bo'lgan ayrim yalliglanish jarayonlari tez so'rilib ketadi. –Inson butun kun davomida asab tizimi muvozanatlashadi.
- Ayniqsa bolalarda o'qish sifati va unuli bo'lib ijodiy faoliyat kuchayadi.

-Teri osti klechatkasi va ichki a'zolarida xolestrin yog'lar kamayib tana sog'lom, mushaklar tortiladi

Adabiyotlar

1. Muhamedov I. M. Eshboev E. X. Mikrobiologiya, immunologiya, virusologiya. T. "O'zbekiston milliy ensiklopediyasi" Davlat ilmiy nashriyoti. 2002.
2. Matluba M. The Role of Effective Use of Information Technologies in Teaching Natural Sciences //International Journal of Culture and Modernity. – 2022. – T. 14. – C. 82-85.
3. Abduxalilovna M. M. The internal miracle of the body is the blood //INTERNATIONAL JOURNAL OF SOCIAL SCIENCE & INTERDISCIPLINARY RESEARCH ISSN: 2277-3630 Impact factor: 7.429. – 2022. – T. 11. – №. 05. – C. 71-74.
4. Abduxalilovna M. M. et al. MAKTAB YOSHIDAGI BOLALARNI NOTOG'RI OVQATLANISHI NATIJASIDA MIKROELEMENTLAR YETISHMOVCHILIGI



ASOSIDA KELIB CHIQADIGAN TURLI HOLATLAR //Gospodarka i Innowacje. – 2022. – Т. 25. – С. 27-30.

5. Abdukhaliqovna M. M. THE IMPORTANCE OF IRON-RICH PRODUCTS IN THE PREVENTION OF ANEMIA COMPLICATIONS //Gospodarka i Innowacje. – 2022. – Т. 24. – С. 989-992.

6. Матаева Р. С., Дунаев К. Ш., Ураимов С. Р. ФИЗИЧЕСКАЯ ПОДГОТОВКА СТАРШЕКЛАССНИКОВ НА ОСНОВЕ СПОРТИВНО-ОРИЕНТИРОВАННОГО ПОДХОДА К ФИЗИЧЕСКОМУ ВОСПИТАНИЮ В ОБЩЕОБРАЗОВАТЕЛЬНОЙ ОРГАНИЗАЦИИ //ББК 75.1 А-43 Ответственный редактор. – 2021. – С. 191.

7. Ураимов С. Р. ҲАРБИЙ-ТЕХНИКА ВА ГУМАНИТАР ЛИЦЕЙЛАР ЎҚУВЧИЛАРИНИНГ ЖИСМОНИЙ РИВОЖЛАНИШ ДАРАЖАСИНИ БАҲОЛАШ //Central Asian Academic Journal of Scientific Research. – 2022. – Т. 2. – №. 2. – С. 169-175.

8. Ruzmatovich U. S. et al. PROCESSES OF ORGANIZATION OF TECHNICAL, TACTICAL AND PHYSICAL PREPARATION IN NATIONAL WRESTLING TRAINING //INTERNATIONAL JOURNAL OF RESEARCH IN COMMERCE, IT, ENGINEERING AND SOCIAL SCIENCES ISSN: 2349-7793 Impact Factor: 6.876. – 2022. – Т. 16. – №. 3. – С. 65-68.

9. Sanjarbek U., Yokutkhon K., Olimakhon K. MODERN PEDAGOGICAL AND INFORMATION-COMMUNICATION TEACHING A FOREIGN LANGUAGE USING TECHNOLOGY //INTERNATIONAL JOURNAL OF RESEARCH IN COMMERCE, IT, ENGINEERING AND SOCIAL SCIENCES ISSN: 2349-7793 Impact Factor: 6.876. – 2022. – Т. 16. – №. 5. – С. 103-108.

Yangi O'zbekistonda diniy -dunyoviy qarashlar

*Farg'ona davlat universiteti Sirtqi bo'limi
Aniq va tabiiy fanlar kafedrasida o'qituvchisi
Mavlonova Shahzoda Turg'unovna*

Annotatsiya: “Yaqin yillarda agar O'zbekistonda siyosiy va boshqa erkinliklarga yo'l ochilsa, shuni tasavvur qilsak, biz bemalol kutishimiz mumkinki, islomiy dasturga tayangan siyosiy partiyalar maydonga chiqishi mumkin. Albatta, dunyoviy qonunlarni hurmat qilish va ularga bo'ysunish sharti bilan. Biz dunyodagi ko'plab musulmonlar davlatlar tarixi va hozirgi kuniga qarab ayta olamizki, bu O'zbekistondek ko'pchilik aholisi musulmon bo'lgan mamlakat uchun normal holat bo'ladi”.

Kalit so'zlar: musulmonlar, Ramazon, Qurbon hayiti, an'analar, qadriyatlar

Annotation: “If in the coming years the path to political and other freedoms will be opened in Uzbekistan, then we can safely expect that political parties that rely on the Islamic program will be able to enter the arena. Of course, on condition of respect and submission to secular laws. We can say that many Muslims around the world are looking at the history and present of the states, which would be normal for a country with a Muslim majority population like Uzbekistan.”

Key words: Muslims, Ramadan, Eid al-Adha, tradition, values, O'zbekistonda odamlar musulmonman deydi, ammo dasturxonida islomda man etilgan ichimlik va yeguliklarni ko'rasiz. Ramazon va Qurbon hayitiga e'tibor oshgan bo'lsa-da, 31 dekabr - Yangi yil eng keng nishonlanayotgan ayyom, deya yozadi u.

"1990-yillarning boshida dinga nisbatan urf-odat sifatida qaralar edi, lekin bugungi kunda Markaziy Osiyoning barcha respublikalarida jamiyat tomonidan ham, hukumat tomonidan ham islomga nisbatan munosabat ziddiyatli deyishimiz mumkin. Unga nafaqat urf-odat sifatida qarashadi, balki islom dinining siyosiy potentsiali, ijtimoiy-siyosiy yo'nalishdagi hatti-harakatlarini ham anglashadi”, - deydi tadqiqotchi.

Sabablari nima? Ekstremist kuchlarning islom bayrog'i ostida olib borayotgan kurashimi? Axborot vositalarida islom va zo'ravonlik yonma-yon tilga olinayotganimi? Dunyoning eng qaynoq nuqtalaridan kelayotgan shum xabarlarimi?

"Bularning hammasini qamrab oladi, lekin eng asosiysi islom dinining xarakteri. Islom - universallikka intilayotgan din. Islom dini har doim, har qanday vaziyatda o'z

pozitsiyasiga ega bo'lishni o'z oldiga maqsad qilib qo'ygan. Islom inson, oila, jamiyat va davlat hayotini tartibga solishni o'z ustuvor vazifasi deb biladi. Oxiratga yuzlangan sivilizatsiya sifatida dastur ishlab chiqib, insonlarning oxiratga imkon qadar yaxshi tayyorgarlik ko'rishi uchun muammolarni hal etishga harakat qiladi. Iqtisodda ham, siyosatda ham musulmonlarning moyilligini shakllantiruvchi qudratli institute hisoblanadi",- deya tushuntiradi Kamoliddin Rabbimov.

Manzara murakkab. Bir tomondan, deydi u, islomiy muassasalar bo'lmish masjidlar hukumatlarning eng katta ittifoqchisiga aylangan bo'lsa, ikkinchi tomondan aynan islom bayrog'i ostida qarshilik ko'rsatish mafkurasi va harakatlar vujudga kelgan, ya'ni jihodchi guruhlar, islomizm va boshqa holatlar. Islom bayrog'i ostida bugun mana shunday bir-biriga ziddiyatli fenomenlar, jarayonlarni kuzatish mumkin [1,2,3].

"Bilasizmi, bu O'zbekiston sharoitda juda qiziq va aktual savol. Din va vijdon erkinligi ma'lum bir falsafaga ega bo'lgan qadriyat. Bu G'arbda shakllangan bo'lsa-da, aslida universal qadriyat. Musulmon jamiyatlarida bu erkinliklar nasroniy dunyosidagi din va vijdon erkinligidan biroz farq qiladi. Har bir dinning o'z ehtiyojlari mavjud. Ular islom dinida tartibga solingan: farz, vojib, sunnat. Farz va vojiblarni man qilish orqali jamiyatda din va vijdon erkinligiga to'siq qo'yish mumkin. Bugun O'zbekistonda mana shunday to'siqlar mavjud. Masalan ayollarning hijobda yurishi vojib yoki erkaklarning soqol qo'yishi sunnat-ul-muakkada deyiladi, ya'ni payg'ambar tomonidan qattiq taklif qilingan narsa. Mana shu holatlarga O'zbekistonda huquqiy to'siqlar qo'yilgan", - deydi Rabbimov.

Diniy muassalarning faoliyat yuritishi mamlakatda e'tiqod erkinligi bor degani emas.

Shunga o'xshash holat Sovet Ittifoqi davrida ham kuzatilgan, deydi olim, ya'ni ma'lum bir darajada, cheklangan ravishda cherkov va masjidlar ochiq turgan. Ammo jamiyat totalitar tuzum ostida yashagan.

"Bugun O'zbekistonda yoshlarning, maktab yoshidagilarning masjidga qo'yilmasligi, masjidlarning nazorat qilinishi, xutbalardagi mavzularning davlat tomonidan aniqlab

berilishi va shunga o'xshash yuzlab misollar borki, din va vijdon erkinligi cheklangan deyishga to'liq asos bor",- deydi olim.

Lekin ayni paytda din va vijdon erkinligi mutlaq erkinlik degani emas. Bu degani mamlakatda mavjud dinlarning ma'lum bir ehtiyojlari qondiriladi, lekin bir din vakillari boshqa din vakillarining haq va huquqiga tajovuz qilishiga yo'l qo'yilmaydi. Buning uchun qonuniy asoslar ishlab chiqiladi. Diniy tenglik va muvozanat nafaqat qonunda balki amalda ham shakllangan bo'lishi kerak, deydi Kamoliddin Rabbimov.

Biroq bu muvozanat vujudga kelishi uchun odamlar bir-birining huquqini hurmat qilishni ham o'rganishi kerak, to'g'rimi? Hamma ham dinga birdek yondashmasligi, yuqorida tilga olingan amallarga nisbatan turlicha fikrda bo'lishi tabiiy.

“Jamiyatning ijtimoiy madaniyatiga ko'p narsa bog'liq. Lekin madaniyat hokimiyat tomonidan shakllantiriladigan bir narsa. Masalan O'zbekistonda ommaviy axborot vositalari butunlay hukumat nazoratida. Shuningdek, siyosiy partiyalar, siyosiy kuchlar. Jamiyat tafakkuri, uning hatti-harakati hukumat ta'siri ostida o'tgan 20 yilda ancha o'zgardi. Mana shu o'zgarish boshqa tomonga ham bo'lishi mumkin edi. Agar hukumat din va vijdon erkinligini boshqa o'zanga yo'naltirmoqchi bo'lsa, jamiyatda bu jarayon juda tez kechishi mumkin. Ommaviy axborot vositalari orqali bu huquqlarni ta'minlash oson bo'ladi aslida”.

“Muammolar albatta bo'ladi. Din sohasida har bir jamiyatda muammo bor. Lekin O'zbekiston sharoitida ularni hal etish mumkin, chunki o'lkada musulmonlar orasida mutaassiblik-ekstremizm mavjud emas. O'zbekistonda qancha qancha cherkovlar va ibodatxonalar, boshqa din vakillari bor. Musulmonlar ularga zulm qilayotgani yo'q, ular bunga moyil ham emas”,- deydi olim.

“Eng asosiysi, hukumatning o'zi mana shu qadriyatni anglashi kerak. Afsuski, O'zbekistonda hozir buni kutib bo'lmaydi, chunki siyosiy rahbarlarning mentaliteti ateizm davrida shakllangan. Balki kelajakda keying siyosiy liderlarda mana shunday intilish paydo bo'lar”.



Xalqaro maydonda O'zbekiston diniy erkinlik cheklangan jamiyatlardan biri sifatida tilga olinadi. Lekin respublika rahbarlaridan bu haqda so'rasangiz, ular ekstremizm, mutaassiblikka qarshi kurash olib borilayotganini aytadi. Diniy tarbiya nozik masala, uquvsiz, bilim saviyasi past insonlarga bu borada imkoniyat berish xavfli deya eslatishadi. “O'zbekiston hukumati islom dini bilan kurashayotgani yo'q. Musulmonlarning dindorlik darajasi bilan kurashayapti. Masjid, cherkov va sinagogalar rasman faoliyat ko'rsatmoqda, lekin ularning jamiyatga ta'sir qilish imkoniyati mutlaq cheklangan. Ikkinchi tomondan keyingi yillarda an'anaviy islom dini va hukumatning bir-biriga singishi, bir-biriga kirib borish jarayoni kuzatilmoqda. Hukumat din bilan bog'liq hamma narsani nazorat qilish uchun muftiyat va imomlarga tayanadi. Ayni damda imomlar ham o'sha jarayonni effektiv amalga oshirish uchun boshqa konfessiyalarni nazorat qilishni va ularni erkin qo'ymaslikni talab qiladi hukumatdan. Mana shunday qiziq bir holat kuzatilmoqda” [4,5].

“Shuning uchun mana shu fikrlarni hukumat muqobil, tanqidiy fikr emas, avtomatik ravishda ekstremist fikrlar yoki konstitutsion tuzumga qarshi fikr deb tan olar ekan, bu qarashdan voz kechmas ekan, islom dini va siyosiy elita o'rtasida ziddiyat kuzatilishi mumkin. Kelayotgan 10-15 yil ichida bu tendensiyani bashorat qilish mumkin”. “Ikkinchidan, mintaqadagi barcha davlatlar o'zlari o'rnatib bergan diniy amaliyotdan tashqaridagi shakllarni dushmanona qabul qiladi va ularga nisbatan faqat repressiv ravishda, huquq-tartibot metodlarini qo'llagan holda kurashish kerak deb o'ylashadi. Bu juda katta xato”,- deydi tahlilchi.

Bir kishi ekstremistik fikrda bo'lsa, uning atrofidagi yoki oilasidagi hamma odam shunday qarashda deb hisoblashga asos yo'q, deydi Suhrob Ismoilov.

“Diniy ekstremizm va uning ortidagi o'ta radikal, terrorizm kayfiyati bu bor narsa. Lekin u hozircha mintaqa mamlakatlaridagi, xususan O'zbekistondagi siyosiy barqarorlikni izdan chiqarishga qodir emas”. Suhrob Ismoilov va Kamoliddin Rabbimov yaqinda Qozog'istonda mana shu mavzudagi xalqaro anjumanda qatnashgan. Olimlarning ko'pi, deydi Suhrob Ismoilov, Markaziy Osiyoda sharoit yaratilsa, islom siyosiy tus olishi mumkin degan fikrda.

Afg'oniston-Pokiston orasidagi tog'li mintaqada xalqaro koalitsiya va mahalliy hukumatlarga qarshi kurashayotgan jangarilar orasida markaziy osiyoliklar, jumladan o'zbeklar ham bor. O'zbekiston Islomiy Harakati va u bilan aloqador guruhlar o'tgan yillar ichida ancha zarba yegani, safi toraygani ma'lum. Amerika havo hujumlariga zo'r berar ekan, ular kelgan yurtiga qaytishga urinishi mumkin. Buning oqibati nima bo'ladi?

AQSh va Pokiston razvedka xizmatlari jangarilar azaldan Markaziy Osiyoga qatnab turadi, yashirin yo'llar bor deb keladi.

Bu borada izlangan ekspertlar nazarida jangarilar vataniga qaytsa, tinchlikka xavf solishi qiyin, lekin hukumatlar haddan tashqari keskin choralar ko'rib, fuqaro huquqlari yanada ezilishi mumkin. Suhrob Ismoilov ham bu fikrdan yiroq emas, lekin uning izohicha, O'zbekiston singari jamiyatlarda siyosiy-ijtimoiy erkinliklarga allaqachon qat'iy cheklovlar qo'yib bo'lingan [6,7].

Jangarilar xalqni o'ziga qarata olmaydi, deydi u. Suhrob Ismoilov fikricha mintaqa tinchligiga iyun oyida Qirg'izistonda kuzatilgan etnik nafrat va zo'ravonlik singari hollar ko'proq raxna solmoqda. "Chunki bu narsa real narsa. Jamiyatda etnik guruhlarining bir-biriga dushmanona kayfiyatda bo'lishi, o'ta radikal kayfiyatga tushib qolayotgan kambag'al guruhlarining boy qatlamlarga nafrat ko'zi bilan qarashi, hokimiyatdagilarga nisbatan "adolatsizlar mana shular, hozirgi hayotimizga sababchilar mana shular" deb qarashi diniy asosga tayanadigan jangari guruhlaridan yoki radikal guruhlardan ko'ra ko'proq ta'sir kuchiga ega, ya'ni aholi oqimini u yoki bu yoqqa burishga. O'zbekistonda hozir zimdan shunday tayyorgarlik bor deyishga bizda biror isbot-dalil yo'q. Lekin sharoit bor. Bu narsa spontan ravishda, hech qanday tayyorgarliksiz yuz berishi, aholi u yoki bu yoqqa ergashib ketib qolishi mumkin. Demoqchimanki, hozirgi paytda jangari guruhlar xavfidan ko'ra, aholi o'z nafratini qayoqqa bura olish qobiliyati kuchliroq".

Bu olimlar ta'biricha, jamoatchilik dunyoqarashi kengaymasa, tanqidiy-tahliliy fikrlashni o'rganmasak, qarashlarimizni erkin, mas'uliyat bilan va asosli ravishda tushuntirib bera olmasak, oldinga siljish qiyin. Avlodlar yangilangani sari zamon ham o'zgaradi. Lekin kelajakda rahbarlar hozirgilariga qaraganda komilroq va qarashlari teranroq bo'ladi deya olamizmi?

Bunga umid bor, deydi biz bilan suhbatlashgan ziyolilar, faqat real masalalarni tan ola bilishimiz, haqiqatga ochiq ko'z bilan qarashni o'rganishimiz kerak. Dinmi, siyosatmi, madaniyatmi yoki erkinlik.

Adabiyotlar:

1. Sh. Mirziyoyev. Yangi O'zbekistonda el aziz inson aziz. Toshkent-2021
2. Sh. Mirziyoyev. Yangi O'zbekistonning strategiyasi Toshkent-2020
3. A. Mavrulov. Ma'rifat jamiyat orzusi. Toshkent-2022
4. Sanjarbek U., Yokutkhon K., Olimakhon K. MODERN PEDAGOGICAL AND INFORMATION-COMMUNICATION TEACHING A FOREIGN LANGUAGE USING TECHNOLOGY //INTERNATIONAL JOURNAL OF RESEARCH IN COMMERCE, IT, ENGINEERING AND SOCIAL SCIENCES ISSN: 2349-7793 Impact Factor: 6.876. – 2022. – T. 16. – №. 5. – С. 103-108.
5. Ruzmatovich U. S. et al. PROCESSES OF ORGANIZATION OF TECHNICAL, TACTICAL AND PHYSICAL PREPARATION IN NATIONAL WRESTLING TRAINING //INTERNATIONAL JOURNAL OF RESEARCH IN COMMERCE, IT, ENGINEERING AND SOCIAL SCIENCES ISSN: 2349-7793 Impact Factor: 6.876. – 2022. – T. 16. – №. 3. – С. 65-68.
6. Ураимов С. Р. ҲАРБИЙ-ТЕХНИКА ВА ГУМАНИТАР ЛИЦЕЙЛАР ЎҚУВЧИЛАРИНИНГ ЖИСМОНИЙ РИВОЖЛАНИШ ДАРАЖАСИНИ БАҲОЛАШ //Central Asian Academic Journal of Scientific Research. – 2022. – Т. 2. – №. 2. – С. 169-175.
7. Матаева Р. С., Дунаев К. Ш., Ураимов С. Р. ФИЗИЧЕСКАЯ ПОДГОТОВКА СТАРШЕКЛАССНИКОВ НА ОСНОВЕ СПОРТИВНО-ОРИЕНТИРОВАННОГО ПОДХОДА К ФИЗИЧЕСКОМУ ВОСПИТАНИЮ В ОБЩЕОБРАЗОВАТЕЛЬНОЙ ОРГАНИЗАЦИИ //ББК 75.1 А-43 Ответственный редактор. – 2021. – С. 191.

БОЗОР ИҚТИСОДИЁТИ ШАРОИТИДА ЭРКИН ИҚТИСОДИЙ ЗОНАЛАРДА БОШҚАРУВ.

*Махсудов Шерзод Солижонович
Фаргона давлат университети
тадқиқотчи*

Аннотация. Мазкур мақолада эркин иқтисодий зоналарни самарадорлигини ошириш бошқарув органларини масалаларига бағишланган. эркин иқтисодий зоналар бошқарув органларини самарали фаолият мамлакатимизда эркин иқтисодий зоналарни ихтисослашув такомиллаштиришга доир хулосалар қилинган.

Калит сўзлар: эркин иқтисодий зоналар, эркин иқтисодий зоналарни бошқарув органлари, Эркин иқтисодий зоналарда бошқарув кенгаши, Эркин иқтисодий зоналарни бошқарув дирекцияси, самарали барпо этиш, кичик бизнес ва хусусий тадбиркорлик ягона дарча, замонавий инфратузилма объектлари билан таъминланганлиги, йирик транспорт коммуникация.

РОЛЬ ОРГАНОВ ВЛАСТИ В РАЗВИТИИ СВОБОДНЫХ ЭКОНОМИЧЕСКИХ ЗОН.

Аннотация. Данная статья посвящена вопросам повышения эффективности свободных экономических зон. Эффективное функционирование органов управления СЭЗ Сделаны выводы по совершенствованию специализации СЭЗ в стране.

Ключевые слова: Свободные экономические зоны, органы управления свободной экономической зоной, правление свободной экономической зоны, дирекция по управлению свободной экономической зоной, эффективное строительство, единое окно малого бизнеса и частного предпринимательства, обеспеченность современными инфраструктурными объектами, крупные транспортные коммуникации.

THE ROLE OF GOVERNMENT BODIES IN THE DEVELOPMENT OF FREE ECONOMIC ZONES.

Annotation. This article is devoted to the issues of increasing the efficiency of free economic zones. Effective functioning of the FEZ management bodies Conclusions are drawn on improving the specialization of the FEZ in the country.

Key words: free economic zones, free economic zone governing bodies, free economic zone board, free economic zone management directorate, efficient construction, single window for small business and private entrepreneurship, provision with modern infrastructure facilities, large transport communications.

Кириш.

Ҳозирги глобаллашган даврда ҳар бир давлат ўз олдига улкан мақсадларни қўйиши аниқ, лекин бу мақсадлар инвестицияларсиз ташкил этилиши қийиндир. Шу инвестицияларнинг мажозий маънода ўчоғи ҳисобланган эркин иқтисодий зоналар ҳисобланади. Бугунги кунда дунёнинг 150 дан ортиқ давлатида ташкил этилган эркин зоналар мамлакатлар тараққиёти учун хизмат қилиб келмоқда.

Эркин иқтисодий зоналар ташкил этишдан мақсад, айниқса экспортга асосланган ривожланиш стратегиясини афзал кўрган мамлакатлар ишлаб чиқариш даражасини аниқлашга ҳаракат қилади. Экспортни оширишнинг энг муҳим воситаларидан бири сифатида қараладиган Эркин иқтисодий зона режимини жорий этилиши билан солиқ тўловчиларга солиқ имтиёзлари тақдим этилмоқда. Эркин иқтисодий зоналарни ташкил этишда ривожланиш учун қулай муҳит яратиш, келажак соҳаларни танлаш ва уларни рағбатлантиришга йўналтириш, яъни сармоя киритиш, мамлакатга хорижий капитал ва технологияларни жалб қилиш орқали, иқтисодиётни ривожлантириш.

Мамлакатлар бу вазифаларни ҳал этишда асосий омил деб эркин иқтисодий зоналарни ривожлантиришга алоҳида эътибор қаратмоқда. Эркин иқтисодий зоналарни ташкил этилиши мамлакат иқтисодиётни ривожлантириш билан бирга, мамлакатдаги ишсизлик муаммосини, минтақаларнинг иқтисодий ва ижтимоий ривожлантириш, халқаро ва миллий бозорларни товарлар билан тўйинтириш муаммоларни бартараф этишда асосий омил ҳисобланади.

Эркин иқтисодий зоналарда алоҳида халқаро статус жорий этилади. Лекин у қайерда жойлашишидан қаътий назар, шу мамлакатнинг ажралмас бўлаги ҳисобланади, барча амалиётлар (ер ажратиш, фирма ва компанияларни ташкил этиш, чегарадан юкларни, товарларни олиб кириш ва олиб чиқиш, бож тўловлари, солиқ тўловлари бўйича имтиёзлар, қайси валюта ёки валютв тўлов воситасиги ўташи, ҳудудни бошқариш тартиби ва бошқалар) қабул қилинган қоидалар асосида тезкорлик билан бажарилади. Эркин иқтисодиц зоналарни ташкил этишдан мақсад кўплаб янги технология, инвестицияларни жалб қилиб, ривожланган иқтисодий макон яратиш ва шу йўл билан мамлакат иқтисодиётини тезкорлик билан ривожлантириш.

Адабиётлар таҳлили.

Эркин иқтисодий зона тушунчаси ҳақида иқтисодчи олимлар ўзларининг илмий изланишлари натижасида турли хил фикрлар билдиришган.

Жумладан, иқтисодчи олимлардан T.Farole ва F.Dobrogonov мазкур ҳудудларнинг амалий жиҳатини таъкидлаб, “Мазкур тузилмалар ривожланаётган давлатлар учун қўшимча истеъмол бозорларини эгаллаш имкониятини яратиб

беради ҳамда давлатларнинг экспорт салоҳиятини юксалтиради. Айни бир вақтда ушбу иқтисодий тузилмалар минтақавий иқтисодий интеграция жараёнларини кучайтириш воситаси сифатида ҳам хизмат қилади, дея таъкидлайди.¹⁶

В.Паповнинг тадқиқотларига кўра, “Эркин иқтисодий зоналар шундай ҳудудларки, бу бошқа ҳудудлардан алоҳида ажратилган давлат томонидан махсус имтиёзлар ва қулайликлар берилган бу афзалликлар давлатнинг бирор бошқа ерида ёки иқтисодий тармоғида кузатилмайди”¹⁷, деб таъриф беради.¹⁷

Баъзи тадқиқотчилар, замонавий интеграцион жараёнларни ҳисобга олган ҳолда, ЭИЗларга алоҳида таъриф бермайди. Хусусан, В.И.Баронов ва Г.М.Костюниналарнинг тадқиқот ишларида кўрамиз. Уларнинг ишларида ЭИЗлар жойлашган аниқ минтақа ёки давлатдаги ЭИЗларнинг ҳуқуқий мақоми, улардаги иқтисодий ҳолат таҳлил этилади.¹⁸

Мамлакатимизнинг етук иқтисодчи олимлари томонидан ЭИЗлардаги имтиёзли тартиб ва маъмурий бошқарув соҳасига кўпроқ эътибор қаратилган ҳолда турлича ёндашилади. Шу сабабли, А.В.Вахабов, Ш.Х.Хажикабиев, Н.Г.Муминовларнинг фикрича, Эркин иқтисодий зоналар – шундай географик ҳудудки, унда мамлакатда қабул қилинган хўжалик фаолияти тартибига қараганда имтиёзли солиқ тўлаш тартиби жорий этилади. Бошқача сўз билан айтганда, ушбу ҳудудда давлатнинг иқтисодий жараёнларга аралашуви камайтиради ва бу миллий иқтисодий маконнинг бир қисми бўлиб, мамлакатнинг бошқа ҳудудларида қўлланилмайдиган маълум имтиёзлар тизими жорий этилади.¹⁹

Ўзбекистон Республикасининг 2020 йил 17 февралдаги ЎРҚ-604-сонли қонунида Эркин иқтисодий зона — янги ишлаб чиқариш қувватларини барпо этиш, юқори технологик ишлаб чиқаришни ривожлантириш, замонавий рақобатбардош, импорт ўрнини босувчи, экспортга йўналтирилган тайёр саноат маҳсулотини ишлаб чиқаришни ўзлаштиришга фаол жалб этиш, шунингдек ишлаб чиқариш, муҳандислик-коммуникация, йўл-транспорт, ижтимоий инфратузилмани ва логистика хизматларини ривожлантиришни таъминлаш мақсадларида ташкил этиладиган ҳудуд деб тарифланади.²⁰

Таҳлил натижалари.

¹⁶ Dobrogonov F., Farole T. An economic integration zone for the East African community: exploiting regional potential and addressing commitment challenges. World bank policy research working paper 5967. Washington, DC: World Bank.

¹⁷ Papov Vladimer. (2007). The Immortal idea of a free economic zone, Georgian Foundation for Strategic and International Studies, 1-16.

¹⁸ Баронов В.И., Костюнина Г.М. Свободные экономические и офшорные зоны (экономико-правовые вопросы зарубежной и российской практики): Учебное пособие / - Москва :Магистр, НИЦ ИНФРА-М, 2016. - 560 с.

¹⁹ Вахабов А.В., Хажикабиев Ш.Х., Муминов Н.Г. Хорижий инвестициялар. Ўқув қўлланма. –Т.: Молия, 2010. 180-бет

²⁰ Ўзбекистон Республикаси қонуни “Махсус иқтисодий зоналар қонун” -604-сонли 2020 йил 17 февраль

Миллий иқтисодиётни ислоҳ қилиш борасида ташқи савдо, солиқ ва молия сиёсатини либераллаштириш, тадбиркорликни қўллаб-қувватлаш ва хусусий мулк дахлсизлигини кафолатлаш, қишлоқ хўжалиги маҳсулотларини чуқур қайта ишлашни ташкил этиш ҳамда ҳудудларни жадал ривожлантиришни таъминлаш бўйича таъсирчан чоралар кўрилди. Миллий иқтисодиётни ривожлантиришда Эркин иқтисодий зоналарни ташкил этиш ва уни бошқариш муҳим тадбирлардан бири бўлиб ҳисобланади.

Ўзбекистон эркин иқтисодий зоналарни бошқариш органлари Маъмурий кенгаш ва эркин иқтисодий зоналарнинг дирекцияси ҳисобланади.

Маъмурий кенгашнинг бошқариш функциясига эркин иқтисодий зоналарни бошқаришга оид аниқ вазифаларни ҳал этишга қаратилган бир турдаги ишлар ишлар мажмуи тушунилади. Бунда, маъмурий кенгаш эркин иқтисодий зоналарни фаолиятини маъмурий жиҳатдан бошқариш, мувофиқлаштириш ва давлат йўли билан тартибга солиш, шунингдек, алоҳида ҳуқуқий тартибга риоя этилишини назорат қилиш, инвестиция лойиҳаларини танлаш ҳамда уларни эркин иқтисодий зоналар ҳудудида амалга ошириш учун жойлаштириш бўйича қарор қабул қилиш, эркин иқтисодий зоналарни самарали фаолиятини ташкил этиш, дирекцияларини шакллантириш бўйича комплекс чора-тадбирларни амалга ошириш, ЭИЗ ривожлантиришнинг ўрта муддатли ва узоқ муддатли дастурларини ишлаб чиқиш вазифаларини амалга оширади. Эркин иқтисодий зонанинг чегаралари Ўзбекистон Республикасининг маъмурий-ҳудудий бирлиги (туман, шаҳар, шаҳардаги туман) чегарасига тўғри келган тақдирда, Маъмурий кенгаш раисининг вазифаларини ижро этиш тегишли ҳоким зиммасига юкланади.

Маъмурий кенгаш ваколатлари

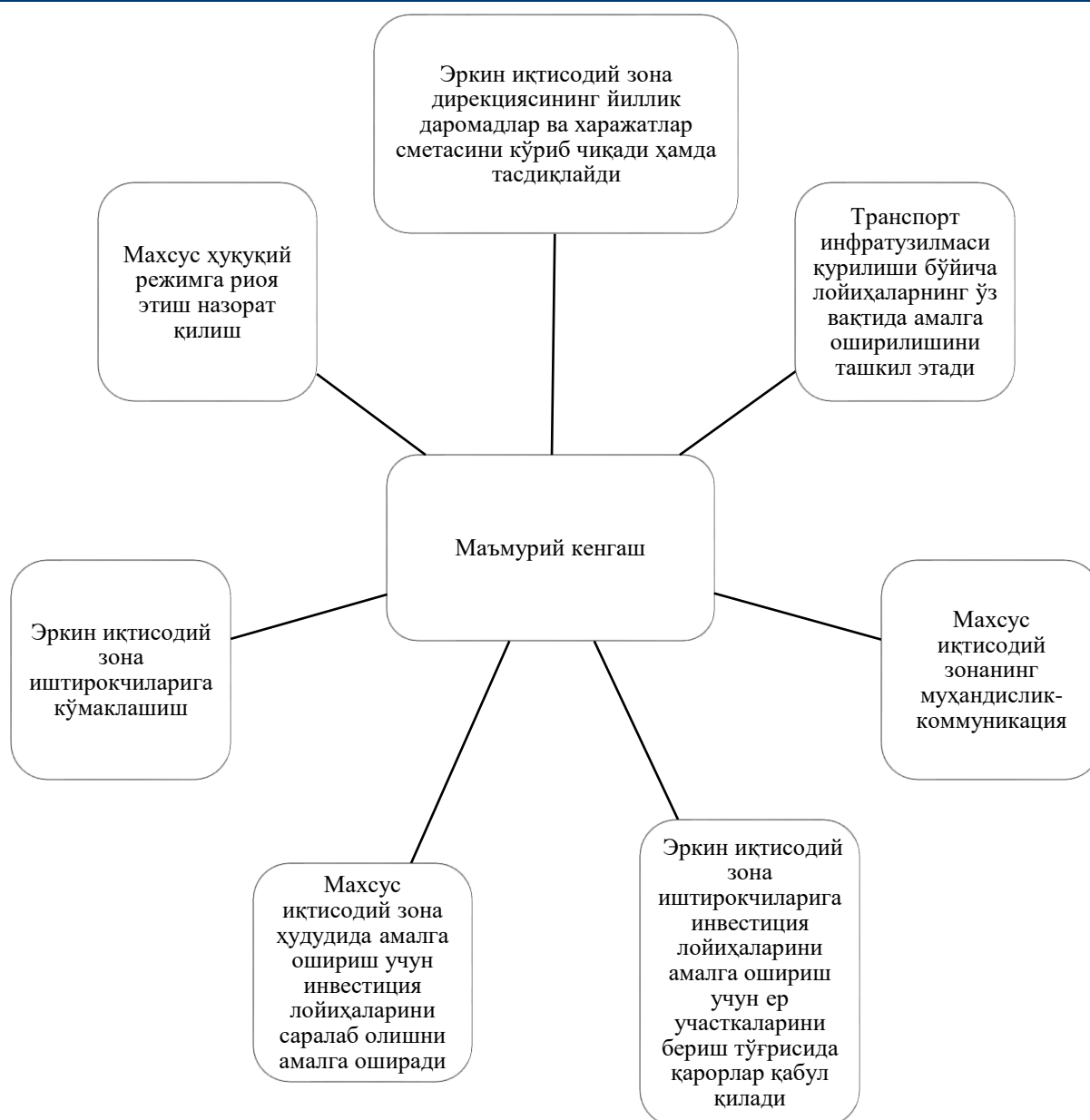

Муаллиф томонидан тадқиқотлари натижасида тузилган.

Эркин иқтисодий зона дирекцияси давлат унитар корхонаси тезкор бошқарув учун ўзига берилган давлат мулки бўлган мулк базасида давлат унитар корхонаси шаклида ташкил этилган тижорат ташкилоти ҳисобланади, у ўзига бириктилган мулкка нисбатан, қонунда белгиланган доирада, ўз фаолияти мақсадларига, мулкдор (ёки унинг топшириғи билан- у томонидан масъул этиб тайинланган давлат органи-муассис) топшириқларига мувофиқ эгаллик қилиш, фойдаланиш ва тасарруф этиш ҳуқуқини амалга оширади.

Эркин иқтисодий зона дирекцияси ваколатлари²¹

²¹ Ўзбекистон Республикаси қонуни 17.02.2020 ЎРҚ-604 сонли



Эркин иқтисодий зоналар дирекцияси алоҳида ҳуқуқий тартиботнинг амал қилишини таъминлаш, Маъмурий кенгаш томонидан танлаб олинган инвесторлар мажбуриятлари лозим даражада бажарилиши устидан назоратни амалга ошириш, Эркин иқтисодий зоналар ривожлантириш дастури амалга оширилишини таъминлаш, эркин иқтисодий зоналар ҳудудида хўжалик фаолияти қатнашчиларини рўйхатдан ўтказиш вазифаларини бажаради.

Ўзбекистонда эркин иқтисодий зоналар бошқарув органларини самарали фаолиятни амалга оширганлиги натижасида 2020 йил якунига қадар фаолият кўрсатаётган ЭИЗ ҳудудларида умумий қиймати 487,4 млн долларга тенг бўлган 128 та лойиҳа амалга оширилди. Шундан 162,1 млн долларни тўғридан-тўғри хорижий инвестициялар ташкил этади. Лойиҳалар замонавий иссиқхоналар қуриш (204,7 млн долларлик 62 та лойиҳа), қурилиш материаллари ишлаб чиқариш (140 млн долларлик 18 та лойиҳа), кимё ва нефть-кимё саноати (50,6 млн долларлик 13 та лойиҳа), озиқ-овқат саноати (15,9 млн долларлик 10 та лойиҳа), тўқимачилик саноати (20,1 млн долларлик 8 та лойиҳа), машинасозлик (6 млн долларлик 2 та лойиҳа), чарм-пойабзал саноати (14,9 млн долларлик 5 та лойиҳа), электротехника саноати (13,7 млн долларлик 3 та лойиҳа), фармацевтика саноати (56,3 млн

долларлик 6 та лойиҳа), мебель ва қоғоз ишлаб чиқариш (1,1 млн долларлик 1 та лойиҳа) каби соҳаларни қамраб олди. Ўтган даврда эркин иқтисодий зона иштирокчи корхоналар 11,9 трлн сўмлик 538 турдаги саноат маҳсулотларини ишлаб чиқариб, 257,6 млн долларлик маҳсулотларни экспорт қилдилар, бу эса пандемиянинг салбий иқтисодий оқибатларига қарамай, 2019 йилдаги кўрсаткичга нисбатан 145 фоизга ошди. Шунингдек, 186 та янги корхона эркин иқтисодий зона иштирокчиси мақомини олди.²²

Хулоса ва натижалар.

Эркин иқтисодий зоналарни давлат томонидан тартибга солиш самарадорлигини ошириш ва уларнинг фаолияти кўрсатиш шартларини ўзгартириш бўйича бошқарув қарорларини қабул қилиш мақсадида ягона интеграл мезондан фойдаланган ҳолда Эркин иқтисодий зоналар фаолиятини комплекс баҳолаш зарур. Эркин иқтисодий зоналар самарадорлигини оширишда ЭИЗда фаолият юритувчи резидентларни асосий фаолияти кўламини оширишни жадаллаштириш муҳим ҳисобланади.

Эркин иқтисодий зоналарни бошқаришда зонада фаолият юритувчи тадбиркорлар томонидан экологик тоза ишлаб чиқаришганлиги учун қўшимча имтиёзлар берилиши мақсадга мувофиқ бўлар эди.

Мамлакатда ЭИЗларда тадбиркорлик фаолиятини юритмоқчи бўлган тадбиркорлар тадбиркорлик фаолияти билан шуғулланиши учун ҳудудлар ажратишда ЭИЗ бошқарув органларни фаолиятида шаффофликни таъминлаш мамлакат иқтисодиётини ривожлантиришда зарур омилдан бири бўлиб ҳисобланади.

Эркин иқтисодий зоналарга фаолият юритишда зарур бўладиган энергия манбаларини имкони даражаси қайта тикланувчи энергия манбалардан олишни тақил этиш.

Эркин иқтисодий зоналарни жойлашган хўжалик юритувчи субъектларни молиявий ҳолатидан келиб чиққан ҳолда, ишчи-ходимларни моддий жиҳатидан рағбатлантириш такомиллаштириш мақсадга мувофиқ бўлар эди.

Фойдаланилган адабиётлар рўйхати.

1. Dobrogonov F., Farole T. An economic integration zone for the East African community: exploiting regional potential and addressing commitment challenges. World bank policy research working paper 5967. Washington, DC: World Bank.
2. Ким Ю. (2009) The study on issues related between limits of land development and total control restriction system in the actual conditions within capital region, Seoul National University of Technology, 8-75

²² Ўзбекистон Республика Инвеститция ва ташқи савдо вазирлиги маълумотлари асосида

3. Баронов В.И., Костюнина Г.М. Свободные экономические и офшорные зоны (экономико-правовые вопросы зарубежной и российской практики): Учебное пособие / - Москва :Магистр, НИЦ ИНФРА-М, 2016. - 560 с.
4. Вахабов А.В., Хажибакиев Ш.Х., Муминов Н.Г. Хорижий инвестициялар. Ўқув қўлланма. –Т.: Молия, 2010. 180-бет
5. Ўзбекистон Республикаси Президенти Шавкат Мирзиёев 2017 йил 12 январ ПФ-4931.
6. Ўзбекистон Республикаси Президенти Шавкат Мирзиёевнинг 2019 йил 4 сентябрда “Нукус” эркин иқтисодий зоналарини ташкил этиш тўғрисидаги 5809 ПФ.
7. Г.Хонкелдиева, Н.Пўлатов “Саноат корхоналарида инновацион салоҳиятни рағбатлантиришнинг назарий жиҳатлари” Иқтисодий илмий-амалий ойлик нашр “Biznes-Эксперт”, 2022 й. 2-сон. 3-6-б.
8. Ш.Махсудов “Эркин иқтисодий зоналарнинг мамлакат иқтисодиётини ривожлантиришдаги ўрни” Илмий методик журнал 4- son April 2022yil 159-166 б
9. Ш.Махсудов “Ўзбекистонда эркин иқтисодий зоналарни ривожлантиришнинг самарали йўналишлари” Иқтисодий илмий-амалий ойлик нашр “Biznes-Эксперт”, 2022 й. 2-сон.159-166-б.
10. Ш.Махсудов “Развитие свободных экономических зон в условиях трансформации рыночных отношений” Бюллетень науки и практики / Bulletin of Science and Practice <https://www.bulletennauki.com> 2022 г №5 450-456 ст
- 11.Ш.Махсудов “Эркин иқтисодий зоналарни ривожлантиришда бошқарув органларини ўрни” Ўзбекистон фанлараро инновациялар ва илмий тадқиқот журнал 2022 й. Июнь. 370-375 б
12. Ш.Махсудов “Развитие свободных экономических зон в условиях трансформации рыночных отношений” Бюллетень науки и практики / Bulletin of Science and Practice <https://www.bulletennauki.com> 2022 г №5 450-456 ст
13. **Равшанжон Бурхонович Мирзаев, Хамид Азимович Юлдашев. Автомобил ойналари ишлаб чиқаришда истеъмолчи талабларини ишлаб чиқариш таннархига таъсири. Scientific progress. -volume 3 | issue 2 | 2022 issn: 2181-1601, 2022-yil.www.scientificprogress.uz**
14. Ravshanjon Burxonovich Mirzayev. "The importance of basic materials and technological losses in increasing economic efficiency in the formation of cost" (On the example of enterprises for the production of safety windows for surface transport).Web of scientist: international scientific research journal. -ISSN:2776-0979, 2022-yil. <https://doi.org/10.17605/OSF.IO/X3U6E>
- 15.Mirzaev Ravshanjan Burkhonovich, Akhmadaliyeva Mokhigul Kadirovna Improvement of organizational economic impact of product cost reduction on the basis of cost-effective use of resources • Thematics Journal of Economics. -ISSN 2277-3029, 2022-yil.



- **VOLEYBOLCHILAR SPORT TRENIROVKASINING ASOSLARI.**

- *Farg‘ona davlat universiteti Sirtqi bo‘limi*
- *Aniq va tabiiy fanlar kafedrası o‘qituvchisi*
 - *Muxidinov Abdubannop Akbaraliyevich*
- **Annotatsiya:** Ushbu maqolada taʼlim tizimida voleybol sport turining o‘rni va vazifalari, voleybol sport trenirovkasining asoslari tugrisida fikr yuritiladi.
- **Kalit so‘zlar:** jismoniy tarbiya, jismoniy madaniyat, jismoniy tarbiya nazariyasi, sport trenirovkasi, salomatlik, sport, sog‘lom avlod tarbiyasi, sog‘lom turmush tarzi, jismoniy tarbiya tizimi.
- Sport trenirovkasi ilmiy jihatdan asoslangan bʻylishi lozim. Buni ta'minlash uchun, sport trenirovkasi sistemasini asosiy hollarini yaxshi bilish, qat'iy rioya qilishi kerak. Sport trenirovkasi sistemasini deganda biz quyidagilarni: vazifalar, printsiplar vositalar, metodlarni va hokazolarni nazarda tutib, sportchilarni tarbiyalash va qonuniy ravishda jismoniy rivojlanishi bir butun jarayon deb faraz qilamiz. Bu ilmiy asoslangan va amaliy tekshirilgan sitemadir. Uning samaradorligi juda ham aniqdir. Trenirovka - bu inglizcha sʻyz bʻylib, aynan quyidagi ma'noni anglatadi. Mashq qilish va dressirovka qilish ma'nosi demakdir.
- Hozirgi paytda ham ba'zi bir trenerlar sport trenirovkasini jismoniy mashqlarni qaytarish deb tushunadilar. Lekin bu katta xatodir. Sport trenirovkasi jismoniy tarbiyaning formasidan bʻylib, ancha keng va kʻyp qirrali jarayondir.
- Sport trenirovka jarayoni 5 ta yʻzaro uzviy bog‘liq qismlardan iborat:
 - 1. Umumiy va maxsus jismoniy tayyorgarlik.
 - 2. Psixologik tayyorgarlik.
 - 3. Texnik tayyorgarlik.
 - 4. Taktik tayyorgarlik.
 - 5. Nazariy tayyorgarlik.
- Bu hamma tayyorgarlik turlarini natijasida sport tayyorgarligi yana shakllanadi. Sportchining qanday trenirovka qilganligi darajasining asosiy kʻyrsatkichi sport natijasi xisoblanadi. Biroq musobaqa natijalariga qarab, umumiy trenirovka qilinganlik darajasi haqida, sportchining ba'zi bir tayyorgarligi haqida ozroq fikr



yuritish mumkin. Hozirgi vaqtda hamma kuchli sportchilar yillik trenirovka jarayonida tayyorgarlik darajasini ba'zi bir tomonlari qay darajadiligini aniqlash uchun, umumiy jismoniy tayyorgarlik, texnik tayyorgarlik buyicha nazorat mashqlar (normativlar) topshiradilar. Trenirovka qilinganlik darajasi holatini sport formasi deb atalish qabul qilingan. Bunday sport formasi trenirovka musobaqa davrining boshlarida erishilgan va uni oxirigacha saqlanib qolishi kerak [1,2,3,4].

- Trenirovkani tʻygʻri uyushtirganda trenirovkaga bʻylgan chekinish yildan yilga yʻsishi lozim. Vʻtish davrida trenirovka vaqtini kamayishi va uni bʻylmasligi sababli trenirovkaga bʻylgan chekinish biroz kamayadi.
- Hozirgi davrga kelib, yʻyin harakatlarining faollashmaganligi, texnik priyemlar yanada kʻypayganligi tayyorgarlik darjasiga bʻylgan talabni oshiradi. Hozirgi kunlarda yʻyin mazmunini, tayyorlov sistemalarini funktsional faoliyatini takomillashtirish va har xil malakalarni yaxshi yʻzlashtirish ayniqsa zarur.
- Oʻyinchilar har turdagi harakatlar kompleksini bajarishligi ular maxsus tayyorgarlikni mukammal egallashligini talab etadi. Buning ichiga shaxsiy sifat va malakalardan tashqari yʻzaro jamoa bʻylib harakat qilishni maxsus malakalari va qobiliyatlari kiradi.
- Har bir yʻyinchining umumiy yʻyin tayyorgarligidan tashqari jamoada zarur bʻylgan funktsiyalarni bajarish uchun kerak bʻylgan bilim, sifat va malakalarni yʻzlashtirishi lozim bʻyladi.
- Bolalar va yʻsmirlar sport trenirovkasi agar, organizmda anatomo-fiziologik yʻzgarish ijobiy bʻylganini va sogʻlomlashtirishga ta'sir qilishi hamda jismoniy yʻsishi va sport natijalari yuqori bʻylishga moil bʻylganda tʻygʻri deb hisoblanadi.
- Yosh sportchilarni tayyorlash sistemasining strukturasi quyidagilarni: dastlabki tayyorgarlik (7-10 yosh), maxsus boshlangʻich tayyorgarligi 1 yillik ta'limotga mʻyljallangan (10-11 yoshlar uchun yʻquv trenirovka guruhi), voleybol bʻyicha yʻynaltirilgan tayyorgarlik (ikki va uch yilga muljallangan trenirovka guruhi) va sport takomillashtirish guruhlarini yʻz ichiga oladi. Sistemalar yʻrtasidagi yʻzaro aloqa har bir tayyorgarlik bosqichlarini bevosita yʻzaro bogʻliqligini ta'minlaydi.
- Sport trenirovkasining printsiplari

- Sport trenirovkasining tuzilishi va amalga oshirishligi onglilik, qaytarishlilik, asta sekinlik, k̄yrgazmalilik, har bir ȳziga xoslilik printsiplariga asoslanadi. Bu printsiplarning k̄ypchiligi pedagogikadan ȳzlashtirib olingan b̄ylib, bular sport trenirovkasining vazifalari va sharoitlaridan kelib chiqqan pedagogik jarayondir.
- Onglilik printsiipi. U sportchini ȳzini tayyorgarlik jarayoniga ongli ravishda va faol munosabatda b̄ylilishligini nazarda tutadi. Ȳz tayyorgarligiga yuqori onglilik munosabatida b̄ylganda nazariya va metodikani chuqur ȳrganishi, sportchida katta tajriba va bilim yaratib, shu sababli samarali trenirovka qilish, musobaqada muvafaqiyatli qatnashish va keyinchalik shularga ȳz tajribasini ȳrtoqlashishidan iboratdir.
- Qaytarishlilik printsiipi fiziologik holatga asoslanadi. Negaki u shartli refleks aloqalarini tashkil qilish va organizmda trenirovka ta'siri ostida zarur, b̄ylgan (mos) ȳzgarishlarni yuzaga keltirish uchun bajariladi. Trenirovka mashg'ulotlarini, jismoniy mashqlarni qaytarmasdan sportda rivojlantirish va takomillashtirish b̄ylishi mumkin emas. Sport trenirovkasida ba'zi jismoniy mashqlarni qaytarmasdan sportda rivojlantirish va takomillashtirish b̄ylishi mumkin emas. Sport trenirovkasida ba'zi jismoniy mashqlarni qaytarish, shu bilan birga butun trenirovka mashg'ulotlarini optimal ravishda qaytarishlilik talab qilinadi. Ba'zi mashqlarni qaytarish soni va ular ȳrtasidagi dam olish intervali sportchining tayyorgarligiga, uning yoshiga, mashq turiga, tashqi muhitga- maksimal nagruzkani almashinishligiga bog'liqdir [5,6,7,8].
- Haftalik yoki boshqa sikl boshida sportchining organizmi avvalgi hafta trenirovka nagruzkasidan butunlay tiklangan b̄ylishi juda muhimdir. Hozirgi paytda yuqori malakali sportchilar kundalik trenirovka mashg'ulotlariga ȳtayaptilar, shunga qarab, ularning nagruzkaga (miqdor va intensivlik jihatdan) qaytarilishlik miqdori ȳzgaradi.
- Asta-sekinlik yoki izchillik printsiipi. Sportchining muvaffaqiyatida juda muhim, hattoki hal qiluvchi ahamiyatga ega. Fiziologiyadan ma'lumki, organlarning ȳzgarishi va organizm sistemalarini ȳzgarishi, ularni funktsiyalarni



yaxshilanishi, uzoq muddat ichida asta-sekin davom etgan trenirovkaning ta'sirida b̄yladi. Biroq asta-sekinlik sportchining kuchi va imkoniyatiga mos kelishi lozim. Uni trenirovkaga b̄ylgan chiniqishini yaxshilana borishiga, sport natijalari, sport mahoratini bir necha yilda ȳsishga olib keladi. Ȳrgatish metodikasi pedagogikaning asosiy qoidalariga (oddiydan murakkabga) asoslanadi.

- K̄yrgazmalilik printsipti – kinogramma, ȳquv kinosuratlari va hokazolar ȳrgatishni sezilarli darajada tezlashtiradi, mukammal texnikani ȳzlashtirishga yordam beradi. Ȳrganishda sportchilarni texnikasini va trenerni k̄yrsatayotgan harakatlarini katta diqqat, e'tibor bilan kuzatish kerak.
- O'ziga xoslilik printsipti (erisha oladiganlilik) - sportchining trenirovkasini tuzish va ȳtkazishni, uning ȳziga xos xususiyatlarini (jinsi, yoshi, tayyorgarligi, sog'liqning qay darajadaliq, ma'lum sifatlarini rivojlanganlik darajasini) hisobga olishni talab qiladi. Sportchini tarbiyalashda ȳziga xos yondoshish, texnika va taktikani ȳrgatishda, katta samara beradi. Har bir sportchining funktsional imkoniyatlarini oshirish maqsadida, trenirovka nagruzkasini aniqlashda ularga shaxsiy yondoshish juda muhimdir [9]. Sportchining ȳziga xoslilik imkoniyatini ȳrganish avvalombor aniq mashqlar orqali olib boriladi. Bu mashklarning doim q̄yllanishi va musobaqaga qatnashish natijasi sportchining tayyorgarligini kuchli va kuchsiz tomonlarini aniqlaydi, hamda shunga muvofiq trenirovkaga ȳzgartirishlar kiritiladi. Yuqorida keltirilgan printsiplar trenirovka jarayonida q̄yllaniladigan asosiy hollar hisoblanadi, bu asosiy printsiplar ȳzaro bog'liq va ȳzaro kelishilgandir. Tarbiyaning k̄yp qirraliligiga asta-sekinliksiz, asta-sekinliksizga esa qaytarishliksiz erishish mumkin emas. Erisha oladiganlik (ȳziga xoslilik)ni va hokazolarni hisobga olmasdan muvaffaqiyatga erishish mumkin emas
- **Xulosa.**
- Yuqoridagi ilmiy tadqiqotlar natijalariga asoslanib quyidagicha xulosalar qilish mumkin:
- - “Voleybol” tushunchasi, atamalari har bir millatning tili tarkibida tarixan shakllanib, rivojlanib kelmoqda;

- - “Jismoniy madaniyat” sohasidagi tushuncha va atamalarini o‘zbek tilshunosligining muhim ilmiy tadqiqot yo‘nalishi deb belgilash;
- - “Jismoniy madaniyat” sohasining tushuncha va atamalarini, aholining kundalik hayotiga chuqur singdirishda, ularning bilimlarini chuqurlashtirish orqali jismoniy harakat amallari bilan astoydil mashg‘ul bo‘lishlarida asosiy omillardan biridir. Bu borada ta'lim muassasalaridagi jismoniy madaniyat fanini o‘qitishdagi ta'lim jarayonlari yetakchi omillardan biridir. Shuning uchun soha bo‘yicha turli xil lug‘atlar, izohli lug‘atlarni ishlab chiqish zarur.

• **Foydalanilgan adabiyotlar**

- 1. A.Normurodov. Jismoniy tarbiya. O‘quv qo‘llanma. Toshkent, 2011 y.
- 2. Abdumalikov R. Sog‘lom avlod tarbiyasida jismoniy tarbiya va sport. O‘quv–uslubiy qo‘llanma. Toshkent, 2003 y.
- 3. Axmedov F.K. Jismoniy ta’limda milliy anʼanalarning o‘rni. Monografiya. Toshkent, 2010 y.
- 4. J.Eshnazarov. Jismoniy madaniyat tarixi va boshqarish. Toshkent, 2008 y.
- 5. Teoriya i metodika fizicheskogo vospitaniya. Uchebnoye posobiye pod redaktsii V.M.Shiyana, M., Prosvещeniye, 1988 g.
- 6. Матаева Р. С., Дунаев К. Ш., Ураимов С. Р. ФИЗИЧЕСКАЯ ПОДГОТОВКА СТАРШЕКЛАССНИКОВ НА ОСНОВЕ СПОРТИВНО-ОРИЕНТИРОВАННОГО ПОДХОДА К ФИЗИЧЕСКОМУ ВОСПИТАНИЮ В ОБЩЕОБРАЗОВАТЕЛЬНОЙ ОРГАНИЗАЦИИ //ББК 75.1 А-43 Ответственный редактор. – 2021. – С. 191.
- 7. Ураимов С. Р. ҲАРБИЙ-ТЕХНИКА ВА ГУМАНИТАР ЛИЦЕЙЛАР ЎҚУВЧИЛАРИНИНГ ЖИСМОНИЙ РИВОЖЛАНИШ ДАРАЖАСИНИ БАҲОЛАШ //Central Asian Academic Journal of Scientific Research. – 2022. – Т. 2. – №. 2. – С. 169-175.
- 8. Ruzmatovich U. S. et al. PROCESSES OF ORGANIZATION OF TECHNICAL, TACTICAL AND PHYSICAL PREPARATION IN NATIONAL WRESTLING TRAINING //INTERNATIONAL JOURNAL OF RESEARCH IN COMMERCE, IT, ENGINEERING AND SOCIAL SCIENCES ISSN: 2349-7793 Impact Factor: 6.876. – 2022. – Т. 16. – №. 3. – С. 65-68.
- 9. Sanjarbek U., Yokutkhon K., Olimakhon K. MODERN PEDAGOGICAL AND INFORMATION-COMMUNICATION TEACHING A FOREIGN LANGUAGE USING TECHNOLOGY //INTERNATIONAL JOURNAL OF RESEARCH IN COMMERCE, IT, ENGINEERING AND SOCIAL SCIENCES ISSN: 2349-7793 Impact Factor: 6.876. – 2022. – Т. 16. – №. 5. – С. 103-108.



- 10. Internet saytlari:
- Lex.uz.
- Arxiv.Uz.
- Ziyonet.uz.

**UY PARMALOVCHISI (ANOBIMUM PERTINAX L.) NING
BIOLOGIYASI, OZIQA MANBALARI VA ZARARI****БИОЛОГИЯ, ИСТОЧНИКИ ПИТАНИЯ И ПОВРЕЖДЕНИЕ (**
ANOBIMUM PERTINAX L.)**BIOLOG, FOOD SOURCES AND DAMAGE OF ANOBIMUM
PERTINAX L.**

*Ma'rupov Akmaljon Akbarovich, o'qituvchi Omonova Sevara Akramjonovna,
o'qituvchi Farg'ona davlat universiteti omonova86@internet.ru
+998904068260*

Annatatsiya: Maqolada uy parmalovchisi (*Anobium Pertinax L.*) ning Farg'ona vodiysi sharoitida tarqalishi, biologiyasi va zarar keltirish xususiyatlariga doir tadqiqot natijalari bayon etilgan. Uy parmalovchisi qo'ng'izi ozuqa spektri keng bo'lgan jiddiy zararkunanda turdir. U Farg'ona vodiysi sharoitida eski binolar, tashqi qismlar va uy-joylarning yuqori va pastki qismi, tarixiy yodgorliklar va boshqa tuzilmalarni zararlaydi. Binolar va tarixiy obidalarni doimiy nazoratga olish, aniqlangan holatlarda kimyoviy dorilar bilan fumigatsiya qilish, yangi qurilayotgan binolarga ishlatidigan qurilish materiallarini yaxshilab tekshirish, shikastlangan qismlariga e'tibor qaratish, zararkunandalarning kamayishiga va bino-inshooatlarni uzoq yillar saqlanishiga sababchi bo'ladi.

Kalit so'zlar: Fototaksis, tip, to'g'nog'ich, g'umbak, lichinka, mog'or, element, tadqiqot, o'zak, fimigatsiya.

Аннотация: В статье описаны результаты исследований по изучению распространения, биологии и характеристике вредоносности домового мотылька (*Anobium Pertinax L.*) в условиях Ферганской долины Домовой мотылек - серьезный вид вредителей с широким пищевым спектром. В условиях Ферганской долины повреждает старые постройки, наружные части, верхние и нижние части домов, исторические памятники и другие сооружения. Постоянный мониторинг зданий и исторических памятников, окуливание химическими препаратами в выявленных случаях, тщательный осмотр строительных материалов, используемых во вновь строящихся зданиях, внимание к поврежденным частям, приведут к уменьшению численности вредителей и сохранению зданий и сооружений на долгие годы.

Ключевые слова: фототаксис, тип, клубень, гриб, личинка, плесень, элемент, исследование, ядро, фемигация.

Annotation: The article describes the results of research on the distribution, biology, and damage characteristics of the house borer (*Anobium Pertinax* L.) in the conditions of the Fergana Valley. The house borer beetle is a serious pest species with a wide food spectrum. It damages old buildings, external parts and upper and lower parts of houses, historical monuments and other structures in the conditions of the Fergana Valley. Constant monitoring of buildings and historical monuments, fumigation with chemical drugs in identified cases, thorough inspection of building materials used in newly constructed buildings, attention to damaged parts, will reduce pests and preserve buildings for many years.

Keywords: Phototaxis, type, nugget, fungus, larva, mold, element, research, core, fumigation.

Kirish. Parmalovchi qo'ng'izlar jiddiy zararkunanda hisoblanib, asosan Rossiyaning yevropa qismida, Kavkaz, Sibir, Uzoq Sharq, Belarussiya, Ukraina, Moldova, Kavkazorti, Qozog'istonda; Yevropa, kichik Osiyo, Xitoy, Koreya, Yaponiyada tarqalgan [Ijevskiy, 2014].

Mamlakatimizning bir qator viloyatlarida jumladan, Toshkent shahri, Farg'ona, Andijon, Jizzax, Samarqand, Surxondaryo, Sirdaryo, Toshkent, Xorazm uchrashligi ham bir qator tadqiqotchilar tomonidan o'rganilgan [Mirzayeva, 2013; Ma'rupov, 2019].

Mazkur qo'ng'izlar eski binolar, tashqi qismlar va uy-joylarning yuqori va pastki qismi, tarixiy yodgorliklar va boshqa tuzilmalariga zarar yetkazadi. Bundan tashqari, qo'ng'izlar ustunlar hamda to'sinlarga, inshootlarning yog'och qismlariga va boshqa shunga o'xshash joylarda yashaydi. Mebellarni kamdan kam uchrashligi aniqlangan. U uzoq yillar davomida binolarda turgan, mog'or zamburug'i bilan qoplangan, namligi yuqori (o'rtacha 15-22%) bo'lgan yog'ochlik qismlarini afzal ko'radi. Odatda yangi yog'ochdan yasalgan buyumlarda deyarli uchramaydi [Temreshyov, 2016].

Ayrim olimlar tomonidan uy parmalovchisini turli binolarning tuzilma elementlarida joylashib olib zarar keltirish oqibatida binoning shifti devor va pol qismlari qulab tushishi haqida ma'lumotlar ham keltirilgan [Legatov, 1923].

Parmalovchilarning lichinkalari oziqlanishi ta'sirida dastlab yog'och buyumlarda ko'ndalang teshiklar paydo bo'ladi. So'ngra bo'ylama yo'nalishga ega bo'lib, voyaga yetgan qo'ng'izlar bu zararlangan joylarga lichinkalar yo'lakchalarini to'sib turuvchi

yupqa to'siqlar qo'yishadi. Bunda hamma joylar yengil tashqi ta'sirda ham sochilib ketadigan unsimon modda bilan to'ldiriladi. Lichinkalarning oziqlanishi natijasida hosil bo'lgan yo'lakchalari ayniqsa to'sinlarga jiddiy ziyon yetkazilgan holatlarda markaz atrofida yarim aylana hosil qilgan ko'rinishda bo'ladi.

Material va tadqiqot uslublari. Parmalovchilar tomonidan yetkazilgan zararlanish holatlarini xarakterli xususiyatlariga ko'ra uch guruhga bo'lish mumkin.

1. Eng ko'p uchraydigan zararlanishning bu turi yog'och yoki taxtaning tashqi po'stloq osti zararlanadi. Yog'ochning bu qismi butunlay yaroqsiz holga keladi (1-rasm).

1-rasm. Uy parmalovchisi tomonidan zararlangan yog'och va beshik.

2. Asosan, to'sinlarning uchki qismida uchraydi. Tashqi po'stloq osti va yillik halqalardan



o'tib, yog'ochning ichki qismi zararlanadi.

3. Zarakunandalar juda ko'p yashaydigan tom osti to'sinlarida uchraydigan ushbu zararlanish turi uchun quyidagilar xarakterli, bunda zararlanmagan o'zak yaqinida joylashgan ichki yillik halqalarning po'stloq osti qattiq zararlanadi [Xamrayev A. Sh., va boshq. 2013; Lebedeva va boshq. 2014].

Yosh qo'ng'izlar mart oyida qishki tinim davridan chiqa boshlaydi. Asosan may-iyun oylarida ko'payadi. Urg'ochilar tuxumini kichik kichik yoriqlarga, dag'al sirtlarga, chirigan va yetarlicha nam yog'ochning oldingi yildan hosil bo'lgan yoriqlariga bittadan qo'yishadi. Tuxumdan chiqqan lichinkalar daraxt tanasiga kirib oladi. Daraxt tanasida ular o'sishiga mos tarzda kengayib boruvchi ko'plab yo'lakchalar ochishadi. G'umbak bo'lishdan oldin, lichinka yog'ochning yuzasiga o'rnashadi va keyin biroz ichkariga kirib oladi. Bu yerda u g'umbakka o'raladi. Lichinkalar kuzda - yosh qo'ng'izlarning yuzaga

chiqmasdan qishlash vaqtida yoki bahorda g'umbakka aylanadi. Bahorda qo'ng'izlar yupqa pardani teshib tashqariga chiqadi. Qo'ng'izlar salbiy fototaksisga ega ya'ni kunduzi kam harakat bo'lib, kechgi paytda faol bo'ladi.

Parmalovchi zararlaydigan zararlanish o'choqlari asosan doimiy namlik bo'lgan joylarda kuzatiladi. Namlik uy tomlaridan yog'inlarning sizib o'tishi, to'sinlarning uchlarida esa xonalardagi namlik bilan tashqi haroratning qo'shilib aralashishi natijasida hosil bo'ladi.

Qo'ng'izlar rangi qora-jigarrang shakli silindrsimon, ko'rinishda bo'lib, uzunligi 5-7 mm gacha bo'ladi. Yelkasining orqa tomonida ko'zga tashlanuvchi ikkita oltin-sariq tukli dog'lari bor. Yelkasidagi bukrichasi to'rt shohli bo'lib o'rtasi biroz pastga tushgan.

Tuxumlari oq tusli bo'lib, uzunligi 0,5 mm, diametri 0,3 mm, shakli ovalsimon bo'lib, bir uchi ozroq cho'zilgan ikkinchi uchi esa dumaloq ko'rinishda. Tuxum qobig'i katakchalar ko'rinishga ega. Katakchalarning devorlari tutashgan joylarida to'g'nog'ich ko'rinishiga ega o'simtalari bor.

Lichinkalar voyaga yetgan lichinkalarning tanasi «S» shaklda bo'lib, uzunligi 6-8 mm, eni 2 mm, rangi oq tusda bo'ladi. Bo'rtib turuvchi ko'krak bo'g'imlarida uch juft ko'krak oyoqlari bo'lib, bo'g'imlarining yelka tomonida ko'ndalang joylashgan baquvvat to'q rangli tuklari mavjud (2-rasm).



2 -rasm. Uy parmalovchisi (*Anobium pertinax* L.) ning lichinkalar.

Mo'ylovlari ikki bo'g'imdan iborat bo'ladi. Lichinkalarning chiqindisi har doim yog'ochning rangida bo'ladi. Yog'ochdagi kemirilgan kukun rangiga qarab, unda ko'ng'izlarining bor yoki yo'qligini aniqlash mumkin. Lichinka faoliyati tufayli hosil

bo'ladigan yo'lakchalarining kengligi 3 mm gacha boradi. Tashqi muhitga uchib chiqish yo'laklarining uzunligi esa 1,8-3 mm gacha bo'ladi.

G'umbagi qayroqchi qo'ng'izlarning butun oilasidagi kabi tanasi bo'sh, yumshoq, och rangda bo'ladi [Ma'rupov, 2021].

Hulosa qilib aytganda, binolar va tarixiy obidalarni doimiy nazoratga olish, aniqlangan holatlarda kimyoviy dorilar bilan fumigatsiya qilish, yangi qurilayotgan binolarga ishlatidigan qurilish materiallarini yaxshilab tekshirish shikastlangan qismlariga e'tibor qaratish zararkunandalarning kamayishiga va bino-inshoatlarni uzoq yillar saqlanishiga sababchi bo'ladi.

Foydalanilgan adabiyotlar

1. Ijevskiy S.S., Lobanov A.L., Sosnin A.Y. I 31 Jizn zamechatelnix jukov. — M.: OOO«Izdatelskiy dom»Kodeks“, 2014. - 368 s.: il.
2. Marupov A.A. Biology and harmfulness of long-beetled beetles (Coleoptera: Cerambycidae) flowing on poplars // Scientific Bulletin of Namangan State University. – Namangan, 2021. - №1. ISSN 2181-1458. - P. 54-59.
3. Xamrayev A.SH., Lebedeva N.I., Mirzayeva G.S., Berdiyev J. Biologicheskoye i ekologicheskoye osobennosti domovogo tochilshika (Anobium pertinax L.) // Vestnik KKO. –Nukus, 2013. - № 3. - S. 143-147.
4. Temreshyov I.I., Kazenas V.L., Yesenbekova P.A. Opredelitel stvolovix vreditel'ey lesov Ile-Alatau'skogo Gosudarstvennogo natsionalnogo prirod'nogo parka i sopredelnix territoriy Almati: Nur-Print, 2016. - 245 s.
5. Legatov I.P. Ob opitax po borbe s tochilshikom Anobium domesticum Fuorcr. // Zashita rasteniy, 1923. - № 5. – S. 561-653.
6. Lebedeva N.I., Xamrayev A.SH. Domovoy tochilshik (AnobiumpertinaxL.) – opasniy vrag derevyannix stroyeniy // Ilmiy – amaliy seminar mat. «Respublikamiz xududida termitlarga qarshi kurash usullarini takomillashtirish» mazusidagi. – Toshkent, 11 aprel 2014 yil – B. 27-30.
7. Ijevskiy S.S, Nikitskiy N.B., Volkov O.G., Dolgin M.M. Illyustrirovanniy spravochnik jukov ksilofagov-vreditel'ey lesa i lesomaterialov Rossiyskoy Federatsii. - Tula: Grif i K, 2005. 220 s.
8. Toskina I.N. Ekologiya nachal'nix stadiy razvitiya nekotorig tochilshikov // Zool. jurn. – M.-L., 1966. - T. 45. - Vip. 11. - S. 1644-164.



9. Zaytseva G.A., Provorova I.N., Serdyukova I.R., Toskina I.N. Biologicheskiye vrediteli muzeynix xudojestvennix sennostey i borba s nimi. - Metodicheskiye rekomendatsii. - M: VNIIR, 1991. - 92 s.
10. Marupov A.A, Zokirov I.I., Sulstonov D..Sh.. (2021). Ecological-Faunistic Analysis of Longhorn Beetles (Coleoptera: Cerambycidae) of Fergana Valley . Annals of the Romanian Society for Cell Biology, 6819-6830. Retrieved from <http://annalsofrscb.ro/index.php/journal/article/view/3277>

**MATNLI MATEMATIK MASALALARNI YECHISHGA OID METODIK MULOHALAR**

Farg'ona davlat universiteti Sirtqi bo'limi

Aniq va tabiiy fanlar kafedrasi o'qituvchisi Qodirova Dilshoda

Annotatsiya. Maqolada matnli matematik masalalarni yechish metodikasini takomillashtirish bo'yicha metodik ko'rsatmalar bayon qilingan. Shuningdek, unda o'quvchilarni masala yechishga o'rgatishda uzviyligini ta'minlashga yo'naltirilgan algoritmlar va tizimli yondashuv tamoyili taklif etiladi.

Kalit so'zlar: matnli masala, izomorfizm, gomomorfizm, proportsiya va proportsionallik, inversiya, matematik yechimning interpretatsiyasi.

МЕТОДИЧЕСКИЕ ОБЗОРЫ ДЛЯ РЕШЕНИЯ ТЕКСТОВЫХ МАТЕМАТИЧЕСКИХ ЗАДАЧ

Аннотация. В статье изложены методические указания по совершенствованию методологии решения текстовых математических задач. Также предлагается алгоритм и принцип системного подхода, направленного на обеспечение преемственности в обучении студентов решению проблем.

Ключевые слова: текстовая задача, изоморфизм, гомоморфизм, пропорциональность и пропорциональность, инверсия, интерпретация математического решения.

METHODOLOGICAL CONSIDERATIONS FOR SOLVING THE TEXT MATHEMATICAL PROBLEMS

Annotation. The article describes methodological recommendations for improving the method of solving the text mathematical problems. We also propose an algorithm and a principle of a systematic approach aimed at ensuring continuity in teaching students how to solve a particular problem.

Key words: textual problem, isomorphism, homomorphism, proportionality and proportionality, inversion, interpretation of a mathematical solution.

O'quvchilarning matematik tafakkurini rivojlantirishda matnli matematik masalalar muhim ahamiyatga ega. Matnli masalalarni yechish jarayoni o'quvchilardan produktiv fikrlash, matematik tushuncha, teorema va formulalarni amalda qo'llay olish darajasidagi mustahkam matematik bilim va malakani talab etadi. O'quvchi odatda analitik, illyustrativ, tasvirli masalalarni tayyor formula va qat'iy algoritm asosida yechishni oson o'zlashtiradi. Bundan tashqari o'quvchilarning psixologiyasi mantiqiy tafakkur qilish, tasodifiylik qonuniyatlarini anglashga to'sqinlik qiluvchi moyillikka egaligi ma'lum va bunday holat motivatsiyaning pasayishiga sabab bo'ladi²³. Matnli matematik masalalarning mantiqiy tuzilishi, turi va uni yechish usulini anglashda o'quvchilarning eng muhim kamchiliklardan biri, asosiy tushuncha va formulalarning ma'nosini to'la tushunmaslik, ularni amaliyot bilan bog'lashda yuzaga keladigan intellektual qiynalishdir. Hozirgi vaqtda ushbu muammoga katta e'tibor berilmoqda. O'quvchilarni matnli matematik masalalarni yechishga o'rgatishda avval masala turi va yechish usulini to'g'ri anglagan holda masala bilan bog'liq nazariy materiallarni mustahkamlash, matematik bilimlarni tatbiq etish bo'yicha amaliy bilim, ko'nikma, malaka va kompetentsiyaviy yondashuvlarni shakllantirgan holda yondashish maqsadga muvofiq. O'qituvchi matnli masalalarni yechishga o'rgatish jarayonida o'quvchilar bilan bosqichma-bosqich doimiy ravishda ishlab, ularda kreativ va nostandart fikrlashni yetarlicha rivojlantirmog'i lozim. Biz bu borada quyidagi bosqichlarda ish olib borishi maqsadga muvofiq deb hisoblaymiz.

1-bosqich. Masala shartiga oydinlik kiritiladi va topilishi kerak bo'lgan kattalik aniqlanadi.

2-bosqich. Masalaga oid matematik nazariyani to'g'ri belgilash va berilgan masalani ushbu nazariya asosida yechish algoritmini shakllantirish.

3-bosqich. Matnli masalani yechish usulini to'g'ri belgilash va shu asosida yechish. Masalaning matematik echimini berilgan masala tilida qayta ifodalash (matematik yechimning interpretatsiyasini ko'rsatish).

O'quvchi tomonidan matnli matematik masalalarni yechish jarayonida masala turini ajrata olishi muhim ahamiyatga ega. Bu jarayonning talablarga muvofiq tashkil etilishi o'quvchilarning matnli masala turi va mohiyatidan qanchalar xabardor ekanligi bilan bevosita

²³ Khankulov U. Kh. About the principles of selection of teaching content of stochastic elements of mathematics. Science and world. –Volgograd, Russia, 2018. № 4. –P. 56-57. (Impact Factor 0,325).

bog'liq²⁴. Shu nuqtai nazardan matnli matematik masalalarni quyidagicha klassifikatsiyalash mumkin:

- 1) Natural sonlarga doir masalalar;
- 2) Ishga doir masalalar;
- 3) Foizga doir masalalar;
- 4) Harakatga doir masalalar;
- 5) Aralashma va qotishmaga doir masalalar;
- 6) Progressiyaga doir masalalar;

O'quvchilarning mantiqiy fikrlash qobiliyatini rivojlantirish uchun masalalarni qiyinlik darajasi bo'yicha va tushunchalarning izomorfligiga tayangan holda tanlash o'ta muhimdir. Matnli masalalarni oson yechishning usuli sifatida asosan masala mazmuniga qarab geometrik metod, tushunchalarning izomorfizm va gomomorfizmligi, proportsiya va proportsionallik asosida hamda inversiya, o'xshashlik, qiyoslash kabi metodlar bilan yechish tavsiya etiladi. Matnli matematik masalalarni yechish usuli masalaning mazmuni va uning spetsifik xarakteriga qarab oshkor bo'ladi. Matnli matematik masalalarni yechish algoritmi ko'p holatlarda quyidagi ko'rinishda bo'ladi.

- 1) Chiziqli tenglama va tenglamalar sistemasiga keltiriladigan masalalar;
- 2) Ikki va undan ortiq o'zgaruvchili tenglama va tenglamalar sistemasiga keltiriladigan masalalar;
- 3) Tushunchalarning izomorfligi va gomomorfligi, proportsiyasi, proportsionalligiga asoslangan masalalar;
- 4) Aniqmas tenglama va tenglamalar sistemasi tuzib yechiladigan masalalar;
- 5) Tengsizliklar tuzib yechiladigan masalalar;
- 6) Aralash tipdagi masalalar.

Murakkab matnli matematik masalalarga o'qituvchi nazariyani ko'rsatma shaklida ko'rsatish bilan chegaralanmasdan, o'rganilayotgan tushunchani chuqurroq ochib berishi va uni to'ldirishi, o'quvchilarni mustaqil fikrlashga yo'naltirishi lozim. Ishning birinchi bosqichida o'rganilayotgan tushuncha va u bilan bog'liq ko'nikmalarni o'quvchilarga puxta singdirishni o'z oldiga maqsad qilib qo'yadi. Shu maqsadda matnli matematik

²⁴ The 2013 Stanford-Sylvania Competitive Examination in Mathematics, California Mathematics Council Bulletin, 2013, B). 18, p. 16-17.

masalalarni yechish metodikasi bo'yicha quyidagi vazifalarni bajarishi maqsadga muvofiq:

a) masalani yechishga barcha o'quvchilarni jalb qilib, ular faol ishtirok etishini ta'minlashi;

b) o'qituvchi o'quvchilarning masalalarni yechishlarida mustaqil, ijodiy fikrlashlariga diqqat bilan qarab, masalani qulayroq usulda yechishga intilishlarini har taraflama rivojlantirishi;

c) o'quvchilarning darsda o'rganilgan bilimlaridan foydalanib uyga beriladigan vazifalarni yechish ko'nikmasini shakllantirishi;

d) o'quvchilarga beriladigan misol va masalalar matematikaning fan sifatidagi ahamiyatini va qimmatini ko'rsatadigan mazmunda bo'lishi hamda fanlararo aloqadorlik, o'quv fanining ichki integratsiyasiga alohida e'tibor berishi;

e) beriladigan masalalar o'quvchilarning kundalik hayotida uchraydigan masalalarni yechish ko'nikmasini shakllantirishi kerak.

Avvalo matnli masalalarni yechishga kirishishdan oldin uning turini aniqlash, berilgan masalaning shartlarini analiz qilish, tushunchalarning izomorfligi, proporsiyasi, proporsionalligini aniqlash maqsadga muvofiq. Matnli masalalar turli ob'ektlar uchun tuzilgan bo'lsada, ularni yechish ma'lum qonuniyatlar negizida amalga oshiriladi. Ob'ektlarning umumiy xossalarga ega bo'lishi, ma'lum qonuniyatlarga bo'ysinishi tushunchalarning gomomorf va izomorfligi bilan xarakterlanadi.

Masalan: 1) Bajarilgan ishga oid matnli masalalar fizika kursidagi paralel ulangan qarshiliklarning umumiy qiymatini topish qonuniyati $\frac{1}{R_1} + \frac{1}{R_2} + \dots + \frac{1}{R_n}$ asosida oson yechiladi.

1-masala. Usta muayyan ishni 15 kunda, shogirdi 27 kunda tugatadi. Agar 5 ta usta va 3 ta shogird birga ishlasa shu ishni necha kunda tugatadi.

Yechish: Usta $a_1 = 15$ kunda, shogirdi $a_2 = 27$ kunda tugatsa, ularning birgalikda ish vaqti $a = ?$. Yuqorida keltirilgan qonuniyatga ko'ra:

$$\frac{1}{a} = \left(\frac{1}{a_1} + \frac{1}{a_1} + \frac{1}{a_1} + \frac{1}{a_1} + \frac{1}{a_1} \right) + \left(\frac{1}{a_2} + \frac{1}{a_2} + \frac{1}{a_2} \right) = \frac{5}{a_1} + \frac{3}{a_2} = \frac{1}{3} + \frac{1}{9} = \frac{4}{9}; \quad a = 2\frac{1}{4}.$$

2) Fizika va kimyo kursida aralashmaning konsentratsiyasini topish $x = \frac{x_1 m_1 + x_2 m_2 + \dots + x_n m_n}{m_1 + m_2 + \dots + m_n}$ qonuniyat bilan aniqlanadi, bu yerda m_1, m_2, \dots, m_n - massalar, x_1, x_2, \dots, x_n - konsentratsiyalar, x - yangi hosil bo'lgan aralashmaning konsentratsiyasi. Ushbu qonuniyatdan foydalanib qator matnli masalalarni yechish mumkin.

1-masala. Idishda yog'liligi 92% bo'lgan 120 litr suyuqlik bor. Idishdan suyuqlikning bir necha qismi to'kib yuborildi va o'rniga shuncha yog'liligi 70% bo'lgan

suyuqlik quyildi. Agar hosil bo'lgan suyuqlikning yog'liligi 85% ga teng bo'lsa, idishga qancha suyuqlik quyilgan.

Yechish: Idishga quyilgan suyuqlik x litrga teng bo'lsin, to'kib yuborilgan va quyilgan suyuqliklar teng bo'lgani uchun suyuqlikning umumiy miqdori o'zgarmaydi. Lekin suyuqlikning konsentratsiyasi (yog'liligi) 85% ga tushib qoladi. U holda quyidagi tenglamadan $54\frac{6}{11}$ qiymat topiladi.

Izoh. Umuman olganda, l_0 litr aralashmada k konsentratsiyali modda bo'lsin va undan l litr olinib, o'rni boshqa turdagi modda bilan to'ldirilsin. Bu ish tartibi n marta takrorlansa, u holda shu modda konsentratsiyasi $k_n = k \cdot \left(1 - \frac{l}{l_0}\right)^n$ ga teng bo'ladi²⁵.

3) Matnli masalalarni yechishda analitik metodlarning mazmuni ko'p hollarda tushunchalarning proportsiyasi va proportsionalligiga ham asoslanadi. Bunday matnli matematik masalalar sinfiga foizni topishga doir masalalar, iqtisodiy matematikaga oid masalalar, harakatga va bajarilgan ishga oid masalalar, sonlar, raqamlarga oid masalalar hamda aralash tipdagi masalalarni kiritish mumkin.

1-masala. Ishni usta 10 soatda, shogirdi 15 soatda tugatadi. Usta 2 soat ishlagandan keyin shogirdi unga yordamga keldi. Ular ishni necha soatda birgalikda tugatishgan?

Yechish: Butun ish - A , ustaning 2 soatda bajargan ishi - x bo'lsin. Usta yolg'iz o'zi ishlasa 10 soatda butun A ishni, 2 soatda esa x qismini bajaradi. U holda ularning proportsiyasidan x noma'lumni topish mumkin, $\left[\begin{array}{l} 10 \rightarrow A \\ 2 \rightarrow x \end{array} \right]$ bundan $x = \frac{A}{5}$. Usta 2 soatda

butun ishning beshdan bir qismini bajargan bo'lsa, ishning $A - \frac{A}{5} = \frac{4A}{5}$ qismi shogirdi bilan birgalikda bajarilgan. Agar usta va shogird butun A ishni birgalikda bajarganda $\frac{1}{10} + \frac{1}{15} = \frac{1}{y}$, ya'ni $y=6$ soatda tugatishi mumkin edi. Ish hajmining proportsiyaga asosan usta va shogird butun A ishni birgalikda 6 soatda, usta yolg'iz o'zi 2 soat ishlagandan keyin qolgan ishning $\frac{4A}{5}$ qismini shogirdi bilan birgalikda 7 soatda

²⁵ R. Creighton Buck. A look at mathematical competitions, American Mathematical Monthly, 2011, 66 p. 201-212.

tugatgan. Demak, $\begin{cases} A \rightarrow 6 \\ \frac{4A}{5} \rightarrow z \end{cases}$ ifodaning proporsiyasidan $z = 4\frac{4}{5}$ soatda, aniqrog'i 4 soat

48 minutda ish bajarilganligini ko'rish mumkin.

2-masala. Ish normasini bajarishga ketadigan vaqt 35% ga qisqarsa, mehnat unumdorlik necha foizga oshadi.

Yechish: Fizika kursidan ma'lum bo'lgan $v = \frac{s}{t}$ formulaga ko'ra v - tezlik va t - vaqt o'zaro teskari proporsional. Demak, mehnat unumdorligi va vaqt teskari proporsional (mehnat unumdorligi bu tezlik): Masala sharti bo'yicha $s=1$ proporsionallik koeffitsienti deb olinsa, $v = \frac{1}{t}$ kelib chiqadi. U holda mehnat

unumdorligining foiz hisobida ortishi quyidagi tenglamadan topiladi: $1 - \frac{35}{100} = \frac{1}{1 + \frac{x}{100}}$,

$$x = 53\frac{11}{13}.$$

Demak, mehnat unumdorligi $53\frac{11}{13}\%$ ga ortar ekan.

4) Ba'zi matnli matematik masalalarni yechishda ratsional tengsizlik (tengsizliklar sistemasi) tuzish bilan ham mulohaza yuritiladi.

1-masala. Sotuvchidagi tarozi yelkalari har xil bo'lib, u 1 kg tovarni bir tomonida tortib beradi, yana 1 kg ni ikkinchi tomonida tortib beradi va shu bilan u qilayotgan xatosini yo'qotdim deb hisoblaydi. Shu to'g'rimi?

Yechish: Agar x va y lar tortib berilgan tovar, a va b lar esa tarozi yelkalari bo'lsa, u holda birinchi va ikkinchi tortganda mos ravishda $x \cdot a = 1 \cdot b$ va $y \cdot b = 1 \cdot a$ tengliklar o'rinlidir. Bu erdan $y = \frac{1}{x}$ kelib chiqadi. Shunday qilib, $x + \frac{1}{x}$ kg tovar berilgan, $a \neq b$ bo'lgani uchun $x \neq 1$, demak, $x + \frac{1}{x} > 2$. Javob, xatolik yo'qolmagan.

Izoh. Tarozi yelkalari emas, balki pallalari turlicha bo'lganda edi, bu xatolik yo'qotilgan bo'lar edi.

2-masala. Sayohatchi kuniga bosib o'tishi mumkin bo'lgan mo'ljaldagi yo'lidan 25 km ortiq yura olsa, u 10 kunda 1000 km dan kam yuradi, 15 km dan kam yursa, 15 kunda 1000 km dan ko'p yuradi. Uning mo'ljallab qo'ygan kunlik tezligi qanday oraliqda o'zgaradi?

Yechish: Sayohatchining kunlik tezligi v km|soat demak:

$$\begin{cases} (v + 25) \cdot 10 < 1000 \\ v < 15 \end{cases}$$

Sistemani yechib, $7,5 < v < 81\frac{2}{3}$ km|soat topiladi.

Matnli matematik masalalarni yechishdagi bunday yondashuvlar o'quvchilarni masala yechishga bo'lgan motivatsiyasining rivojlanishi hamda mantiqiy tafakkurini chuqurlashishida ijobiy natijalarni beradi. Xulosa qilib aytish mumkinki, yuqorida keltirilgan metodik mulohazalar matematikani o'rganish jarayonida bog'langan-integrativlik (o'quv fanining ichki bog'liqligi), integrativlik (fanlararo aloqadorlik) ni mustahkamlash uchun foydali imkoniyatlarni yuzaga keltiradi. Yuqorida aytilganlar matematikani hayotning turli sohalariga tatbiq qilish muhim ekanligini tasdiqlaydi. O'quvchilarga amaliy mazmundagi matnli matematik masalalarni yechishni o'rgatish muhim hisoblanadi.

Foydalangan adabiyotlar ro'yxati.

1. Khankulov U. Kh. About the principles of selection of teaching content of stochastic elements of mathematics. Science and world. –Volgograd, Russia, 2018. № 4. –P. 56-57. (Impact Factor 0,325).
 2. The 2013 Stanford-Sylvania Competitive Examination in Mathematics, California Mathematics Council Bulletin, 2013, B). 18, p. 16-17.
 3. R. Creighton Buck. A look at mathematical competitions, American Mathematical Monthly, 2011, 66 p. 201-212.
- основы математического анализа, Для академических лицеев, част 2, Т.: ИЛМ ЗИЁ, 2016. –400 б.
4. Sanjarbek U., Yokutkhon K., Olimakhon K. MODERN PEDAGOGICAL AND INFORMATION-COMMUNICATION TEACHING A FOREIGN LANGUAGE



USING TECHNOLOGY //INTERNATIONAL JOURNAL OF RESEARCH IN COMMERCE, IT, ENGINEERING AND SOCIAL SCIENCES ISSN: 2349-7793 Impact Factor: 6.876. – 2022. – Т. 16. – №. 5. – С. 103-108.

5. Ruzmatovich U. S. et al. PROCESSES OF ORGANIZATION OF TECHNICAL, TACTICAL AND PHYSICAL PREPARATION IN NATIONAL WRESTLING TRAINING //INTERNATIONAL JOURNAL OF RESEARCH IN COMMERCE, IT, ENGINEERING AND SOCIAL SCIENCES ISSN: 2349-7793 Impact Factor: 6.876. – 2022. – Т. 16. – №. 3. – С. 65-68.

6. Ураимов С. Р. ҲАРБИЙ-ТЕХНИКА ВА ГУМАНИТАР ЛИЦЕЙЛАР ЎҚУВЧИЛАРИНИНГ ЖИСМОНИЙ РИВОЖЛАНИШ ДАРАЖАСИНИ БАҲОЛАШ //Central Asian Academic Journal of Scientific Research. – 2022. – Т. 2. – №. 2. – С. 169-175.

7. Матаева Р. С., Дунаев К. Ш., Ураимов С. Р. ФИЗИЧЕСКАЯ ПОДГОТОВКА СТАРШЕКЛАССНИКОВ НА ОСНОВЕ СПОРТИВНО-ОРИЕНТИРОВАННОГО ПОДХОДА К ФИЗИЧЕСКОМУ ВОСПИТАНИЮ В ОБЩЕОБРАЗОВАТЕЛЬНОЙ ОРГАНИЗАЦИИ //ББК 75.1 А-43 Ответственный редактор. – 2021. – С. 191.

ISHCHI KUCHIGA TALAB VA TAKLIFNI ISTIQBOLLASHTIRISH

*Farg‘ona davlat universiteti Sirtqi bo‘limi
Ijtimoiy gumanitar fanlar kafedrasida o‘qituvchilari:
Raximova Kizlarxon Ne‘matjon qizi
Axmadaliyeva Mohigul Kadirovna*

Annotatsiya: Ushbu maqolada ishchi kuchi, talab va taklif tushunchalari haqida yoritib berilgan. Shuningdek talab va taklifni ishchi kuchiga o‘zaro bog‘liqligi yozilgan.

Tayanch iboralar: Ishchi kuchi, talab tushunchasi, taklif tushunchasi, bozor iqtisodiyoti, bandlikni ta‘minlash, mehnat resurslari, bandlik va kambag‘allik

Kirish. Ishchi kuchi ([inglizcha: Labor force](#), [nemischa: Erwerbs person enpotenzial](#)) — bu [inson](#) aqliy va jismoniy qobiliyatlarining yig‘indisi [1] bo‘lib, [jamiyatning](#) asosiy ishlab chiqaruvchi kuchi hisoblanadi. Ishchi kuchi [mehnat](#) qobiliyatiga ega bo‘lgan kishilar uchun xosdir. Lekin ishchi kuchi insonning o‘zi emas yoki uning [mehnati](#) ham emas, uning qobiliyatidan iboratdir. Jamiyatning milliy mahsuloti hisobiga [ishlab chiqarishning](#) moddiy-ashyoviy omillariga emas, balki shaxsiy omili, ya‘ni ishchi kuchi ham takror ishlab chiqariladi.

Ishchi kuchining miqdori mamlakat aholisining mehnat faoliyatiga layoqatli bo‘lgan qismi orqali ifodalanib, u ishchi kuchi resurslari deb ham ataladi. Insonning ishchi kuchi resurslari tarkibiga kiritilishining asosiy mezon bo‘lib uning yoshi va mehnatga bo‘lgan qobiliyati hisoblanadi. [2]

Odatda ishchi kuchi resurslari tarkibiga 16 yoshdan 60 yoshgacha bo‘lgan [erkaklar](#), 16 yoshdan 55 yoshgacha bo‘lgan [ayollar](#) kiritiladi. Lekin ijtimoiy ishlab chiqarish va boshqa sohalarida band bo‘lgan nafaqaxo‘rlar ham ishlashi mumkin. Ishchi kuchi resurslarining **faol** va **potensial** qismi farqlanadi. Ijtimoiy ishlab chiqarishda band bo‘lgan shaxslar ishchi kuchi resurslarining **faol qismi** hisoblansa, ishlab chiqarishdan ajralgan holda o‘qiyotganlar va vaqtinchalik uy xo‘jaligida band bo‘lganlar **potensial qismi** hisoblanadi. **Ishchi kuchini takror hosil** qilish insonning jismoniy kuchlari va aqliy qobiliyatlarini uzluksiz qayta tiklab va ta‘minlab turish, ularning mehnat malakasini muttasil yangilab va oshirib borish, umumiy bilim va kasbiy darajasi o‘shirishni ta‘minlash demakdir. Ishchi kuchini takror yaratish xodimlarni ishlab chiqarishga jalb etishni, tarmoqlar, korxonalar, mintaqalar o‘rtasida ishchi kuchi resurslarini taqsimlash va qayta taqsimlashni, ularning xodimlarga bo‘lgan [ehtiyajlari](#) qondirilishini va ayni paytda mavjud ishchi kuchining [ish](#) bilan to‘la va samarali band bo‘lishini ta‘minlaydigan ijtimoiy-iqtisodiy mexanizmini yaratishni ham o‘z ichiga oladi. Ishchi kuchini takror hosil qilish nisbatan mustaqil iqtisodiy va ijtimoiy muammo bo‘lib, bu muammoning ayrim tomonlari aholining tabiiy harakatlari shaklida namoyon bo‘ladi. Shu sababli ishchi kuchini takror hosil qilishning asosi aholining tabiiy ko‘payishi hisoblanadi.

Ishchi kuchi bozori

Mavjud qonunlikka muvofiq ish bilan bandlik deganda fuqorolarning qonunda taqiqlanmagan va ularga daromad keltiradigan faoliyat turi bilan shug‘ullanishlari tushuniladi. Ko‘pchilik iqtisodiy adabiyotlarda qayd qilinganidek:

“Bandlik mehnat qobiliyatiga ega bo‘lgan va mehnat qilishga ishtiyoqi bor kishilarning ishga joylashib foydali mehnat bilan mashg‘ul bo‘lishlaridir”. Ish bilan band

aholiga yollanib ishlovchilar va o'zlarini mustaqil ravishda ish bilan ta'minlagan shaxslar kiradi. Mehnat insonning mehnat qilish aqliy va jismoniy qobiliyatlarining yig'indisi bo'lib, jamiyatning asosiy ishlab chiqaruvchi kuchidir. Takror ishlab chiqarish faqat ishlab chiqarishning moddiy omili bo'libgina qolmay, balki shaxsiy omil, ya'ni ishchi kuchi jaraenida takror ishlab chiqariladigan.

Ish bilan band bo'lish uchun mehnat qobiliyati, ya'ni mehnat qilish qobiliyati, unga ega bo'lganlar mehnat resurslarini tashkil etishi zarur. Aholining quyidagi guruhlariga O'zbekistonda mehnat resurslari kiradi:

Ish yoshi:

- 16-54 yoshgacha bo'lgan ayollar;
- 16 yoshdan 60 yoshgacha bo'lgan erkaklar.

Mehnat yoshidan katta ishchilar (mehnat pensiyasida).

Balog'atga yetmagan (16 yoshgacha) ishlaydigan o'smirlar.

Mehnat resurslari iqtisodiy faol va iqtisodiy jihatdan yashovchan aholi qatlamlaridan iborat bo'ladi. O'zbekistonda mehnat resurslarining o'rtacha 74-75 foizini xo'jalik faoliyati, 25-26 foizini iqtisodiy nafas olish tashkil etadi. Iqtisodiy faol aholining 95% ga yaqini iqtisodiyotda band. Iqtisodiy nafaol ish bilan band bo'lmagan aholining 57,0% dan ortig'ini, 43,0% ga yaqini esa mehnatga layoqatli yoshdagi o'quvchilar va ishlab chiqarishdan ajralgan holda ta'lim olayotganlar, iqtisodiy faol aholi qatlamini esa yalpi ishchi kuchi tashkil etadi. Yalpi ishchi kuchining miqdoriy o'lchovi – mehnatga layoqatli odamlarning (mehnat resurslari) umumiy soni.

Yalpi ishchi kuchining sifat o'lchovi esa ularning bilim, malaka, ko'nikma, malakalari va ish tajribalarining o'rtacha ko'rsatkichlarida mujassamlashadi.

Mehnat resurslari, boshqa resurslar singari, tor va keng ma'noda ko'rib chiqilishi mumkin bo'lgan qayta-qayta muomala qilinishi kerak.

Ishchi kuchini tor ma'noda qayta kiyinish-bu insonning jismoniy va aqliy qobiliyatlarini doimiy ravishda kengaytirilgan tarzda tiklash, ularning mehnat ko'nikmalarini, umumiy bilimlarini, kasbiy tayyorgarlik darajasini yangilash va rivojlantirishni va ishchi avlodni tayyorlashni o'z ichiga olgan jarayon.

Keng ma'noda ishchi kuchini qayta xosil qilish demakdir:

- aholining tabiiy harakati, tabiiy o'sishi uchun umumiy sharoit yaratish;
- xodimlarni ishga qabul qilish va ishlab chiqarishga chiqarish;
- mehnat resurslarining tarmoqlar, tarmoqlar va hududlar o'rtasida taqsimlanishi va qayta taqsimlanishi;
- aholining ijtimoiy, ma'naviy va madaniy ehtiyojlarini qondirish;
- ishchi kuchining to'liq va samarali bandligini ta'minlash.

Har bir milliy iqtisodiyotning asosiy maqsadlaridan biri bandlikni to'la ta'minlashdir. Shuningdek, u" to'liq ish bilan ta'minlash "va"samarali yoki oqilona ish bilan ta'minlash"ni belgilaydi [7,8,9,10].

To'liq ish bilan ta'minlash, ishlashga qodir va ishlashni istaganlarning barchasi ish bilan ta'minlanganligini anglatadi. Shuningdek, to'liq bandlik, bir tomondan, iqtisodiyotda ishsizlikning tabiiy darajasi mavjudligini inkor etmaydi, boshqa tomondan, bu barcha mehnatga layoqatli odamlar ishlab chiqarishga jalb qilinishi kerak degani emas.

Bandlik hajmi bo'yicha qancha odam va qancha vaqt ish bilan shug'ullanishini anglatadi. Sifatni ta'minlashdan esa, ishlagan vaqt davomida qancha tovar va xizmatlar

yaratilishi, ular qanday narxda sotilishi va natijada qancha pul ishlab topilishini anglatadi. To'liq ish bilan ta'minlash, belgilangan ish kuni, hafta yoki ish oyi davomida doimo ish bilan ta'minlanishini anglatadi. Agar ish bo'lsa to'liq bandlik mavjud bo'ladi 7 shu kuni soat, 5 ish hafta, 22 bir oy ichida ish kuni, jami 154 soat ($7 \times 22 = 154$) va tegishli haq olish. Kuniga 5 soat, haftasiga 4 kun, oyiga 80 soat ishlansa, to'liqsiz ishlagisi keladi.

Mehnatga talab ko'rsatkichlari

Talab statistikasini o'rganishni bevosita korxonalar va tashkilotlardan to'plangan ma'lumotlar asosida quyidagi ko'rsatkichlar bo'yicha axborot berish orqali tashkil etish maqsadga muvofiqdir:

- hisobot davridagi bo'sh ish o'rinlari soni (kerakli xodimlar);
- yil boshidan band bo'lgan bo'sh ish o'rinlari;
- hisobot yili oxiridagi bo'sh ish o'rinlari (kerakli xodimlar)soni;
- yilning yaqin chegarasida qo'shimcha ish o'rinlari (kutilayotgan bo'sh ish o'rinlari)soni.

Statistika ushbu ma'lumotlardan ishchi kuchining qo'shimcha talab va taklifi o'rtasidagi nisbatni ifodalash uchun foydalanadi. Qoidaga ko'ra, mehnat birjalarida ro'yxatga olingan bo'sh ish o'rinlari soni dinamikasi ishsizlar soni dinamikasiga teskari bo'ladi. Barcha mamlakatlarda ishsizlar soni ko'payadi va bo'sh ish o'rinlari va lavozimlar soni kamayadi [11,12,13,14].

Statistika ish bilan band bo'lgan va ishsizlar soni, tuzilishi va dinamikasini, shuningdek bo'sh ish o'rinlarining mavjudligi va tuzilishini o'rganishdan tashqari, ish bilan bandlikni kengaytirish va ishsizlikni kamaytirishga qaratilgan faoliyatning miqdoriy tomonini ham aks ettiradi. Ushbu tadbirlarga quyidagilar kiradi:

- ish bilan band bo'lganlar va ishsizlar soni, tuzilishi va dinamikasini, shuningdek bo'sh ish o'rinlarining mavjudligi va tuzilishini o'rganishdan tashqari, statistika ish bilan bandlikni kengaytirish va ishsizlikni kamaytirishga qaratilgan faoliyatning miqdoriy tomonlarini ham aks ettiradi. Ushbu tadbirlarga quyidagilar kiradi:

- tadbirkorlar uchun qo'shimcha ishchi kuchi yollagan hollarda ijtimoiy to'lovlarni kamaytirish;

- kichik oilaviy korxonalarini tashkil etishda ishsiz yoki singan tadbirkorlarga davlat yordami ko'rsatish (bunday hollarda ularga pul yordami va bepul maslahatlar beriladi);

- yosh tadbirkorlar tomonidan davlat tomonidan bepul yoki kredit shaklida amalga oshiriladigan xodimlarni tayyorlash va qayta tayyorlash, buning uchun davlat ularga soliqni kamaytirish shaklida imtiyozlar beradi;

- Ishsizlarni kundan-kunga mablag ' bilan ta'minlash uchun maxsus ishlab chiqilgan jamoat ishlarini tashkil etish;

- ichki va tashqi immigratsiyada yordam;

- qoloq hududlarni rivojlantirish va qishloq xo'jaligi sohasini rivojlantirish dasturlarini ishlab chiqish;

- pensiya yoshidagi shaxslarni ishdan bo'shatishni rag'batlantirish;

- tegishli ta'lim va kasb tayyorgarligiga ega bo'lmagan yoshlarni ish bilan ta'minlashni rag'batlantirish.

Xulosa va takliflar

Ehtiyoj kishilarning hayotiy vositalariga bo'lgan zaruriyatini ifodalovchi ilmiy kategoriya sifatida taraqqiyotning hamma bosqichlari uchun umumiy va doimiydir.

Uning [bozor iqtisodiyoti](#) sharoitidagi tarixiy ko‘rinishi talab tushunchasidir. Talab ehtiyojdan farq qilib, mustaqil iqtisodiy kategoriya (ilmiy tushuncha) sifatida amal qiladi.

Ehtiyojning faqat [pul](#) bilan ta‘minlangan qismi talabga aylanadi. Demak, **talab — bu pul bilan ta‘minlangan ehtiyojdir.** [Ehtiyoj](#) zarur miqdordagi [pul](#) bilan ta‘minlanmasa, u "xohish", "istak" bo‘lib qolaveradi. Talabning bir qator muqobil variantlari mavjud bo‘ladi, chunki [narx](#) o‘zgarishi bilan tovarning sotib olinadigan miqdori ham o‘zgaradi. Shu bog‘liqlikdan kelib chiqib, talabga quyidagicha ta‘rif berish mumkin: **ma‘lum vaqt oralig‘ida, narxlarning mavjud darajasida iste‘molchilarning tovar va xizmatlar ma‘lum turlarini sotib olishga qodir bo‘lgan ehtiyoji.**

Ma‘lum vaqt oralig‘idagi [narxlarning](#) muayyan darajasida [ishlab chiqaruvchi](#) yoki [sotuvchilar](#) tomonidan ma‘lum turdagi [tovar](#) va [xizm tlarining](#) daromad va foyda olish maqsadida [bozorga](#) chiqarilgan miqdoriga taklif deyiladi. [Narx](#) o‘zgarishi bilan sotishga chiqariladigan mahsulot miqdori ham o‘zgarishi sababli talab kabi taklifning ham bir qator muqobil variantlari mavjud bo‘ladi. Taklif narxlarning turli darajasida qancha miqdordagi mahsulotning sotishga chiqarilishini ko‘rsatadi. [Narxning](#) oshishi bilan shunga mos ravishda sotishga chiqariladigan tovarlar taklifi miqdori ham ortadi, narxning tushishi bilan taklif hajmi qisqaradi.

Talab tushunchasi va uning miqdoriga ta‘sir qiluvchi omillar. Talab qonuni Biz ehtiyoj tushunchasi haqida dastlabki bobda ga‘irgan edik. Ehtiyoj kishilarning hayotiy vositalariga bo‘lgan zaruriyatini ifodalovchi ilmiy kategoriya sifatida taraqqiyotning hamma bosqichlari uchun umumiy va doimiydir. Uning bozor iqtisodiyoti sharoitidagi tarixiy ko‘rinishi talab tushunchasidir. Talab ehtiyojdan farq qilib, mustaqil iqtisodiy kategoriya (ilmiy tushuncha) sifatida amal qiladi. Ehtiyojning faqat ‘ul bilan ta‘minlangan qismi talabga aylanadi. Demak, talab – bu ‘ul bilan ta‘minlangan ehtiyojdir. Ehtiyoj zarur miqdordagi ‘ul bilan ta‘minlanmasa, u «xohish», «istak» bo‘lib qolaveradi. Talabning bir qator muqobil variantlari mavjud bo‘ladi, chunki narx o‘zgarishi bilan tovarning sotib olinadigan miqdori ham o‘zgaradi. Shu bog‘liqlikdan kelib chiqib, talabga quyidagicha ta‘rif berish mumkin: ma‘lum vaqt oralig‘ida, narxlarning mavjud darajasida iste‘molchilarning tovar va xizmatlar ma‘lum turlarini sotib olishga qodir bo‘lgan ehtiyoji talab deyiladi. Boshqacha qilib aytganda talab – ‘ul bilan ta‘minlangan ehtiyojdir.

Foydalanilgan adabiyotlar ro‘yxati

1. Iqtisodiyot nazariyasi. o‘quv qo‘llanma. Toshkent-2007 Sh.Sh.Shodmonov
2. «Bozor iqtisodiyoti asoslari». Toshkent: «Fan»-1999 yil. Usmonov S.N., Dodoboev YU.T.
3. «Bozor iqtisodiyoti asoslari». Toshkent: «Mehnat»-1997 yil. Abdullaev Yo.
4. «Mehnat iqtisodiyoti va sotsiologiyasi». Toshkent: «O‘qtuvchi»-2001 yil. Abdurahmonov Q.H., Bozorov N., Volgin N va boshqalar.
5. «Mehnat iqtisodiyoti va sotsiologiyasi» Toshkent-2004 yil. Shodmonov Sh. va boshqa Abdurahmonov. Q., Holmo‘minov Sh.R.
6. Iqtisodiyot nazariyasi, T., 2003; Tojiboyeva D., Iqgisodiyot nazariyasi, T., 2003. Ahmadjon O‘lmasov, Muxtor Rasulov.
7. Sanjarbek U., Yokutkhon K., Olimakhon K. MODERN PEDAGOGICAL AND INFORMATION-COMMUNICATION TEACHING A FOREIGN LANGUAGE

USING TECHNOLOGY //INTERNATIONAL JOURNAL OF RESEARCH IN COMMERCE, IT, ENGINEERING AND SOCIAL SCIENCES ISSN: 2349-7793

Impact Factor: 6.876. – 2022. – Т. 16. – №. 5. – С. 103-108.

8. Ruzmatovich U. S. et al. PROCESSES OF ORGANIZATION OF TECHNICAL, TACTICAL AND PHYSICAL PREPARATION IN NATIONAL WRESTLING TRAINING //INTERNATIONAL JOURNAL OF RESEARCH IN COMMERCE, IT, ENGINEERING AND SOCIAL SCIENCES ISSN: 2349-7793 Impact Factor: 6.876. – 2022. – Т. 16. – №. 3. – С. 65-68.

9. Ураимов С. Р. ҲАРБИЙ-ТЕХНИКА ВА ГУМАНИТАР ЛИЦЕЙЛАР ЎҚУВЧИЛАРИНИНГ ЖИСМОНИЙ РИВОЖЛАНИШ ДАРАЖАСИНИ БАҲОЛАШ //Central Asian Academic Journal of Scientific Research. – 2022. – Т. 2. – №. 2. – С. 169-175.

10. Матаева Р. С., Дунаев К. Ш., Ураимов С. Р. ФИЗИЧЕСКАЯ ПОДГОТОВКА СТАРШЕКЛАСНИКОВ НА ОСНОВЕ СПОРТИВНО-ОРИЕНТИРОВАННОГО ПОДХОДА К ФИЗИЧЕСКОМУ ВОСПИТАНИЮ В ОБЩЕОБРАЗОВАТЕЛЬНОЙ ОРГАНИЗАЦИИ //ББК 75.1 А-43 Ответственный редактор. – 2021. – С. 191.

11. Sanjarbek U., Yokutkhon K., Olimakhon K. MODERN PEDAGOGICAL AND INFORMATION-COMMUNICATION TEACHING A FOREIGN LANGUAGE USING TECHNOLOGY //INTERNATIONAL JOURNAL OF RESEARCH IN COMMERCE, IT, ENGINEERING AND SOCIAL SCIENCES ISSN: 2349-7793 Impact Factor: 6.876. – 2022. – Т. 16. – №. 5. – С. 103-108.

12. Ruzmatovich U. S. et al. PROCESSES OF ORGANIZATION OF TECHNICAL, TACTICAL AND PHYSICAL PREPARATION IN NATIONAL WRESTLING TRAINING //INTERNATIONAL JOURNAL OF RESEARCH IN COMMERCE, IT, ENGINEERING AND SOCIAL SCIENCES ISSN: 2349-7793 Impact Factor: 6.876. – 2022. – Т. 16. – №. 3. – С. 65-68.

13. Ураимов С. Р. ҲАРБИЙ-ТЕХНИКА ВА ГУМАНИТАР ЛИЦЕЙЛАР ЎҚУВЧИЛАРИНИНГ ЖИСМОНИЙ РИВОЖЛАНИШ ДАРАЖАСИНИ БАҲОЛАШ //Central Asian Academic Journal of Scientific Research. – 2022. – Т. 2. – №. 2. – С. 169-175.

14. Матаева Р. С., Дунаев К. Ш., Ураимов С. Р. ФИЗИЧЕСКАЯ ПОДГОТОВКА СТАРШЕКЛАСНИКОВ НА ОСНОВЕ СПОРТИВНО-ОРИЕНТИРОВАННОГО ПОДХОДА К ФИЗИЧЕСКОМУ ВОСПИТАНИЮ В ОБЩЕОБРАЗОВАТЕЛЬНОЙ ОРГАНИЗАЦИИ //ББК 75.1 А-43 Ответственный редактор. – 2021. – С. 191.



Markaziy Farg'ona tabiat yodgorligi hududida tarqalgan umurtqasiz hayvonlar asosiy turlarining bioekologiyasi va trofik aloqalari.

Биоэкология и трофические взаимоотношения основных видов беспозвоночных, распространенных на территории Центрально-Ферганского памятника природы.

Bioecology and trophic relations of the main species of invertebrates distributed in the territory of the Central Fergana Natural Monument.

Farg'ona davlat universiteti Sirtqi bo'lim

Aniq va tabiiy fanlar kafedrasi o'qituvchisi

Xilola Tuychiyeva Zokirjon qizi

tuychiyevafdu1993@gmail.com

+99899 300 49 43

ANNOTATSIYA

Markaziy Farg'ona tabiat yodgorligi faunasi juda qadimiy bo'lib, turlarga boy hududlardan biri sanaladi. Bu yerda keng tarqalgan, kelib-ketuvchi, kamayib borayotgan va noyob turlar farqlanadi. Shuningdek, endemik va avtohton turlar o'ziga xos ahamiyatga ega. Ushbu maqolada Markaziy Farg'ona tabiat yodgorligi faunasining tur tarkibi, asosiy turlarning bioekologiyasini o'rganish, trofik aloqalarini tahlil etish, ho'jalik ahamiyatini yoritib berish hamda va muhofaza chora-tadbirlariga doir ilmiy asoslangan tavsiyalar haqida ma'lumot berilgan.

Kalit so'zlar: Tabiat yodgorligi, cho'l, trofik aloqa, fauna, bioekologiya, zahkash, eshakqurtlar, chayonlar (Scorpiones), falangalar (Solifugae), ko'poyoqlilar (Myriopoda), ninachilar (Odonata), chala qattiqqanotlilar (Hemiptera), teng qanotlilar (Isoptera), beshiktervatarlar (Mantoptera), qattiq qanotlilar (Coleoptera), ikki qanotlilar, parda qanotlilar, tiniq qanotlilar – Tortricidae, yirik turli qanotlilar – Macrofrenata, tangacha qanotlilar.

АННОТАЦИЯ

Животный мир Центрально-Ферганского природного памятника очень древний и считается одним из богатых видами регионов. Здесь выделяют обычные, эндемичные, исчезающие и редкие виды. Также особое значение имеют

эндемичные и автохтонные виды. В данной статье приведены сведения о видовом составе фауны Центрально-Ферганского памятника природы, изучение биоэкологии основных видов, анализ трофических взаимоотношений, значение ходжи, научно обоснованные рекомендации по мерам охраны.

Ключевые слова: Памятник природы, пустыня, трофическая связь, фауна, биоэкология, жуки, осы, скорпионы (Scorpiones), фаланги (Solifugae), многоножки (Myriopoda), стрекозы (Odonata), малые зимостойкие (Hemiptera), даже крылатые (Isoptera), бесшиктерватеры (Mantoptera), жесткокрылые (Coleoptera), двукрылые, вуалекрылые, яснокрылые - Tortricidae, крупные многокрылые - Macrofrenata, мелкокрылые.

ANNOTATION

The fauna of the Central Fergana Natural Monument is very ancient and is considered one of the regions rich in species. Common, endemic, endangered and rare species are distinguished here. Also, endemic and autochthonous species are of special importance. This article provides information on the species composition of the fauna of the Central Fergana natural monument, the study of the bioecology of the main species, the analysis of trophic relationships, the importance of hoja, and scientifically based recommendations on conservation measures.

Key words: Natural monument, desert, trophic relationship, fauna, bioecology, beetles, wasps, scorpions (Scorpiones), phalanges (Solifugae), millipedes (Myriopoda), dragonflies (Odonata), small hardy (Hemiptera), even-winged (Isoptera), beshiktervaters (Mantoptera), hard-winged (Coleoptera), two-winged, veil-winged, clear-winged - Tortricidae, large multi-winged - Macrofrenata, small-winged.

Tabiat yodgorligi Markaziy Farg'onadagi Qoraqolpoq cho'lining shimoli sharqiy qismida, Tolquduqqum (Sarsonqum) massivida, Farg'ona viloyati Yozyovon tumani hududida, tuman markazidan shimoliy g'arbda joylashgan.

Tabiat yodgorligi tarkibiga «Tolquduqqum» ovchilik xo'jaligi (1300 ga) va filtratsiya zonasi (1200 ga), hamda qo'riqxonada hududiga nisbatan turli masofada joylashgan kichik qumliklar kiritiladi. Tabiat yodgorligi tashkil etilgandan buyon cho'ldagi biologik xilma-xillikni qayta tiklanishida muhim vazifani bajarmoqda.

Tabiat yodgorligining xududidagi qumlar asosan Sirdaryoning qadimgi allyuvial yotqiziqalaridan hosil bo'lgan.

Tabiat yodgorligining xududi subtropik mintaqaning kontinental cho'l iqlimida joylashib, uning qishi sovuqroq (-4°), yozi esa issiq ($28-30^{\circ}\text{S}$) va quruq bo'ladi. Atmosfera yog'inlari asosan bahor va qish oylarida tushadi.

Yanvar oyida havoning harorati 0° dan pastga tushadi. Markaziy Farg'onada tog'lardan esadigan sovuq havo to'planib haroratni ancha pasaytiradi. Shimol va shimoli-sharqdan vodiya kirib kelgan sovuq havo massalari havo haroratini -30° gacha pasaytiradi. Janubdan tropik havosi yetib kelganida esa qish faslida havo haroratini $+15^{\circ}$ gacha ko'tarib yuborishi mumkin.

Yoz fasli issiq bo'ladi va uzoq davom etadi. Mutloq havo harorati $42-44^{\circ}$ gacha ko'tariladi. Sutkalik havo harorati (farqi) katta bo'ladi, ya'ni kunduzgi havo harorati ancha yuqori bo'lsa, kechalari havo ochiq paytlarida havo harorati ikki va undan barobarga pasayishi mumkin. Yodgorlik hududida yil davomida quyoshli kunlar miqdori ko'p bo'ladi. Quyosh o'rtacha 2600-2700 soat nur sochib turadi. Shu sababli bu yerda quyosh radiatsiyasi miqdori ancha kattadir. Radiatsiyaning katta qismi yoz oylariga to'g'ri kelganidan ob-havo kam o'zgaradi. Qishda esa, quyosh radiatsiyasi susayadi va vodiya kirib kelayotgan har bir havo massasi havo haroratini va umuman ob-havoni tez o'zgartiradi. Bundan tashqari, noyabrdan to fevralning o'rtalarigacha yerning nur sochish yo'li bilan yo'qotadigan issiqligi unga quyoshdan kelgan issiqlikdan oshib ketishidan ham qishni sovuq bo'lishiga ma'lum darajada sababchi bo'ladi.

Yanvar oyida havoning harorati 0° dan pastga tushadi. Markaziy Farg'onada tog'lardan esadigan sovuq havo to'planib haroratni ancha pasaytiradi. Shimol va shimoli-sharqdan vodiya kirib kelgan sovuq havo massalari havo haroratini -30° gacha pasaytiradi. Janubdan tropik havosi yetib kelganida esa qish faslida havo haroratini $+15^{\circ}$ gacha ko'tarib yuborishi mumkin (1-jadval).

1-jadval

Tabiat yodgorligi xududida o'rtacha oylik va yillik

havo harorati, yog'in miqdori

| Oylar | Qo'qon (408 m) | | Talikyakkatut (514 m) | |
|-----------|--------------------------------------|------------|--------------------------------------|---------------|
| | Havo harorati, $^{\circ}\text{S}$ | Yog'in, mm | Havo harorati, $^{\circ}\text{S}$ | Yog'in, mm |
| I | -2,3 | 16 | -3,8 | 23 |
| II | 1,2 | 13 | -0,2 | 31 |

| | | | | |
|-------------|------|-----|------|-----|
| III | 8,4 | 20 | 8,0 | 21 |
| IV | 16,0 | 13 | 15,4 | 15 |
| V | 21,6 | 12 | 21,5 | 11 |
| VI | 25,6 | 8 | 25,7 | 13 |
| VII | 27,5 | 3 | 28,1 | 3 |
| VIII | 25,6 | 2 | 26,2 | 2 |
| IX | 19,9 | 1 | 20,1 | 2 |
| X | 12,6 | 9 | 12,8 | 4 |
| XI | 5,5 | 14 | 5,0 | 17 |
| XII | 0,6 | 13 | 0,4 | 24 |
| Yil | 13,5 | 124 | 13,3 | 166 |

Yoz fasli issiq bo‘ladi va uzoq davom etadi. Mutloq havo harorati 42-44⁰ gacha ko‘tariladi. Sutkalik havo harorati (farqi) katta bo‘ladi, ya’ni kunduzgi havo harorati ancha yuqori bo‘lsa, kechalari havo ochiq paytlarida havo harorati ikki va undan barobarga pasayishi mumkin.

Yillik yog‘in miqdori 130-140 mm ga boradi.

Shamollar rejimi Markaziy Farg‘ona shamollar rejimi bilan uzviy bog‘langan. Vodiyning g‘arbiy qismi ochiq bo‘lganligidan «Qo‘qon shamoli» yodgorlik hududiga to‘siqsiz yetib keladi. Kuchli shamollar ko‘proq bahor va kuzda esadi. Ko‘proq g‘arbdan esuvchi shamollar ustunlik qiladi.

Yodgorlik hududining geologik tuzilishi va rel‘efining asosiy hususiyatlari eng avvalo Markaziy Farg‘ona hamda Farg‘ona vodiysining geologo-geomorfologik tuzilishi va rivojlanish tarixi bilan uzviy bog‘langan. Yodgorlik hududi tektonik jihatdan O‘rta Farg‘ona blokli zaminda (Richkov, 1962) yoki Markaziy Farg‘ona tektonik zonasida (Hojiev, Azimov, 1965) joylashgan.

Markaziy Farg‘onaning o‘zi yaxlit holda deyarli hamma tomondan tektonik uzilma va yoriqlar bilan chegaralanadi. Markaziy Farg‘ona tektonik zonasida geofizik usullar asosida Qoraqalpoq, Qorajiyda, Mingbuloq, Qo‘qon, Buvayda, Gumhona va boshqa tektonik ko‘tarilmalar borligi aniqlangan.

Farg'ona vodiysining hayvonot olamini tadqiq etish hozirga qadar soha olimlarini qiziqtirib kelgan. Jumladan, bu borada T.Z. Zohidov (1965), O.P.Bogdanov, R.N. Melenbursev (1969), G.K. Komilov (1964), O.Mavlonov (1988), V.A.Moiseev (1996), V.A.Moiseev, A.G. Davletshina (1997), J.A.Azimov va boshqalar (2006) ishlari alohida ahamiyatga ega bo'ldi.

Bogdanovning "O'zbekistonning hayvonot dunyosi" (1969) nomli asari respublikamiz faunasiga oid dastlabki yirik asarlardan biri xisoblanib, unda Markaziy Farg'onaning ayrim hayvonlari ham qayd etilgan [6].

Bu borada T.Z.Zohidovning "Zoologiya ensiklopediyasi" (1965) nomli yirik asarini ham ta'kidlash o'rinli. Mazkur asar chop etilgandan 3 yil keyin T.Z.Zoxidov hamda R.N. Melenbursevlar hammualliflikda "Природа и животный мир средней Азии" (1969) nomli keng qamrovli asarini taqdim etishdi. Ushbu asarda ham ayrim cho'l hayvonlarining Markaziy Farg'ona hududida uchrashi haqida ma'lumotlar keltirilgan [10], [11].

Yuqoridagilar asosida ta'kidlash mumkinki, bir qator olimlar tomonidan yurtimiz faunasi, shu jumladan, Farg'ona vodiysi hayvonlarini o'rganishga doir izlanishlar olib borilgan. Lekin, Markaziy Farg'ona tabiat yodgorligi hududida tarqalgan umurtqali hamda umurtqasiz hayvonlarning tur tarkibi, biologiyasi, ekologik xususiyatlari, trofik aloqalari hamda ho'jalik ahamiyatiga doir keng qamrovli tadqiqotlar natijalari yoritilmagan.

Markaziy Farg'ona tabiat yodgorligida umurtqasiz hayvonlardan - zahkashlar (Oniscoidea), ya'ni eshakqurtlar, chayonlar (Scorpiones), falangalar (Solifugae), ko'poyoqlilar (Myriopoda), ninachilar (Odonata), chala qattiqqanotlilar (Hemiptera), teng qanotlilar (Isoptera), beshiktervatarlar (Mantoptera), qattiq qanotlilar (Coleoptera), ikki qanotlilar, pardaqanotlilar, tiniq qanotlilar – Tortricidae, yirik turli qanotlilar – Macrofrenata, tangachaqanotlilarning vakillari nisbatan keng tarqalgan.

Tabiat yodgorligida cho'l temirchagi (cho'l chirildog'i) – Sago pedo (Pallas, 1771), ajriqxo'r karmin beruvchi qurt – Rorphyrophora cynodontis (Archangelsckaya, 1935), achchiqmiyaxo'r karmin beruvchi qurt – Porphyrophora sophorae (Archangelskaja, 1935), turkiston skarati – Skarites turkestanicus (Heyden, 1884), to'qay tasmaqanoti – Catocala remissa Standinger, 1892, to'rang'i arvoq kapalagi – Laothoe philerema (Djakonov, 1923) kabi muhofazaga muxtoj turlar mavjud.

Cho'l temirchagi (cho'l chirildog'i) – Sago pedo (Pallas, 1771).

To'g'riqanotlilar turkumi asl temirchaklar oilasining vakili. Markaziy Farg'onaning butazorlarida uchraydi. Yiliga bir marta nasl beradi. Tuproqqa qo'ygan

tuxumlari qishlaydi. Yirtqich, har xil zararkunanda hasharot va ularni lichinkalari bilan ovqatlanadi.

Ajriqxo‘r karmin beruvchi qurt – Rorphyrophora cynodontis (Archangelsckaya, 1935)

Hasharotlar sinfining teng qanotlilar turkumi karmin beruvchi qurtlar oilasiga kiradi. Markaziy Farg‘ona tabiat yodgorligida qum-tuproqli va sho‘r qoplagan joylaridagi ajriqlarning yer osti qismlarida uchraydi. Ko‘payishi sentyabr oylarida bo‘lib, birinchi yoshdagi lichinkalari qishlaydi. Karmin - qirmizi rang bo‘yoq olishda foydalaniladi. Farg‘ona vodiysidan tashqari Samarqand viloyatida ham uchraydi.

Achchiqmiyaxo‘r karmin beruvchi qurt – Porphyrophora sophorae (Archangelskaja, 1935)

Yashash tarzi ajriqxo‘r qurtga o‘xshaydi. Markaziy Farg‘ona tabiat yodgorligida qumoq tuproqli va sho‘r yerlardagi achchiqmiya va qizilmiya tomirlarida hayotini o‘tkazadi. Qirmizi rang bo‘yoq olishda foydalaniladi. Keyingi yillar ichida keskin kamayib ketgan vakillardan hisoblanadi.

Fedchenko yirtqichchasi – Redivius fedtschenkianus (Oshanin, 1871)

Yarim qattiqqanotlilar turkumi, yirtqichchalar oilasining vakili. Markaziy Farg‘ona tabiat yodgorligi qum-tuproqli yerlarida kemiruvchilar uyalarida yashaydi. Jinsiy voyaga yetgan hasharotlar aprel-may oylarida aktiv bo‘ladi. Mazkur yirtqichning rivojlanish davri ikki yil. Xilma-xil hasharot va ularning lichinkalari bilan oziqlanadi. Soni keyingi o‘n yilliklarda hamma joyda kamayib ketgan. O‘zbekistonda Farg‘ona vodiysidan tashqari Buxoro, Samarqand, Jizzax va Qashqadaryo viloyatlarida ham uchraydi. Bu tur Tojikiston Qizil kitobiga kiritilgan.

Bogdanov yirtqichchasi – Stenolemus bogdanovi (Oshanin, 1896)

Biologiyasi kam o‘rganilgan tur. Yirtqich mayda bo‘g‘imoyoqlilar bilan oziqlanadi. Katta formalari qishlaydi. Markaziy Farg‘ona tabiat yodgorligida qumliklarda kemiruvchilar uyalarida uchraydi.

Galateya – Cicindela galatea Theime, 1881

Qattiqqanotlilar turkumi, toshqollar oilasining vakili. Farg‘ona vodiysining endemik turi cho‘l landshaftlarida tarqalgan. Markaziy Farg‘ona tabiat yodgorligida nisbatan kam tarqalgan turlardan hisoblanadi. Kam o‘rganilgan turlardan. Jinsiy voyaga yetganlari iyunda aktivlashadi. Yiliga bir marta nasl beradi. Yirtqich, mayda zararkunanda hasharotlarni qirib foyda keltiradi.

Turkiston skarati – Skarites turkestanicus (Heyden, 1884)

Qo'ng'izlar turkumining vakili. Farg'ona vodiysi markaziy qismidagi cho'llarning qum massivlari, qum tepaliklari o'rtasidagi botiq yerlar, shu jumladan, Markaziy Farg'ona tabiat yodgorligi qumliklarida yashaydi. Yo'q bo'lib ketish arafasida turgan hasharotlardan. Yiliga bir marta nasl beradi. Aprel-may oylarida voyaga yetganlari oqshom paytida harakatchan bo'ladi. Yirtqich, mayda hasharotlar va ularning lichinkalari bilan oziqlanadi. Markaziy Farg'onaning endemik turlaridan hisoblanadi.

Sulaymon tilla qo'ng'izi – *Ancylocheria solomonii* Thomson, 1758

Tilla qo'ng'izlar oilasining vakili. Asosan Markaziy Farg'ona tabiat yodgorligiga chegaradosh hududlarda tekisliklardagi zovurlar bo'ylarida, aholi yashaydigan joylar yaqinidagi terakzorlarda yashaydi. Voyaga yetganlari may-iyun oylarida uchraydi. Lichinkalari chiriyotgan eski teraklarni iste'mol qilib rivojlanadi. Terakzorlarning qisqarishi natijasida soni keskin kamayib ketgan.

To'qay tasmaqanoti – *Catocala remissa* Standinger, 1892

Kapalaklar turkumi tunlamalar oilasining vakili. Markaziy Farg'ona tabiat yodgorligiga chegaradosh hududlarda yashaydi. Iyun-iyul oylarida katta formalari uchraydi. Yiliga bir marta nasl beradi. Lichinkalari terak daraxtlarining bargini iste'mol qilib rivojlanadi va qishlaydi. Keyingi yili qo'shimcha ovqatlanib voyaga yetadi. Ularning soni keskin kamayishiga sabab, xo'jalik maqsadlarida tabiat yodgorligining o'zlashtirilishidir.

To'rang'i arvoh kapalagi – *Laothoe philerema* (Djakonov, 1923)

Kapalaklarning arvoh kapalaklar oilasi vakili. Markaziy Farg'ona tabiat yodgorligi hududida to'rang'illi to'qay daraxtlarida yashaydi. Yozda ikki marta nasl beradi. Aprel-may oylaridan uchib chiqadi va tuxum qo'yadi. Populyasiyasi uncha katta emas. Kam uchraydigan turlardan.

To'qay tasmaqanoti – *Catocala remissa* Standinger, 1892

Kapalaklar turkumi tunlamalar oilasining vakili. Tabiat yodgorligi hududida to'rang'illi to'qay daraxtlarida yashaydi. Iyun-iyul oylarida katta formalari uchraydi. Yiliga bir marta nasl beradi. Lichinkalari turang'i daraxtlarining bargini iste'mol qilib rivojlanadi va qishlaydi. Keyingi yili qo'shimcha ovqatlanib voyaga yetadi. Ularning soni keskin kamayishiga sabab, xo'jalik maqsadlarida Markaziy Farg'ona cho'llarining o'zlashtirilishidir.

Zahkashlar (Oniscoidea), ya'ni eshakqurtlar quruqlikda yashashga moslashgan qisqichbaqasimonlardir. Zahkashlar o'simlik qoldiqlari bilan oziqlanadi. Ular o'simlik qoldiqlarini parchalab, tuproqni chirindi moddalarga boyitadi. Zahkashlar in qazish bilan tuproqni yumshatib, g'ovak qiladi; tuproq qatlamlarini aralashtiradi. Zahkashlar qayta

ishlagan tuproqlar suvni yaxshi o'tkazadi. Ularda nafas olish jarayoni turlicha kechadi. Bir qancha turlari jabralar yordamida nafas oladi. Ularning jabra bo'shlig'ida doimo suv saqlanib turadi. Birmuncha quruq iqlimda yashaydigan zahkashlarning qorinoyoqlari asosida chuqurchalar bor. Bu chuqurchalardan ichki organlarga mayda naychalar tarqalgan. Chuqurchalarga kirgan kislorod shu naychalar orqali organlarga o'tadi. Naychalar tuzilishiga ko'ra traxeyalarga o'xshab ketadi. Shuning uchun ular soxta traxeyalar deb ataladi. Markaziy Farg'ona tabiat yodgorligida uchrovchi cho'l zahkashlarida bunday soxta traxeya naychalari ancha yirik bo'ladi. Tabiat yodgorligida yashaydigan zahkashlar 60-100 sm chuqurlikda in quradi. Inda yil davomida deyarli bir xil harorat (+10° - +25°S) va namlik saqlanadi.

Markaziy Farg'ona tabiat yodgorligida o'rgimchaksimonlarning o'rgimchaklar, chayonlar, pichano'rarlar, qiloyoqlilar, kanalar turkumlari vakillari nisbatan keng tarqalgan.

Chayonlar (Scorpiones) turkumi. Sariq chayonning tanasi 10 sm uzunlikda bo'lib, qo'ng'ir rangda bo'ladi. Lekin qora rangli chayon ham uchraydi. Bo'g'imli oyoqlardan iborat tanasi bosh-ko'krak va qorin qismlarga bo'linadi. Qorin qismining o'zi ham ancha keng bo'g'imlardan tuzilgan oldingi va ensiz bo'g'imlardan iborat keyingi qismlarga ajraladi. Keyingi qorinning eng oxirgi bo'g'imida zahar ishlab chiqaradigan bir juft bezi va nashtari joylashgan.

Chayonlar hasharotlarni va o'rgimchaklarni tutib yeydi. Oziqlanish uchun kechalari ovga chiqadi, kunduzlari kemiruvchilar inida va boshqa pana joylarda yashirilib yotadi. O'ljasini ushlash uchun oyoq paypaslagichlarining uchidagi qisqichlaridan foydalanadi. Qisqichlari yordamida tutgan o'ljasini tepaga ko'tarib turib, nashtarini sanchib zahar yuboradi. So'ngra o'ldirilgan o'ljasining tanasini so'rib oziqlanadi. Chayonlar o'z nashtaridan faqat o'zini himoya qilish va oziqlanish uchun foydalanadi. Ular bezovta qilingandagina odamni chaqadi.

Falangalar (Solifugae). Tanasi ancha yirik (5-7 sm ga yetadi). Bosh-ko'krak bilan qorin qismi o'rtasida 2 ta erkin bo'g'imi bor. Qorin qismi 10 ta bo'g'imdan iborat. Gavdasi qo'ng'ir rangda bo'lib, usti o'siq tukchalar bilan qoplangan. Falangalar yirtqich, hasharotlar bilan oziqlanadi, ba'zan kichik kaltakesaklarga ham hujum qilishi mumkin. Ularning zahar bezlari bo'lmaydi.

Ko'poyoqlilar (Myriopoda). Ular tabiat yodgorligida asosan kechasi faol hayot kechiradi; kunduzi yashirilib yotadi. Ko'pchiligi chiriyotgan o'simlik qoldiqlari, ayrim turlari o'simlik to'qimalari bilan oziqlanadi. Ayrim yillarda juda tez ko'payadi.

Qalqondorlar (Lithobiomorpha) o'simlik qoldiqlari orasida uchraydi, hasharotlar va ular lichinkasi bilan oziqlanadi. Erkaklari spermatoforini to'rga osib qo'yadi. Lichinkasida oyoqlari to'liq bo'lmaydi, anamorfoz orqali rivojlanadi.

Ninachilar (Odonata) ning ko'plab vakillari Markaziy Farg'ona tabiat yodgorligi hududida uchraydi. Ixcham tanasi bosh, ko'krak va uzun ninasimon qorin qismlardan iborat. Qorinchasi tufayli ularga ninachi nomi berilgan. Bosh qismida kalta mo'ylovlari, juda yirik murakkab ko'zlari joylashgan. Og'iz organlari chaynovchi tipda tuzilgan. Ikki juft qanotlari bo'lib, ular qalin-tomirlangan. Oldingi va keyingi qanotlari bir-biriga o'xshaydi. Ko'pchilik ninachilarning qanoti tanasining ikki yon tomoniga keng yoyilib turadi. Shu sababli ular kunliklar deb ataluvchi boshqa turkum vakillari bilan birga qadimgi qanotlilar guruhiga kiritiladi. Ninachilar yirtqich hayvon. Ular mayda zararkunanda hasharotlar (chivin, pashsha, oqqanot va boshqalar)ni tutib yeydi. O'ljasini havoda oldingi oyoqlari bilan panjalari orasidagi to'rga tushirib oladi.

Chala qattiqqanotlilar (Hemiptera) ning ham ayrim vakillari Markaziy Farg'ona tabiat yodgorligida uchraydi. Ustki qanotlarining asosi (ko'krakka yondashgan qismi) xitirlashganligi va uchki qismi yupqa pardasimon bo'lganligi sababli chala qattiqqanotlilar nomini olgan. Og'iz organlari sanchib-so'ruvchi tipda bo'ladi.

Teng qanotlilar (Isoptera) ning ham qurg'oqchil mintaqaga xos bo'lgan ko'plab vakillari tabiat yodgorligi hududida uchraydi. Ularning og'iz organlari sanchib-so'ruvchi tipda tuzilgan bo'lib, o'simlik shirasini so'rib oziqlanadi. Hamma teng qanotlilar o'simliklar zararkunandasi hisoblanadi.

Teng qanotlilarning ko'p turlari ancha mayda: 1-2 mm, ba'zi turlari 18-20 sm ga yetishi mumkin. Bir qancha turlari partenogenez (urug'lanmagan tuxum qo'yish) yo'li bilan ko'payish xususiyatiga ega. Markaziy Farg'ona tabiat yodgorligida uchraydigan turlarga turli jizildoqlar (saronlar), shira bitlari, qalqondorlar, barg burgachalari va tripslar kiradi.

To'g'ri qanotlilar (Orthoptera) ning vakillari ham Markaziy Farg'ona tabiat yodgorligida uchraydi. Yirik hasharotlar bo'lib, uzunligi bir necha sm ga yetadi. Tanasi cho'ziq, bosh qismida yirik murakkab ko'zchalari va uzun mo'ylovlari bor. Og'iz organlari kemiruvchi tipda. Qanotlari ikki juft, ustki qanoti ingichkaroq va uzun, dag'alroq, ostki qanoti keng va yumshoq bo'lib, tinch holatda ustki qanot ostida taxlanib turadi. Ko'pchilik to'g'ri qanotlilarning keyingi oyoqlari sakrovchi tipda tuzilgan. Urg'ochilarining tuxum qo'yuvchi organi rivojlangan. Ko'pchilik turlarida ovoz chiqarish va eshitish organlari bo'ladi.

Ular orasida ekinlarning xavfli zararkunandalari va yirtqich turlari ham bor. Ularga chigirtkalar, temirchaklar, chirildoqlar kiradi.

Beshiktervatarlar (Mantoptera) turkumining ayrim vakillari tabiat yodgorligi hududida yashab, cho'l ekotizimi ozuqa zanjirida alohida ahamiyat kasb etadi. Og'iz organlari kemiruvchi tipda tuzilgan. Ko'kraging birinchi bo'limi juda uzun bo'lib, bo'yinga aylanib ketgan. Qanotlari ikki juft, ayrim turlarida qanotlar juda kalta bo'ladi. Ularning birinchi juft ko'krak oyoqlari tutuvchi organga aylangan. Bu oyoqlarning boldir qismi yon tomonidan yassilangan, o'tkir qirradi esa mayda "tishchalar" bilan qoplangan. Boldirning ana shunday tishchali qirradi son qismida maxsus chuqurchaga xuddi

qalamtarosh tig'iga o'xshash kirib turadi. Beshiktervatarlar yirtqich hayvon bo'lib, o'ljasini poylab tutib oladi.

Qo'ng'izlar, ya'ni qattiq qanotlilar (Coleoptera) turkumining ham ko'plab vakillari Markaziy Farg'ona tabiat yodgorligida keng tarqalgan. Qo'ng'izlarning oldingi qanotlari qattiq xitinlashgan bo'lib, qalin ustqanotni hosil qilgan. Ostqanotlari yupqa pardasimon bo'lib, ustqanot ostida taxlanib turadi. Ular uchganda ostki qanotlari samolyot parragiga o'xshab harakatlanadi. Ustqanotlari esa ikki yon tomonga yoyilib turadi va samolyot qanoti singari ko'tarish yuzasini hosil qiladi. Qo'ng'izlarning tanasi mustahkam xitin sovutga o'ralgan. Bosh qismida ko'zlari, mo'ylovlari va kemiruvchi og'iz organlari yaxshi rivojlangan. Mo'ylovlarning tuzilishi sistematik xarakterga ega. Ko'pchilik qo'ng'izlarning oyoqlari yuguruvchi tipda tuzilgan. Suvda yashaydigan turlarining keyingi oyoqlari suzuvchi eshkakni hosil qiladi. Tabiat yodgorligi hududida yirtqich tugmacha qo'ng'izlar, po'stloqxo'rlar, bargxo'rlarni uchratishimiz mumkin.

Ikki qanotlilardan chivinlar, pashshalar vakillari Markaziy Farg'ona tabiat yodgorligi keng tarqalgan. Shuningdek, parazit so'nalar (qon so'radi), bo'kalarni xam uchratishimiz mumkin.

Pardaqanotlilar orasida paxmoq arilar, sariq arilar, chumolilarning ko'plab vakillari Markaziy Farg'ona tabiat yodgorligi faunasining nisbatan keng tarqalgan turlarini tashkil etadi.

Tiniq qanotlilar – Tortricidae oilasi. Bular kuyasimonlardan oldingi qanotlarining kengroq uchburchak shaklda bo'lishi va ko'ndalangiga qirqilganga o'xshashligi hamda orqa qanotlari cho'ziq ovalligi va uzun xoshiyalanmaganligi bilan farq qiladi. Qurtlari o'ralgan barg va meva ichida rivojlanadi. Markaziy Farg'ona xududida to'rang'i va boshqa butalar uchun zararli bir qancha turlari bor.

Parvona kapalagi – Pyralidae oilasi. Bu kapalaklar kechasi yorug'likka uchib kelganligi uchun parvona kapalaklar deb ataladi. Kapalaklarning tanasi ingichka, oyoqlari uzun, oldingi qanoti qiyshiq uchburchak, orqa qanoti kalta, oval shaklida va tomirlari qisman yoki tamomila qo'shib ketgan. Hasharotlar tinchlanganda qanotlari uchburchak shaklida taxlanadi. Tashqi ko'rinishi va bir qator belgilari bo'yicha yirik turli qanotlilar gruppasiga o'tkinchi hisoblanadi. Ba'zi turlari katta zarar yetkazadi. Masalan, Markaziy Farg'ona xududida hammaxo'r o'tloq parvonasi turli o'simliklarni qattiq shikastlaydi. Poya parvonasi qurtlari yo'g'on poyali o'simliklar poyasi ichida yashab zarar keltiradi. Lekin, tabiiy ekotizimlarda yirtqich-o'lja munosabatida shakllangan muvozanat ularni zararkunanda sifatida qayd etilishini istisno qiladi.

Yirik turli qanotlilar – **Macrofrenata** gruppasi kapalaklari yirik, yoki o'rtacha kattalikda qanotlari yoyilgan holda 30 mm. Orqa qanotlari uzun, hoshiyalari yo'q, birinchi, ba'zi turlarida ikkinchi anal tomiri taraqqiy etmagan. Ular o'rnida qanotlarida

g'ijim yoki tangachalar izi saqlanib qolgan. Qurtlari ochiq yashaydi. Ular mo'ylovlari to'g'nag'ichsimon va turli mo'ylovlilar bosh oilasiga bo'linadi.

Kunduzgi kapalaklar – Papilionoidea mo'ylovlari to'g'nog'ich shaklida bo'lishi bilan xarakterlanadi. Qanotlarida ilgakchalari yo'q. Ko'pincha aniq rangli kapalaklari kunduzi hayot kechiradi. Ular bir necha oilalarga bo'linadi.

Oq kapalaklar - Pieridae oilasi. Bu kapalaklarning qanotlari oqish yoki sarg'ish rangda, g'umbaklari substratga ohirgi uchi bilan yopishadi, shuningdek belidan ham ipak tola yordamida birikib turadi. Markaziy Farg'ona tabiat yodgorligi hududida ularning qurtlari cho'l o'simliklariga qisman zarar yetkazadi.

Markaziy Farg'ona tabiat yodgorligida umurtqasiz hayvonlardan - zahkashlar (Oniscoidea), ya'ni eshakqurtlar, chayonlar (Scorpiones), falangalar (Solifugae), ko'poyoqlilar (Myriopoda), ninachilar (Odonata), chala qattiqqanotlilar (Hemiptera), teng qanotlilar (Isoptera), beshiktervatarlar (Mantoptera), qattiq qanotlilar (Coleoptera), ikki qanotlilar, parda qanotlilar, tiniq qanotlilar – Tortricidae, yirik turli qanotlilar – Macrofrenata, tangacha qanotlilarning vakillari nisbatan keng tarqalgan.

Tabiat yodgorligida cho'l temirchagi (cho'l chirildog'i) – Sago pedo (Pallas, 1771), ajriqxo'r karmin beruvchi qurt – Rorphyrophora cynodontis (Archangelsckaya, 1935), achchiqmiyaxo'r karmin beruvchi qurt – Porphyrophora sophorae (Archangelskaja, 1935), turkiston skarati – Skarites turkestanicus (Heyden, 1884), to'qay tasmaqanoti – Catocala remissa Standinger, 1892, to'rang'i arvoq kapalagi – Laothoe philerema (Djakonov, 1923) kabi muhofazaga muxtoj turlar mavjud.

Markaziy Farg'ona faunasining ko'plab vakillari, mazkur xudud biotsenozining ajralmas qismi sifatida ozuqa zanjirida muhim ahamiyat kasb etadi. Shuni ta'kidlash lozimki, tabiat yodgorligida uchraydigan turlarning ko'pchiligi ov ahamiyatiga ega, estetik zavq beruvchi, sanitar yoki boshqa foydali tomoni bilan ajralib turadi. Shuning uchun ular hozirgi kunda kamayib borayotgan yoki yo'qolish xavfidagi turlardan sanaladi. Ularni mukammal o'rganish, himoya qilish va ko'paytirish orqali saqlab qolish bugungi kunning dolzarb vazifalaridan biri hisoblanadi.

Tabiatidagi qulay ekologik holatni saqlash, biologik va landshaft xilma-xilligini muhofaza qilish hamda ulardan oqilona foydalanishning eng samarali shakllaridan biri – *muhofaza etiladigan tabiiy hudud (METH)* larni tashkil etish hisoblanadi.

Markaziy Farg'onada biologik xilma-xillikni saqlashda muhim o'rin tutadigan va ulardan turizm maqsadida oqilona foydalanish imkoniyatini bera oladigan muhofaza etiladigan hudud (METH) lar yoki tabiiy ob'ektlarni (pitomnik, tabiiy inkubatsion xudud va dala laboratoriyalari tashkil etish aynan shu hudud faunasi rang barangligini saqlashda muhim ahamiyat kasb etadi.

ADABIYOTLAR RO'YXATI

1. O'zbekiston Respublikasi Prezidenti Sh.Mirziyoyevning "O'zbekiston Respublikasini yanada rivojlantirish bo'yicha Harakatlar strategiyasi to'g'risida"gi PF-4947- sonli Farmoni. 2017 yil 7 fevral.
2. O'zbekiston Respublikasi Prezidenti Sh.Mirziyoyevning PF-5024- sonli Farmoni. 2017 yil 21 aprel.
3. O'zbekiston Respublikasi qonun hujjatlari to'plami. 2012 yil, 6-son.
4. Bogdanov O.P. O'zbekistonning hayvonot dunyosi. -Toshkent: O'qituvchi. 1969.
5. Булгаков В. Тр. Туркест. научн. обь., I, 1923, стр. 272, рис. (р. Чирчик около Ташкента).
6. Бобров В.В., Неронов В.М. Инвазийные виды млекопитающих в биосферных заповед-никах России // Заповедное дело. Научно-методические записки, №9, 2001, с. 92-107
7. Завацкий Б. П. Методические рекомендации по учету численности бурого медведя в горах юга Сибири. Шушенское, 1990, - 12 стр.
8. Zohidov T.Z. Zoologiya ensiklopediyasi. –Toshkent. 1965.
9. Зохидов Т.З., Меленбурцев Р.Н. Природа и животный мир Средней Азии. Т. 1, 2. Т.: Ўқитувчи. 1969.
10. Золотые горы в центре Евразии. Сохранение биоразнообразия в Алье-Саянском экорегионе. Всемирный фонд природы, 2009. – 30 стр.
11. Золотухин Н.И. Адвентивные растения на территории Алтайского заповедника // Ботанический журнал, 1983, Т.6, X, Н. С. 1528-1533.
12. Золотухин Н.И. Многолетняя динамика адвентивной флоры в поселке Яйлю и на кордонах Алтайского заповедника // Антропогенные воздействия на природу заповедников: Сб. научн. тр. ЦНИЛ Главохоты РСФСР. М., 1990. С. 107-118
13. Израэль Ю. А. Экология и контроль состояния природной среды. - Л.: Гидрометеоиз-дат, 1979, — 376 с.
14. Qushlar. -Toshkent: Fan. 1969.

15. Mavlonov O.M. va boshqalar. Umurtqasiz hayvonlar zoologiyasidan o'quv-dala amaliyoti olib borish uchun metodik qo'llanma. -Toshkent, 1988.
16. Moiseev V.A., Davletshina A.G. O'zbekiston hasharotlar dunyosi. –Toshkent: O'qituvchi, 1997.
17. Moisoov V.A. Turkistonning yovvoyi tabiati. Hayvonot dunyosi. -Toshkent: Sharq. 1996.
18. Методика быстрой оценки эффективности определения приоритетов управления систем охраняемых природных территорий. WWF, 2001. -101 с.
19. Kamalova H., Tuychieva H. Improving the spiritual immunological education of academic lyceum students specific issues //ASIAN JOURNAL OF MULTIDIMENSIONAL RESEARCH. – 2021. – Т. 10. – №. 4. – С. 616-620.
20. Abdullaeva Mavsumakhon Kuldoshevna, Rakhimova Dilfuza Khasanbaevna, Tuychieva Khilola Zokirjon Kizi, Shodmonov Usmonbek Bakhodir Ugli FORMATION OF KEY COMPETENCIES IN CHEMISTRY AND BIOLOGY // Вестник науки и образования. 2021. №8-2 (111). URL: <https://cyberleninka.ru/article/n/formation-of-key-competencies-in-chemistry-and-biology> (дата обращения: 05.05.2022).-in-chemistry-and-biology (дата обращения: 05.05.2022).
21. Abdulazizovna K. B. et al. INFORMATION TECHNOLOGIES AS A STEP TO THE DEVELOPMENT OF SOCIETY //INTERNATIONAL JOURNAL OF RESEARCH IN COMMERCE, IT, ENGINEERING AND SOCIAL SCIENCES ISSN: 2349-7793 Impact Factor: 6.876. – 2022. – Т. 16. – №. 3. – С. 73-77.
22. Abdulazizovna K. B. et al. TIMELY IMPLEMENTATION OF PERSONAL EDUCATION MEASURES IN THE CONTEXT OF GLOBALIZATION //INTERNATIONAL JOURNAL OF RESEARCH IN COMMERCE, IT, ENGINEERING AND SOCIAL SCIENCES ISSN: 2349-7793 Impact Factor: 6.876. – 2022. – Т. 16. – №. 3. – С. 87-92.
23. Abdulazizovna K. B. et al. THE SIGNIFICANCE OF MATHEMATICAL KNOWLEDGE IN SOLVING PROBLEMS IN BIOLOGY //INTERNATIONAL JOURNAL OF RESEARCH IN COMMERCE, IT, ENGINEERING AND SOCIAL SCIENCES ISSN: 2349-7793 Impact Factor: 6.876. – 2022. – Т. 16. – №. 3. – С. 93-99.
24. Barnogul K., Khilola T. The essence of the biological education process, teaching printouts and legislation //Asian Journal of Multidimensional Research. – 2022. – Т. 11. – №. 4. – С. 129-133.



STOL TENNIS BILAN SHUG‘ULLANUVCHILARNING PSIHOLOGIK- PEDAGOGIK MAHORATLARINI SHAKLLANTIRISH.

*Farg‘ona davlat universiteti Sirtqi bo‘limi
Aniq va tabiiy fanlar kafedrası o‘qituvchisi
Yormatov G‘ulomjon Sattorovich*

Annotatsiya: Ushbu maqolada stol tennis sport turining o‘rni va vazifalari, stol tennis bilan shug‘ullanuvchilarning psihologik-pedagogik mahoratlarini shakllantirish masalalari yoritiladi.

Kalit so‘zlar: jismoniy tarbiya, jismoniy madaniyat, jismoniy tarbiya nazariyasi, stol tennis nazariyasi, sport trenirovkasi, salomatlik, sport, sog‘lom avlod tarbiyasi, sog‘lom turmush tarzi, jismoniy tarbiya tizimi.

Mamlakatimiz mustaqil bo‘lganidan keyin sportga e‘tibor yanada ortdi. Mamlakatimiz sportchilari jahon arenalarida O‘zbekiston bayrog‘ini yuqori ko‘tarib, yurtimiz sha‘nini himoya qilib kelmoqdalar. Nafaqat shahar, xattoki qishloq yoshlari o‘rtasida ham jismoniy tarbiya va sportga e‘tibor qaratilgan.

Jismoniy tarbiya bilan shug‘ullanish kishini sog‘lom bo‘lishga olib kelsa, sport bilan shug‘ullanish kishini jismoniy sifatlarini oshiradi va yuqori natijalar ko‘rsatishga olib keladi hamda bo‘sh vaqtini foydali mashg‘ulotlarga sarf qiladi. Ana shunday sport turlaridan biri stol tennisidir. Stol tennis sport turi sifatida O‘zbekistonga XX-asrning boshlarida kirib keldi.

Stol tennisining hozirgi kundagi rivojlanishi nafaqat mamlakatimizda, chet mamlakatlarda ham ancha yuqoridir. Respublikamizda, chet mamlakatlarda stol tennis bo‘yicha yirik musobaqalar o‘tkazilmoqda. Ana shunday musobaqalarga tayyorgarlik ko‘rish, texnik va taktik jihatlarni malakali murabbiylar yordamida o‘zlashtirishi sportchining yuqori natijalar ko‘rsatishiga olib keladi. Ammo tennischilar uchun texnik va taktik holatlarini o‘zi kamlik qilmasmikan?

Tennischi uchun psihologik tayyorgarlik albatta muhimdir. Musobaqalashuv jarayonida sportchilarni ruhiy tayyorgarlik darajasi pand berganligi sababli, imkoniyatlari chegaralanib qoladi va natijada mag‘lubiyat alamidan tatib ko‘rishga majbur bo‘ladi.



Tennischilarda jismoniy tayyorgarlik bilan birga kuch, chaqqonlik, tezkorlik, egiluvchanlik va chidamlilik kabi jismoniy sifatlarini oshirib borib, ularning ma'naviy va irodaviy sifatlari hamda maxsus ruhiy imkoniyatlarini takomillashtirish lozim [1,2,3,4].

Jismoniy sifatlarni tarbiyalash jismoniy tarbiya jarayoni deb qaraladi. Jismoniy sifatlarni tarbiyalashda; Masalan tennischi mashqlarni kup marotaba texnik uzlashtirish maqsadida takrorlayversa, shu vaqtning o'zida ham kuch, ham chidamlilik va tezkorlik kabi jismoniy sifatlari tarbiyalanadi. Usulni bajarish jarayonida o'ta tez harakat yaxshi natija beradi. Usul o'rganish jarayonida oladigan charchoqlariga qaramasdan ma'lum bir me'yorda shug'ullanishni davom yettirish natijasida chidamlilik sifati oshadi. Shunindek usul bajarishi jarayonida egilib bajariladigan usullar va maxsus egilib bajariladigan mashqlar egiluvchanlikni oshiradi. Bu tennischi uchun muhim jarayondir.

Psihologik tayyorgarlik. Sport turlarining o'ziga xosligi yoki sport turining alohida bo'limlari, sportchilar psixikasiga qo'yiladigan talablarga o'z izlarini qoldiradi. Stol tennisi bilan shug'ullanadigan kishilarda g'alaba uchun kerakli paytda bor kuchini berish va bor kuchini to'play bilish kabi sifatlari harakterlidir. Agar tennischilarda ishonchsizlik mavjud bular ekan, demak tavakkal qilishga majbur bo'ladi. Buning natijasi hamma vaqt ham samara bera olmaydi. Sportchilarni psihologik tayyorlash ularning ruhiy holatini, o'ziga bo'lgan ishonchini oshiradi. Masalan: sportchiga raqibi haqida, uning usullari, kuchi, harakteri to'g'risida ma'lumotlar berish [5,6,7].

1. Raqibiga nisbatan sportchini g'alaba qilishga ishonchini his qilishi; bunda sportchi o'rgangan usullarni samara berishi va ular ustida tinimsiz mashg'ulot olib borganligini xis qilishi, buning natijasida qulay vaziyatda bajaradigan usuli natija berishiga ishonch hosil qilish kerak bo'ladi.
2. Raqibini bajarishi mumkin bo'lgan usullarini oldindan o'rganib, o'sha usullarga qarshi usul bajarish reaksiyasini oshirish (bu taktikaga ham kiradi).
3. Sportchini mashg'ulotlaridagi aktiv harakatlari, mashg'ulotlaridagi natijalari va musobaqalarda erishib qolgan yutuqlarini eslatib ruhan tetiklashtirish.
4. Sportchilarni ruhiy tayyorgarliklaridan yana bir refleksiya, ya'ni bellashuv davomida o'yinning qanday borishini bilish qobiliyati hisoblanadi. Tennischi uchun raqibini fikrini, bajaradigan harakatlarini, uyin usullarini, uning chap va o'ng tomondan bajaradigan

usullarini aktivligini tezlik bilan analiz qilish va tezlik bilan qarshi javobga tayyor bo'lishni uyg'otish lozim.

5. Raqibning emotsiyasi yuz harakatlaridan qaysi harakatlari xaqiqiy va qaysi harakatlari qalbaki ekanligini bilib turish sportchiga o'z vaqtida himoyada bo'lishi va qarshi hujumga o'tishga imkon beradi.

6. Ruhiiy tayyorgarlik jarayonida sportchilarni o'z holatlarini, sezgilarni to'g'ri baholashga va ularni harakatining funtsional imkoniyatlari bilan bog'lashga o'rgatish zarur.

7. Mushaklarni to'la va tez bo'shashtira olish sportchiga musobaqa jarayonida o'z imkoniyatlaridan to'la foydalana olishiga yordam beradi. Mushaklarni samarador bo'shashtirish, sportchi o'z diqqatini bir zumda to'play olishi uchun va juda qiyin sharoitlarda yuqori samarali harakatlarni bajarish uchun sharoit tug'diradi.

8. Sportchini butun fikrini musobaqa jarayoniga qarata bilish, fikrini bir joyga to'plash.

Ko'pgina sportchilarning musobaqalardagi sustkashligi yoki muvaffaqiyatsizligi ularni haddan tashqari hayajonlanganligidan kelib chiqadi. Musobaqadagi ishonchsizligi usullarni oxirigacha bajarmaslikka olib keladi. Buning natijasida bajarilgan usul uchun qo'llanilgan qarshi usulga duch keladi va mag'lubiyatga uchrashi mumkin [8,9].

Sportchilarning ruhiy tayyorgarligini oshirish ularning karakteriga ham bog'liq. Bu jarayonlarni amalga oshirish malakali va tajribali ustoz murabbiylarning ish uslublariga ham bog'liqdir.

Ba'zi holatlarda murabbiylarning shogirdlariga nisbatan ruhiyatini ko'tarish uchun qo'llaydigan bir necha usullarni kuzatishimiz mumkin:

-Ma'naviy va irodaviy tayyorgarligini oshirish.

-Diqqatini bir joyga to'plash.

-Maqsadga intilish.

-G'alabaga ishonchini uyg'otish

-Raqibiga imkoniyat qoldirmasdan harakat qilishga undash.

-Charchaganda ham ildamlik bilan musobaqani davom ettirishga undash.

-O'z-o'zini nazorat qilishga o'rgatish.

-Raqibiga befarq bo'lmasligini eslatish.

Sportchining uslublarini natija berishga ishontirish, tushuntirish va raqibi uslublarini bilgan hollarda esa unga qarshi usullarni ishlatish tavsiyalarini berish, natijasi yaxshi bo'lishini bildirish bilan ruhiyatini ko'tarish.

Bularning barchasi g'alabaga olib keladigan omillardir.

Xulosa.

Yuqoridagi ilmiy tadqiqotlar natijalariga asoslanib quyidagicha xulosalar qilish mumkin:

- "Stol tennis" tushunchasi, atamaları har bir millatning tili tarkibida tarixan shakllanib, rivojlanib kelmoqda;
- "Jismoniy madaniyat" sohasidagi tushuncha va atamalarini o'zbek tilshunosligining muhim ilmiy tadqiqot yo'nalishi deb belgilash;
- "Jismoniy madaniyat" sohasining tushuncha va atamalarini, aholining kundalik hayotiga chuqur singdirishda, ularning bilimlarini chuqurlashtirish orqali jismoniy harakat amallari bilan astoydil mashg'ul bo'lishlarida asosiy omillardan biridir. Bu borada ta'lim muassasalaridagi jismoniy madaniyat fanini o'qitishdagi ta'lim jarayonlari yetakchi omillardan biridir. Shuning uchun soha bo'yicha turli xil lug'atlar, izohli lug'atlarni ishlab chiqish zarur.

Foydalanilgan adabiyotlar:

1. Barchukova G.V.A.N. Mizin. Настольный теннис. Nashriyot Divizion.2015
2. Yeremenko K. Mastera maloy raketki K.Eremenko, A. Silinkov Toshkent Yosh gvardiya 1988,128 bet.
3. G.V. Bachukova, V.M.Bogushas,O.V.Matytsin. Teoriya i metodika nastol'nogo tennisa Nashriyot "Akademiya".2006
4. Orman L. Sovremennyy nastol'nyy tennis L.Orman-M FIS 1985 175-bet.
5. E.Ya.Frimerman Kratkaya sportivnaya entsiklopediya "Nastol'nyy tennis" Nashriyot "Olimpiya press" 2005
6. Sanjarbek U., Yokutkhon K., Olimakhon K. MODERN PEDAGOGICAL AND INFORMATION-COMMUNICATION TEACHING A FOREIGN LANGUAGE USING TECHNOLOGY //INTERNATIONAL JOURNAL OF RESEARCH IN

COMMERCE, IT, ENGINEERING AND SOCIAL SCIENCES ISSN: 2349-7793

Impact Factor: 6.876. – 2022. – Т. 16. – №. 5. – С. 103-108.

7. Ruzmatovich U. S. et al. PROCESSES OF ORGANIZATION OF TECHNICAL, TACTICAL AND PHYSICAL PREPARATION IN NATIONAL WRESTLING TRAINING //INTERNATIONAL JOURNAL OF RESEARCH IN COMMERCE, IT, ENGINEERING AND SOCIAL SCIENCES ISSN: 2349-7793 Impact Factor: 6.876. – 2022. – Т. 16. – №. 3. – С. 65-68.

8. Ураймов С. Р. ҲАРБИЙ-ТЕХНИКА ВА ГУМАНИТАР ЛИЦЕЙЛАР ЎҚУВЧИЛАРИНИНГ ЖИСМОНИЙ РИВОЖЛАНИШ ДАРАЖАСИНИ БАҲОЛАШ //Central Asian Academic Journal of Scientific Research. – 2022. – Т. 2. – №. 2. – С. 169-175.

9. Матаева Р. С., Дунаев К. Ш., Ураймов С. Р. ФИЗИЧЕСКАЯ ПОДГОТОВКА СТАРШЕКЛАССНИКОВ НА ОСНОВЕ СПОРТИВНО-ОРИЕНТИРОВАННОГО ПОДХОДА К ФИЗИЧЕСКОМУ ВОСПИТАНИЮ В ОБЩЕОБРАЗОВАТЕЛЬНОЙ ОРГАНИЗАЦИИ //ББК 75.1 А-43 Ответственный редактор. – 2021. – С. 191.

10. Internet saytlari:

Lex.uz.

Arxiv.Uz.

Ziyonet.uz.

**ЗНАЧЕНИЕ ИННОВАЦИОННОГО ОПЫТА В ФОРМИРОВАНИИ
ПОВЫШЕНИЯ УРОВНЯ ДОХОДНОСТИ НАСЕЛЕНИЯ**

Юлдашева Г.А.

ФГДУ, преподаватель

Lecturer, Fergana State University, Fergana, Uzbekistan

Балтабаева М.О.

Lecturer, Fergana State University, Fergana, Uzbekistan

Email: baltabaeva_67@inbox.ru

ФГДУ, преподаватель

Аннотация: В данной статье особое внимание уделено решению проблем выбора модели и концепции развития в вопросе повышения уровня жизни населения, опыт зарубежных стран в формировании уровня доходности населения. Развернутая характеристика уровня жизни населения предполагает также использование показателей социальной дифференциации. Предприняты попытки конструирования различных комплексных показателей, характеризующих уровень жизни.

Annotation: In this article, special attention is paid to solving the problems of choosing a model and concept of development in the issue of improving the standard of living of the population, the experience of foreign countries in forming the level of profitability of the population. A detailed description of the standard of living of the population also assumes the use of indicators of social differentiation. Attempts have been made to construct various complex indicators characterizing the standard of living.

Ключевые слова: анализ уровня жизни, доходы населения, духовные и физические качества человека, национальный доход.

Keywords: analysis of living standards, incomes of the population, spiritual and physical qualities of a person, national income.



Развитие Узбекистана в современных условиях требует разработки новых концепций общественного развития, отражающих современные реалии и тенденции социального устройства. Принятая в Республике Узбекистан «Стратегия развития действий по дальнейшему развитию Республики Узбекистан» от 7 февраля 2017 года УП № 4947 направлена на развитие всех сфер экономики и в ней определяющими становятся интеллектуальный ресурс и рациональное социальное устройство общества.

Нам представляется, что при анализе уровня жизни необходимо исследовать достаточно большую совокупность социально-экономических показателей, следовательно, возникает проблема выбора наиболее важных, основополагающих из них. Динамика уровня жизни неизбежно связана с производством материальных благ и услуг, а также степенью удовлетворения потребностей. Для удовлетворения потребностей людей необходимы реальные доходы, которыми располагает отдельный человек, социальные группы, регионы, общество в целом, поэтому доходы населения выступают как один из важнейших индикаторов уровня жизни.

Доходы населения – многоплановая, многофункциональная категория, представляющая собой весьма сложное экономическое явление, отражающее взаимодействие многих экономических процессов. Термин «доход» чрезвычайно распространенное, широко применяемое и, в то же время, крайне многозначное понятие, употребляемое в разнообразных значениях. Доходы населения – многоплановая, многофункциональная категория, представляющая собой весьма сложное экономическое явление, отражающее взаимодействие многих экономических процессов.

На первый план выходит развитие духовных и физических качеств человека, создание благоприятных условий для приложения его сил в целях общественного прогресса и собственного совершенствования. Именно поэтому уровень жизни населения становится решающим фактором экономического роста. Современному производству требуются как принципиально новые техники и технологии, так и высококвалифицированные работники, собственники своего интеллектуального капитала.

В последние годы республика демонстрирует один из самых высоких среди стран СНГ экономический рост, который сохранился даже в условиях глобального кризиса. Согласно предварительным данным, в январе-декабре 2020 года общий объем совокупного дохода населения достиг 405,1 трлн.сум. С целью исключить влияние ценовых факторов для осуществления расчета реальных темпов роста доходов населения, используется индекс потребительских цен (ИПЦ) - один из важных видов показателя инфляции. В связи с изменением потребительских цен, темпы роста совокупного дохода населения, по сравнению с аналогичным периодом 2019 года, в реальном выражении составили 102,6 %. и это составляет прирост к прошлому году на 12,2. На протяжении 2001-2020 гг. национальный доход Узбекистана в текущих ценах увеличился на 47.7 млрд. долл. (в 5.4 раз) до 58.6 млрд. долл.; изменение произошло на 3.6 млрд. долл. благодаря росту численности населения на 8.4 млн., а также на 44.1 млрд. долл. благодаря росту национального дохода на душу населения на 1 318.6 долларов. Среднегодовой прирост национального дохода Узбекистана был на уровне 2.5 млрд. долл. или 9.3%. Среднегодовой прирост национального дохода Узбекистана в постоянных ценах был на уровне 6.8%. Доля в мире повысилась на 0.036%. Доля в Азии увеличилась на 0.056%.

За 2001-2020 гг. национальный доход на душу населения в Узбекистане увеличился на 1 318.6 долларов (в 4.1 раз) до 1 750.1 долларов. Среднегодовой прирост национального дохода на душу населения в текущих ценах равен 69.4 долларов или 7.6%.

(9.3 млрд. долл.) в 6.3 раз, [национальный доход Киргизстана](#) (7.1 млрд. долл.) в 8.3 раз, но был меньше, чем [национальный доход Казахстана](#) (149.4 млрд. долл.) на 60.8%. Национальный доход Узбекистана в 2020 году составил 58.6 млрд. долл., занимал 77е место в мире и был на уровне [национального дохода Ливана](#) (61.8 млрд. долл.), [национального дохода Омана](#) (60.2 млрд. долл.), [национального дохода Кот д'Ивуара](#) (59.4 млрд. долл.), [национального дохода Коста Рики](#) (58.0 млрд. долл.), [национального дохода Судана](#) (58.0 млрд. долл.), [национального дохода Беларуси](#) (57.8 млрд. долл.), [национального дохода Анголы](#) (57.1 млрд.

долл.), [национального дохода Хорватии](#) (57.1 млрд. долл.), [национального дохода Литвы](#) (54.9 млрд. долл.). Доля национального дохода Узбекистана в мире составила 0.069%.

Национальный доход на душу населения в Узбекистане в 2020 году был равен 1 750.1 долларом, занимал 165е место в мире и был на уровне национального дохода на душу населения в Кении (1 847.6 долларом), национального дохода на душу населения в Никарагуа (1 838.1 долларом), национального дохода на душу населения в Восточном Тиморе (1 807.5 долларом), национального дохода на душу населения в Анголе (1 738.4 долларом), национального дохода на душу населения в Мавритании (1 680.5 долларом), национального дохода на душу населения в Мьянме (1 632.2 долларом). Национальный доход на душу населения в Узбекистане был меньше, чем национальный доход на душу населения в мире (10 939.0 долларом) на 9 189.0 долларом.

Сравнение национального дохода Узбекистана и соседей в 2020 году. Национальный доход Узбекистана был больше, чем [национальный доход Туркменистана](#) (43.0 млрд. долл.) на 36.4%, [национальный доход Таджикистана](#) (1 081.8 долларом) на 61.8%, национальный доход на душу населения в Таджикистане (972.3 долларом) на 80%, но был меньше, чем национальный доход на душу населения в Казахстане (7 958.7 долларом) на 78%, национальный доход на душу населения в Туркменистане (7 122.8 долларом) на 75.4%.

Сравнение национального дохода Узбекистана и лидеров в 2020 году. Национальный доход Узбекистана был меньше, чем [национальный доход США](#) (21 286.6 млрд. долл.) на 99.7%, [национальный доход Китая](#) (14 623.8 млрд. долл.) на 99.6%, [национальный доход Японии](#) (5 156.4 млрд. долл.) на 98.9%, [национальный доход Германии](#) (3 953.5 млрд. долл.) на 98.5%, [национальный доход Великобритании](#) (2 723.2 млрд. долл.) на 97.8%. Национальный доход на душу населения в Узбекистане был меньше, чем национальный доход на душу населения в США (64 310.0 долларом) на 97.3%, национальный доход на душу населения в Германии (47 186.7 долларом) на 96.3%, национальный доход на душу населения в

Японии (40 770.1 доллар) на 95.7%, национальный доход на душу населения в Великобритании (40 113.7 долларов) на 95.6%, национальный доход на душу населения в Китае (10 160.2 долларов) на 82.8%.

Потенциал национального дохода Узбекистана в 2020 году. При показателе национального дохода на душу населения на таком же уровне, как национальный доход на душу населения в США (64 310.0 долларов), национальный доход Узбекистана был бы 2 152.6 млрд. долл., что в 36.7 раз больше фактического уровня. При показателе национального дохода на душу населения на таком же уровне, как национальный доход на душу населения в мире (10 939.0 долларов), национальный доход Узбекистана был бы 366.2 млрд. долл., что в 6.3 раз больше фактического уровня. При показателе национального дохода на душу населения на таком же уровне, как национальный доход на душу населения в Казахстане (7 958.7 долларов), лучшего соседа, национальный доход Узбекистана был бы 266.4 млрд. долл., что в 4.5 раз больше фактического уровня. При показателе национального дохода на душу населения на таком же уровне, как национальный доход на душу населения в Азии (7 107.0 долларов), национальный доход Узбекистана был бы 237.9 млрд. долл., что в 4.1 раз больше фактического уровня. При показателе национального дохода на душу населения на таком же уровне, как национальный доход на душу населения в Центральной Азии (3 596.3 долларов), национальный доход Узбекистана был бы 120.4 млрд. долл., что в 2.1 раз больше фактического уровня.



Национальный доход Узбекистана, 1990-2020

| год | националь ный доход, млрд. долл. | националь ный доход на душу населения, долларов | националь ный доход, млрд. долл. | рост национальн ого дохода, % | доля Узбекистана, % | | |
|------|---|---|--|--|---------------------|---------------|---------------------------|
| | | | | | в мир е | в Ази и | в Централь ной Азии |
| | текущие цены | | постоянные цены 1990 | | | | |
| 1990 | 17.6 | 861.2 | 17.6 | | 0.07 7 | 0.3 1 | 31.0 |
| 1991 | 18.1 | 865.2 | 17.5 | -0.49 | 0.07 5 | 0.2 9 | 33.2 |
| 1992 | 16.4 | 767.8 | 15.5 | -11.2 | 0.06 4 | 0.2 4 | 32.7 |
| 1993 | 16.5 | 752.2 | 15.2 | -2.1 | 0.06 3 | 0.2 2 | 34.4 |
| 1994 | 15.9 | 713.6 | 14.4 | -5.2 | 0.05 7 | 0.1 9 | 36.7 |
| 1995 | 16.1 | 708.2 | 14.3 | -0.82 | 0.05 2 | 0.1 7 | 38.7 |
| 1996 | 16.7 | 717.2 | 14.5 | 1.4 | 0.05 3 | 0.1 8 | 38.8 |
| 1997 | 18.4 | 779.6 | 15.2 | 4.5 | 0.05 8 | 0.2 1 | 40.1 |
| 1998 | 17.9 | 744.0 | 15.9 | 4.9 | 0.05 7 | 0.2 2 | 39.0 |



Национальный доход Узбекистана, 1990-2020

| год | националь ный доход, млрд. долл. | националь ный доход на душу населения, долларов | националь ный доход, млрд. долл. | рост национальн ого дохода, % | доля Узбекистана, % | | |
|------|---|---|--|--|---------------------|---------------|---------------------------|
| | | | | | в мир е | в Ази и | в Централь ной Азии |
| | текущие цены | | постоянные цены 1990 | | | | |
| 1999 | 20.3 | 831.7 | 16.5 | 4.1 | 0.06 2 | 0.2 3 | 47.2 |
| 2000 | 16.0 | 646.4 | 16.8 | 1.8 | 0.04 8 | 0.1 7 | 39.8 |
| 2001 | 10.8 | 431.4 | 17.8 | 5.5 | 0.03 2 | 0.1 2 | 26.2 |
| 2002 | 11.5 | 452.4 | 18.6 | 4.5 | 0.03 3 | 0.1 3 | 24.8 |
| 2003 | 11.9 | 460.9 | 19.4 | 4.6 | 0.03 0 | 0.1 2 | 21.3 |
| 2004 | 14.2 | 545.7 | 21.0 | 8.3 | 0.03 2 | 0.1 2 | 20.0 |
| 2005 | 17.0 | 642.5 | 22.5 | 7.2 | 0.03 6 | 0.1 4 | 19.5 |
| 2006 | 20.1 | 748.9 | 23.7 | 5.2 | 0.03 9 | 0.1 5 | 17.7 |
| 2007 | 27.5 | 1 011.9 | 27.7 | 16.7 | 0.04 7 | 0.1 8 | 18.9 |



Национальный доход Узбекистана, 1990-2020

| год | националь ный доход, млрд. долл. | националь ный доход на душу населения, долларов | националь ный доход, млрд. долл. | рост национальн ого дохода, % | доля Узбекистана, % | | |
|------|---|---|--|--|---------------------|---------------|---------------------------|
| | | | | | в мир е | в Ази и | в Централь ной Азии |
| | текущие цены | | постоянные цены 1990 | | | | |
| 2008 | 35.2 | 1 273.8 | 29.1 | 5.0 | 0.05 5 | 0.2 0 | 19.3 |
| 2009 | 40.0 | 1 426.7 | 31.3 | 7.8 | 0.06 6 | 0.2 2 | 23.2 |
| 2010 | 48.1 | 1 687.1 | 35.0 | 11.6 | 0.07 3 | 0.2 3 | 23.0 |
| 2011 | 58.6 | 2 022.5 | 37.9 | 8.4 | 0.07 9 | 0.2 4 | 22.2 |
| 2012 | 66.4 | 2 252.9 | 40.9 | 7.9 | 0.08 8 | 0.2 6 | 22.6 |
| 2013 | 72.1 | 2 410.2 | 44.4 | 8.5 | 0.09 3 | 0.2 8 | 21.3 |
| 2014 | 79.6 | 2 615.5 | 47.2 | 6.4 | 0.10 0 | 0.2 9 | 23.6 |
| 2015 | 83.3 | 2 693.2 | 49.8 | 5.3 | 0.11 | 0.3 1 | 27.2 |
| 2016 | 82.7 | 2 630.7 | 52.5 | 5.4 | 0.11 | 0.3 0 | 32.2 |

Национальный доход Узбекистана, 1990-2020

| год | националь ный доход, млрд. долл. | националь ный доход на душу населения, долларов | националь ный доход, млрд. долл. | рост национальн ого дохода, % | доля Узбекистана, % | | |
|------|---|---|--|--|---------------------|---------------|---------------------------|
| | | | | | в мир е | в Ази и | в Централь ной Азии |
| | текущие цены | | постоянные цены 1990 | | | | |
| 2017 | 60.4 | 1 889.1 | 55.3 | 5.4 | 0.07 4 | 0.2 0 | 23.1 |
| 2018 | 51.9 | 1 598.4 | 58.8 | 6.4 | 0.06 0 | 0.1 6 | 19.6 |
| 2019 | 58.6 | 1 776.5 | 61.4 | 4.3 | 0.06 7 | 0.1 8 | 21.0 |
| 2020 | 58.6 | 1 750.1 | 62.4 | 1.6 | 0.06 9 | 0.1 8 | 21.9 |

Выбор модели и концепции развития в вопросе повышения уровня жизни населения в Республике Узбекистан предполагает исследование зарубежного опыта.

Общеизвестно, что в странах с развитой рыночной экономикой по настоящее время накоплен богатый опыт не только в реализации экономических, структурных, институциональных изменений, но и по вопросам регулирования социальной жизни населения для их дальнейшего развития.

По данным материалов статистической информации международных источников, сегодня Норвегия по оценкам ООН имеет самые высокие показатели уровня жизни в мире, и несколько лет подряд она считалась лучшей страной для проживания, и даже по официальным данным самой дорогой страной в Европе. В Норвегии цены выше примерно на 20% по сравнению с другими европейскими



странами. К тому же Осло в 2013 год объявлен наиболее дорогим для проживания иностранцев городом. Выбор страны с высоким уровнем жизни производится на основе многих показателей, которые включают систему охраны здоровья, качество и доступность образования, чистоту окружающей среды, охраняемую законом свободу личности, а также средний уровень заработной платы по отношению к расходам.

Экономика королевства благодаря добыче нефти (Норвегия – крупнейший производитель природного топлива в Северной Европе) остаётся самой устойчивой и процветающей в мире, что сказывается и на доходах населения, и на общем уровне жизни. Средняя заработная плата в стране составляет около 5 тысяч евро в пересчёте с норвежских крон, а рабочие недели не превышаются более чем на 37 часов. Государственное образование в Норвегии бесплатно, включая полное среднее образование. Стоимость обучения в государственных вузах обычно минимальна. Государственным ссудным фондом предоставляются студенческие займы и стипендии на проживание тех, кто собирается получить высшее образование. Норвежские студенты, желающие получить полное или частичное образование за границей, имеют возможность воспользоваться финансовой поддержкой со стороны государства.

Независимые частные школы обеспечивают дополнительным образованием, при условии, что они соответствуют образовательным стандартам. Частные школы, заслужившие доверие и авторитет, могут стать объектом для государственного финансирования.

Опыт Норвегии показывает, что переход на полное платное обучение способствует развитию и достижению более высокого качества образования. Однако в наших условиях, где большая часть населения имеет низкую покупательную способность, высокий уровень простаивания производственных мощностей, сохраняется относительно высокий уровень бедности и безработицы, такой подход не приемлем.

Соединенные Штаты Америки – страна, которая также считается достаточно комфортной страной для проживания. Но, если аналитически взглянуть на эту



страну, то можно легко заметить, что существуют недостатки. В этой стране профессия врача является одной из самых высокооплачиваемых профессий, зарплата составляет от 200 до 250 тысяч долларов США в год.

Несмотря на всё это Австралия обгоняет США по уровню жизни уже несколько лет подряд. В данном контексте представляет интерес изучение соотношения заработной платы как одна из основных форм доходов населения среди стран СНГ, поскольку именно заработная плата пока остаётся одним из важных механизмов, влияющих на благосостояние населения.

Одним из показателей уровня жизни населения является степень расслоения в обществе на состоятельных и малоимущих граждан, которые в развитых и развивающихся странах наблюдаются намного больше, чем в странах СНГ. В экономической практике в оценке уровня жизни используются и показатель «Индекс развития человеческого потенциала» (ИЧРП), рассчитываемые международными организациями.

Прежде всего, уровень жизни населения оценивается средними для всего населения показателями, которые могут быть сгруппированы в следующие блоки:

- объем и структура доходов;
- объем и структура расходов и потребления товаров и услуг;
- обеспеченность предметами длительного пользования;
- обеспеченность жильем и характеристики жилищного фонда;
- обеспеченность сетью учреждений социально-культурной сферы;
- занятость и безработица.

Развернутая характеристика уровня жизни населения предполагает также использование показателей социальной дифференциации, основными из которых являются следующие.

Во-первых, параметры дифференциации населения по доходам и потреблению. В отечественной статистике в наибольшей мере используются такие показатели дифференциации, как фондовый коэффициент, отражающий отношение среднего дохода 10% самого богатого населения к среднему доходу 10% самого бедного населения, и коэффициент Джини, характеризующий

неравномерность распределения населения по доходу. В Узбекистане за 2000-2020 годы данный коэффициент снизился с 0,39 до 0,26, что является значительно низким показателем в сравнении с некоторыми экономически развитыми государствами.

Во-вторых, уровень прожиточного минимума, определяемый как уровень доходов, обеспечивающий минимальное в физиологическом смысле потребление (это определение соответствует так называемой концепции абсолютной бедности). В соответствии с этим уровнем определяется и доля населения, проживающего за чертой бедности. Заметим, что в большинстве развитых стран порог бедности определяется долей к медианному доходу (наиболее распространенный норматив – 60% медианного дохода), т. е. его определение основывается на концепции относительной бедности.

Понятие уровня жизни чрезвычайно многоаспектное. Поэтому в течение длительного периода времени предпринимаются попытки конструирования различных комплексных показателей, характеризующих уровень жизни.

Использованная литература:

1. Baltabayeva, M., & Kodirova, D. (2022). The need to provide the priority of spiritual and educational processes in the modern education system. *ACADEMICIA: An International Multidisciplinary Research Journal*, 12(1), 423-427.
2. Yuldasheva Gulmira Azatovna, & Baltabayeva Malokhat Ortikalievna. (2022). The development of social infrastructure as a factor in managing the innovative development of the region. *INTERNATIONAL JOURNAL OF SOCIAL SCIENCE & INTERDISCIPLINARY RESEARCH ISSN: 2277-3630 Impact Factor: 7.429*, 11(05), 65–70. Retrieved from <http://www.gejournal.net/index.php/IJSSIR/article/view/486>
3. Юлдашева, Г. А., & Абдуллаева, Ш. Э. (2021). ИННОВАЦИИ В РАМКАХ НАЦИОНАЛЬНЫХ ИННОВАЦИОННЫХ СИСТЕМ. *Интернаука*, (26), 6-8.

4. Baltabayeva, M. (2022). SANOATNI RIVOJLANTIRISH-DAVR TALABI-UY MAISHIY TEXNIKALARINING FOYDALARI. *Eurasian Journal of Law, Finance and Applied Sciences*, 2(5), 29-32.
5. Khalmatjanova, G. D., Yuldasheva, G. A., & Rayimdjanova, G. K. (2022). Features of Criteria of Profitability of Cotton–Textile Cluster. In *Sustainable Agriculture* (pp. 95-105). Springer, Singapore. Рахимова, Қ. Н. Қ. (2022). Яшил бизнес аҳамиятининг ортиб боришининг ижтимоий-иқтисодий зарурати. *Scientific progress*, 3(2), 880-885.
6. Burxonovich, M. R. (2022). THE IMPORTANCE OF BASIC MATERIALS AND TECHNOLOGICAL LOSSES IN INCREASING ECONOMIC EFFICIENCY IN THE FORMATION OF COST. *Web of Scientist: International Scientific Research Journal*, 3(1), 727-732.
7. Равшанжон Бурхонович Мирзаев, & Хамид Азимович Юлдашев (2022). АВТОМОБИЛ ОЙНАЛАРИ ИШЛАБ ЧИҚАРИШДА ИСТЕЪМОЛЧИ ТАЛАБЛАРИНИ ИШЛАБ ЧИҚАРИШ ТАННАРХИГА ТАЪСИРИ. *Scientific progress*, 3 (2), 1173-1178.
8. Akhmadaliyeva, M. (2022). REFORMS OF THE REPUBLIC OF UZBEKISTAN IN THE DEVELOPMENT OF FAMILY SMALL BUSINESS AND PRIVATE ENTREPRENEURSHIP IN OUR COUNTRY. *Gospodarka i Innowacje.*, 22, 439-442.
9. Махсудов, Ш. С. (2022). ЭРКИН ИҚТИСОДИЙ ЗОНАЛАРНИНГ МАМЛАКАТ ИҚТИСОДИЁТИНИ РИВОЖЛАНТИРИШДАГИ ЎРНИ. *Scientific progress*, 3(4), 159-166.
10. Rakhimova, K. (2022). SOCIO-ECONOMIC NECESSITY OF INCREASING THE IMPORTANCE OF GREEN BUSINESS. *Web of Scientist: International Scientific Research Journal*, 3(4), 1034-1037.
11. Мохигул, А., & Рахимова, К. (2022). ҚУРИЛИШ МАТЕРИАЛЛАРИ САНОАТИ КОРХОНАЛАРИДА ИШЛАБ ЧИҚИШ ПОТЕНЦИАЛИДАН САМАРАЛИ ФОЙДАЛАНИШ СТРАТЕГИЯСИНИ ШАКЛЛАНТИРИШ ЙЎНАЛИШЛАРИ. *Gospodarka i Innowacje.*, 24, 999-1002.
12. Турсунов, О. Б. (2022). Транспорт Инфратузилмасининг Назарий Асослари.



13. Турсунов, О. Б. (2022). ТРАНСПОРТ ИНФРАТУЗИЛМАСИНИНГ
МАЗМУНИ, ТАРКИБИ ВА МИНТАҚА ИҚТИСОДИЙ РИВОЖЛАНИШИГА
ТАЪСИРИ. *SO 'NGI ILMIY TADQIQOTLAR NAZARIYASI*, 1(2), 190-196.
14. Burkhonovich, M. R., & Kadirovna, A. M. (2022). IMPROVEMENT OF
ORGANIZATIONAL ECONOMIC IMPACT OF PRODUCT COST REDUCTION ON
THE BASIS OF COST-EFFECTIVE USE OF RESOURCES. *Thematics Journal of
Economics*, 8(1).

МАШИНАСОЗЛИК ТАРМОҒИДА МАҲСУЛОТ ТАННАРХИНИ КАМАЙТИРИШ МЕХАНИЗМИНИ ЙЎНАЛИШЛАРИ

НАПРАВЛЕНИЯ МЕХАНИЗМА СНИЖЕНИЯ СТОИМОСТИ ПРОДУКЦИИ В МАШИНОСТРОЕНИИ

DIRECTIONS OF PRODUCT COST REDUCTION MECHANISM IN MECHANICAL ENGINEERING

Мирзаев Равшанжон Бурхонович

Фарғона давлат университети ўқитувчиси

ravshanbekmirzyev1975@gmail.com

+998972714245

Аннотация. Мақолада маҳсулот таннархини камайтириш механизмини такомиллаштириш йўналишлари таҳлил қилинган. Маҳсулотларни ишлаб чиқариш ва маҳсулот ишлаб чиқариш билан боғлиқ бўлган харажатларни туркумлаш, асосий материалларни нормаси, ишлаб чиқариш харажатларини камайтириш, машинасозлик корхоналарида ишлаб чиқарилаётган маҳсулотни ижтимоий маҳсулот сифатидаги ўрни, исьтемомчини танлови, рақобат мухитидаги харажатлар салмоғи ва уларни камайтиришга қаратилган тежамкорликни таъминлаш механизмини шакллантириш кўрсатиб кетилган.

Abstract. The article analyzes the ways of improving the mechanism of product cost reduction. The classification of costs related to production and production of products, the norm of basic materials, the reduction of production costs, the role of the product produced in machine-building enterprises as a social product, consumer choice, the weight of costs in the competitive environment, and the formation of a mechanism for ensuring savings aimed at reducing them have been shown.

Аннотация. В статье анализируются пути совершенствования механизма снижения себестоимости продукции. Классификация затрат, связанных с производством и выпуском продукции, норма основных материалов, снижение себестоимости продукции, роль продукции, выпускаемой на машиностроительных предприятиях, как общественного продукта, потребительский выбор, вес затрат в конкурентной борьбе. среды, и формирование механизма обеспечения экономии, направленной на их снижение.

Калит сўзлари: таннарх, харажатлар, асосий ва ёрдамчи материаллар, технология, саноат, машинасозлик, сарф меъёрлари, автоматлаштириш, стандартлаштириш.

Кириш

Бозор иқтисодиёти шароитида Ўзбекистон саноатининг ўсиши ва ривожланиши учун, шунингдек ресурслар, бозорлар ва технологик етакчилик учун кураш юқори технологияли секторни ривожлантириш салоҳиятини оширишни талаб қилади.

Бу эса Ўзбекистон Республикасини саноат маҳсулоти бозорларида муҳим ўрин эгаллашни стратегик мақсадларидан келиб чиқиб режалаштириш учун ялпи ички

маҳсулотда юқори технологияли товарлар улушини ошириш заруриятини келтириб чиқаради. Бундай натижа эга бўлиш учун саноат маҳсулотлари таннархини шакллантириш жараёнини бозор иқтисодиёти талаб ва таклиф қонуниятидан келиб чиқиб рақобатбардош маҳсулот яратиш орқали барқарор иқтисодиётга эга бўлиш орқали эришиш мумкин

Харажатларни камайтириш заҳираларини аниқлаш корхона фаолиятини ҳар томонлама техник-иқтисодий таҳлил қилиш асосида амалга оширилиши керак: ишлаб чиқаришнинг техник ва ташкилий даражасини, ишлаб чиқариш қувватлари ва асосий фондлардан, хом ашё ва материаллардан фойдаланиш, меҳнат, иқтисодий муносабатларни ўрганиш талаб этилади.

Бунинг муҳимлиги шундаки, бозор иқтисодиёти шароитида маҳсулот таннархини пасайтириш корхона иқтисодиётини ривожлантиришнинг муҳим омили ҳисобланади, чунки у ресурслардан фойдаланиш самарадорлигини, янги техника ва илғор технологияларни жорий этиш натижаларини акс эттиради. технология, меҳнатни, ишлаб чиқаришни, бошқарувни ташкил этишни такомиллаштириш талаб этади. Барча соҳаларда бўлгани каби саноат корхоналарида ҳам маҳсулот таннархини шакллантиришда хом ашё ресурсларининг салмоғини юқорилиги рақобат муҳитида муҳим элемент сифатида қолмоқда.

Шунингдек, Ўзбекистонда ижтимоий-иқтисодий тараққиётни таъминлашда ишлаб чиқаришни ривожлантириш муҳим йўналиш сифатида белгилаб берилган. 2017-2021 йилларда мамлакатни ривожлантиришнинг Ҳаракатлар стратегиясида «соҳа ривожини учун мустаҳкам қонунчилик ва ҳуқуқий базани ва мунтазам такомиллаштириб бориш, оилавий тадбиркорлик учун имтиёз ва преференциялар бериш, ишлаб чиқаришни техник ва технологик қайта жиҳозлаш ҳамда модернизация қилиш масалаларида давлат томонидан тизимли равишда ёрдам кўрсатиш»²⁶ вазифалари кўрсатиб ўтилган. Ўзбекистон Республикаси Вазирлар Маҳкамасининг , 24.09.2017 йилдаги 759-сонли “ЎЗБЕКИСТОН РЕСПУБЛИКАСИ БОШ ВАЗИРИНИНГ ЎРИНБОСАРИ — «ЎЗАГРОТЕХСАНОАТХОЛДИНГ» АЖ БОШҚАРУВИ РАИСИ — ТАШҚИ САВДО ФАОЛИЯТИНИ, ЭКСПОРТ САЛОҲИЯТИНИ, МАШИНАСОЗЛИК, АВТОМОБИЛЬ ВА ЭЛЕКТРОТЕХНИКА САНОАТИНИ РИВОЖЛАНТИРИШ, МАҲСУЛОТЛАРНИ СТАНДАРТЛАШТИРИШ МАСАЛАЛАРИ КОМПЛЕКСИ РАҲБАРИНИНГ ФУНКЦИОНАЛ ВАЗИФАЛАРИ ВА УНИНГ ТАРКИБИГА КИРУВЧИ ДЕПАРТАМЕНТЛАР ТЎҒРИСИДАГИ НИЗОМЛАРНИ ТАСДИҚЛАШ ҲАҚИДА” ги қарорида

автомобиль саноатини ривожлантириши соҳасида:

технологик лидерлар билан биргаликда юк автомобилларининг импортнинг ўрнини босувчи турларини, автомобиль маҳсулотларига узеллар ва бутловчи буюмлар ишлаб чиқариш бўйича янги ишлаб чиқаришларни ташкил этиш ва ишлаб

²⁶ Ўзбекистон Республикаси Президентининг 2017 йил 7 февралдаги ПФ-4947-сон Фармониغا 1-илова. 2017-2021 йилларда Ўзбекистон Республикасини ривожлантиришнинг бешта устувор йўналиши бўйича Ҳаракатлар стратегияси // www.lex.uz

турганларини кенгайтиришга йўналтирилган автомобиль саноатини янада ривожлантириш стратегиясини ишлаб чиқиш ва амалга оширишни ташкил этиш;

ишлаб чиқариш потенциалидан янада тўлиқ фойдаланиш, янги ишлаб чиқаришлар ва иш ўринлари ташкил этиш мақсадида автомобилсозлик, бошқа турдош тармоқлар корхоналари, шунингдек кичик тадбиркорлик субъектларининг тармоқлараро саноат кооперациясини янада кенгайтиришга, шунингдек кўрсатиб ўтилган тармоқларда ишлаб чиқариш жараёнларини диверсификациялашга кўмаклашиш;

ишлаб чиқарилаётган автотранспорт воситаларини маҳаллийлаштириш даражасини янада оширишни ва уларнинг янги турларни ўзлаштиришни таъминловчи автомобилсозлик корхоналарида фойдаланиладиган бутловчи буюмлар ва деталлар ишлаб чиқаришни маҳаллийлаштириш лойиҳаларини ишлаб чиқиш ҳамда амалга оширишни ташкил этиш;

автомобиль саноати корхоналари устав капиталларидаги давлат улуши ва активларини етакчи хорижий компанияларга сотиш йўли билан салоҳиятли инвесторларни хусусийлаштириш жараёнига жалб этиш бўйича таклифларни кўриб чиқиш ва баҳолаш, шу асосда ишлаб чиқаришни модернизациялаш ва технологик янгилашни, ички ва ташқи бозорларда рақобатбардошли маҳсулотларни ишлаб чиқаришнинг ташкил этилишини, корпоратив бошқарувнинг замонавий усуллари жорий этилишини, ички ва ташқи бозорларда рақобатбардошли маҳсулотлар ишлаб чиқариш ташкил этилишини таъминлаш;

мамлакат иқтисодиётини янада ислоҳ қилиш, таркибий ўзгартириш ва диверсификациялашнинг тасдиқланган дастурларига мувофиқ автомобиль саноати корхоналарида ислоҳотларнинг амалга оширилишини тизимли ва комплекс ўрганишни ташкил этиш;

маркетинг тадқиқотлари ўтказиш, ички ва ташқи бозорларда рақобатбардошли бўлган маҳсулотлар (ишлар, хизматлар)нинг янги турларини ишлаб чиқаришни ўзлаштириш, уларни жаҳон бозорларига киритиш ишларини мувофиқлаштириш кўрсатиб ўтилган.

Мавзуга оид адабиётлар таҳлили

Амалга оширилган илмий-тадқиқот ишлари ва олиб борилган илмий-назарий изланишларга қарамасдан, айнан машинасозлик корхоналарида ишлаб чиқариш ресурсларидан фойдаланишни тежамкор механизмини такомиллаштиришга қаратилган масалалар тизимли ҳолда ёритиб берилгани йўқ. Мазкур ҳолат келтирилган мунозарали муаммолар ва уларни бартараф этиш юзасидан тақдим этилган таклиф ва хулосаларнинг долзарблик даражасини янада оширади.

Маълумки, ҳозирги вақтда корхоналарда таннархни бошқариш учун тўлиқ жавобгар бўладиган, ушбу кўрсаткич эгаси бўлган, меҳнатдан фойдаланишнинг прогрессив нормалари ва стандартларини яратиш бўйича барча ишлар



мажмуасини бошқарадиган ягона орган мавжуд эмас. Моддий ва молиявий ресурслар, янги маҳсулотлар нархларини асослаш, режалаштириш, ишлаб чиқариш харажатлари ва маҳсулот таннархини жорий назорат қилиш ва таҳлил қилиш, нормалар ва стандартлар даражасига, ишлаб чиқариш харажатлари даражасига таъсир қилувчи ташкилий-техник тадбирларни ўз вақтида ва самарали амалга оширишга интилиш зарур.

Саноат корхоналарида маҳсулот таннархини ҳисобга олиш ва калкуляция қилиш масалаларига катта эътибор берилмоқда. Улар қуйидаги маҳаллий муаллифларнинг асарларида ёритилган: Л.Ф. Аксененко, И.А. Басманова, П.С. Безруких, М.А. Бахрушина, К.М. Гарифуллина, А.А. Додонова, Б.Б. Ивашкевич, Т.П. Карпова, Э.А. Мизиковский, В.Д. Новодворская) Е. Палиа, В.И. Стразхева, Н.Г. Чумаченко ва бошқалар; шунингдек, хорижий иқтисодчилар: К. Друри, Ж. Рис, Д. Фостер, Р. Энтони ва бошқалар.

"Ишлаб чиқариш харажатлари - маҳсулот сифатини яхшилаш" мавзусига оид ишланмалар адабиётда жуда кенг тарқалган (қаранг: Б.А. Минин, С.Д. Иленкова, Ю. Кричевский, В.В. Окрепилов ва бошқалар). Бундай ҳолда, одатда, қўшимча кўрсаткичлар қўлланилади, бунда харажатларнинг ошиши нархни ошириш орқали иқтисодий жиҳатдан ўзини оқлашни талаб қиладиган вазифа қўйилади. Бундай ишланмалар, шунингдек, қоида тариқасида, анъанавий ишлаб чиқариш билан боғлиқ бўлган соҳаларнинг материалларига асосланади.

Харажатларни оптималлаштириш билан боғлиқ ҳолда, "харажат-фойда" алоқаси доирасида тақдим этилган ёндашувлар жуда кенг тарқалган (А.Н. Цигичко, М.Э. Ломазов, Я.Г. Любинетский ва бошқаларнинг ишларига қаранг). Бундай ҳолда, улар одатда параметрик кўрсаткичлар тизимига ўтадилар. Бундай ҳолда, агар янги маҳсулотнинг параметрик кўрсаткичи эски маҳсулотнинг мос келадиган кўрсаткичидан яхшироқ бўлса, янги техникавий технологияни прогрессиви деб ҳисобланади. Бунда ишлаб чиқариш ёндашуви такрор ишлаб чиқариш ёндашуви билан алмаштирилади, яъни маҳсулот ишлаб чиқариш жараёнлари ва унинг ишлаш жараёнлари бирликда ва ўзаро таъсирда кўриб чиқилади. Харажатларни оптималлаштиришнинг ўзи бу ҳолда параметрлик тушунчасига асосланади.

Шу билан бирга, шуни таъкидлаш жоизки, биз ўрганаётган харажатлар ва уларни оптималлаштириш муаммолари иқтисод фанининг қуйидаги асосий бўлимида - ишлаб чиқариш харажатлари назариясида, ресурсларни тежаш муаммоси доирасида, ишлаб чиқариш харажатлари нуқтаи назаридан кўриб чиқилади.

Ушбу позициялар ва йўналишлар, адабиётларга кўра, кўпинча анъанавий ишлаб чиқаришга таъсир қиладди, аммо бугунги кундаюқори технологияли ишлаб чиқариш билан боғлиқ ишлар сони ортиб бормоқда. Бизга маълум бўлган ишларнинг ўзига хос хусусияти - ишлаб чиқариш ускуналарига, ишлаб чиқариш жараёнларида қўлланиладиган техник воситаларга қаратилган. Биз ушбу ишда



асосий ва ёрдамчи материалларни сарфини юқори техника ва технологияни ишлатиш соҳасига эътибор қаратамиз.

Адабиётларни таҳлил қилиш шуни кўрсатадики, ресурслардан тежамли фойдаланишда етарлича ўрганилмаган жуда кўп назарий ва амалий муаммолар мавжуд. Улар орасида қуйидагилар мавжуд:

- юқори технологияли ишлаб чиқаришларда ресурсларни тежашнинг ўзига хос хусусиятларини, уларнинг инновацион характерини ва моделларнинг доимий ўзгаришини ҳисобга олган ҳолда, шунингдек, ишлаб чиқарувчиларнинг ўз маҳсулотларидан фойдаланувчи истеъмолчилар билан доимий алоқада бўлиш зарурлигини ҳисобга олган ҳолда ўрганиш;
- илм-фанни талаб қилувчи ишлаб чиқаришнинг ўз таърифларининг ноаниқлиги, етарли эмаслиги, бу масала бўйича мавжуд нуқтаи назарларнинг заифлиги, бу нафақат ушбу концептсияга аниқлик киритишни, балки фанни талаб қиладиган ва анъанавий ишлаб чиқаришни қиёсий кўриб чиқишни назарда тутати;
- инновацион фаол корхоналарнинг мавжуд таснифларининг торлиги ва бу муаммо кўп жиҳатдан статистик маълумотларнинг таянган бўлиб, ҳар қандай батафсил мазмунли кўриб чиқиш предмети эмаслиги;
- адабиётларда ишлаб чиқариш харажатларни оптималлаштириш мезони муаммоси алоҳида аҳамиятга эга бўлса, харажатларни оптималлаштиришнинг анъанавий талқини қилинганлиги;
- реал ёки кутилаётган таъсир ҳисобга олиниб, лекин қиймати етарлича ҳисобга олинмаганда ёки имконият қиймати нуқтаи назаридан ёндашув доирасида кўриб чиқилмаган ўзига хос эффектлар ҳисобга олинсада, янги технология таъсирини ўрганишнинг етарли эмаслиги; умуман ҳисобга олинмаганлиги;

Бироқ, ер усти таранспорт воситалари харажатларни ҳисобга олиш, таҳлил қилиш ва маҳсулот таннархини ҳисоблаш масалалари етарлича ўрганилмаган. Бу мавзуга бағишланган адабиёт ёки қўлланмалар ишлаб чиқилмаган

Тадқиқот усуллари бўйича маълумотлар. Тадқиқот ишини бажаришда илмий мушоҳадалаш, таҳлил ва синтез, индукция ва дедукция, монографик баён услуби, мантиқий ва иқтисодий-статистик таҳлил, таққослаш, статистик маълумотларни гуруҳлаш, истиқбол кўрсаткичларини ҳисоблашнинг иқтисодий-математик усулларида фойдаланилди.

Таҳлил ва натижалар

Машинасозлик тармоғини ривожлантириш моделининг асоси юқори технологиялар ҳисобланади. Тармоқдаги саноат корхоналарини асосий қисми машинасозлик корхоналари бўлиб, бу ерда илмий натижалар олишда тадқиқотлар ўтказишда маҳсулотлар, технологиялар, хизматлар ва уларда амалга оширилади жараёнлар тадқиқ қилинади.



Бундан ташқари, номоддий улуш юқори бўлган ишлаб чиқариш замонавий усуллар ёрдамида технологияларда аллақачон иштирок этаётган компонент ва, натижада қўшилган қийматнинг юқори улуши кўриб чиқилади.

Мамлакатнинг бозор муносабатларига ўтиши шароитида маҳсулот таннархини пасайтириш корхона иқтисодиётини ривожлантиришнинг муҳим омили бўлиб, у ресурслардан фойдаланиш самарадорлигини, янги техника ва илғор технологияни жорий этиш натижаларини акс эттиради. Шунингдек меҳнатни, ишлаб чиқаришни ва бошқарувни ташкил этишни такомиллаштириш масалалари ҳам таннархни камайтиришда муҳим рол ўйнайди.

Корхоналарнинг сўнги йиллардаги ишини таҳлил қилиш саноат юксалишининг асосий шarti ишлаб чиқариш таннархини пасайтириш ва маҳсулотларнинг нарх рақобатбардошлигини тиклашдан иборат деган хулосага келиш имконини беради. Ушбу муаммони ҳал қилиш учун корхоналар, компаниялар, молиявий ва саноат гуруҳлари даражасида ишлаб чиқаришни бошқаришни ривожлантириш бўйича комплекс чора-тадбирларни амалга ошириш керак.

Шу муносабат билан саноат корхоналарида ишлаб чиқариш харажатларини камайтиришни бошқаришнинг иқтисодий механизмининг такомиллаштириш, уларнинг мақсадли йўналиши ва ишлаб чиқариш хусусиятларини ҳисобга олган ҳолда ишлаб чиқариш учун моддий ва пул харажатларидан оқилона фойдаланиш билан боғлиқ бошқарув қарорларини ишлаб чиқиш зарур. Шу асосда таннархнинг ҳаракатини таҳлил қилиш, саноат ишлаб чиқариш самарадорлигини ошириш воситаси сифатида захира ҳосил қилувчи омилларни тизимлаштириш зарурияти туғилади.

Ушбу муаммоларни бозор қонунлари билан боғлиқ ҳолда саноат маҳсулотлари таннархини пасайтириш омилларини бошқаришнинг ташкилий тизимининг индивидуал илмий, назарий ва амалий муаммоларини ўрганиш билан боғлиқ бозор иқтисодиётининг асосий механизмларидан фойдаланган ҳолда ҳал қилиш керак.

Тадқиқот ишининг мақсади саноат маҳсулотлари таннархини пасайтирувчи омилларни бошқариш тизимини такомиллаштириш ва тадқиқот натижаларини саноат корхоналарига жорий этиш бўйича илмий, услубий ва амалий тавсиялар ишлаб чиқишдан иборат.

Ушбу мақсадга эришиш учун қуйидаги вазифалар қўйилди ва ҳал қилинди:

-саноат маҳсулотлари таннархини пасайтириш омилларини бошқаришнинг замонавий концепцияларини кўриб чиқди;

-моделлар тизими асосида саноатда ишлаб чиқариш харажатларидан оптимал фойдаланишни бошқаришнинг такомиллаштирилган усули;

- саноат корхоналарида маҳсулот таннархини пасайтиришни бошқариш орқали захирани ташкил этувчи омилларни тизимлаштиришнинг услубий ёндашувлари ишлаб чиқилган;

- саноат маҳсулотлари таннархини пасайтириш орқали омилларни бошқаришни такомиллаштиришнинг ташкилий-иқтисодий механизми таклиф этилмоқда;
- саноат корхоналарида маҳсулот таннархини пасайтириш омиллари нисбатини кўп ўлчовли баҳолаш усули таклиф қилинди
- замонавий иқтисодий шароитда саноат корхоналарида маҳсулот таннархини пасайтириш омилларини бошқаришнинг иқтисодий механизми таклиф этилган;
- саноат корхоналарида ишлаб чиқариш таннархини пасайтирувчи омилларни бошқаришни баҳолаш методикаси ишлаб чиқилди;
- бозор шароитида маҳсулот таннархини пасайтириш омилларини бошқариш моделлари тизими таклиф этилди;
- маҳсулот таннархини пасайтириш даражаси бўйича захирани ташкил этувчи омиллар таъсири самарадорлигидаги фарқларни аниқлаш методологияси такомиллаштирилди;
- саноат маҳсулотлари таннархини пасайтириш бўйича ишлаб чиқариш ичидаги захираларни кўп қиррали баҳолаш ва аниқлаш бўйича асосланган тавсиялар.

Тадқиқот объекти ишлаб чиқариш харажатларини ҳисобга олиш, назорат қилиш ва иқтисодий таҳлил қилиш ва автомобил ойналарини ишлаб чиқариш таннархини ҳисоблашдир. Корхонани бошқариш самарадорлигини оширишни таъминлайдиган ишлаб чиқариш харажатлари ва ишлаб чиқариш харажатларини ҳисобга олиш, назорат қилиш ва таҳлил қилишнинг янада такомиллаштирилган тизимини яратиш билан боғлиқ назарий ва услубий муаммолар мажмуаси диссертатсия тадқиқотининг мавзусидир.

Ушбу тадқиқотнинг услубий асоси маҳаллий ва хорижий иқтисодчиларнинг нашрлари эди; қонунчилик меъёрий материаллари, саноат йўриқномалари, статистик материаллар, машинасозлик саноати ва ишлаб чиқариш иқтисодиёти ва ташкил этилиши бўйича махсус адабиётлар, Ўзбекистон Республикаси, “Автосаноат” АЖга қарашли, Фарғона вилоятида фаолият кўрсатаётган “Автоойна” МЧЖ ишлаб чиқариш таннархини ҳисоблаш ва харажатларни ҳисоблаш бўйича маълумотлар. Иш жараёнида умумий илмий тадқиқот усуллари қўлланилган: таҳлил ва синтез, диалектик, мантиқий, тизимли ва интеграл ёндашувлар, шунингдек, иқтисодий таҳлилнинг таркибий, динамик, коэффициентли, омилли таҳлил ва бошқалар каби ўзига хос илмий усуллари.

Тадқиқотнинг илмий янгилиги ўтиш иқтисодиёти шароитида ишлаб чиқариш харажатларини ҳисобга олиш ва таҳлил қилишнинг ташкилий асосларини назарий ва услубий жиҳатдан асослаш ва амалий жиҳатдан ишлаб чиқишдан иборат. илмийтижалар олинди:

- автомобил ойналари ишлаб чиқарувчи корхоналарини ишлаб чиқаришнинг ташкилий ва технологик хусусиятларининг ишлаб чиқариш харажатларини

ҳисобга олиш ва маҳсулот таннархини ҳисоблаш усулларига таъсири аниқланган ва очиб берилади;

- корхонанинг ички иқтисодий бошқарувининг бюджет моделига мувофиқ ишлаб чиқариш харажатларини ҳисобга олиш ва маҳсулот таннархини ҳисоблашнинг интегратсиялашган тизимининг замонавий (бозор) концепцияси, директ-костинг элементларидан фойдаланган ҳолда норматив усул бўйича бошқарув таҳлили. ва унинг бўлимлари ёритишга ҳаракат қилинади;

- ишлаб чиқариш харажатларининг такомиллаштирилган таснифи таклиф этилади, бу маҳсулотнинг хусусиятлари ва асбоб-ускуналар технологияси ва таннархнинг таҳлилий қийматини ошириш талабларига мувофиқ таннарх объектлари номенклатураси ва материаллар гуруҳлари бўйича муаллифнинг таклифлари билан тўлдирилади;

“Автоойна” МЧЖ да маҳаллийлашган ва импорт мастаришлар таҳлили

1-жадвал

| № | Номланиши | Метериал нархи Маҳаллий ва Импорт нархлар | | Импорт | “Кварц” А.Ж |
|----|----------------------------------|---|------------|-------------|-------------|
| 1. | Рангсиз ойна 2.0 мм 2165x3611 | 34782 сўм | 3.15 долл. | 260949 м.кв | 181907 м.кв |
| 2. | Рангсиз ойна 2.0 мм 2165x1435 | 34782 сўм | 3.15 долл. | 270903 м.кв | 371324 м.кв |

Юқоридаги жадвал маълумотларидан кўришиб турибдики асосий материаллар импорт ва маҳаллий ишлаб чиқарувчилардан таклиф этилмоқда. Таннархга таъсирини ўрганишда логистика харажатлари ва сифат омиллари, шунингдек ўлчамларни универсаллиги муҳим аҳамиятга эга. Баъзан мол етказиб берувчини ишлаб чиқариш қуввати импорт маҳсулотни ортишига йўл очиб беради.

- белгиланган харажатлар бўйича меъёрлардан четланишларни аниқлаш ва назорат қилиш, уларнинг номларини аниқлаштириш ва харажатларни бошқаришнинг меъёрий моделини қўллаш контекстида ҳужжатлаштиришнинг такомиллаштирилган ташкилий-услубий усулларини таклиф қилиш;

- ишлаб чиқариш харажатларининг жамланма ҳисоби ва уни автоматлаштириш нуқтаи назаридан автомобил ойналари маҳсулот таннархини ҳисоблашнинг ярим тайёр версияси билан тўғридан-тўғри ҳисоб учун нормалардаги ўзгаришларни ҳисобга олиш методологиясини ишлаб чиқиш;

- ўрганилаётган тармоққа нисбатан таннарх моддалари ва умуман ишлаб чиқариш харажатлари учун бошқарув таҳлили усули таклиф этилди;

Хулоса ва таклифлар

Фикримизча, тадқиқотининг амалий аҳамияти шундан иборатки, ишда берилган тавсияларни амалда қўллаш материаллар самарадорлиги ва таҳлилийлигини оширади ҳамда ишлаб чиқариш харажатларини шакллантириш устидан назоратни кучайтиради, ишлаб чиқариш харажатларини тўлиқроқ аниқлашга ёрдам беради. Ер усти транспорт воситалари учун хавфсиз ойналар ишлаб чиқарувчи корхоналари ишлаб чиқариш таннархини пасайтиришга хизмат қилади. Ўрганиш натижасида олинган ишланмаларни жорий этиш уларни ишлаб чиқариш харажатларини ҳисобга олишнинг меъёрий усулини жорий қилувчи саноат корхоналарининг хўжалик фаолияти амалиётида, режалаштириш, ҳисобга олиш ва ҳисоблаш қоидаларини ишлаб чиқишда қўллаш имконини беради.

Фойдаланилган адабиётлар

1. Ўзбекистон Республикаси Президентининг 2017 йил 7 февралдаги ПФ-4947-сон Фармониغا 1-илова. 2017-2021 йилларда Ўзбекистон Республикасини ривожлантиришнинг бешта устувор йўналиши бўйича **Ҳаракатлар стратегияси** // www.lex.uz

2. Ўзбекистон Республикаси Президентининг Фармони, 28.01.2022 йилдаги ПФ-60-сон **2022 — 2026 йилларга мўлжалланган янги Ўзбекистоннинг тараққиёт стратегияси тўғрисида**

3. Равшанжон Бурхонович Мирзаев, Хамид Азимович Юлдашев. Автомобил ойналари ишлаб чиқаришда истеъмолчи талабларини ишлаб чиқариш таннархига таъсири. Scientific progress. -volume 3 | issue 2 | 2022 issn: 2181-1601, 2022-yil. www.scientificprogress.uz

4. Ravshanjon Burxonovich Mirzayev. "The importance of basic materials and technological losses in increasing economic efficiency in the formation of cost" (On the example of enterprises for the production of safety windows for surface transport). Web of scientist: international scientific research journal. -ISSN:2776-0979, 2022-yil. <https://doi.org/10.17605/OSF.IO/X3U6E>

4. Mirzaev Ravshanjan Burkhonovich, Akhmadaliyeva Mokhigul Kadirovna Improvement of organizational economic impact of product cost reduction on the basis of cost-effective use of resources

Thematics Journal of Economics. -ISSN 2277-3029, 2022-yil. 10.5281/zenodo.6254407 <http://thematicsjournals.in/index.php/tje>

5. Шерзод Махсудов. Ўзбекистонда эркин иқтисодий зоналарни ривожлантиришнинг самарали йўналишлари journal of new century innovations in all areas. -30-36, 2022-yil. WSR journal.com

6. Шерзод Махсудов. Ўзбекистонда эркин иқтисодий зоналарни ривожлантиришнинг самарали йўналишлари. Бизнес-Эксперт журнали. -39-43, 2022-yil. 2022 йил 2 (170)-сон

7. Шерзод Махсудов. Эркин иқтисодий зоналарнинг мамлакат иқтисодиётини ривожлантиришдаги ўрни. *Ilmiy metodik jurnal 4- son* Aprel 2022yil. -159-166, 2022-yil. | ISSUE 4 | 2022 ISSN: 2181-1601
8. Шерзод Махсудов. Развитие свободных экономических зон в условиях трансформации рыночных отношений. Научного журнала «Бюллетень науки и практики», Россия. г. Нижневартовск
9. Baltabayeva, M., & Kodirova, D. (2022). The need to provide the priority of spiritual and educational processes in the modern education system. *ACADEMICIA: An International Multidisciplinary Research Journal*, 12(1), 423-427.
10. Yuldasheva Gulmira Azatovna, & Baltabayeva Malokhat Ortikalievna. (2022). The development of social infrastructure as a factor in managing the innovative development of the region. *INTERNATIONAL JOURNAL OF SOCIAL SCIENCE & INTERDISCIPLINARY RESEARCH* ISSN: 2277-3630 Impact Factor: 7.429, 11(05), 65–70. Retrieved from <http://www.gejournal.net/index.php/IJSSIR/article/view/486>
11. Юлдашева, Г. А., & Абдуллаева, Ш. Э. (2021). ИННОВАЦИИ В РАМКАХ НАЦИОНАЛЬНЫХ ИННОВАЦИОННЫХ СИСТЕМ. *Интернаука*, (26), 6-8.
12. Baltabayeva, M. (2022). SANOATNI RIVOJLANTIRISH-DAVR TALABI-UY MAISHIY TEXNIKALARINING FOYDALARI. *Eurasian Journal of Law, Finance and Applied Sciences*, 2(5), 29-32.
13. Khalmatjanova, G. D., Yuldasheva, G. A., & Rayimjanova, G. K. (2022). Features of Criteria of Profitability of Cotton–Textile Cluster. In *Sustainable Agriculture* (pp. 95-105). Springer, Singapore.
14. Рахимова, К. Н. Қ. (2022). Яшил бизнес аҳамиятини ортиб боришининг ижтимоий-иқтисодий зарурати. *Scientific progress*, 3(2), 880-885.
15. Турсунов, О. Б. (2022). Транспорт Инфратузилмасининг Назарий Асослари.
16. Турсунов, О. Б. (2022). Транспорт инфратузилмасининг мазмуни, таркиби ва минтақа иқтисодий ривожланишига таъсири. *so ‘ngi ilmiy tadqiqotlar nazariyasi*, 1(2), 190-196.
17. Рахимова, К. Н., Турсунов, О., Мирзаев, Р. Б., Ахмадалиева, М. К., & Кодиров, А. (2022). ЎЗБЕКИСТОНДА «ЯШИЛ МОЛИЯ» ТИЗИМИНИ ЙЎЛГА ҚЎЙИШ ВА ТАКОМИЛЛАШТИРИШ ЙЎНАЛИШЛАРИ. *Gospodarka i Innowacje.*, 28, 90-96.

Иқтисодий эркинлаштириш даврида транспорт хизматлари ва инфратузилмасининг ривожланиш тенденциялари ва ҳудудий хусусиятлари

Турсунов Озодбек Бадалович

Фарғона давлат университети ўқитувчиси

712000, Фарғона шаҳар, Мураббийлар кўчаси 19 уй

E-mail: ozodbektursunov198812@gmail.com

***Аннотация:** Мақолада сўнги йилларда Иқтисодий эркинлаштириш даврида транспорт хизматлари ва инфратузилмасининг ривожланиш тенденциялари ва ҳудудий хусусиятлари, Ҳозирги вақтда Ўзбекистон минтақаларининг кўпчилигида транспорт инфратузилмаси асосий фондларининг эскириши кузатилмоқда, янгиланиш жараёни бормоқда. Ривожланмаган транспорт инфратузилмаси муаммолари минтақа ишлаб чиқариш салоҳиятининг сусайишига олиб келади. Бу эса ўз навбатида, транспорт хизматларига бўлган талабнинг қисқаришини келтириб чиқаради ва транспорт компаниялари даромадларининг пасайишини ифодаловчи кўрсаткичлари тадқиқ этилган. Тадқиқот жараёнида минтақанинг транспорт хизматлари ва инфратузилмасининг ривожланиш тенденцияларини ифодаловчи кўрсаткичлар тизимини ишлаб чиқиш ва уларни баҳолаш бўйича илмий таклифлар берилган.*

***Калим сўзлар:** транспорт, транспорт хизматлари, транспорт инфратузилмаси, ташиш, таъминланганлик даражаси, таъминланганлик коэффициенти, транспорт тармоғи, минтақа транспорти, ривожланиш тенденциялари, ҳудудий хусусиятлари.*

Кириш

Ўзбекистон транспорт инфратузилмаси минтақа ишлаб чиқариш инфратузилмасининг муҳим унсури ҳисобланадики, у минтақа иқтисодий маконининг бирлигини ва унинг ташкилий-ҳудудий бир бутунлигини ҳамда минтақаларо иқтисодий алоқаларни белгилайди.

Ҳозирги вақтда Ўзбекистон минтақаларининг кўпчилигида транспорт инфратузилмаси асосий фондларининг эскириши кузатилмоқда, янгиланиш жараёни бормоқда. Ривожланмаган транспорт инфратузилмаси муаммолари минтақа ишлаб чиқариш салоҳиятининг сусайишига олиб келади. Бу эса ўз навбатида, транспорт хизматларига бўлган талабнинг қисқаришини келтириб чиқаради ва транспорт компаниялари даромадларининг пасайишини белгилайди. Бу жараёнлар транспорт орқали юк ташиш барча турларига таъсир кўрсатади: автомобил, темир йўл, сув ва ҳаво.

Темир йўл транспорти денгиз портлари ва чегарага чиқиш пунктларига боришда қийинчиликларни бошдан кечирмоқда. Темир йўл транспортининг ишлаб чиқариш фондлари ҳам эскирган. Транспорт бошқа турлари билан ўзаро таъсири етарли эмас. Ривожланган мультимодаль юк ташишлар амал қилмайди. Темир йўл

транспортига хизмат кўрсатиш билан шуғулланадиган инфратузилмада механизациялаш паст даражаси кузатилмоқда.

Ўзбекистон йўл хўжалиги учун йўл тармоқларини автомобиллаштириш суръатларига номувофиқлиги хосдир. Автомобиль йўлларининг ривожланиши хорижий мамлакатлардан ортда қолмоқда. Республиканинг четки туманларида давлат автомобиль йўллари асосий тармоқлари шакллантирилмаган. Давлат йўл тармоқларида, айниқса, йирик шаҳарлар ва транспорт тармоқларига боришда кескин ифодаланган кириш лаёқати етишмовчилиги билан боғлиқ вазият кучаймоқда. Йўлларнинг паст техник даражаси туфайли юк ташиш таннархи кескин ошмоқда.

Мамлакатимиз автомобиль транспорти хизматлари бозорида бозор муносабатларини ва соғлом рақобат муҳитини ривожлантириш учун қулай шарт-шароитлар яратилмоқда. Автомобиль транспорти хизматлари бозорида рақобат муҳитини шакллантириш ва барча ташувчиларга тенг шароит яратиб бериш бўйича вилоят ва шаҳар ҳокимиятларидаги комиссиялар ҳамда Агентлик қошидаги Идоралараро комиссия томонидан йўловчи ташиш йўналишлари очиқ тендер танловлари орқали жойлаштирилди.

Авторанспорт хизматлари ва сервисни ривожлантиришнинг прогноз кўрсаткичларини бажариш, аҳолига, хусусан, қишлоқ аҳолисига кўрсатилаётган автотранспорт хизматлари ва сервис даражаси ҳамда сифатини ошириш доирасида йўналишли транспорт тармоғи ривожланмоқда. Хозирги кунда юртимизнинг энг чекка қишлоқларида ҳам йўловчи ташиш транспорти хизмати етиб бормаган жой қолмади.

Вилоятларда ҳокимликлар билан биргаликда йўналишларда йўловчилар оқими ва аҳолининг йўловчи ташишга бўлган эҳтиёжлари ўрганиб чиқилмоқда ва автокорхоналардаги мавжуд автобусларни янгилаш масалаларида амалий ёрдам кўрсатилмоқда.

Ўзбекистоннинг Марказий Осиёдаги ҳал қилувчи транспорт-транзит тармоғига айланиши учун транспорт-коммуникация инфратузилмасини модернизация қилиш ва янгилаш, маҳаллий ва халқаро транспорт хизматлари таркибини диверсификация қилиш, янги транспорт йўлакларини шакллантириш ва ривожлантириш, транспорт хизматлари сифатини ошириш ва таннархини камайтириш талаб этилади.

Ҳаво транспортини ривожлантириш учун инфратузилмани анча модернизациялаш тақозо этилади. Айниқса, бу учиш-қўниш йўл-йўл чизикларига, рулли йўлларга, самолётлар тўхташ жойларига, ёруғлик сигнализация ускуналарига тегишлидир. Қатор туманларда аэропортлар мавжуд эмас ёки барқарор ишламайди. Айниқса, ҳаво транспорти муқобилига эга бўлмаган жойларда бу масала ўтқир бўлиб турибди.

Мавзуга оид адабиётлар таҳлили

Тармоқ иқтисодиёти ва менежменти самарадорлигини ошириш масалалари бўйича Р.Акофф, Ф.Тейлор, М.Мескон, П.Друкер, А.Файоль ва Л.Берталанфи каби

етук олимларнинг илмий ишларида батафсил ёритилган²⁷. Транспорт инфратузилмасини ривожлантириш масалалари чет эллик олимлардан Р.Баллоу, П.Стеварт, К.Стерлигов, Н.Плетнева ва бошқаларнинг илмий изланишларида ўз аксини топган²⁸.

МДХ олимларидан ушбу соҳада И.Белов, Г.Бубнова, Г.Вовк, В.Галабурда, О.Ефимова, А.Зайцев, А.Каплан, Л.Федоровлар томонидан минтақа транспорт ва логистика инфратузилмаларининг иқтисодий самарадорлигини ошириш масалалари ўрганилган ва изоҳланган²⁹.

Ўзбекистон олимларидан Ғ.Саматов, М.Икрамов, К.Ульджабоев, Я.Қориева, А.Шермухамедов, К.Зиядуллаев, Ҳ.Рахимовлар мамлакат транспорт инфратузилмаси самарадорлигини оширишга муҳим аҳамият қаратганлар³⁰.

Тадқиқот методологияси

Шундай қилиб, бутун минтақавий транспорт хизматлари ва инфратузилмаси техник қайта қуроллантиришга муҳтож. Бу транспорт салоҳиятидан самарали фойдаланиш, минтақалар иқтисодиётига хизмат кўрсатиш, юк ташиш ва атроф муҳит хавфсизлигини таъминлаш учун зарурдир. Ўзбекистон транспорт инфратузилмаси асосий турлари бўйича қуйидаги вазифаларни тезкор ҳал қилиш зарур:

- темир йўл инфратузилмаси учун ҳозирги вақтда иссиқлик тортиши асосида ишлайдиган кўплаб участкаларни электрлаштиришни яқунлаш зарур;

- автоёул инфратузилмаси учун магистраллар йўл қопламани тиклаш, аҳоли яшаш жойларида ва шаҳарлардаги кўп бўғинли йўл очишларда айланма йўллар яратиш талаб қилинади;

- ҳаво транспорти инфратузилмаси учун ишлаб чиқариш асосий объектларини тиклаш ва уларни замонавий ускуналар билан жиҳозлаш зарур.

Умуман, транспортировкалаш барча турлари бўйича минтақавий транспорт инфратузилмаси ривожланишининг мавжуд даражаси иқтисодиётни модернизациялашнинг ҳозирги вазифалари ва жаҳон иқтисодий маконига интеграциялаш талабларига мос келмайди.

Таҳлил ва натижалар

2014 йилда иқтисодиётимизнинг етакчи тармоқларида замонавий юқори технологияларга асосланган ускуналар билан жиҳозланган, умумий қиймати 4 млрд. 200 млн. долл. га тенг бўлган 154 та йирик объект фойдаланишга

²⁷ Акофф Р. Планирование будущего корпораций. –М.:Прогресс, 1985.-328с.; Тейлор Ф. Принципы научного менеджмента США. 1911.-77с.; Мескон М. и др. Основы менеджмента. Перевод с англ. М.: Дело, 2007.; Файоль А. Общее и промышленное управление. –М.: Букинистическое изд. 1992. -112с.; Берталанфи Л. Общая теория систем – обзор проблем и результатов.//Системные исследование: Ежегодник. – М.: Наука, 1969.-30-54 с.

топширилди³¹. Уларнинг қаторида йилига 60 мингта автомобиль ишлаб чиқариш қувватига эга бўлган “Хоразм автомобиль ишлаб чиқариш бирлашмаси” МЧЖ базасида “Дамас” ва “Орландо” русумидаги енгил автомобиллар ишлаб чиқаришни ташкил қилишни тилга олиш мумкин.

2014 йилда йилига 25 млрд. куб метр газни узатиш имконини берадиган Марказий Осиё – Хитой газ қувурининг 1 минг 830 километр узунликдаги учинчи тармоғи ишга туширилди. Инвесторларга кенг солиқ имтиёзлари ва преференциялар берилган “Ангрен” махсус индустриал зонаси, “Навоий” эркин индустриал-иқтисодий зонаси, “Жиззах” махсус индустриал зонасининг ташкил этилгани юқори технологияларга асосланган корхоналарни ривожлантириш имконини кенгайтди. Ушбу зоналар учун зарур ташқи муҳандислик ва транспорт инфратузилмаси тўлиқ республикаимиз маблағлари ҳисобидан барпо этилмоқда.

Йўл-транспорт инфратузилмасини тараққий эттириш саноатни жадал ривожлантириш ва унинг салоҳиятини оширишга хизмат қилмоқда. 2021 йилда транспорт хизматлари ҳажми 67418,3 млрд. сўмга тенг бўлиб, уларнинг ўсиши 2020 йилнинг шу даврига нисбатан 16,0% ни ташкил этди. Кўрсатилган бозор хизматлари умумий ҳажмида ушбу турдаги хизматларнинг улуши 23,8% ни ташкил этди (2.2.1-расм).

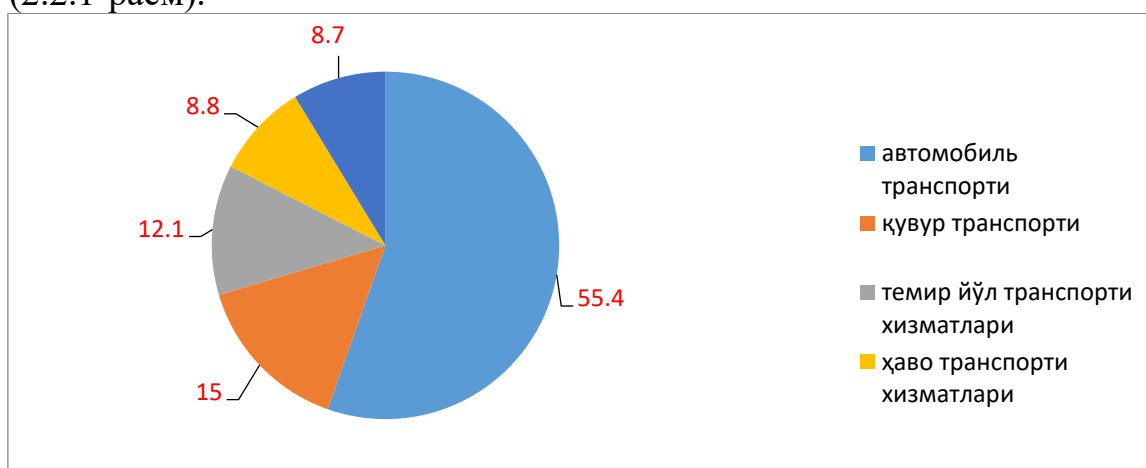

2.2.1-расм. 2021 йилда турлари бўйича транспорт хизматларининг таркиби³², % да

2021 йилда транспорт хизматлари умумий ҳажмида автомобиль транспорти хизматларининг улуши 50,0%дан юқорини ташкил этди. 2020 йилда ушбу кўрсаткич 53,1% ни ташкил этган. Транспорт хизматларининг энг катта улуши автомобиль транспортида юк ва йўловчиларни ташиш бўйича хизматларга тўғри келмоқда. Транспортнинг ушбу тури бошқа транспорт турлари билан таққослаганда, ўзининг мослашувчанлиги ва кўрсатилаётган хизматларнинг нисбатан арзонлиги сабабли юқори талабга эга ҳисобланади (2.2.1-илова).

2021 йилда автомобиль транспортида кўрсатилган бозор хизматлари ҳажми 37114,4 млрд. сўмга тенг бўлди. 2020 йилга нисбатан ушбу хизматлар ҳажми 17,8%

³² www.stat.uz

га ошган. 2021 йилда автотранспорт хизматларининг юқори ўсишига Самарқанд (24,2%), Наманган (22,5%), Жиззах (22,1%), Фарғона (21,5%), Қашқадарё (19,9%) ва Сурхондарё (19,4%) вилоятларида, шунингдек, Қорақалпоғистон Республикасида (21,6%) эришилди (2.2.2-илова). Ушбу соҳадаги хизматлар ҳажмининг бир оз ўсиш суръати Сирдарё вилоятида (107,7%) кузатилди (2.2.2-расм).

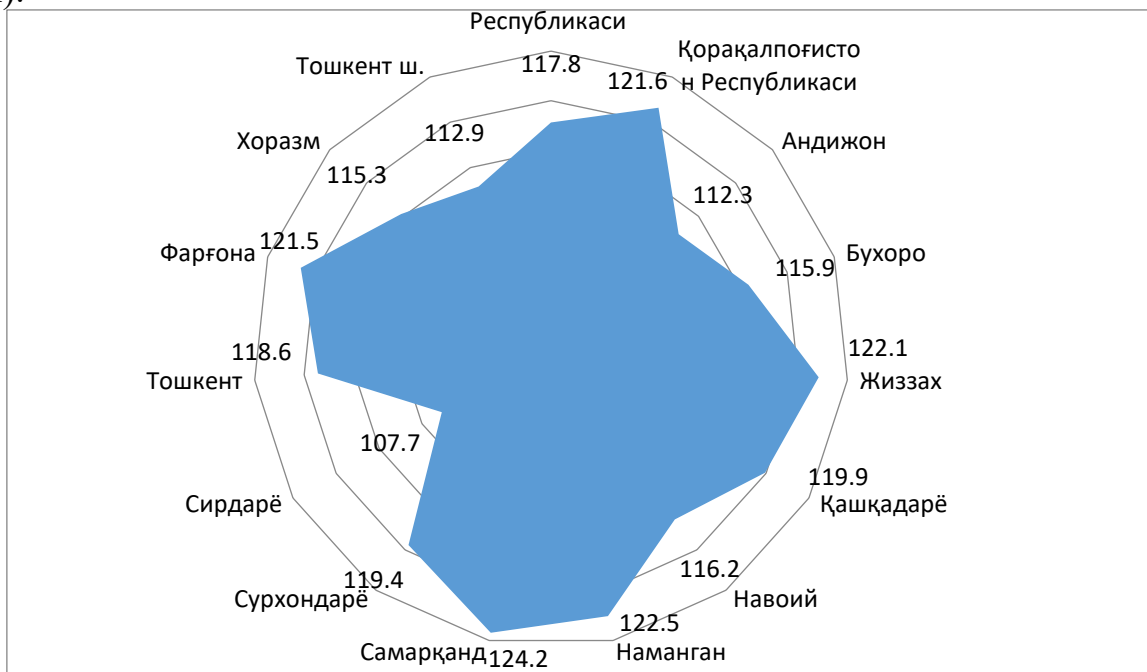

2.2.2-расм. Автомобиль транспорти хизматларининг ўсиш суръати³³, %

2.2.1-жадвалда Ўзбекистон Республикаси транспортининг асосий кўрсаткичлари келтирилган.

2.2.1-жадвал

Ўзбекистонда транспортнинг асосий кўрсаткичлари³⁴(амалдаги нархларда, млрд.с.)

| | 2017 | 2018 | 2019 | 2020 |
|---|---------|---------|---------|---------|
| Ташиш ва сақлаш, ахборот ва алоқа иқтисодий фаолият турларининг ялпи қўшилган қиймати | 25305,5 | 30616,0 | 36630,4 | 38531,5 |
| Ташиш ва сақлаш асосий фондлари (қайта тиклаш қиймати) | 45511,6 | 62888,4 | 76000,7 | 86987,2 |
| Ташиш ва сақлаш бўйича асосий капиталга киритилган инвестициялар | 6369,0 | 8487,5 | 14047,7 | 14132,7 |

³³ www.stat.uz

³⁴ Ўзбекистонда транспорт ва алоқа. –Т.:2021. – Б.20.

| | | | | |
|---|---------|---------|---------|---------|
| Транспорт хизматлари ҳажми | 36217,2 | 44159,4 | 54473,5 | 53662,9 |
| Ташиш ва сақлаш корхона ва ташкилотлари ходимларининг ўртача йиллик сони, минг киши | 198,3 | 209,0 | 228,3 | 210,2 |

Маълумотлар кўрсатишича, ташиш ва сақлаш, ахборот ва алоқа иқтисодий фаолият турларининг ялпи қўшилган қиймати 2020 йилда 38531,5 млрд.сўмни ташкил этиб, 2017 йилга нисбатан 52,3% га ўсган. Ташиш ва сақлаш соҳасининг асосий фондлари қайта тиклаш қиймати бўйича 86987,2 млрд.сўм (2017 йилга нисбатан ўсиш 91,1%), соҳа асосий капиталига киритилган инвестициялар 14132,7 млрд.сўм (221,9%), соҳа корхона ва ташкилотларида ишловчи ходимлар ўртача сони 230,2 минг кишини ташкил этиб, 2017 йилга нисбатан 106,0% га ўсган. Ўзбекистонда транспорт воситалари ишлаб чиқариш ҳажми кўрсаткичини таҳлил қиладиган бўлсак, 2020 йилда ушбу кўрсаткич автомобиллар сони бўйича 2017 йилдаги 145047 тадан 2020 йилдаги 285226 тага ошди. Бу ўсишда енгил автомобилларнинг улуши 99,8% ни ташкил этгани ҳолда, автобуслар сонининг камайиши кузатилган (415 тага) (2.2.2-жадвал).

2.2.2-жадвал

Ўзбекистонда транспорт воситалари ишлаб чиқариш (дона)³⁵

| | 2017 | 2018 | 2019 | 2020 |
|--------------------|--------|--------|--------|--------|
| Автомобиллар жами | 145047 | 225853 | 277967 | 285226 |
| Шу жумладан: | | | | |
| Енгил автомобиллар | 140247 | 220667 | 271113 | 280080 |
| Автобуслар | 1057 | 949 | 1534 | 642 |

Ўзбекистон ҳудудлари бўйича жисмоний шахсларга тегишли автотранспорт воситаларининг сони бўйича энг юқори улуш Тошкент шаҳри (16,2%), Самарқанд (11,7%), Фарғона (10,2%), Тошкент (9,3%) вилоятларига, энг паст улуш эса Сирдарё (2,2%), Жиззах (2,7%), Навоий (2,7%) вилоятларига тўғри келади (2.2.3-илова).

Ўзбекистонда транспортда ташилган юклар умумий ҳажми 1366,7 млн. тоннани ташкил этади, унинг 90,6% и автомобилга тўғри келиб, темир йўл (5,2%), қувур йўли (4,2%), ҳаво йўли (0,4%) кичик улушга эга. Транспортнинг юк айланмаси 66,9 млрд.т./км ни ташкил қилиб, унинг 40,1% и қувур йўлига, 35,3% и темир йўл, 24,2% и эса автомобиль транспортига тўғри келади (2.2.4-илова).

Ўзбекистон ҳудудлари бўйича автомобиль транспорти ва юк айланмаси 2020 йилда 16233,4 млн.т./км ни ташкил этиб, 2017 йилга нисбатан 19,3% га ошган. Ушбу миқдорнинг 12,5% и Тошкент шаҳрига, 11,4% и Бухоро, 10,2% и Навоий, 10,1% и Тошкент вилоятларига тўғри келади. Бу кўрсаткич Сирдарё (1,6%), Наманган (3,1%), Қорақалпоғистон Республикасида (4,5%) анча паст (2.2.5-илова).

³⁵ Ўзбекистонда транспорт ва алоқа. –Т.:2021. – Б.22.

Ўзбекистон ҳудудлари бўйича автомобиль транспортида йўловчи ташиш ҳажми бўйича Андижон (12,3%), Тошкент (11,4%), Фарғона (11,1%) вилоятлари юқори кўрсаткичга эга бўлди (2.2.6-илова).

Ўзбекистонда умумфойдаланадиган темир йўл транспортида айрим юк турларини ташиш ҳажмида металл рудалари, минерал қурилиш юклари, нефть маҳсулотлари, цемент маҳсулотлари улуши юқори (2.2.7-илова).

Ўзбекистон ҳудудлари бўйича умумфойдаланадиган темир йўл транспортида ташилган йўловчилар сони бўйича Тошкент (48,1%), Сирдарё (18,5%), Сурхондарё (6,5%) вилоятлари улуши юқори (2.2.8-илова).

Ўзбекистон ҳудудлари бўйича умумфойдаланиладиган темир йўлларнинг зичлиги ҳар 10000 кв. км.га тўғри келадиган йўллар километри ҳисобида аниқланади. Ушбу кўрсаткич бўйича Сирдарё, Андижон, Фарғона, Хоразм, Наманган вилоятларида юқори бўлган (2.2.9-илова).

Ўзбекистон ҳудудлари бўйича қаттиқ қопламали автомобиль йўлларининг жами умумфойдаланадиган автомобиль йўллари узунлигидаги улуши Тошкент, Қашқадарё, Андижон, Сирдарё, Самарқанд, Фарғона вилоятларида республика ўртача кўрсаткичидан юқори бўлди.

Хулоса ва таклифлар

Ўзбекистон транспорт инфратузилмаси асосий турлари бўйича қуйидаги вазифаларни тезкор ҳал қилиш зарур: темир йўл инфратузилмаси учун ҳозирги вақтда иссиқлик тортиши асосида ишлайдиган кўплаб участкаларни электрлаштиришни яқунлаш зарур; автойўл инфратузилмаси учун магистраллар йўл қопламини тиклаш, аҳоли яшаш жойларида ва шаҳарлардаги кўп бўғинли йўл очишларда айланма йўллар яратиш талаб қилинади; ҳаво транспорти инфратузилмаси учун ишлаб чиқариш асосий объектларини тиклаш ва уларни замонавий ускуналар билан жиҳозлаш зарур.

2021 йилда транспорт хизматлари умумий ҳажмида автомобиль транспорти хизматларининг улуши 50,0%дан юқорини ташкил этди. 2020 йилда ушбу кўрсаткич 53,1% ни ташкил этган. Транспорт хизматларининг энг катта улуши автомобиль транспортида юк ва йўловчиларни ташиш бўйича хизматларга тўғри келмоқда. Транспортнинг ушбу тури бошқа транспорт турлари билан таққослаганда, ўзининг мослашувчанлиги ва кўрсатилаётган хизматларнинг нисбатан арзонлиги сабабли юқори талабга эга ҳисобланади.

Фойдаланилган адабиётлар рўйхати

1. Турсунов, О. Б. (2022). Транспорт Инфратузилмасининг Назарий Асослари.
2. Турсунов, О. Б. (2022). Транспорт инфратузилмасининг мазмуни, таркиби ва минтақа иқтисодий ривожланишига таъсири. so 'ngi ilmiy tadqiqotlar nazariyasi, 1(2), 190-196.
3. Рахимова, К. Н., Турсунов, О., Мирзаев, Р. Б., Ахмадалиева, М. К., & Кодиров, А. (2022). ЎЗБЕКИСТОНДА «ЯШИЛ МОЛИЯ» ТИЗИМИНИ ЙЎЛГА ҚЎЙИШ ВА ТАКОМИЛЛАШТИРИШ ЙЎНАЛИШЛАРИ. *Gospodarka i Innowacje.*, 28, 90-96.
4. Ravshanjon Burxonovich Mirzayev. "The importance of basic materials and technological losses in increasing economic efficiency in the formation of cost" (On the

example of enterprises for the production of safety windows for surface transport). Web of scientist: international scientific research journal. -ISSN:2776-0979, 2022-yil. <https://doi.org/10.17605/OSF.IO/X3U6E>

5. .Mirzaev Ravshanjan Burkhonovich, Akhmadaliyeva Mokhigul Kadirovna
6. Improvement of organizational economic impact of product cost reduction on the basis of cost-effective use of resources
7. Thematics Journal of Economics. -ISSN 2277-3029, 2022-yil. 10.5281/zenodo.6254407 <http://thematicsjournals.in/index.php/tje>
8. Рахимова, Қ. Н. Қ. (2022). Яшил бизнес аҳамиятининг ортиб боришининг ижтимоий-иқтисодий зарурати. Scientific progress, 3(2), 880-885.
9. Rakhimova, K. (2022). SOCIO-ECONOMIC NECESSITY OF INCREASING THE IMPORTANCE OF GREEN BUSINESS. Web of Scientist: International Scientific Research Journal, 3(4), 1034-1037.
10. Husanbek, Q., & Raximova, K. N. (2022). OILAVIY KICHIK BIZNES VA XUSUSIY TADBIRKORLIKNI RIVOJLANTIRISHNING ANAMIYATI VA ZARURIYATI. Gospodarka i Innowacje., 24, 1103-1108.
11. Мохигул, А., & Рахимова, К. (2022). ҚУРИЛИШ МАТЕРИЛЛАРИ САНОАТИ КОРХОНАЛАРИДА ИШЛАБ ЧИҚИШ ПОТЕНЦИАЛИДАН САМАРАЛИ ФОЙДАЛАНИШ СТРАТЕГИЯСИНИ ШАКЛЛАНТИРИШ ЙЎНАЛИШЛАРИ. Gospodarka i Innowacje., 24, 999-1002.
12. Raximova, K. N., & Abdurahmon Mominjon og, A. (2022). YASHIL HOM-ASHYOLARDAN QURILISH SOHALARIDA FOYDALANISH SAMARADORLIGI. Gospodarka i Innowacje., 24, 957-960.
13. 5.Шерзод Махсудов. Ўзбекистонда эркин иқтисодий зоналарни ривожлантиришнинг самарали йўналишлари journal of new century innovations in all areas. -30-36, 2022-yil. WSR journal.com
14. 6. Шерзод Махсудов. Ўзбекистонда эркин иқтисодий зоналарни ривожлантиришнинг самарали йўналишлари. Бизнес-Эксперт журнали. -39-43, 2022-yil. 2022 йил 2 (170)-сон
15. 7. Шерзод Махсудов. Эркин иқтисодий зоналарнинг мамлакат иқтисодиётини ривожлантиришдаги ўрни. I miy metodik jurnal 4- son April 2022yil. -159-166, 2022-yil. | ISSUE 4 | 2022 ISSN: 2181-1601
16. 8. Шерзод Махсудов. Развитие свободных экономических зон в условиях трансформации рыночных отношений. Научного журнала «Бюллетень науки и практики», Россия. г. Нижневартовск
17. 9. Baltabayeva, M., & Kodirova, D. (2022). The need to provide the priority of spiritual and educational processes in the modern education system. ACADEMICIA: An International Multidisciplinary Research Journal, 12(1), 423-427.
18. 10. Yuldasheva Gulmira Azatovna, & Baltabayeva Malokhat Ortikalievna. (2022). The development of social infrastructure as a factor in managing the innovative development of the region. INTERNATIONAL



JOURNAL OF SOCIAL SCIENCE & INTERDISCIPLINARY RESEARCH ISSN:
2277-3630 Impact Factor: 7.429, 11(05), 65–70. Retrieved from
<http://www.gejournal.net/index.php/IJSSIR/article/view/486>

19. 11.Юлдашева, Г. А., & Абдуллаева, Ш. Э.
(2021). ИННОВАЦИИ В РАМКАХ НАЦИОНАЛЬНЫХ ИННОВАЦИОННЫХ
СИСТЕМ. Интернаука, (26), 6-8.

20. 4.Baltabayeva, M. (2022). SANOATNI
RIVOJLANTIRISH-DAVR TALABI-UY MAISHIY TEXNIKALARINING
FOYDALARI. Eurasian Journal of Law, Finance and Applied Sciences, 2(5), 29-32.



**SANOAT KORXONALARIDA ISHLOVCHI XODIMLARNI NOQULAY
TASHQI MUHIT TA`SIRIDAN SAQLOVCHI MAXSUS POYABZALLARDA
ELEKTR KONVEKTORLARNI ENERGIYA BILAN TA`MINLASH
IMKONIYATLARI TAHLILI.**

Dotsent Yu.A. Maxmudov

(Toshkent to`qimachilik va yengil sanoat instituti)

ANNOTATSIYA

Maqolada sanoat korxonalarida ishlovchi xodimlarning sovuq iqlim sharoitida oyoq panjalarini isituvchi maxsus poyabzallarni energiya bilan ta`minlash imkoniyatlari, hamda ushbu yo`nalish bo`yicha olib borilgan tadqiqotlar tahlil qilingan.

Kalit so`zlar: Maxsus poyabzal, elektr generator, yassi tekislik, tayanch, kartogramma, qayta tiklanuvchi energiya.

Elektr energiyasini hosil qilish uchun hozirgi kunda ko`plab usullar mavjud bo`lib, ularning barchasi bir turdagi enrgiyani boshqa bir turga (elektr energiyasiga) aylanishi natijasida vujudga keladi. Hozirgi kunda eng ko`p tarqalgan usul bo`lgan mexanik energiyani elektr energiyasiga aylantirish bilan bir qatorda issiqlik energiyasi, qayta tiklanuvchi energiya manbalari (gidro, gelio, bio energiya) lardan ham keng miqyosda foydalanilmoqda. Shunday ekan elektr energiyasini hosil qilishimiz uchun bizga albatta kuch zarur bo`ladi. Inson tanasi massasining oyoq panjasiga ta`sir ko`rsatadigan hamda yurish davomida oyoq panjasiga tushadigan bosim kuchining o`zgarishi asosida, ushbu kuchni elektr energiyasiga aylantirish imkoniyatini ko`rib chiqamiz. Inson og`irlik kuchining oyoq panjasiga tushadigan bosimi asosan poyabzal tag detallarining qarshilik kuchi hisobiga yengiladi. Ushbu kuchning ahamiyatlisi u doimiy bo`lib, inson harakati davomida, yurganida, yugirganida, sakraganida hech qanday ortiqcha harakat talab qilmagan holda poyabzal tag detallariga uzatiladi. Ushbu uzatilayotgan kuchdan samarali foydalanish esa ko`plab imkoniyatlar yaratadi.

Yassi tekislikda turgan odamning ogirligi tekis tarqalmay, balki ko'proq tovon suyagi hamda birinchi va beshinchi kaft suyaklari ostiga tushadi (1 - a rasm).

Agar oyoq panjasi o'zining plantar (tag) qismiga o'xshash tekislikda tursa, u holda bosim bir tekis, tovon qismidan to kaft suyaklarining boshchalari ostigacha tarqaladi (1-b rasm). Shuning uchun poyabzallarda patak tovon qismining shakli oyoq tovon qismining

shakliga

yaqinroq

bo'lishi

kerak.

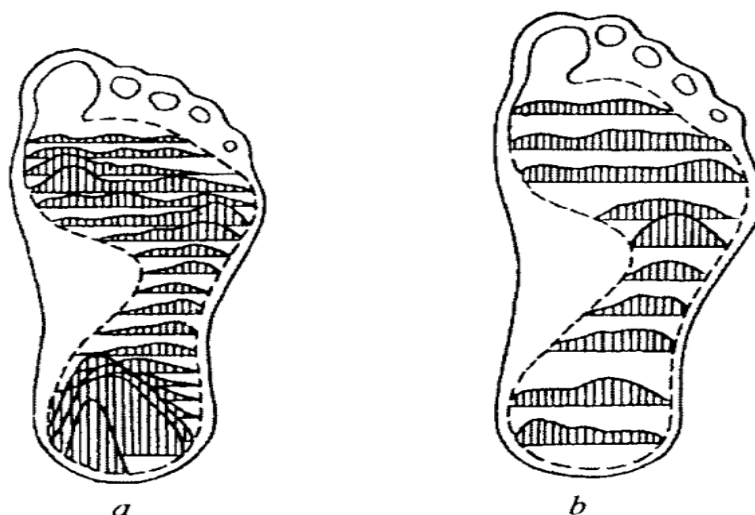

1-rasm. Oyoq panjasining tayanch nisbatan bosim kartogrammasi.

a. Yassi tekislikda

b. Plantar (oyoq panjasi tag qismiga o`xshash) tekislikda

Oyoqning tovon qismi ko'tarilganda, bosimning tayanch tekisligiga tarqalishi o'zgaradi. Tovuq qismi ko'tarilganda kaftbarmoq bo'g'imi ostida bosim proporsional ravishda o'zgarmay egri chiziq bo'yicha o'zgaradi. Yurganda oyoq panjasi tovon qismidan tumshuq qismiga dumalaydi, hamda bosim bir oyoqdan, ikkinchi oyoqqa tushadi. Yurish mexanizmini o'rganadigan bo'lsak, inson tanasi har bir qadam qo'yishdan oldin tana ozgina og'ib, ya'ni tanani muvozanatidan chiqarib, og'irlik markazini tayanch tekisligidan siljitadi. Bu paytda boldir panja va kaft-barmoq bo'g'imlari egiladi.

Ko`rinib turibdiki oyoq panjasi tomonidan poyabzal tag detaliga yetarli darajada bosim kuchi ta`sir ko`rsatadi va ushbu kuch poyabzal tag detallarining qarshilik kuchi hisobiga sarflanadi. Ushbu bosim kuchidan elektr energiyasini olish bo'yicha ma`lum ilmiy izlanishlar olib borilgan. Hususan 20.04.2013 sanasida RU126 907 U1 sonli foyali model uchun berilgan patentda oyoq panjasining bosim kuchini elektr energiyasiga aylantirish imkonini beruvchi qurilma ishlanmasi taklif etilgan.

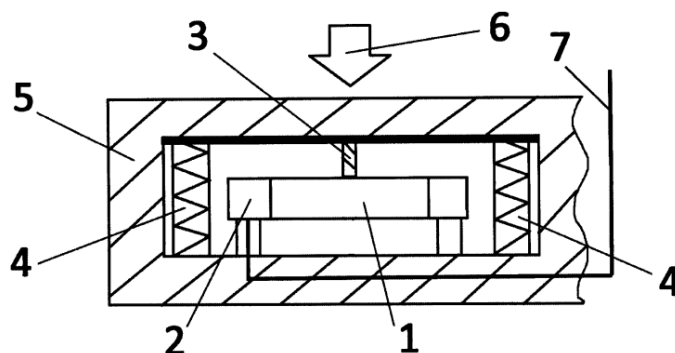

2-rasm. Elekt generator

Ushbu qurilmada elektr generoator poyabzal poshnasiga o`rnatish uchun mo`ljallangan bo`lib, poshnaning ustki va ostki qismida o`qli vintli sterjen 3 o`rnatilgan bo`lib, u generatorni 2 aylanishi uchun imkoniyat yaratib beradi. Harakat davomida generatorni dastlabki vaziyatga qaytarish uchun ustki va ostki devorlar orasiga purjina 4 o`rnatilgan.

Ushbu qurilmaning afzalliklaridan yana biri u hosil qilgan energiya energiya to`plagichda 8 saqlanadi. Ushbu qurilmada hosil bo`lgan energiyani poyabzalda o`rnatilgan isituvchi elementga 9 ulangan bo`lib, isituvchi element haroratini sozlash, maxsus kuchlanish sozlagich 10 yordamida amalga oshiriladi.

Ushbu qurilmada hosil bo`lgan energiyadan mobil telefon va boshqa qurilmalarni ham zaryadlash imkoniyati uchun maxsus USB chiqish 11 qismi tashkil etilgan.

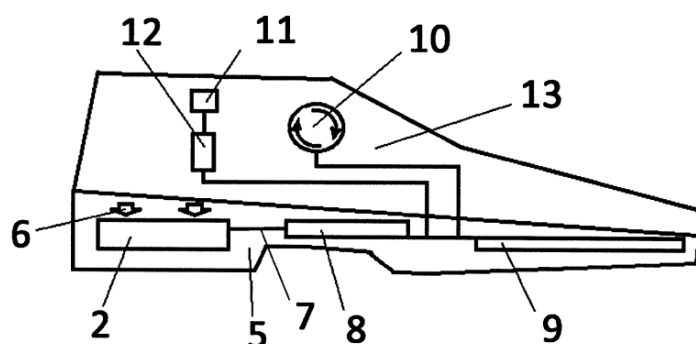

3-rasm. RU 126 907 U1 sonli parentda taklif etilayotgan elektr generatorning umumiy ko`rinishi.

Ushbu taklif etilayotgan qurilma tahli qilinganida quyidagi kamchiliklar borligi aniqlandi:

- Ushbu qurilmada qo`llanilgan detallar soni juda ko`p bo`lib, ularning vazni poyabzal vazniga qo`shilishi natijasida foydalanuvchiga noqulaylik yaratadi.
- Ushbu qutilmada qo`llanilgan yordamchi detallar o`zaro uzoq joylashishi natijasida ularni poyabzalga joylashtirishda muammolar yuzaga kelishi mumkin. Bu poyabzalni yig`ish jarayonini murakkablashishiga olib keladi.
- Qurilma detallarini o`zaro bog`lovchi kontakt simlarni joylashtirish haqida yetarlicha e`tabor berilmagan. Simlar poyabzal ustki qismiga ham o`tkazilganini inobatga olsak, bu uning ishonchliligini kamaytiradi. Poyabzal foydalanish davrida ko`plab turdagi deformatsiyalarga uchraydi, natijada esa ushbu kontakt simlari uzilib ketishi, yoki poyabzalni yig`ish jarayonini mrakkab va ko`p mehnat talab qiladigan bo`lishiga olib keladi. Bu esa poyabzal tan narxining oshishiga olib keladi.
- Ushbu qurilma tovon yuzasi hosil qilgan bosim kuchi tasirida harakatga keladi bu esa harakat davomida foydalanuvchiga noqulayliklar keltirib chiqaradi.

FOYDALANGAN ADABIYOTLAR RO`YXATI

1. Алексеев Н.И., Кравцов А.В. Электромагнитная индукция // МГТУ им. Н.Э. БАУМАНА 2012 г
2. Р.Д. Синелников. Учение о костях, суставах и мышцах / Атлас анатомии человека Том 1.М.. Госмедиздат, 2001
3. R.X.Babayeva / Amaliy antropologiya va biomexanika // Toshkent. Voris nashiryoti 2009 y
4. Устройство генерирования энергии Пат RU 126 907 U1 Россия, 660100, г.Красноярск, а/я №28746, КРАСПАТЕНТ, патентное бюро, О.Э. Яфаровой 2012142986/12, Заявл 08.10.2012; Оpubл 20.04.2013



ISSIQLIK ELEKTR STANSIYALARIDA SUVNI ZAMANOVIY USULLARDA TOZALASH

assistent Tursunov M.Ch.
assistent Abdixalilov H.A.
assistent Suyunova M.B.

Annotatsiya: Atrof - muhitni ifloslanishdan saqlash va tabiiy resurslardan oqilona foydalanish hozirgi davrning asosiy muammolaridan biri xisoblanadi. Suv resurslarini tejash va muhofaza qilish ushbu muammoni yechimlaridan biridir. Maqolada issiqlik elektr stansiyalarida suvni tozalashning ayrim usullari ko`rib chiqiladi.

Kalit soʻzlar: Suv resurslari, sanoat korxonasi, kimyoviy reagent, dinamik membrana.

KIRISH

Jahonda sanoat korxonalari resurs samaradorligini boshqarish yuzasidan keng qamrovli ilmiy izlanishlar, jumladan, korxonalarni boshqarishning zamonaviy usullari, boshqaruvda tizimli yondashish strategik, strukturaviy va funksional modellarining oʻzaro muvofiqligi jihatidan takomillashtirish, iqtisodiy samaradorlikni oshirishda boshqaruvning moslashuvchan va samarali usullari sinteziga asoslangan innovatsion yondashuvlarni joriy etishga alohida eʼtibor qaratilmoqda.

Suv tabiatda sodir boʻladigan asosiy jarayonlarda, shuningdek, inson hayotida muhim ahamiyat kasb etadi. Sanoatda suv xomashyo va energiya manbai, sovituvchi yoki isituvchi, erituvchi, ekstragent, xom ashiyo va materiallarnitashuvchi vosita sifatida va boshqa qator ehtiyojlari uchun ishlatiladi.

ADABIYOTLAR SHARHI

Sayyoramizda tabiiy suvning umumiy xajmi 1386 mln.km³ ni tashkil qiladi. Shundan 97,5% dan koʻprogʻi okean, dengiz va koʻl suvlari.

Dunyo bo'yicha chuchuk suvga bo'lgan ehtiyoj yiliga 3900 mlrd.m³ ni tashkil etadi. Shu ko'rsatgichning taxminan yarmi ishlatilib qaytarilmaydi, qolgan yarmi esa oqova suvlarga aylanadi.

Ushbu muammoni xal qilish yechimlaridan biri oqova suvlarni qayta ishlash yoki suv xavzalariga tashlashda oqova suvlarni tozalash inshootlari (usul qurilmalari) dan to'g'ri foydalanish zarur.

Suvni muhofaza qilish obyektlarining qurilishi va suvni qayta ishlatish tizimi quvvatini oshirish suv manbalarini umuman qurishdan yoki ifloslanishdan yaxshiroq muxofaza qilish, korxonalarda suvdan foydalanishning nooqova tizimini qo'llash va shuningdek, suv xo'jaligi komplekslarini boshqarishning avtomatlashgan tizimini tashkil etish, mamlakatimizdagi suv resurslaridan to'g'ri foydalanish, ularni xo'jalik, sanoat korxonasi chiqindilari orqali ifloslanishdan saqlash va suvni tozalash jarayonini yaxshi tashkil etish orqali amalga oshiriladi.

Yuqoridagilardan ko'rinib turibdiki atrof-muhitni va suv xavzalarini muhofaza qilish uchun oqova suvlarni havzalarga tashlashdan oldin chuqur tozalash kerak. Bundan tashqari ishlab chiqarish (sanoat) oqova suvlari juda zaharli hisoblanib, kimyoviy (reagent) elementlarga boy bo'ladi. Shu sababdan ham ishlab chiqarish (sanoat) korxonalarida oqova suvini qayta ishlashda yopiq tizim qo'llanilsa maqsadga muvofiq hisoblanadi.

TADQIQOT METODOLOGIYASI VA EMPIRIK TAHLIL

Issiqlik elektr stansiyalari suvni ko'p miqdorda sarflaydigan iste'molchilardan biri hisoblanadi. Issiqlik elektr stansiyalari da suvni katta miqdori bo'yash va ishlov berish ishlarida sarflanadi.

Hozirgi vaqtda issiqlik elektr stansiyalarida oqova suvlarni tozalashda adsorbsiya, flotatsiya, koagulyatsiya, azonlashtirish, elektr kimyoviy tozalash va boshqa usullardan



foydalanib kelinmoqda.

Bu usullar katta mablag‘ talab etadi. Shuning uchun hozirda respublikamizda va chet ellarda keng miqyosida tadqiqotlar olib borilmoqdava oqova suvlarni tozalashda fizik kimyoviy usullar ishlab chiqilmoqda, ularorasida eng e‘tiborga moligi teskari osmos va ultrafiltrlash usullaridir. Osmatik bosimdan yuqori bosimda yarim o‘tkazuvchi membranalar orqali eritmalarni filtrlash jarayoni teskari osmos va ultrafiltrlash deb ataladi.

Usulning avzalliklari: iflosliklar ajralishida fazolarga ajratish shart emasligi, energiya sarfi kamligi, kimyoviy reagentlarsiz yoki kam miqdorda reagent qo‘shish bilan xona haroratida olib borish mumkinligi va qurilma tuzilishining soddaligi.

Usulning kamchiligi: membrananing tashqi yuzasida erigan moddalar konsentratsiyasining ortishi bilan yuzaga keluvchi konsentratsion qutiblanishning hosil bo‘lishidir. Bu holat qurilmaning ishmahsuldorligining kamayishiga, komponentlarning parchalanish bosqichi pasayishiga va membrananing ishlash muddatining kamayishiga olib keladi.

Ayni damda bu kamchiliklarni bartaraf qilish yo‘li izlanmoqda. Bu izlanishlar esa dinamik membranalaridan foydalanishga asoslanadi.

Amalda o‘tkazilgan bir necha tajribalar natijasiga asosan asetatselyullozali membranalarida Na-KMS (natriy korboksil metel selyulloza, kimyoviy element bulib, yengil sanoat korxonalarida bo‘yash ishlarida ishlatiladi) yordamida dinamik membrana hosil qilishning oddiy usuli yaratildi.

Dinamik membranalar (DM) Ok-Redjs milliy lobaratoriyasida 1966 yil (AQSh) da ixtiro qilingan. Oksidlar va asosiy tuzlar ion almashinuvi xususiyatiga ega ekanligi



ma'lum edi. O'z navbatida ion almashinuvi membranalari o'zi orqali eritmani bosim bilan o'tkazganda, eritmadagi tuzlarni saqlab qoladi. Bu ikki ma'lum omilni qo'llab, maxsus oksid qatlami tuzishning usulini kashf qilish mumkin emasmi, degan savol yuzaga keladi. Bu qatlam bir tomondan o'ta pishiq bo'lishi va shu bilan birga o'ta nozik bo'lishi kerak, chunki yuqori o'tkazgichli xususiyatiga ega bo'lishi kerkak. Shunday qilib, bir xulosaga kelindi; koloid bo'lakchalari mavjud oksid bosim ostida mayda teshikchalardan o'tkazilganda dinamik yo'l bilan oksid qatlami hosil qilish mumkin.

DM - eritmaning uzluksiz filtrlanishi, filtrlanish esa despergirlangan membrana hosil qiluvchi komponentlar orqali katta bosimdagi teshikchalardan sirkulyatsiya qilinishi orqali yuzaga chiqadi.

DM hosil qiluvchi komponentlar tozalangan suvga maxsus kiritiladi, yoki iflos oqova suv tarkibida bo'lishi shart. Kelgusida u orqali filtrlanadigan toza suv dinamik membrana shakllanishida membrana hosil qiluvchi komponentning o'zi va kam yoki ko'p miqdorda filtrlanayotgan eritmaning boshqa qismlari ham saqlanib qoladi.

DMning shakllanib borish davomida asta-sekin suv o'tkazuvchanlik xususiyati susayib, selektivligi oshadi, so'ngra bu tavsiflar mo'tadillashtiriladi.

Dinamik membrananing ishlashi uchun zarur shartlardan biri filtrlanayotgan eritma tarkibida membrana hosil qiluvchi komponent doimiy ravishda ishtirok etish kerak. Membrana hosil qiluvchi komponent qo'shish to'xtatilsa, membrananing tavsiflanishi o'zgaradi va bir necha soat davomida uning qismlari bo'linib ketadi, bu esa eritma va membrana orasida to'xtovsiz koloidli qismlar almashinib turishidan dalolat beradi. Membrana - eritma shaklidagi dinamik movozanat yuzaga keladi. Bu dinamik membrana tipi degan nomni oqlaydi.

Dinamik membranalar teshiklari turli materiallardan hosil qilinadi: chinni, sopol, metall, ko'mir, grafit va teshiklarni o'lchami 5 mkm ga teng bo'lgan polimerlardan tashkil

topadi. Membrana hosil qiluvchi komponentlar organik va noorganik guruhga kiruvchi ion almashinuvchilardan hosil bo'ladi: yarim elektrolit eritmalar, neytron organik polimerlar, suvda eriydigan tuzlar, yarim valentli metallar oksidedratlari Fe (III); Zr (IV); Jh (IV); Al (III); Cr (III); Zn (IV); U (IV) va boshqalar.

XULOSA VA MUNOZARA

Dinamik membranalarining eng afzal tomoni uning yaxshi o'tkazuvchanligidir. Xar bir kvadrat metrdan soatiga 100^3 suv o'tkazadi, bu esa asetatsellyuloza membranalarining o'tkazuvchanligiga nisbatan ancha yuqori.

Respublikamizda ishlab chiqarishning ko'p tarmoqlarida ultrafiltratsion apparatlardan foydalanish keng yo'lga qo'yilmoqda.

ADABIYOTLAR RO'YXATI

1. Karimovich M.T., Rahmatullaevich S.S. Sanoat gazlari chiqindilari va ularning tarkibiy qismlarining tarkibi va holatini baholashning ayrim masalalari

//Fan va ta'lim. - 2020. - 1-jild. - Yo'q. sakkiz.

2. Sulstonov A.O. O'zbekistonda suv resurslaridan foydalanish bo'yicha axborot tizimlarining qo'llanilishi // Ilmiy tadqiqotlar zamonaviy innovatsion tizimning asosidir. Sterlitamak xalqaro ilmiy-amaliy konferensiyasi. - 2019. - S. 141-144.

3. Bobomurodov U.S., Sulstonov A.O. Tuzlagichlarda reagent suvini yumshatishni yaxshilash usullari // Yosh olim. - 2016. - yo'q. 7-2. - S. 51-53.

4. Sulstonov A.O. Qishloq xo'jaligi ekinlarini sug'orishda suvdan oqilona foydalanish usullari // Zamonaviy iqtisodiyot: dolzarb masalalar, yutuq va innovatsiyalar. - 2019. - S. 207-209.

| | | |
|-----------|---|------------|
| 1 | РЕАКЦИИ ГЛИКОЗИЛИЗОТИОЦИАНАТОВ С ЭФИРАМИ АМИНОПИРАЗОЛКАРБОНОВЫХ КИСЛОТ Рахматуллаев Изатулла | 4 |
| 2 | РЕАКЦИИ ГЛИКОЗИЛИЗОТИОЦИАНАТОВ С ЭФИРАМИ АМИНОПИРАЗОЛКАРБОНОВЫХ КИСЛОТ Рахматуллаев Изатулла | 10 |
| 3 | THEORY OF EDUCATIONAL PSYCHOLOGY DURING PEDAGOGICAL ACTIVITY Yusufzhanov Anaskhan Ikram | 16 |
| 4 | BUGUNGI KUNDA MAKTABLARDA JISMONIY TARBIYA NAZARIYASI Xolov Nazimjon Alijonovich | 19 |
| 5 | Мактабгача ёшдаги болалар нутқини ўстиришда педагогнинг маҳорати Исмадова Нозима | 32 |
| 6 | МАКТАБГАЧА ТА'ЛИМ YOSHIDAGI BOLALARGA XALQ OG'ZAKI IJODI NA'MUNALARI ORQALI MILLIY QADRIYATLARNI SINGDIRISHNING AHAMIYATI Musiddinova Shoirra | 41 |
| 7 | О'YIN TEXNOLOGIYALARNING O'ZIGA XOS TURI SIFATIDA MUSIDDINOVA SHOIRA | 45 |
| 8 | ҲОЗИРГИ ФОРС ТИЛИДАГИ ҚИСҚА УНЛИЛАР ВА ДИФТОНГЛАРНИНГ ТОЖИК ТИЛИ УНЛИЛАРИ БИЛАН ҚИЁСИЙ ТАҲЛИЛИ Ҳомитов Диловар Лутфуллозода | 59 |
| 9 | КОНСТИТУЦИЯ – ТАЯНЧИМИЗ ВА БАХТИМИЗ ҚОМУСИ Муқаддасхон Аҳмедова | 68 |
| 10 | Мактабгача yoshdagi bolalarni tabiat bilan tanishtirish muammosining ilmiy–nazariy tahlili Isamova Dilnora Usmanovna | 72 |
| 11 | MASOFADAN TURIB DARSLARNI TASHKIL ETISH VA O'TKAZISHDA ELEKTRON TA'LIM RESURSLARINING AHAMIYATI Bahromov Mansur Maxsud o'g'li | 77 |
| 12 | МАКТАБГАЧА YOSHDAGI BOLALARNING MUSTAQILLIGINI OSHIRISHNI HISOBGA OLGAN HOLDA HARAKATLI O'YINLARNI O'RGATISH SHARTLARI VA USULLARI Gulrux Shaxbazova | 81 |
| 13 | Yosh avlodni soglom turmush tarzini shakillantirishda xarakatli uyinlarni ahamiyati Abdullayev Ixtiyor, Muxidinov Abdubannop | 87 |
| 14 | BASKETBOLCHILAR SPORT TRENIROVKASINING ASOSLARI. Fozilov Ixom Tursunaliyevich Tillayev Sharif Omonboyvich | 91 |
| 15 | Меры воспитания личности в условиях глобализации. Khalilova Barnogul Abdulazizovna | 97 |
| 16 | YUQUMLI KASALLIKARNING TARQALISHIDA MIKROORGANIZIMLARNING RO'LI - QONDA HIMOYA FUNKSIYASINING SHAKILLANISHI. Mamatova Matluba Abduxalilovna | 104 |
| 17 | Yangi O'zbekistonda diniy -dunyoviy qarashlar Mavlonova Shahzoda Turg'unovna | 115 |
| 18 | БОЗОР ИҚТИСОДИЁТИ ШАРОИТИДА ЭРКИН ИҚТИСОДИЙ ЗОНАЛАРДА БОШҚАРУВ. Махсудов Шерзод Солижонович | 121 |



| | | |
|-----------|---|------------|
| 19 | UY PARMALOVCHISI (ANOBIUM PERTINAX L.) NING BIOLOGIYASI, OZIQA MANBALARI VA ZARARI Ma'rupov Akmaljon Akbarovich, Omonova Sevara Akramjonovna | 135 |
| 20 | MATNLI MATEMATIK MASALALARNI YECHISHGA OID METODIK MULOHALAR Qodirova Dilshoda | 141 |
| 21 | ISHCHI KUCHIGA TALAB VA TAKLIFNI ISTIQBOLLASHTIRISH Raximova Kizlarxon Ne'matjon qizi Axmadaliyeva Mohigul Kadirovna | 149 |
| 22 | Markaziy Farg'ona tabiat yodgorligi hududida tarqalgan umurtqasiz hayvonlar asosiy turlarining bioekologiyasi va trofik aloqalari. Xilola Tuychiyeva Zokirjon qizi | 154 |
| 23 | STOL TENNIS BILAN SHUG'ULLANUVCHILARNING PSIXOLOGIK-PEDAGOGIK MAHORATLARINI SHAKLLANTIRISH. Yormatov G'ulomjon Sattorovich | 167 |
| 24 | ЗНАЧЕНИЕ ИННОВАЦИОННОГО ОПЫТА В ФОРМИРОВАНИИ ПОВЫШЕНИЯ УРОВНЯ ДОХОДНОСТИ НАСЕЛЕНИЯ Юлдашева Г.А. Балтабаева М.О. | 172 |
| 25 | МАШИНАСОЗЛИК ТАРМОҒИДА МАХСУЛОТ ТАННАРХИНИ КАМАЙТИРИШ МЕХАНИЗМИНИ ЙЎНАЛИШЛАРИ Мирзаев Равшанжон Бурхонович | 186 |
| 26 | МАШИНАСОЗЛИК ТАРМОҒИДА МАХСУЛОТ ТАННАРХИНИ КАМАЙТИРИШ МЕХАНИЗМИНИ ЙЎНАЛИШЛАРИ Мирзаев Равшанжон Бурхонович | 196 |
| 27 | SANOAT KORXONALARIDA ISHLOVCHI XODIMLARNI NOQULAY TASHQI MUHIT TA`SIRIDAN SAQLOVCHI MAXSUS POYABZALLARDA ELEKTR KONVEKTORLARNI ENERGIYA BILAN TA`MINLASH IMKONIYATLARI TAHLILI. Dotsent Yu.A. Maxmudov | 205 |
| 28 | ISSIQLIK ELEKTR STANSIYALARIDA SUVNI ZAMANOVIIY USULLARDA TOZALASH Tursunov M.Ch Abdixalilov H.A Suyunova M.B | 209 |