



MAGISTRLAR

2022-OKTABR



RESPUBLIKA ILMY-USLUBIY JURNALI

MAGISTRLAR



+998 97 277 78 01



WWW.REANDPUB.UZ



INFO@REANDPUB.UZ

R.A.P



CYBERLENINKA



BASE



OpenAIRE



Google Scholar



MAGISTRLAR

ILMIY-USLUBIY JURNALI

BARCHA SOHALAR BO'YICHA

1-SON, 1-JILD OKTABR 2022 1-QISM





EDITOR IN CHIEF

ABDURAHMONOV ABDUSHOKIR ABDUKARIMOVICH

PREPARING FOR PUBLISHING

HAKIMOVA AZIZA XAYDARALIYEVNA

BOSH MUHARRIR

ABDURAHMONOV ABDUSHOKIR ABDUKARIMOVICH

NASHRGA TAYYORLOVCHI

HAKIMOVA AZIZA XAYDARALIYEVNA

TAHRIR KENGASH A'ZOLARI

ABIDOV IBROXIMJON

Namangan muxandislik-texnologiya instituti Kimyo kafedrasida dotsenti

SHODMONKULOV ZOXIR ABDURAXIMOVICH

Toshkent to'qimachilik va yengil sanoat institutining «Mashinashunoslik va servis xizmati» kafedrasida katta o'qituvchisi

SHARIPOVA SAODAT TURSUNBAEVNA

Toshkent farmatsevtika institutining «Dori vositalarining sanoat texnologiyasi» kafedrasida dotsent v/b

RAXIMOVA OYGUL RAXIM QIZI

Toshkent farmatsevtika institutining «Dori vositalarining sanoat texnologiyasi» kafedrasida dotsenti

RADJABOV NASIR NASIMOVICH

O'R Jamoat xavfsizligi universiteti Tillarni o'rganish kafedrasida professori

AXMEDOV OYBEK SAPORBAEVICH

O'zbekiston davlat jahon tillari universiteti ingliz tilini o'qitish metodikasi kafedrasida professori, filologiya fanlari doktori

XODJAYEVA NODIRAXON ABDURASHIDOVNA

SamDU, Iqtisodiyot fakulteti, iqtisodiy nazariya kafedrasida dotsent

ABDUVALITOV NURJAN BURANOVICH

«Qozoq tili va adabiyoti» kafedrasida katta o'qituvchi

ABDUVALITOV YERGASH BURANEVICH

Nizomiy nomidagi Toshkent davlat pedagogika universiteti qozoq tili va adabiyoti kafedrasida mudiri

KOSHANOVA BIBIGUL TURGANBAEVNA

Toshkent kimyo-texnologiya instituti noorganik moddalar kimyoviy texnologiyasi kafedrasida katta o'qituvchisi

ILHOMOV ZIYOVUTDIN ADXAMOVICH

Nizomiy nomidagi Toshkent davlat pedagogika universiteti Tarix fanlari nomzodi (dotsent)

MULLAEV DILSHOD AXMATOVICH

Nizomiy nomidagi Toshkent davlat pedagogika universiteti Biologiya kafedrasida dotsent v.b

AZIMOV IBRAGIMJON TOSHPULATOVICH

Toshkent davlat pedagogika universiteti «Biologiya» kafedrasida mudiri

SAIDOVA MARHABO HABIBULLO QIZI

Toshkent davlat iqtisodiyot universiteti Iqtisodiy xavfsizlik kafedrasida katta o'qituvchisi



Ekologik muammolami hal etish, atrof muhitni himoya qilish tizimining yangi bosqichi - yangi Konstitutsiyada ekologiya masalasi

QASHQADARYO VILOYATI
YURIDIK TEXNIKUMI
O'QITUVCHISI FAYZULLAYEV
ABROR FAXRIDDIN O'G'LI,

abrorfayzullayev551@gmail.com

Annotasiya: O'zbekiston Respublikasi Konstitutsiyasida ekologiya muammosi va O'zbekiston Respublikasi fuqarolarining atrof muhitni saqlash bo'yicha majburiyatlari, ekologik partiya faoliyati, mamlakat ijtimoiy-iqtisodiy rivojlanishida tutgan o'rni, tabiatni himoya qilishning huquqiy jarayoni, ushbu sohani tartibga soluvchi normalarni buzganlik uchun javobgarlik masalasi, xorijiy mamlakatlar qonunchiligi tahlili hamda bu o'rganish va tahlillar asosida taklif va ilmiy tavsiyalar bayon qilingan.

Kalit so'zlar: Ekologik muammolar, tabiatga zarar yetkazish, konstitutsiyaviy qonunlar, xorijiy mamlakatlar, qonunchiligi tahlili, konstitutsiya, ekologik partiya faoliyati, qo'shimcha, o'zgartirishlar.

Решение экологических проблем, новый этап системы охраны окружающей среды – проблема экологии в новой Конституции

ФАЙЗУЛЛАЕВ АБРОР ФАХРИДДИН
УГЛИ УЧИТЕЛЬ В
КАШКАДАРЬИНСКОМ
ЮРИДИЧЕСКОМ ТЕХНИКУМЕ

abrorfayzullayev551@gmail.com

Аннотация: В Конституции Республики Узбекистан проблема экологии и обязанности граждан Республики Узбекистан по охране окружающей среды, деятельность экологической партии, ее роль в социально-экономическом развитии страны, правовая процесс охраны природы, вопрос об ответственности за нарушение норм, регулирующих эту сферу, анализ законодательства зарубежных стран и предложения и научные рекомендации на основе этих исследований и анализов.

Ключевые слова: Экологические проблемы, ущерб природе, конституционные законы, зарубежные страны, анализ законодательства, конституция, деятельность экологических партий, дополнения, изменения.

Ma'lumki, yurtimizda 2022 yil 25 iyunida «O'zbekiston Respublikasining Konstitutsiyasiga o'zgartish va qo'shimchalar kiritish to'g'risida»gi konstitutsiyaviy qonun



loyihasining umumxalq muhokamasi boshlandi va shu sababdan yangi Konstitutsiyani qayta ishlab chiqish davomida yurtimizda O'zbekiston Respublikasi fuqarolarining ijtimoiy huquqlarini mustahkamlash maqsadida, jamoatchilikka bu islohotlarni sodda, xalqchil yetkazish bo'yicha targ'ibot ishlariga keng e'tibor qaratilmoqda.

Konstitutsiyaga kiritilayotgan o'zgartirishlar "inson-jamiyat-davlat" prinsipiga asoslanib, «Inson qadri uchun» xizmat qilishini keng jamoatchilikka targ'ibot-tashviqot qilinmoqda va buning samarasi o'laroq bugungi kunga qadar 62332 ta taklif va mulohazalar meningkonstitutsiyam.uz veb-saytiga ovoz uchun kiritilgan. Mazkur elektron portalga nazarimizni qaratadigan bo'lsak O'zbekiston Respublikasi fuqarolari tomonidan eng ko'p taqdim etilgan va ko'rilgan takliflar ichida ekologiya masalasi, ekologiyaga yetkazilgan zarar va Orol dengizi masalasi konstitutsiyaviy norma darajasiga qadar ko'tarishni takliflari berilib o'tilgan.

Ekologiya haqida qisqacha. Hozirgi vaqtda inson yashab, to'xtovsiz munosabatda bo'lib kelayotgan tabiiy muhit uzoq geologik davrlar (4,5 – 4,7 milliard yil) ¹mobaynida bir qancha omillarning birgalikda ta'sirida, ya'ni Quyosh nuri, Yerning massasi, gravitatsiya kuchi, ko'lami, aylanma harakatlari, tektonik harakatlar, havo va suv qobiqlarining vujudga kelishi va o'zgarishi, ekzogen jarayonlar ta'siri, organik dunyoning paydo bo'lishi va taraqqiyoti ta'sirida tarkib topgan. Tabiiy muhitning holati o'zaro ta'sir etib turuvchi ko'p omillarning murakkab majmuida tarkib topgan tabiiy muvozanatga bog'liq. Chunki bir joyning iqlimi Quyosh nurining tushish burchagiga, ya'ni geografik kenglik, yer yuzasining tuzilishi, shamollar, okeanlarning uzoq yoki yaqinligi, oqimlari va boshqalarga; o'simliklar qoplami esa iqlim, yer yuzidagi tog' jinslari, relyef, tuproqlarga bog'liq. Bu tabiiy omillarning birontasida o'zgarish ro'y bersa, tabiiy muvozanat buziladi, bu esa tabiiy muhitda o'zgarishlarga sabab bo'ladi. Ba'zan, tabiatning biror komponentiga ko'rsatilgan arzimagan ta'sir hech kutilmagan katta o'zgarishlarga, xususan, xavfli o'zgarishlarga olib kelishi mumkin.

Har qanday tirik mavjudot o'z atrofini o'rab turgan tabiiy muhit bilan o'zaro ta'sirda bo'ladi, undan o'ziga kerakli narsalarni oladi, shu muhitda moslashadi, muhit tarkibiga, undagi modda va energiyaning aylanma harakatiga ma'lum darajada o'zgarish kiritadi. Yerning havo qobig'idagi hozirgi gazlar tarkibi, miqdori, ayrim foydali qazilmalari, mas., ohaktosh,

¹ https://uz.wikipedia.org/wiki/Tabiatni_muhofaza_qilish



toshko‘mir, qo‘ng‘ir ko‘mirning hosil bo‘lishi, tuproq qoplarning tarkib topishi, rivojlanishi organizmlarning hayot faoliyati natijasidir. Organik dunyoning tabiiy muhit bilan o‘zaro ta‘siri biologik evolyutsiya jarayonida yangi turlarning paydo bo‘lishi, raqib turlar sonining ko‘payishi yoki kamayishi va atrof muhitning o‘zgarishi natijasida o‘zgaradi.

Yerda odamning paydo bo‘lishi organik dunyo bilan tabiiy muhit o‘rtasidagi o‘zaro munosabatni tubdan o‘zgartirib yubordi. Inson tabiatga mehnat qurollari vositasida yaylovlardan noto‘g‘ri foydalanish oqibatida ta‘sir ko‘rsatadi. U o‘zining tabiat bilan bo‘lgan o‘zaro ta‘siri usullarini takomillashtirib boradi. Natijada inson yashay oladigan hudud kengayadi, foydalaniladigan tabiiy elementlar soni va hajmi ortadi, binobarin, insonning tabiatga tazyiqi sifat jihatidan ham, ko‘lam jihatidan g‘am ko‘payadi. Inson o‘zi yashashi va faoliyat ko‘rsatishi uchun tabiiy muhitdan tashqari yana sun‘iy muhitni ham bunyod etadi. Mac, shaharlar, turar joy binolari, bog‘lar, suv omborlari, yo‘llar va boshqa ishlab chiqaruvchi kuchlarning rivojlanishi, fan va texnikaning taraqqiy etishi bilan, tabiiy boyliklarning ahamiyati, ulardan foydalaniladigan sohalar, ularni ishlatish shakllari ham o‘zgarib boradi. Qadimda bir necha xil kimyoviy elementlardan foydalanilgan bo‘lsa, hozirgi vaqtda mavjud barcha elementlardan foydalaniladi. Shu bilan birga ko‘pchilik foydali qazilmalar tobora ko‘proq qazib chiqarilmoqda. Insonning tabiatga ta‘siri kuchayishidan, antropogen landshaftlar ko‘paymoqda. Hayvonot va o‘simlik olamidan rejasiz foydalanish yoki inson faoliyati bilan bog‘liq boshqa sabablar tufayli 16-asrning oxirlaridan 20-asrning 70y.larigacha umurtqali hayvonlarning 250 turi va kichik turlari butkul yo‘qolib ketdi. 80y.lardan boshlab xar yili o‘rtacha 1 ta hayvon turi va 50 ga yaqin o‘simlik turi yo‘qolib bormoqda. Qush va sut emizuvchilarning 1000 dan ortiq turi yo‘qolib ketish arafasida turibdi. Yil davomida 1 milliard t yoqilg‘i yoqiladi, atmosferaga yuzlab million t azot oksidi, oltingugurt, uglerod, qurum, chang va boshqa chiqariladi. Tuproq va suvlar sanoat va maishiy chiqindilar (bir necha milliard t), neft mahsulotlari (bir necha million t), mineral o‘g‘itlar (yuz million t ga yaqin), og‘ir metallar, radiaktiv chiqindilar bilan ifloslanadi.

Inson tabiiy sharoit va boyliklardan ko‘p maqsadlarda foydalanadi. Bu esa ayni paytda, tabiatni tegishlicha muhofaza qilishni ham taqozo etadi. Bular: xo‘jalik, sog‘liqni saqlash



va gigiyena, nafosat (estetik), turizm, ilmiy hamda tarbiyaviy maqsadga muvofiq foydalanish. Maqsadga muvofiq foydalanish deganda, tabiat boyliklaridan mamlakat yoki butun insoniyat manfaati yoʻlida foydalanish tushuniladi. Bunda hozirgi va kelajak avlodning manfaatlarini koʻzlab faoliyat yuritish nazarda tutiladi. Oʻz taraqqiyotini oldindan uzoq muddatga ilmiy asosda rejalashtira oladigan va tabiiy muvozanatni oʻzgartirmasdan foydalana oladigan jamiyatgina taraqqiyotga erishadi.

Tabiiy boyliklardan oqilona foydalanishdan tabiatda roʻy beradigan jarayonlarning oʻzaro bogʻlikligi va rivojlanishi qonuniyatlari haqidagi bilimlar katta ahamiyatga ega. Busiz tabiiy jarayonlarga baho berish, ularni xisobga olish, tabiatga, tabiat komponentlariga koʻrsatilgan har qanday taʼsirning kelajakda qanday oqibatlariga olib kelishini oldindan bilish mumkin emas. Inson tabiatdan foydalanganda va unga taʼsir koʻrsatayotganda bilishi va faoliyatida amal qilish zarur boʻlgan, asosan, 5 qonuniyat mavjud: 1) tabiatdagi barcha komponent va elementlar oʻzaro bir-birlari bilan bogʻlangan, oʻzaro taʼsir etib, muayyan muvozanatda boʻlib, uygʻunlik hosil qilgan. Biron komponent yoki element oʻzgarsa, butun tabiiy kompleksda oʻzgarish roʻy beradi; 2) tabiatda toʻxtovsiz modda va energiyaning aylanma harakati roʻy berib turadi. Bu xayot asosi; 3) tabiiy jarayonlarning rivojlanishida muayyan davriyliklar mavjud (sutkalik, yillik, 12 yillik, 33— 35 yillik va koʻp yillik); 4) zonallik; 5) regionallik.

Insonning tabiat bilan oʻzaro taʼsiri jamiyat taraqqiyoti, ishlab chiqarish usullari mukammallasha borgan sari jadallashadi, tabiatdan, uning boyliklarini, qurilish va ishlab chiqarish texnikasi, aloqa vositalari yirik shaharlarni oʻzgartirib, yirik vohalar, madaniy landshaftlar yaratishga, hosildor ekin hamda mevalar, mahsuldor chorva mollari yetishtirishga imkon beradi. Lekin baʼzan chuqur oʻrganmasdan inson qudratiga ortiqcha baho berib, tabiatga taʼsir koʻrsatish tabiatni foydalanib boʻlmaydigan holatga, uning buzilishi va ifloslanishiga olib kelishi mumkin. Bunday manzara insoniyatning butun tarixi mobaynida kuzatiladi. Pekin 19-asrgacha insonning tabiatdan foydalanish koʻlami uncha katta boʻlmagani uchun inson faoliyatining tabiatga taʼsiri ham kamroq boʻlgan.

20-asrning 2-yarmida sanoat ishlab chiqarishning rivojlanishi, qishloq xoʻjaligi da turli xil kimyoviy moddalarning koʻp qoʻllanilishi, katta maydonlarda muttasil bir xil ekinlarning



yetishtirilishi, transport vositalarining ortiqcha ko‘payib ketishi, shaharlarning yiriklashib ketishi, tabiat muhofazasiga yetarlicha e‘tibor berilmaganligi tabiiy muhitning buzilishiga, ayrim joylarning ifloslanib ketishiga sabab bo‘ldi. Ayrim konchilik sanoati rnlarida tabiiy muhit juda buzilib ketgan. Katta maydonlarni kon chiqindi jinslari egallagan, chuqur ochiq karyerlar yer osti suvi sathini pasaytirishi natijasida o‘simlik qoplami qurib bormoqda. Rekultivatsiya ishlariga, xususan rivojlanayotgan mamlakatlarda yetarlicha e‘tibor berilmaydi. Hozirgi vaqtda Tabiatni muhofaza qilish muayyan o‘lka yoki mamlakat doirasidan chiqib, umumjahon muammosiga aylanib bormokda. Yerning ozon pardasidagi o‘zgarishlar, dunyoda haroratning ko‘tarilib borayotgani, qutbiy va tog‘ muzliklarining qisqarib borayotgani ana shunday muammolardan. Ayniqsa, qayta tiklanmaydigan tabiiy boyliklarning kamayib borayotganligi va atrof tabiiy muhitning ifloslanayotgani bir qancha mamlakatlarda, ayniqsa, rivojlangan mamlakatlarda Tabiatni muhofaza qilish tadbirlarini ko‘rishga majbur etdi. Ko‘pchilik rivojlangan mamlakatlarda o‘rmonlarni kesish cheklandi, yerdan kadastr asosida foydalaniladigan bo‘ldi, daryo va ko‘llar suvlari tozalanib, baliqlarni ko‘paytirish boshlandi. Ovchilik tartibga solindi, qo‘riqxonalar, muhofaza qilinadigan hududlar ko‘paytirildi.

Ekologiya muammosi Yangi konstitutsiyada . Takliflarga qaraydigan bo‘lsak, konstitutsiyaviy loyihada Orol dengizi masalasi eng e‘tiborlisi deyishimiz mumkin. Vaholanki, Oxirgi 40-45 yil davomida Orol dengizi sathi 22 metrga pasayib ketdi, akvatoriya maydoni 4 martadan ziyodga kamaydi, suv xajmi 10 baravargacha (1064 kub km dan 70 kub km) kamaydi, suv tarkibidagi tuz miqdori 112 g/l gacha, Orolning sharqiy qismida esa 280 g/l gacha yetdi. Orol dengizi deyarli “o‘lik” dengizga aylandi. Qurib qolgan tubi maydoni 4,2 mln. gektarni tashkil etib, tutash hududlarga chang, qum-tuzli aerozollarini tarqatish manbaiga aylandi.² Bu yerda har yili atmosfera havosiga 80 dan 100 mln. tonnagacha chang ko‘tariladi. Shu bilan bir vaqtda, Amudaryo va Sirdaryoning deltalarida yerlarning tanazzulga uchrashi va cho‘llashish sur‘atlari o‘tib bormoqda. Orol dengizining yo‘qolib borishi xavfli ekologik muammo, aytish mumkinki, milliy falokatga aylandi. Orol dengiz muammosi ildizi uzoq o‘tmishga borib taqaladi. Ammo XX asrning 60-90 yillarida u tahdidli darajaga yetdi. Butun Markaziy Osiyo hududi bo‘ylab sug‘orish inshootlarining izchillik bilan qurilishi Orol falokatining sababchisi bo‘lib qoldi... Bugungi kunda Orolbo‘yi – ekologik falokat hududi”, Prezidentimiz fikricha, “Orol inqirozi – insoniyat tarixidagi eng yirik ekologik va ijtimoiy falokatlardan biriga, dengiz xavzasida yashovchi

² <http://geografiya.uz/ekologiya/120-orolboyi-mintaqasining-ekologik-muammolari.html>



35 mln. aholi uning ta'siri ostida qoldi". Ushbu holatlarni hisobga oladigan bo'lsak, Orol muammosini konstitutsiyaviy norma sifatida e'tiborga olish o'rinlidir.

Yangi loyihani 40¹-moddaga qaraydigan bo'lsak, "Har kim sog'lom va qulay atrof-muhitga, uning holati haqidagi haqqoniy axborotga ega bo'lish hamda o'z sog'lig'iga yoki mol-mulkiga ekologik huquqbuzarlik tufayli yetkazilgan zararning o'zni qoplanishi huquqiga ega ekanligi" loyiha sifatida taqdim etilgan.

Ushbu holatda fuqarolarning ekologiya sohasidagi huquqlari va majburiyatlari yuzasidan javobgarlik masalasi kelib chiqishi o'rinlidir. Bugungi kunda rivojlangan mamlakatlarda ekologiya sohasidagi javobgarliklar juda qat'iy va bunga jamoat tayyor. Aholini huquqiy ongi Rivojlangan davlatlarda shu qadar rivojlanganki, ular buni avvalombor uydagi tarbiyadan boshlashgan. Qanchalik jamoatchilik joylari toza-ozoda, ko'kalamzorlashtirilgan, chiqindi qutilar o'rnatilgan bo'lsa, bu shunchalik mamlakat atmosferasi tozaligiga va asosiysi turizm rivojiga ham o'z hissasini qo'shadi.

Atmosfera havosini muhofaza qilishning asosiy yo'nalishi shahar va aholi yashaydigan punktlarda atmosfera havosining sifatini yaxshilash, keyinchalik sanitar-gigienik qoidalarga rioya qilish buning uchun Respublikamizning barcha hududlarida chiqindilarni kamaytirish, kam chiqindili texnologiyalarni yaratish, chang to'plovchi va tozalovchi yangi qurilmalarni yaratish va ularning ishlab chiqarish samaradorligini oshirish eskirgan qurilmalarni yaxshilash bilan almashtirish va boshqalar. Orol dengizining qurishi iqlim o'zgarishiga ham sababchi bo'ldi. Qurg'oqchilik tufayli iqlimning keskin kontinentalligi ortib ketdi. Dengiz va quruqlik o'rtasidagi haroratning o'zgarishi, shamol tezligining ortishi, suvning to'lqinlanish hodisasini kuchaytirishiga olib keldi.

Xulosa o'rnida, keng jamoatchilikka tabiat, ekologiyani saqlash yuzasidan kiritilgan islohotlar ichida Orol muammosi e'tiborga sazovordir. Ushbu islohotlar kelgusi yillarda o'z amaliy natijasini beradigan bo'lsa, dolzarb bo'lgan ekologiyadagi salbiy o'zgarishlar ijobiy samarasini yaqin yillarda beradi, deb o'ylayman.

1. QONUN VA QONUNOSTI HUIJATLARI:

- a. O'zbekiston Respublikasi Konstitutsiyasi. // Qonun hujjatlari ma'lumotlari milliy bazasi, // 27.12.2013 y.
- b. Ekologik nazorat to'g'risidagi O'zbekiston Respublikasining Qonuni, 29.08.1996 yil 265-I-son.
- c. O'zbekiston Respublikasining Konstitutsiyasiga o'zgartish va qo'shimchalar kiritish to'g'risidagi O'zbekiston Respublikasining Konstitutsiyaviy qonun loyihasi.



2. INTERNET SAYTLAR MANZILLARI:

- 1.1. <http://www.lex.uz>
- 1.2. <http://www.meningkonstitutsiyam.uz>
- 1.3. <http://www.gov.uz>



Kampirchopon (*Trichodesma incanum*) o'simligining tuzilishi, oziga xos xususiyatlari va ahamiyati

Abdullayev Salmonbek Murodali o`g`li

Termiz davlat universiteti tabiiy fanlar fakulteti talabasi

Xo`jamshukurova Muhabbat Xursan qizi

Termiz davlat universiteti tabiiy fanlar fakulteti talabasi

Orlova Iroda Soatovna

Termiz davlat universiteti tabiiy fanlar fakulteti talabasi

Salmonbekabdullayev2001@gmail.com

Anotatsiya: Kampirchopon (*Trichodesma incanum*) gavzabondoshlar (Boraginaceae) oilasiga mansub ko'p yillik begona o't hisoblanadi.Samarqand va Buxoro hududlarida donli ekinliklar bilan o'sadi.O'rta Osiyo,Qozog'iston va Shimoliy Eronda o'sadi.Kampirchopon (*Trichodesma incanum*) O'zbekiston lalmikor yerlarning dengiz satxidan 400-1100 metr balandlikdagi yerlarning deyarli hammasida tarqalgan va o'sishga moslashgan hisoblanadi.Kampirchopon (*Trichodesma incanum*) tekis va adir yerlarda aprel oyining birinchi yarmida, tog'li tumanlarda aprel oyining oxirida va may oyining birinchi yarmida o'sa boshlaydi.Adirlarda soz tuproqli va shag'alli yerlarda bazan g'alla ekinlari orasida begona o't sifatida o'sadi.Zaharli o'simliklardan hisoblanadi.

Kalit so'zlar: Kampirchopon (*Trichodesma incanum*), Gavzabondoshlar (Boraginaceae), zaxarli o'simliklardan, alkaloidlar, glikozidlar,organik kislatalar, zaxarli sinil, filiks kislatalari, O'rta Osiyo, Qozog'iston, Shimoliy Eron, Samarqand, Buxoro.



Kampirchopon (*Trichodesma incanum*) Gavzabondoshlar oilasiga mansub ko'p yillik o'simlik hisoblanadi. Poyasi sershox, yer bag'irlab bazan tik o'sadi. Bo'yi 30-100 sm gacha boradi. O'simlikning hamma qismlari kumushsimon oq tuklar bilan qoplangan. Barglarining ham hamma qismi kumushsimon oq tuklar bilan qoplangan, seret tuxumsimon, poyada juft-juft qarama-qarshi joylashgan hisoblanadi. Poyasining pastki qismi yog'ochlashib ketgan. Barglarining chetlari tekis, cho'ziq nishtarsimon, uchi o'tkir, oldingi va orqa tomoni tuk bilan qoplangan. Barglarining uzunligi 3-8 sm, eni 1.3-2.5 sm. Gulyonbargchalari tuk bilan qoplangan. Tojbarglari 2-2.5 sm bo'lib gullash davrida naychasi oq, poyasi havorang bo'lib, keyinroq gul naychasi pushti rangga kiradi. Mevasi bir biriga yopishgan 4 ta yong'oqchaga o'xshaydi, pishganda ajralib ketadi. Mevasi qattiq kattaligi 6-7 mm keladigan yalpoq loviya yoki yurak shaklida nayza uchli bo'ladi. Po'sti kulrang bir tomoni taram-taram yo'lli, ikkinchi tomoni g'adir- budir bo'ladi. Urug'i oq va sermoy bo'ladi. Ming donasi 500 gram keladi. Birinchi yili poyasining bo'yi 30 sm ga yetib, ildizi 1.5 metrgacha o'sadi. Ildizi 5-6 metr chuqurlikgacha kirib boradi. Ildiz bog'zidagi kurtaklardan yer usti novdalari o'sib chiqadi. Vegetativ yo'l bilan hamda urugi'dan ko'payadi. Gullari zangori rangda bo'lib tarvaqaylangan ro'vaksimon to'pgulga yig'ilgan.

O'sish joyi. Tarqalishi: Kampirchopon (*Trichodesma incanum*) O'zbekistonning lalmikor yerlarning dengiz sathidan 400-1100 metr balandlikdagi yerlarning deyarli hammasida tarqalgan va o'sishga moslashgan. U tekis va adir yerlarda ham o'sishga moslashgan. Adirlarda soztuproqli va shag'alli yerlarda bazan g'alla ekinlari orasida begona o't sifatida o'sadi. Samarqand va Buxoroda donli ekinliklar bilan ham begona o't sifatida o'sadi. O'rta Osiyo, Qozog'iston va Shimoliy Eronda o'sadi.

Kimyoviy tarkibi: Alkaloidlar ya'ni zaxarli moddalar, moylar, glikozidlar, organik kislatalar, zaxarli sinil, filiks kislatalar mavjud hisoblanadi.



Salbiy oqibatlari: Kampirchopon (*Trichodesma incanum*) zaharli o'simlik hisoblanadi.Hayvonlar va odamlar uchin xavfli hisoblanadi.Hayvonlardan cho'chqa, qo'y va otlar ko'p zaxarlanadi.

Qarshi kurash choralari: Kampirchopon kombayn bilan o'rilganda yoki ketmon bilan chopilgandan keyin tezda ildizidan sal yotiq o'sadigan bir necha poya chiqadi.Kampirchopon ekinlarning har bir gektarida 450 Dan 5500 tupgacha, ba'zi joylarda 40 ming tupgacha o'sadi.Bir tup Kampirchopon 150 dan 2000 donagacha urug' tugadi.Urug'ida 2.7 % gacha, poya va barglarda 1.5% gacha alkaloidlar ya'ni zaharli moddalar bo'ladi. Shuning uchun ham ushbu o'simlikka qarshi kurashish mushkil ish hisoblanadi. Samarali qarshi kurashish uchun ekinlarni o'toq qilish, ekin hosili yig'ishtirilgach yerni 10-12 sm chuqurlikda yumshatish zarur hisoblanadi.Chimqirqar plug bilan 30-35 sm chuqurlikdagi kuzgi shudgor, donli ekinliklarni 2.4-D tipdagi gerbitsidlar bilan dorilash samarali usul hisoblanadi

Xulosa: Umumiy xulosamiz shuki Kampirchopon (*Trichodesma incanum*) Samarqand,Buxoro, O'rta Osiyo, Shimoliy Eron, Qozog'iston va O'zbekistondagi dengiz sathidan 400-1100 metr balandlikdagi lalmikor yerlarning hammasida o'sishga moslashgan begona o't hisoblanadi.Kampirchopon zaharli o'simlik hisoblanib urug'ida 2.7% gacha, barg va poyasida 1.5 % gacha alkaloidlar ya'ni zaxar saqlaydi.Tarkibida glikozidlar, organik kislatalar, moylar, filiks kislatalar,zaxarli sinil, alkaloidlar ya'ni zaxar mavjud hisoblanib.Malum miqdorda tibbiyotda ham ishlatishilishi mumkin.

Foydalanilgan adabiyotlar:

1. Oprelitel rasteniy sredney azii VIII-tom 166-167 betlar
2. S.Xoliqov, O'. Prator, A. Fayziyev O'simliklar aniqlagichi Toshkent 1995-yil 114-bet



3. O'. Prator, Q. Jumayev Yuksak O'simliklar sistematikasi Toshkent 2003- yil 124-
bet
4. B.Muxammadiyev, T.Avazov, O.Normatov Zaxarli begona o'tlar va ularga qarshi
kurash choralari tog'risida tavsiyanoma Toshkent 2012- yil 3-4-5 betlar
5. O'zMe.Birinchi jild. Toshkent, 2000- yil
6. R.Brown, Prodr Xitoy florasi 1810-yil 496- bet
7. .www.ipni.com (International Plant Names Index)
8. .www.plantarium.ru (Plantarium)
9. .www.powo.com (Plants of the World Online)



ISSIQXONALARDA EKINLARNI YOMG'IRLATIB SUG'ORISHNING AFZALLIKLARI

Amonqilicheva Farida Hakim qizi

Termiz agrotexnologiyalar va innovatsion rivojlanish instituti

Meva-sabzavotchilik va texnologiyalar fakulteti,

Meva-sabzavotchilik, uzumchilik va issiqxona xo'jaligi kafedrası,

Issiqxona xo'jaligini tashkil etish va yuritish yo'nalishi 4-bosqich talabasi

Annotatsiya

Sayyoramizning to'rtidan uch qismi suvdan iborat bo'lsa-da, uning hammasi ham foydalanishga yaroqli emas. Okean va dengizlardagi suvdan ichimlik suvi sifatida foydalanish mumkin emas, uning oz qismi esa boshqa maqsadlarda ishlatilishi mumkin. Natijada, ichimlik yoki maishiy va sanoat uchun foydali bo'lgan doimiy suv tanqisligi vujudga keladi. Yomg'ir suvini yig'ish tizimlari suv tanqisligi bo'lgan qurg'oqchil va yarim qurg'oqchil iqlim sharoitida qo'llaniladigan an'anaviy suv ta'minoti usullariga nisbatan ekologik va iqtisodiy foyda keltiradigan muqobil suv ta'minoti usullaridan biridir. Ushbu maqolada issiqxonalaridagi ekinlarni ushbu usul yordamida sug'orish hamda uning boshqa muqobillariga nisbatan afzalliklari keltirilgan.

Kalit so'zlar. Ichimlik suvi, ekinlarni sug'orish usullari, yomg'irilatib sug'orish usuli, suv tarnovlari, suv yig'ish tanklari, yer osti suvlari, yog'ingarchilik, erroziya.

Аннотация

Хотя наша планета на три четверти состоит из воды, не вся она пригодна для использования. Вода в океанах и морях не может быть использована в качестве питьевой воды, а небольшая ее часть может быть использована для других целей. В результате наблюдается постоянная нехватка воды для питьевых или бытовых и промышленных нужд. Системы сбора дождевой воды являются одним из альтернативных методов водоснабжения, обеспечивающих экологические и



экономические преимущества по сравнению с традиционными методами водоснабжения, используемыми в засушливом и полузасушливом климате с дефицитом воды. В данной статье представлены преимущества данного способа полива сельскохозяйственных культур в теплицах по сравнению с другими альтернативами.

Ключевые слова. Питьевая вода, методы орошения сельскохозяйственных культур, метод орошения дождеванием, резервуары для воды, резервуары для сбора воды, подземные воды, осадки, эрозия.

KIRISH

Suv yig'ish - bu daryolar yoki quduqlar kabi keng tarqalgan manbalar kam bo'lgan qurg'oqchil va yarim qurg'oqchil hududlarda turli maqsadlar uchun yer usti suv oqimlarini yig'ish va saqlashdir. Suv yig'ish tizimlari odamlar, hayvonlar va yovvoyi tabiatni ichimlik suvi bilan ta'minlashdan tashqari, ekinlarning o'sishi uchun qo'shimcha suv bilan ta'minlashi mumkin. Yarim qurg'oqchil va qurg'oqchil mintaqalardagi suv resurslari o'simliklar o'sishini cheklovchi eng muhim omillardir. Issiqxona tomida yomg'ir tarnovlari orqali yig'ilgan yomg'ir suvi issiqxonalarda o'stiriladigan o'simliklarni sug'orish va etishtirish uchun ishlatilishi mumkin. Shu bilan birga, issiqxonalarda yomg'ir tarnovlari va saqlash tanklari yomg'ir suvini yig'ish uchun yetarli darajada bo'lishi kerak.

ADABIYOTLAR TAHLILI VA METODOLOGIYA

Issiqxonalarda saqlash hajmini aniqlash uchun issiqxonadagi o'simliklarning suv iste'molini to'g'ri hisoblash kerak. Aprel-sentyabr oylarida isitilmaydigan issiqxonada o'simliklarning bir o'simlik yetishtirish uchun zarur bo'lgan umumiy sug'orish suvi miqdori taxminan $568,33 \text{ l/m}^2$ ni tashkil etadi. Natijalar shuni ko'rsatadiki, o'simliklar uchun zarur bo'lgan sug'orish suvining 61,49 foizini yomg'ir suvi yig'ish orqali qondirish mumkin. Bundan tashqari, isitiladigan issiqxonada yil davomida hosil yetishtiriladigan o'simliklarning suvga bo'lgan umumiy ehtiyojining 47,74 foizini yomg'ir suvi yig'ish hisobiga qondirish mumkin. Natijalar shuni ko'rsatadiki, yomg'ir suvini yig'ish suv tanqis bo'lgan hududlarda ayniqsa qishloq xo'jaligi faoliyatini yaxshilashga yordam beradi.



Issiqxona tomidagi yomg'ir suvi, agar to'g'ri yig'ib olingan va saqlangan bo'lsa, issiqxonalarda o'stirilgan o'simliklarni sug'orish uchun ishlatilishi mumkin. Shuning uchun yig'ilgan yomg'ir suvi uchun yetarli o'lchamdagi saqlash joylarini ta'minlash kerak. Issiqxonada o'stirilgan va sug'orish suviga bo'lgan ehtiyoji bilan mashhur bo'lgan o'simliklar yig'ilgan yomg'ir suvi yordamida o'stirilishi mumkin. Sug'orish dunyoning ko'plab mintaqalarida kam omil hisoblanadi. Shuning uchun ekinlarning suvga bo'lgan ehtiyojini to'g'ri hisoblash va sug'orish tizimlarini puxta ishlab chiqish kerak. Issiqxonada bug'lanish to'g'risidagi ma'lumotlar o'simliklarning muvaffaqiyatli o'sishi, sug'orish uchun suv sarfini hisoblash, yomg'ir suvini to'plash va saqlash uchun muhimdir. Kelajakda paydo bo'ladigan toza suv tanqisligi O'zbekiston hududidagi barqaror qishloq xo'jaligining eng muhim muammosi bo'ladi. Yomg'irli davrlarda suvning ko'pligi, qurg'oqchilik davrida sug'orish uchun suvning yetarli emasligi turli iqlim sharoitlariga ega bo'lgan hududlarda uchraydigan suv muammosidir. Issiqxonada yetishtirish paytida issiqxona tomiga tushadigan yomg'ir suvi suv tarnovlari yordamida to'planishi va saqlanishi mumkin. Yomg'ir suvini yig'ish uchun issiqxonalarda yomg'ir tarnovlari va tanklar yetarli darajada bo'lishi kerak. Issiqxonalarining saqlash hajmini aniqlash uchun issiqxonadagi suv sarfini to'g'ri hisoblash kerak. Yomg'ir suvini yig'ish jiddiy suv tanqisligidan aziyat chekayotgan hududlarda samarali alternativ suv ta'minoti yechimi bo'lishi mumkin. So'nggi paytlarda ushbu sug'orish usuli o'zining afzalliklari va iqtisodiy samaradorligi tufayli qurg'oqchil va yarim qurg'oqchil hududlarni suv bilan ta'minlashning muhim variantiga aylandi. Sug'orishning yangi potensial manbalarini o'rganish qimmat bo'lgan jamoat suvlari, quduqlar, daryolar yoki kanallardan o'ta ifloslanishi mumkin bo'lgan sug'orish suvi miqdorini kamaytirish orqali yanada samarali qishloq xo'jaligi faoliyatini rivojlantirishga yordam beradi.



Issiqxonalar tomiga o'rnatiladigan tarnov va suv yig'ish tanklari

NATIJALAR

Yomg'ir suvini yig'ish tizimidan foydalanish jamiyatga ma'lum afzalliklarni beradi. Birinchidan, yomg'ir suvini yig'ish energiya manbasidan yaxshiroq foydalanish imkonini beradi. Buni amalga oshirish juda muhim, chunki ekinlarni sug'orish uchun ishlatiladigan chuchuk suvlar osonlik bilan qayta tiklanmaydi va bu isrofgarchilikni kamaytirishga yordam beradi. Yomg'ir suvini yig'ish uchun ishlatiladigan tizimlar esa oddiy texnologiyaga asoslangan.

Ularni o'rnatish va ishlatishning umumiy qiymati suvni tozalash yoki nasos tizimlariga qaraganda ancha past. Ta'mirlash oz vaqt va kuch talab qiladi. Natijada, hatto tozalanmasdan ham sezilarli darajada foydalanish mumkin bo'lgan suv to'planadi.

Yomg'ir suvini yig'ish tizimida to'plangan suv, shuningdek, ichimlik suvi sifatida ishlatilishi mumkin. Ko'pgina oilalar va kichik biznes tashkilotlari uchun bu usul ularning kommunal to'lovlarini sezilarli darajada kamaytirishga yordam beradi.

Shuningdek, u bir qator hududlarda tuproq eroziyasini kamaytiradi va yerning yana gullab-yashnashiga imkon beradi. Haqiqatan ham, u suv ta'minoti eng past bo'lgan paytlarda foydalanish uchun sisternalarda saqlanishi mumkin.



Yomg'ir suvi yer osti suvlarida mavjud bo'lgan ko'plab kimyoviy moddalardan xoli bo'lib, undan issiqxona va bog' ekinlarini sug'orish uchun juda qulay. Darhaqiqat, yig'ilgan suvning katta rezervuarlarini saqlash orqali boshqa suvga bo'lgan ehtiyojlar ham qondirilishi ajoyib g'oyadir, jumladan, ovqat pishirish, cho'milish, hojatxonani yuvish, kiyim va idishlarni yuvish, mashinalarni yuvish va hokazo.

Yomg'irli mavsumda yomg'ir suvi katta saqlash tanklarida to'planadi, bu ham ba'zi geografik jihatdan pastlikda joylashgan joylarda suv toshqinlarini kamaytirishga yordam beradi. Bundan tashqari, u tuproq eroziyasini va yer usti suvlarining yomg'ir suvi oqimining pestitsidlar va o'g'itlar bilan ifloslanishini kamaytirishga yordam beradi, bu esa ko'llar va hovuzlarni tozalaydi.

Ammo Yomg'ir yog'ishini oldindan tahmin qilish qiyin va ba'zida kam yoki umuman yog'ingarchilik bo'lishi va yomg'ir suvi ta'minotini cheklashi mumkin. Yomg'ir cheklangan hududlarda barcha suv ehtiyojlari uchun faqat yomg'ir suviga tayanib qolish tavsiya etilmaydi.

Yomg'ir suvini yig'ish tizimlari muntazam ta'mirlashni talab qiladi, chunki ular kemiruvchilar, chivinlar, suv o'tlari o'sishi, hasharotlar va kaltakesaklarni o'ziga jalb qiluvchi joy bo'lishi mumkin. Oimiy ta'mir va e'tibor ta'lab etilmasa, ular ko'plab hayvonlar uchun ko'payish joylariga aylanish qolishi mumkin.

XULOSA

Aholi sonining ko'payishi bilan suvga bo'lgan talab ham doimiy ravishda oshib bormoqda. Natijada, ko'plab turar-joy va sanoat korxonalarini kundalik ehtiyojlarini qondirish uchun yer osti suvlarini qazib olishmoqda. Bu yer osti suvlarining kamayib ketishiga olib keladi, natijada katta suv tanqisligi mavjud bo'lgan ba'zi hududlarda hatto ekinlarni sug'orish uchun ham yetarli suv topilmasligi mumkin. Shuning uchun yomg'ir suvini yig'ish vaqt o'tishi bilan ommalashib borayotgan tizimdir. Yog'ingarchilik miqdori ko'p bo'lgan hududlar issiqxona ekinlarini sug'orish maqsadida ushbu tizimdan eng ko'p foyda ko'radi va suvni quruq yerlarga osonlik bilan tarqatish imkoniyatiga ega bo'ladi.



Biroq, tizimning eng afvzal tomoni atrof-muhitga foydali ta'siri bo'lib, tabiat haqida qayg'uruvchi dehqon va bog'bonlar undan foydalanishni yanada kuchaytirmoqda.

Foydalanilgan adabiyotlar

1. Ahi, Y. and Gültaş, HT. Current techniques and technologies in agricultural water management, Agriculture and Engineering. 1, 2018, 72-76. (in Turkish).
2. Allen, G., Pereira, LS., Raes, D. and Smith, M. Crop evapotranspiration, Guidelines for computing crop water requirements. FAO irrigation and drainage paper No. 56 FAO, Rome
3. Baytorun AN., Greenhouses. Nobel academic publishing. 2016, 415. (in Turkish)
4. Çakmak, B., Yıldırım, M. and Aküzüm, A. Irrigation management in Turkey, problems and solutions, TMMOB 2. Water Policy Conference, 2008, Ankara/Turkey. (in Turkish)
5. Frasier, GW. Harvesting water for agricultural, wildlife, and domestic uses, J. Soil Water Cons. 35, 1980, 125-128.



ECOLINGUISTICS AND THE PROBLEM OF SPEECH PERFECTION

Rakhimova Mohinur Kakhramon kizi

Uzbekistan State World

Languages University, master

Direction: Linguistics English

Annotation: The article notes that in a number of modern studies there is a discrepancy between the terms "ecology of language" and "ecolinguistics"; the multidimensional nature of ecolinguistic research contributes to the identification of a number of areas within ecolinguistics that require systemic comprehension; there is a problem of differentiation limit of ecolinguistics.

Keywords: ecology, ecolinguistics, consciousness, object of ecolinguistics, ecologic environment, information environment, text environment, social interaction, harmonic environment.

The anthropocentric and eco-centric lines may be distinguished as competitive modes in the development of modern humanitarian sciences for the reason that they introduce different approaches to investigating processes and results of human activity. This article is written with the aim to state a key significance of eco-centric approach and to offer issues for designing new profiles in modern linguistics – an ecological branch of communicative linguistics which calls for stating new ethic values in evaluating both material and spiritual activity of people.

Anthropocentrism may be undoubtedly referred to a dominant paradigm of modern sciences. Its comprehensive methodology has been gaining power since the 1970s of the 20th cen. when Man and the value of existence or survival were offered to be viewed as a merit of great significance in modern Europe. Owing to the 'post-non-classical' science paradigm a complex of interrelations that determines any item of human existence or activity – either in material or spiritual life of community – are put into the focus of attention thus aspiring the study and assessment of any objective criterion in its relation to Man and human environment. With regard to "eco-dimensional" approach such phenomena as biosphere, noosphere and ecological systems are being introduced into scientific discourse on a large scale these days, stimulating the process of 'ecologization' in humanitarian



sciences with the demand to examine facts of social and cultural life of peoples through the paradigm of human environment. The ecological roll has influenced minds of modern linguists and several schools plead for a change in the commonly accepted anthropocentric interpretation associated with philosophy and methodology of humanitarian sciences.

An eco-centric model of consciousness is based on the assertion that Man shouldn't be esteemed as a core element of universe but a part of natural environment, eco-centric consciousness is associated correspondingly with the issues of diversity and harmony of Man's coexistence in natural environment rather than of intellectual domination and global convenience. The term «ecology» is said to be coined by Ernst Haeckel in 1866 to designate a new sub-discipline of biology aimed at studying the relationship between living organisms and the environment. However, the content of the term has been significantly modified and got far beyond its biological science lately. For more than the centenary period of its existence the term «ecology» has been transformed time and again, so “ecology” of today is an integrative study occupied with investigating a wide range of humanitarian issues.

The popularity of the eco-centric line and its implantation into some branches of modern linguistics may be explained undoubtedly by the global ecological changes in the 20th cen. thought to be

caused mainly by human activity. Axiological aspect of natural environment preservation has contradicted the anthropocentric outlook, as a result the principles of ecological ethics are thought to be much more important for the issue of human survival than anthropocentric ideals of value. Some linguists made a number of attempts to enlarge the terminology of the branch, in particular, the notion of language environment was singled out as ‘language encirclement and a complex of social code factors’. In the works devoted to language social history several basic factors (“ecological fluents” as demographic, social, political, cultural, psychological, integrative, and linguistic ones) were singled out, they were thought to determine linguistic behavior of social groups and personalities.

Alvin Fill's works made a valuable contribution to scientific development of ecolinguistics into a new trend as the scientist introduced definitions of new fields in ecolinguistics: a) ecolinguistics, as a general term for all spheres of research that combine both ecology and linguistics; b) ecology of language (languages) that deals with interaction



between languages and language diversity reservation; c) ecological linguistics with the applied methods and principles of ecology for studying language (for example, the notion of ecosystem); d) linguistic ecology that studies interconnection between language and ecological problems».

Michael Halliday, the British linguist, raised the question about the widespread destruction of ecosystems, thus making linguistics relevant to the issues and concerns of a new time. He noted correlation between ecological context and consequences of language usage. The notion of correlation was firstly interpreted in the context of mutual influence of language and environment, which could result in changes of both objects as their interconnection creates «ecological system».

Due to works by A. Subetto the notions of ecological crisis and ecological catastrophe in the sphere of language were set for consideration. From his standpoint these phenomena are implemented in globally oriented world with the market and community unification, elimination of nation states and ethnic diversity, cultures unification under the “post-modern” slogan, Americanization of “mass culture” patterns and unification of languages after all. These processes are considered to be indicators of coming global spiritual, cultural, and anthropological catastrophe.

Targeted at working out new priorities in human values modern researchers stand for regulating various types of human activity from novel positions developing eco-ideas and offering some other aspects for the development of the ecological paradigm. Firstly, Russian linguists raise voices against the ‘post-written era’ and warn against destructive power of new technologies that threaten standards of language correction. To retain the language linguists of Russia monitor standard of speech patterns in various types of discourse, dwell on stylistic and rhetoric aspects of communication. In any case the efforts of linguists, who are busy with monitoring the language-in-use (collecting, analyzing, leveling language units from various types of discourse), are aimed at preserving native language, eliminating negative social trends in its usage, preventing language regress that consists in impoverishment its literary and expressive means, leveling functional, rhetoric, axiological imbalances.



Secondly, an interlingual aspect of ecolinguistics may be singled out. It studies language in connection with its ethnic environment and investigates reasons of language extinction. To this field we would refer works on language history which accurately record every language, highlighting its cultural and social value for the history of humanity. According by the evidence of Prof. Yartseva, the interlingual aspect of language ecology is associated with an issue of language historical changes, deterioration and death, the phenomena that are closely connected with natural history of the peoples, political, socio-economic and ecological catastrophes that are caused by military capture or sharp reduction of natural habitat.

Moreover, Russian linguists are developing a translingual aspect of the ecolinguistics in the context of language and culture interactions. It is aimed at studying processes of one language transformation under the influence of another, in other words, linguistic transposition of language units under the influence of another national (cultural) environment. Language is considered to be a means of culture translation within one society or among multilingual societies in intergenerational, diachronic and simultaneous perspectives. The scientists concentrate their efforts on the forms of language integration, lingual form coexistence, language tolerance, besides the principles of intercultural communication are noted.

The eco-centric line has brought another novel aspect into the focus of attention. As a result, an eco-communicative theory is under development, it offers to study the way people influence each other while communicating in situations of formal and informal types. Mental and speech acts, that represent full range of human activities with regard to such constituents as motivation (intention), aim, strategy and tactic, ways and means of aim achievement, results (spoken message) and emotional impact, are claimed to be included into the ecological paradigm of humanity survival. Accordingly, numerous speech acts that can hurt or insult humans (as hooliganism, humiliation with speech acts, lies, abasement, speech theft, fraud, etc.) are considered an excess of power and authority, they are announced to be equated to the types of criminal acts.

Language power and speech creativity are viewed in ecolinguistic light. The art of text production is closely tied to such non-linguistic phenomena as author's intention,



motives of speech activity, cognitive procedures of speech formation, and emotional effects of speech product on linguistic personality, small or large social groups. This new branch of linguistics has deep connections with intra-psychic states of Man or social and cultural aspects of social well-being and survival of civilization, its sacral values and cultural senses without which no state or nation can exist and develop. Thus, it has been defined that human consciousness is a 'textualized' entity. Under 'textualization' we mean the ability to create and interpret speech that is presented either in oral or written form, but it is typical of Russian school of linguistics to think about the body of the text as space with some discrete components that are associated with the conceptual world, its lexical and grammatical representation, compositional models, etc.. For a long time similar approached to research used to be carried out separately within the framework of psycholinguistics, ethnolinguistics, linguistic anthropology, sociolinguistics, and language sociology. In ecolinguistics they get a common methodological basis and practical purpose.

Ecology of communication seems to be a promising paradigm of linguistics, a vital part of the theory of speech that studies the ways personal communicative intentions are enforced during communication without weakening the opponent's communicative position or humiliating him by inappropriate speech acts. The detection of the mechanisms of text influence on the addressee, methods of verbal representation (relevant or not) of the referential situation image in textual forms seems to be prospective both in theoretical and practical values. The findings by this approach will allow to balance several issues of human environment instability and extend the facilities of ecosystem by integration of special notions, methods and ways of linguistic analysis and giving them status of universal instruments for humanitarian tasks implementation. Application of them into various spheres of modern communication will help to set principles of well-balanced information policy, reduce tension in interpersonal and cross-cultural communication, lessen conflicts and improve relations in the global community of the future.

REFERENCES:

1. Golev N.D., Pravovoe regulirovanie rechevykh konfliktov i yurislingvisticheskaya ehkspertiza konfliktogennykh tekstov, YUrislingvistika-1: problemy i perspektivy: Mezhvuz. sb. nauch. tr., Barnaul, AGU, S. 6-11, 2019.



2. Ivanova E.V., TSeli, zadachi i problemy ehkolingvistiki, Pragmaticheskij aspekt kommunikativnoj lingvistiki i stilistiki: sb-k nauch. Trudov, CHelyabinsk: Izd-vo IIUMTS «Obrazovanie», – S. 41–47, 2017.



ЎЗБЕКИСТОНДА ЭКОЛОГИК ЖУРНАЛИСТИКА КОНЦЕПЦИЯСИ

Гумшагул Есемуратова

Қорақалпоқ давлат университети, 2-босқич магистранти

Аннотация. В статье описаны глобальные экологические проблемы и их освещение в СМИ. Оценивается развитие экологической журналистики в Узбекистане на основе принципов и тенденций развития.

Ключевые слова: Экологическая журналистика, экологическая культура, информация, тенденция, концепция.

Annotation. The article describes global environmental problems and their coverage in the media. The development of environmental journalism in Uzbekistan is assessed on the basis of the principles and development

Key words: Environmental journalism, environmental culture, information, trend, concept.

Инсоният жамиятининг ривожланиши ва юксак даражадаги тамаддунга эришиши жараёнида глобал характерга эга бўлган қатор муаммолар вужудга келган. Улар орасида XX асрнинг иккинчи ярмида пайдо бўлган глобал экологик муаммолар алоҳида ўрин тутди. Бу муаммолар аслида ҳар бир мамлакат учун тегишли бўлса-да уларнинг чегара билмаслиги ва умумжаҳон хусусиятига эга бўлгани учун глобал ном билан атала бошланди. Бугунги кунда иқлим ўзгариши, сув тақчиллиги ва дунё океанларининг ифлосланиши, биохилма-хилликнинг йўқолиши, чўлланишнинг ортиши, тупроқ деградацияси, чиқинди муаммоси, ўрмонларнинг кесилиши, озон қатламининг емирилиши, атмосферанинг ифлосланиши, радиоактив ифлосланиш, аҳолида экологик маданиятнинг етишмаслиги кабилар биз айтган глобал муаммолардир. Аммо юқорида саналган йирик экологик муаммоларнинг ҳар бирини алоҳида олиб қаралганда уларнинг асосида яна бир қанча экологик ҳолатлар ётишини кўриш мумкин. Бу муаммоларнинг дерли барчаси Ўзбекистон учун ҳам тегишлидир.



Миллий журналистикада экологик муаммоларнинг ОАВда ёритилиш масаласини бевосита тадқиқ этган олимлар ташкил этади. Булар Н.С.Қосимова [1], Я.М.Маматова, С. Р.Сулайманова [2], Ж.К.Марзияев [3] ва бошқалардир. Муаммони очиб беришда улар соҳанинг илмий-назарий масалаларига кўпроқ эътибор беришган.

1960–1980-йилларда дунё оммавий ахборот воситаларида илк маротаба техноген ва экологик ҳалокатлар оқибатида инсонит атроф-муҳитга салбий таъсири хусусида журналистик материал-лар кенг эълон қилина бошланди. Муҳим экологик муаммоларнинг ОАВда кўтарилиши ва бу борада аҳоли хабардор-лигининг ошиши давлатларнинг экологик сиёсати шаклланишига олиб келди. 1990-йили Халқаро экологик журналистлар жамияти (<http://www.sej.org>) ташкил этилди. XX асрнинг охирида бевосита экологик журналистиканинг мақсади, вазифаси, функциялари тадқиқ этила бошланди.

Экожурналистика – экология ва журналистика фанларининг ўзаро бирлашувидан ташкил топди. Филология фанлари доктори М.Худойкулов таъкидлаганидек, “Журналистиканинг бош вазифаси ижтимоий ҳаётни акс эттириш, яъни ижтимоий ахборот йиғиш ва оммага етказиб беришдан иборат” [4]. Бу таъриф журналистиканинг муҳим бир бўлаги бўлган экожурналистикага ҳам тегишлидир.

Шуни алоҳида таъкидлаш керакки экологик журналистика – экосиёсий жараёнлар субъектларидан биридир. Унинг ўз вазифаларини тўла адо этиши орқали экологик инқирозларнинг олдини олиш мумкин. Маълумки, сўнгги йилларда Ўзбекистонда экологик хавфлар кучайди. Орол денгизи инқирози, чўлланишнинг ортиши, атмосферанинг ифлосланиши, биохилма-хилликнинг йўқолиши, ичимлик ва суғориш учун сувнинг етишмаслиги, чиқиндилар муаммоси, экологик маданиятнинг шаклланмаганлиги ва ҳоказолар тобора долзарблашаётган бир пайтда экологик журналистика халоскор сифатида



майдонга чиқади. Аҳолини мазкур муаммоларни ҳал қилиш йўлида бирлаштиради.

Экологик журналистиканинг асосида экологик ахборот ётади. Экологик ахборотни фуқароларга етказишнинг йўллари кўп. Бу китоблар, босма ОАВ, ТВ, радио, интернет, ижтимоий тармоқлар, видео қурилмалар бўлиши мумкин. Атроф-муҳит муҳофазаси, экологик муаммолар ва уларни бартараф этиш бўйича газетадаги мақола, ижтимоий тармоқлардаги постлар, видео ва суратлар, мессенжерлардаги каналлар, маърифий йўналишдаги фильмлар, видео, аудиороликлар, масъул шахсларнинг расмий чиқишлари, қонун ёки бошқа ҳужжатларнинг матни, буларнинг барчаси экологик ахборотга мисол бўла олади.

Экологик журналистиканинг бугунги кундаги ривожланиши тенденциялари қуйидагиларда кўринади:

1. Давлат ва нодавлат экологик ташкилотлари сайтларининг ривожланиши ва улардан ОАВ вакиллари маълумот олишларида самарали фойдаланишлари;
2. Экологик муаммолар ва улардан аҳолини хабардор этишда анъанавий жанрлар билан биргаликда кўпроқ визуаллашган ва интеграллашган жанрлардан фойдаланиш;
3. Экологик масалалар бўйича контентни тарқатишда ижтимоий тармоқлардан самарали фойдаланиш. Хусусан, Telegram ижтимоий тармоғи орқали;
4. Фуқаролик экологик журналистикасининг ривожланиши;
5. Журналистларнинг экологик масалаларни ёритишда ахборот манбаларидан фойдаланишда маълумотлар журналистикаси усуллари (статистик маълумотлар йиғиш, уларни саралаш, визуаллаштириш) фойдаланиш;
6. Шаффофлик ва ишонч. Тадқиқотда миллий экологик журналистиканинг



бир қисми сифатида таҳлил этилган давлат ва нодавлат экологик ташкилотларнинг сайтлари ривожининг асосий тамойиллари сифатида қайд этиш мумкин. Журналистлар ушбу сайтлардаги маълумотлардан фойдаланган ҳолда кўтарилган экологик масалалар, мазкур соҳада қабул қилинган қонун ҳужжатларини ўз оммавий ахборот воситаларида қайта беришмоқда;

7. Экологик мавзудаги фейклар ва уларга қарши курашишда фактчекинг платформалардан самарали фойдаланиш.

Миллий экологик журналистика концепцияси Ўзбекистон

Республикасининг экологик сиёсати концепцияси билан ҳамоҳангдир.

Адабиётлар:

1. Қосимова Н.С. Глобал иқлим ўзгариши ва журналистика. –Т., «Турон-иқбол», 2016 й, - 196 б.; Қосимова Н.С. Ўзбекистонда сувдан фойдаланиш масалаларининг оммавий ахборот воситаларида ёритилиши. Ўқув-амалий кўлланма. Тошкент., Марказий Осиё минтақавий экологик маркази, Журналистларни қайта тайёрлаш маркази, 2018 й. -108 б.;
2. Сулаймонова М.Р, Маматова Ё.М. Сулайманова С., Маматова Я. Экологическая журналистика Узбекистана в контексте Устойчивого Развития. Учебное пособие. - Т.: Extremum-press, 2016.
3. Марзияев Ж. К. Мустақиллик йиллари қорақалпоқ матбуотида экологик муаммолар талқини. Филология фанлари буйича фалсафа доктори (PhD) диссертацияси автореферати. –Т.: 2019. –б.44
4. Қозокбоев Т., Худойкулов М. Журналистикага кириш. -Т.: “Иқтисод-молия”, 2018. -104 б.



ОЛИЙ ТАЪЛИМДА БОШҚАРУВ САМАРАДОРЛИГИНИ ОШИРИШ ВА УНИ БОЗОР ҚОНУНИЯТЛАРИГА МОСЛАШТИРИШ ТАМОЙИЛЛАРИ

Зокиров Шохрухбек Зоҳиджон ўғли Қўқон давлат педагогика институтининг Тарих факультетининг Миллий ғоя, манавият асослари ва ҳуқуқ талими йўналиши 3-босқич талабаси.
shohruxzokirov2320@gmail.com

Аннотация: мақолада Олий таълимда бошқарув самарадорлигини ошириш ва уни бозор қонуниятларига мослаштиришга оид фикр мулоҳазалар берилган. Шунингдек, олийгоҳлар бошқарувидаги эркинлик, ўқув режалари ва дастурларининг мустақил равишда ишлаб чиқиш, ўқитишнинг мазмуни ва услубларининг аниқлаш ва янги танлов курсларининг ишлаб чиқишга оид таклиф ва тавсиялар берилган.

Калит сўзлар: автономия, академик сифат, неолиберал, академик глобаллашув, иқтисодий институт,

Бугунги кунда «академик глобаллашув» ва олий таълим учун молиялаштиришнинг қисқартирилиши, олий ўқув юртлари янада қатъийроқ бўлишга ва шартнома асосида таҳсил олаётган талабалар учун курашда фаол иштирок этишга ундамоқда. Шундай қилиб, институционал автономиянинг янги жиҳатлари асосан учта масалани ҳал қилишга қаратилган, деб хулоса қилиш мумкин. Биринчидан, давлат назоратининг қайси муҳим жиҳатларининг олийгоҳ бошқарувида ўтказиш керак? Иккинчидан, олий таълимда жамият эҳтиёжларининг қондириш учун қандай янги ҳисобдорлик механизмлари зарур бўлиши мумкин? Учинчидан, бир қатор мамлакатларда олийгоҳлар «корпоратив» бошқарув амалиётининг биринчи марта жорий қилаётганини ҳисобга олсак, у қандай қилиб давлат сиёсатининг бошқарув ислоҳотининг ўтиш даври билан мувофиқлаштириб енгил ўтиши мумкин?. Янги рақобат муҳитида олий таълим муассасалари томонидан ўрнатилган тартибга солишнинг янги механизмларининг ўрганишдан олдин, мавжуд тартибга солиш



тизимининг хусусиятларини ва уни ислоҳ қилишнинг сабабларини кўриб чиқиш мақсадга мувофиқ бўлади.

Ўтган асрнинг охирларида ғарб мамлакатларининг ОТМлари автономиясининг ривожланишида кескин ўзгаришлар рўй берди. Уларнинг бошқарувига тасарруфидаги барча мулклар ўтказилди, кенг ҳуқуқлар, жиддий солиқ имтиёзлари берилди. Давлат уларни ғоявий васийликдан, эски тузум давридаги академик ривожланиш жараёнларига халақит берувчи бошқаришнинг кўплаб шаклларида воз кечди. Шу билан бирга давлат ОТМларини кўплаб молиявий ресурслардан ҳам “озод қилди”. Бу, гарчи ОТМларда ўқитиш сифатини пасайишига олиб келган бўлса ҳам, зудлик билан “яшаб қолиш”нинг восита ва усулларини излашга олиб келди.[1]

Ҳозирги кунда Россияда ОТМлар автономияси ва уларнинг академик сифат учун масъулияти ўртасида қарама-қаршилик мавжуд. Жамият, давлат, ОТМлар ўртасидаги ўзаро муносабатларда ҳар қандай очик ижтимоий тизимда бўлгани каби ҳар замон қарама-қаршиликлар келиб чиқиб турган. Кўп ҳолларда ҳукумат томонидан ОТМларга берилган академик автономия “қўнгилга келганни қилавериш”га олиб келган. [2]Ушбу қарама-қаршиликнинг маълум қисмини ҳали ҳам маъмурий чоралар билан ҳал қилишга ҳаракат қилиб келинмоқда. Шунинг учун олий таълим институтлари Ғарбий Европада бўлгани каби (бу ерда сифатни назорат қилиш ва аккредитация қилиш бўйича миллий агентликлар барпо қилиш ва ривожлантириш ишлари жадал олиб борилмоқда) мазмуннинг халқаро даражасига таянган ҳолда сифатни ижтимоий мониторинги йўналишида ҳаракат қилишга мажбур. Россия университетлари ҳали давлат ва жамият билан ўзаро муносабатларнинг оптимал вариантларини топиш бўйича изланишлар олиб боришлари керак.

Бугунги кунда билимлар фақатгина олимларгагина тегишли эмас, чунки улар кучли иқтисодий институтлар томонидан молиялаштирилади ва ўзлаштирилади. Шундай қилиб, илм-фан соҳасидаги ўз-ўзини бошқариш учун мурожаат, бу неолиберал сиёсий доктринанинг мумкин бўлган ифодаларидан бири бўлиб, унинг илмий соҳада самарадорлигини тарихдан ҳаддан ташқари кўп учраган мисоллар орқали келтириш мумкин. Демак, ҳозирги ҳокимият илм-фаннинг турғунлигига олиб келади деган аргумент, бугунги кунда илмий тадқиқотлар натижаларини қўллаш



бўйича илм-фанни ташқи молиялаштириш ва жамоатчилик назорати зарурати туфайли шубҳа уйғотади.

Олий таълимда бошқарув самарадорлигини ошириш ва уни бозор қонуниятларига мослаштиришга доир тадқиқотлар муаллифлари келгусида академик автономия маконининг қисқаришидан ҳавотирланмоқдалар. Бугунги кунда олийгоҳлар жиддий чақириқларга дуч келмоқда: таълимни оммавийлаштириш; илм-фан ва таълимни тижоратлаштириш ва хусусийлаштириш; таълимда хизмат кўрсатиш бозорини глобаллаштириш кабиларни киритиш мумкин. Таълимни оммавийлаштириш олдин ўрта таълим тизимидаги таълим инқилоби натижасида рўй берган бўлса, кейинчалик эса у олий таълим тизимида тарқалди. Таълим инқилоби таълимнинг барча даражасида ўқувчилар сонининг мислсиз кенгайишини англатади. У ҳар бир олийгоҳ ўқитувчисига тўғри келадиган талабалар сонининг ошишига олиб келди ва университет ичидаги шахслараро коммуникацияни жиддий равишда қийинлаштирди.

Бугунги кунда олийгоҳлар бошқарувидаги эркинлик, биринчи навбатда, ўқув режалари ва дастурларини мустақил равишда ишлаб чиқиш, ўқитишнинг мазмуни ва услубларини аниқлаш ва янги танлов курсларини ишлаб чиқиш имкониятлари мавжудлигида ифодаланади. [3]Бугунги кунда ОТМларнинг ваколати бу ташкилий тузилмани танлаш, талабалар контингентини шакллантириш, турли хил таълим, илмий ва бошқа фаолият турлари орқали молия олиш йўллари танлашдир. Олий таълим соҳасидаги замонавий халқаро қонунчиликка мувофиқ, бугунги кунда уларга берилган академик эркинликлардан фаол фойдаланишни бошладилар. Ҳарб мамлакатларининг бир қатор олийгоҳларида таълимнинг мазмуни, таълим технологиялари, баҳолаш тизими ва бошқа кўплаб параметрлар ҳали ҳам маъмурий аппарат ёки юқори даражадаги ҳокимият вакиллари томонидан белгиланади.

Бугунги кунда олий таълимни ривожлантирувчи ва уларни бозор иқтисодиёти қонуниятлари билан уйғунлаштирувчи омиллар қуйидагилардан иборат:

Олий таълимга бўлган ижтимоий талабнинг ўсиб бориши ва унинг жаҳон иқтисодиётидаги ролининг ортиб бориши туфайли кўпгина мамлакатлар сиёсати



олий таълимга қабул қамровини кенгайтиришга қаратилди. Шу билан бирга, ҳар бир талабани давлат томонидан қўллаб-қувватланиш миқдори камайтирилди.

– Жанубий Америка ва Осиёнинг бир қанча минтақаларидаги давлатлар хусусий олий таълимни қўллаб-қувватламоқда ва эркин фойдаланишни кенгайтиш воситаси сифатида илгари сурмоқда, шу билан анъанавий давлат секторида талабалар ва ресурслар учун рақобатни оширмоқда.[4]

– мамлакатлар ўзидаги олийгоҳларга ресурсларни ажратиш учун квазибозор механизмларини ишлаб чиқмоқда, шу жумладан натижага кўра молиялаштириш, илмий тадқиқотлар учун молиялаштиришни танлов асосида тақсимлаш ва таълим тўловларини жорий этиш.

– олий таълим соҳасида рақобатни сақлаб қолиш мақсадида давлатлар ресурслардан фойдаланишда қарор қабул қилиш ваколатларини кўпроқ бериб, олий таълим муассасаларининг давлат назорати ва масъулиятини мувозанатлаштириш чораларини кўрмоқда.

Олий таълим муассасаси фаолияти самарадорлиги учун бешта асосий эркинлик билан таъминланиши керак:

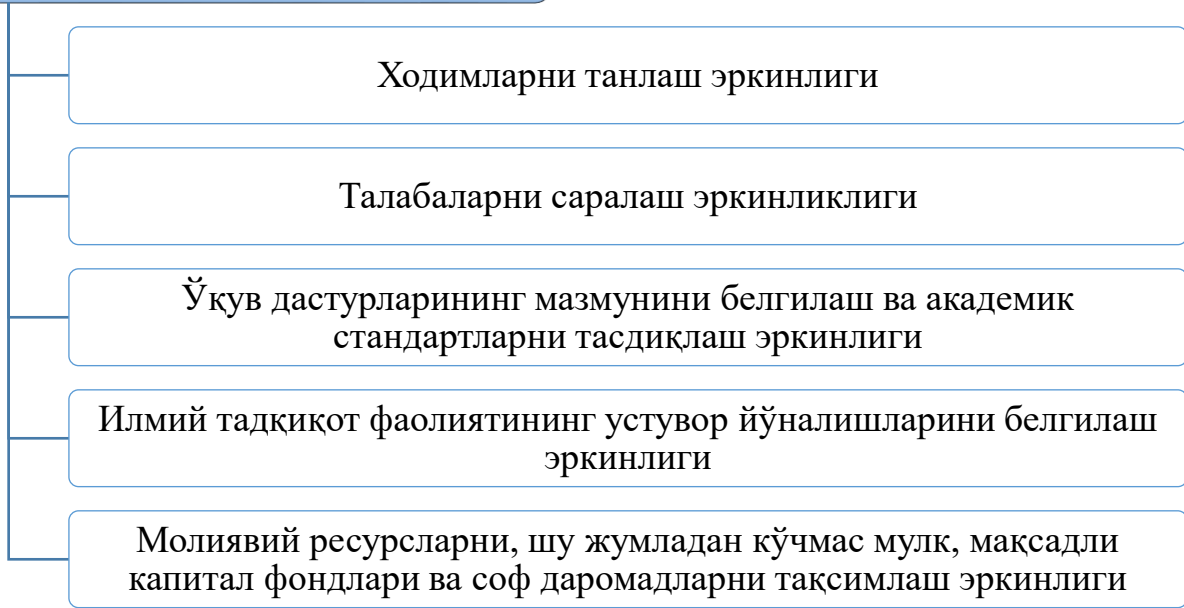

1.1.2-шакл. Олий таълим муассасаси фаолияти самарадорлиги учун бешта асосий эркинлик шакли таснифи



Олий таълим бошқарувиغا доир муаммоларни тадқиқ этган олим Жеймснинг фикрига кўра, олий таълим муассасаси фаолияти самарадорлиги учун бешта асосий эркинлик билан таъминланиши керак:[5]

- ходимларни танлаш эркинлиги;
- талабаларни саралаш эркинликлиги;
- ўқув дастурларининг мазмунини белгилаш ва академик стандартларни тасдиқлаш эркинлиги;
- илмий тадқиқот фаолиятининг устувор йўналишларини белгилаш эркинлиги;
- молиявий ресурсларни, шу жумладан кўчмас мулк, мақсадли капитал фондлари ва соф даромадларни тақсимлаш эркинлиги.

Бу имкониятларга олий таълим муассасасининг муваффақиятли фаолияти учун берилган имтиёзлар сифатида эмас, балки олий ўқув юртларининг самарали фаолият юритиши учун зарур бўлган асосий шарт-шароитлар сифатида қаралиши лозим.

Бошқа бир олим Маҳонийнинг маълумотларига кўра, олийгоҳларнинг фаолият эркинлиги қуйидагиларда ифодаланади:

- бошқарув қарорларини мустақил қабул қилишда;
- бошқарувнинг коллегияли (биргалик, бамаслаҳатда олиб бориш) лигида;
- талабаларни қабул қилиш ва академик ўзлаштириш талабларини мустақил равишда аниқлашда;
- академик дастурларнинг юқори сифати ва уларнинг мазмунини мустақил белгилашда;
- талабалар ва ўқитувчиларнинг ҳуқуқларини ҳимоя қилиш имкониятида ва б.

Яна бир тадқиқотчи Эйшбининг фикрича, ОТМларда эркинликнинг қуйидаги фаолият турларида қанчалик намоён бўлиши билан белгиланади:

- талабаларни ўқишга ва ходимларни ишга қабул қилишда;
- академик даражаларни бериш шартларини аниқлашда;
- академик дастурлар мазмунини ишлаб чиқишда;
- молиявий ресурсларни тақсимлашда.

Юқоридаги илмий тадқиқотларнинг умумий хулосаси яна бир бор институционал автономия ОТМ фаолиятининг турли соҳалари – бошқарув, молиявий



ва академик фаолиятига таъсир кўрсатишини исботлади. Эҳтимол айнан шу сабабли фаолият соҳаларига бўлиниш институционал автономия турларини таснифлашнинг асосий тамойили ҳисобланар. Олий таълим соҳасида тан олинган мутахассис Кабал томонидан институционал автономия таркибида “ташкилий, академик ва молиявий автономия”ни ажратишни таклиф қилинади.

Адабиётлар

1. Йўлдошев Н.Қ. Стратегик менежмент. – Т., 2011. – 450 с.
2. Нурибетов Р. Бошқариш самарадорлигини баҳолаш // Жамият ва бошқарув. – 2010. – 4. – 67–68-б.
3. Рахимов Б.Х., Мажидов И.У. Роль профессионального образования в модернизации страны // Подготовка образованного и интеллектуально развитого поколения – как важнейшее условие устойчивого развития и модернизации страны. Сборник статей международной конференции. – Т., 2012. – С. 41–43.
4. Рахимова Д.Н. Управление процессами развития и использования трудового потенциала Узбекистана в условиях осуществления радикальных рыночных реформ. – Т., 2000. – 225 с.
5. Юсупов А.Т. Олий малакали илмий ва илмий-педагог кадрлар давлат аттестацияси: методологик-услубий, норматив-ҳуқуқий ва илмий-ташкилий йўналишлари / А.Т. Юсупов. – Т., 2013. – 648 б.
6. Исакова З.М. Педагогик олий таълим муассасаларида бошқарув кадрлари захирасининг менежерлик компетенциясини Шшакллантириш муаммолари таҳлили. Замонавий таълим. 2017. №5. –Б. 8.



ПАХТА ДАЛАЛАРНИ ПУШТАЛИ ЭКИШГА ТАЙЁЛАШДА РЕСУРСТЕЖАМКОР ТЕХНОЛОГИЯЛАРДАН ФОЙДАЛАНИШ

Овлаёров Салоҳиддин Ғанишерович

“ТИҚХММИ“ Миллий тадқиқот университетининг Қарши ирригация ва
агротехнологиялар институти 5А430101 Қишлоқ хўжалигини механизациялаштириш
мутахассислиги 1-курс магистранти

Аннотация. Республикамизда ва ҳорижда тупроққа минимал ишлов бериб, уни пуштали экишга тайёрлашнинг технологиялари ва уларни амалга оширувчи техник воситалари устида тадқиқот ишлари олиб борилган, жумладан текис, ғўзапоядан тозаланган ва тозаланмаган далаларда. Мақолада, ушбу технологиялардан бир нечаси ва уларни амалга оширувчи техника воситаларининг афзалликлари ва камчиликлари келтирилган.

Калит сўзлар. Пушта, анъанавий технология, энергия-ресурстежамкор, минимал ишлов бериш, қатқалок, пушта профили, палаҳса, марза, агрегат.

Кириш. Бугунги кунда ишлаб чиқарилаётган қишлоқ хўжалиги маҳсулотлари таннархини арзонлаштиришнинг асосий йўлларида бири ресурс тежовчи янги технологияларни қўллашдир. Айни пайтда маҳсулотларни етиштиришда қўлланилаётган анъанавий технологияда кўп миқдорда ресурсларнинг сарфланиши кузатилмоқда. “Дунё миқёсида қишлоқ хўжалик экинларини пушталарда етиштириш учун тупроқни пушталаб экишга тайёрладиган майдон 120 млн. гектарни ташкил этишини ҳисобга олсак”, тупроқни пуштали экишга тайёрлашнинг энергия-ресурстежамкор технологиялари, иш сифати ва иш унуми юқори бўлган техник воситаларни ишлаб чиқиш муҳим вазифалардан ҳисобланмоқда. Шу билан бирга даладан бир ўтишда тупроққа ишлов бериш ва уни пуштали экишга тайёрлаш бўйича барча технологик жараёнларни бажарадиган комбинациялашган машиналарни ишлаб чиқиш ва қўллашга катта эътибор қаратилмоқда.

Муаммонинг қўйилиши. Маълумки амалдаги технология бўйича далаларни келгуси йил ҳосили учун тайёрлаш ишлари кеч кузда ва эрта баҳорда алоҳида-алоҳида агрегатлар билан бажарилади. Анъанавий технология далаларни ғўзапоялардан тозалаш, далаларга гўнг ва минерал ўғитларни ёппасига сочиш, шудгорлаш, шудгорлашда ҳосил бўладиган нотекисликларни текислаш, чизеллаш, бороналаш, молалаш ва пушта олиш каби агротехника тадбирларидан ташкил топган бўлиб, булардан чизеллаш, бороналаш ва молалаш тадбирлари икки-уч мартадан бажарилади. Оқибатда, ҳар бир агрегат далага бир неча марталаб кириб чиқмоқда, ерни тайёрлаш муддати эса чўзилиб кетмоқда. Тупроққа даладан бундай кўп марталаб ўтиб ишлов бериш меҳнат, энергия ва ёқилғи сарфини ошиши, тупроқнинг структурасини бузилиши ҳамда ортиқча зичланишига олиб келади. Шунинг учун тупроққа минимал ишлов бериб, уни пуштали экишга тайёрлаш, энергия-ресурстежамкор ва иш унуми юқори бўлган технологиялар кенг фойдаланиш долзарб масалалардан бири ҳисобланади.

Натижалар ва уларнинг таҳлили. Ҳар йили Республикамиз бўйича ўртача 1,5 млн. гектар майдонни келгуси йил ҳосилига тайёрлаш учун кузги дала ишлари олиб борилади. Шундан 230-250 минг гектарда пушталар ҳосил қилиниб, уларга чигит экилади. Жумладан Республикамизнинг Андижон, Наманган, Самарқанд, Сурхондарё ва Қашқадарё вилоятларида чигитни пуштага экиш усули кенг қўлланилмоқда. Пушта олиб чигит экиш, текис ерга экишга нисбатан маълум иқлим



шароитларида самарали бўлиб, чигитларнинг эртароқ униб чиқиши, кучли қатқалоқ бўлишини бартараф этиши, уяларга аниқ миқдорда чигит экиш усулини қўллаш имконини яратади.

Маълумки комбинациялашган агрегатлар тупрокни экишга тайёрлаш бўйича бир нечта ёки барча технологик операцияларни қўшиб бажаради. Бунинг натижасида трактор юриш қисмининг тупроққа кўрсатадиган салбий таъсири камаяди, иш сифати ва унумдорлиги ортади, тупроққа ишлов бериш муддати қисқаради ва ундаги намни сақланиб қолинишига эришилади, ёқилғи ва бошқа харажатлар сарфи камаяди. Республикамизда ва ҳорижда тупроққа минимал ишлов бериб, уни пуштали экишга тайёрлашнинг қуйидаги технологиялари ва уларни амалга оширувчи техник воситалари устида тадқиқот ишлари олиб борилган, жумладан текис, ғўзапоядан тозаланган ва тозаланмаган далаларда. Қуйида, ушбу технологиялар ва уларни амалга оширувчи техника воситаларининг афзалликлари ва камчиликларини келтирамиз. Ғўзапояси йиғиштириб олинган далаларда эгат ва пушталар ҳосил қилиш бўйича олимлари томонидан ишлаб чиқилган технология қуйидаги тартибда амалга оширилади (1-расм): суғориш эгатларнинг ўртаси чуқур ва чети саёз юмшатилади ва ўғитлагичлар билан ўғитланади ҳамда шу юмшатирилган ва ўғитланган жойларда келгуси йили чигит экиш учун пушта олгичлар билан янги пушталар (эски пушталар тупроғини юмшатирилган ва ўғитланган эгатларга суриш йўли билан), эски пушталар ўрнида суғориш учун янги эгатлар ҳосил қилинади.

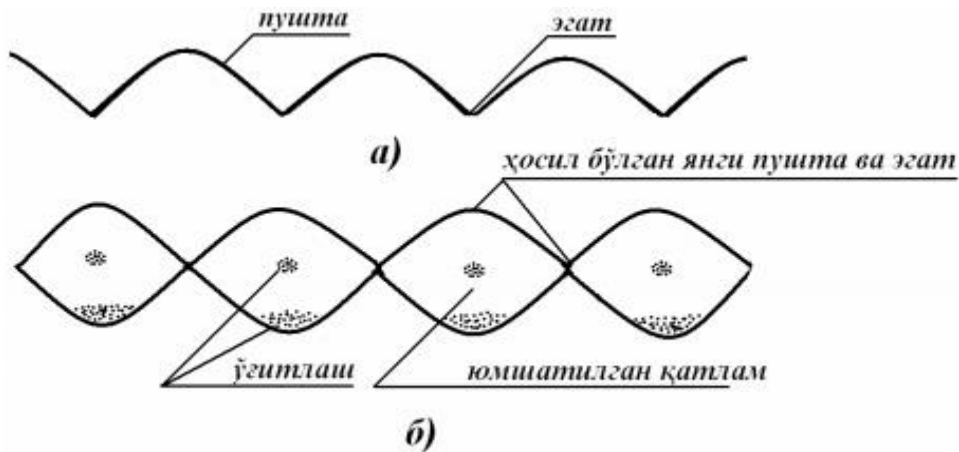

1-расм. Ғўзапояси йиғиштириб олинган далаларда пушта тайёрлаш технологияси.

Ушбу технология 2-расмда келтирилган комбинациялашган агрегат ёрдамида амалга оширилади.

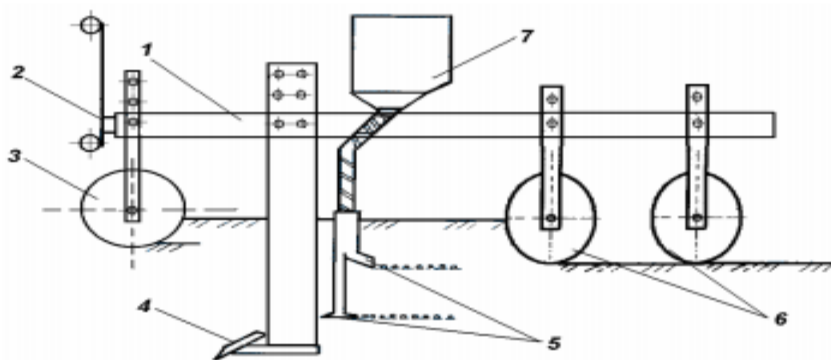

2-расм. Ғўзапояси йиғиштириб олинган далаларда пушта тайёрлайдиган комбинациялашган агрегат

1-рама; 2-осгич; 3-таянч ғилдираги; 4-устун, бошмоқ ва исканадан ташкил топган юмшатгич; 5-ўғит сошниги; 6-пушта олувчи дисклар; 7-ўғитлаш бункери.



Ушбу технологиянинг янгилиги сифатида, эски пушта ва эгатлар ўрни алмаштирилиб, фақат эски эгат ўрни юмшатилишини кўрсатиш мумкин. Унинг камчиликлари, технологияни қўллаш учун дала ғўзапоялардан тозаланган бўлиши шарт. Бундан ташқари эски пушта қатламлаб ағдарилмайди, натижада йирик ўлчамдаги кесакларнинг пайдо бўлиши, янги пушта профилининг бўйлама ва кўндаланг йўналишдаги аниқлиги талаб қилинган даражада бўлмайди. Бундай йўл билан ҳосил қилинган пушталарда, бегона ўтларнинг илдизлари тупроқдан ажралмай сақланиб қолади ва уларнинг уруғлари кўмилмай қолиш ҳолатлари кузатилади.

Куйидаги технологияда мавжуд пушта ўрнида тагига ғўзапоя кўмилган янги пушта ҳосил қилинади (3-расм). Ушбу усулнинг ижобий томони, ғўзапояларни илдизидан кесиб майдалаш ва улардан органик ўғит сифатида фойдаланиб, пушталар тубига кўмиш белгиларини кўрсатиш мумкин. Унинг камчилиги сифатида эгатларнинг юмшатилмалиги ҳамда эски пушталар ўз ўрнида қолишини айтиб ўтиш лозим. Бундан ташқари ушбу қурилманинг металл сўғими катта ва мураккб конструктив тузилишга эга бўлганлиги сабабли сифатли пушталар ҳосил қилишга эришиб бўлмайди.

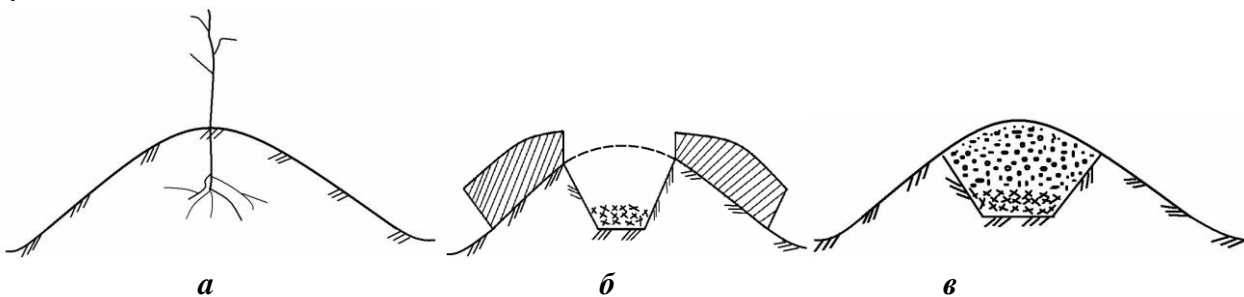

3-расм. Ғўзапояли далаларни пуштали экишга тайёрлаш технологиясини амалга ошириш кетма-кетлиги

a - пуштанинг бошланғич кўриниши; *б* - пушта ўртасининг очилиши ва ғўзапоя бўлакларининг ташланиши; *в* – ғўзапоя бўлакларининг кўмилиши ва пуштанинг ёпилиши.

Ярусли ишлов бериб пушта олиш технологиясида ғўзапоялар майдаланади, ҳосил қилинаётган янги эгатнинг ўртасига ғўзапоя бўлакчалари ташланиб кўмилади, сўнгра мавжуд эгатлар ўрнида янги пушталар шаклланади.

Тупроққа тўлиқ кўмилган ғўзапоялар қиш совуғи ва баҳор ёғингарчилиги, шунингдек, ғўзаларни суғориш натижасида тўпланган нам таъсирида чириндига айланиб боради ва пуштанинг ўрта қатламини зичлашиб қолишдан сақлайди.

Яна шуни ҳам таъкидлаш лозимки таклиф этилаётган янги технология бўйича бу йил пушта олинган жойга янаги йили эгат очилади, эгат очилган жойга эса пушта олинади. Ундан кейинги йили буни акси бўлади. Бундай эгат ва пушта ўринларини ўзаро алмашиб туриши тупроқ физик-механик хоссаларини яхшиланишига ҳамда унда мавжуд бўлган озуқа моддаларни ўсимликлар томонидан тўлиқ ўзлаштирилишига олиб келади.

5-расмда келтирилган технология асосан аввал мавжуд эгат ўртаси юмшатилади. Ҳар бир пуштанинг икки ён томонидан қатлам юмшатирилган мавжуд эгат устига ағдариб ташланади (5*a*-расм), натижада мавжуд эгатлар ўрнида дастлабки янги пушталар шаклланади (5*б*-расм). Ғўзапоялар илдизидан қирқилади ва улар шаклланаётган янги пушта устига агрегатнинг ҳаракат йўналиши бўйлаб ётқизилади (5*в*-расм). Мавжуд пуштанинг қолган пастки қатлами эса қирқилади, икки қисмга ажратилган палахса ётқизилган ғўзапоялар устига ағдарилади (5*г*-расм).

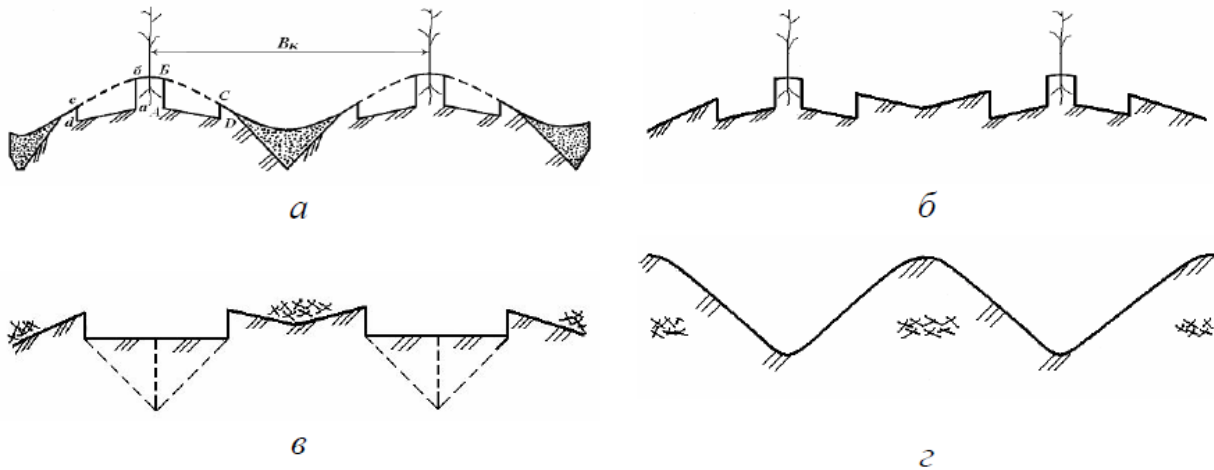

5–расм. Ярусли ишлов бериб пушта олиш технологияси

Хулоса. 1. Республикамизда энергия-ресурстежамкор ва иш унуми юқори бўлган тупроққа ишлов бериш ва уни экишга тайёрлаш машиналарини ишлаб чиқариш ва қишлоқ хўжалигида кенг йўлга қуйиш зарур. 2. Қишлоқ хўжалиги ишлаб чиқаришида меҳнат ва энергия сарфини камайтириш, ресурсларни тежаш, қишлоқ хўжалик экинларини илғор технологиялар асосида етиштиришда барча технологик жараёнларни сифатли бажарилишини таъминлайдиган, бир ўтишда бир нечта технологик жараёнларни қўшиб бажарадиган пуштали экишга тайёрлаш машиналаридан фойдаланиш истиқболлидир. 3. Пахтачиликка мўлжалланган фермер хўжаликлари, класстерларда тупроққа минимал ишлов бериб, уни пуштали экишга тайёрлашнинг технологиялари ва уларни амалга оширувчи техник воситалардан фойдаланилса, қишлоқ хўжалик машиналари тупроққа даладан қўп марталаб ўтиб ишлов бериш, меҳнат, энергия ва ёқилғи сарфини ошиши, тупроқнинг структурасини бузилиши ҳамда ортиқча зичланишини олдини олган бўламиз.

Фойдаланилган адабиётлар рўйхати

1. Ф.М.Маматов, Қишлоқ хўжалик машиналари Тошкент-2007. Б.176-190.
2. Тоштемиров Санжар Жуманиязович. Техника фанлари бўйича фалсафа доктори (PhD) илмий даражасини олиш учун тайёрланган диссертация
3. Маматов Ф.М., Равшанов Ҳ.А. Такрорий экинлар экиш учун тупроқни экишга тайёрлайдиган ресурстежамкор комбинациялашган машина “Агросаноат мажмуаси учун фан, таълим ва инновация, муаммолар ва истиқболлар” мавзусидаги Халқаро илмий-амалий анжуман материаллари тўплами. Тошкент-2019. Б.252.
4. Интернет маълумотлари



ЎЗБЕКИСТОНДА ЭКОЛОГИК ЖУРНАЛИСТИКА КОНЦЕПЦИЯСИ

Гумшагул Есемуратова

Қорақалпоқ давлат университети, 2-босқич магистранти

Аннотация. В статье описаны глобальные экологические проблемы и их освещение в СМИ. Оценивается развитие экологической журналистики в Узбекистане на основе принципов и тенденций развития.

Ключевые слова: Экологическая журналистика, экологическая культура, информация, тенденция, концепция.

Annotation. The article describes global environmental problems and their coverage in the media. The development of environmental journalism in Uzbekistan is assessed on the basis of the principles and development

Key words: Environmental journalism, environmental culture, information, trend, concept.

Инсоният жамиятининг ривожланиши ва юксак даражадаги тамаддунга эришиши жараёнида глобал характерга эга бўлган қатор муаммолар вужудга келган. Улар орасида XX асрнинг иккинчи ярмида пайдо бўлган глобал экологик муаммолар алоҳида ўрин тутди. Бу муаммолар аслида ҳар бир мамлакат учун тегишли бўлса-да уларнинг чегара билмаслиги ва умумжаҳон хусусиятига эга бўлгани учун глобал ном билан атала бошланди. Бугунги кунда иқлим ўзгариши, сув тақчиллиги ва дунё океанларининг ифлосланиши, биохилма-хилликнинг йўқолиши, чўлланишнинг ортиши, тупроқ деградацияси, чиқинди муаммоси, ўрмонларнинг кесилиши, озон қатламининг емирилиши, атмосферанинг ифлосланиши, радиоактив ифлосланиш, аҳолида экологик маданиятнинг етишмаслиги кабилар биз айтган глобал муаммолардир. Аммо юқорида саналган йирик экологик муаммоларнинг ҳар бирини алоҳида олиб қаралганда уларнинг асосида яна бир қанча экологик ҳолатлар ётишини кўриш мумкин. Бу муаммоларнинг дерли барчаси Ўзбекистон учун ҳам тегишлидир.



Миллий журналистикада экологик муаммоларнинг ОАВда ёритилиш масаласини бевосита тадқиқ этган олимлар ташкил этади. Булар Н.С.Қосимова [1], Я.М.Маматова, С. Р.Сулайманова [2], Ж.К.Марзияев [3] ва бошқалардир. Муаммони очиб беришда улар соҳанинг илмий-назарий масалаларига кўпроқ эътибор беришган.

1960–1980-йилларда дунё оммавий ахборот воситаларида илк маротаба техноген ва экологик ҳалокатлар оқибатида инсонит атроф-муҳитга салбий таъсири хусусида журналистик материал-лар кенг эълон қилина бошланди. Муҳим экологик муаммоларнинг ОАВда кўтарилиши ва бу борада аҳоли хабардор-лигининг ошиши давлатларнинг экологик сиёсати шаклланишига олиб келди. 1990-йили Халқаро экологик журналистлар жамияти (<http://www.sej.org>) ташкил этилди. XX асрнинг охирида бевосита экологик журналистиканинг мақсади, вазифаси, функциялари тадқиқ этила бошланди.

Экожурналистика – экология ва журналистика фанларининг ўзаро бирлашувидан ташкил топди. Филология фанлари доктори М.Худойқулов таъкидлаганидек, “Журналистиканинг бош вазифаси ижтимоий ҳаётни акс эттириш, яъни ижтимоий ахборот йиғиш ва оммага етказиб беришдан иборат” [4]. Бу таъриф журналистиканинг муҳим бир бўлаги бўлган экожурналистикага ҳам тегишлидир.

Шуни алоҳида таъкидлаш керакки экологик журналистика – экосиёсий жараёнлар субъектларидан биридир. Унинг ўз вазифаларини тўла адо этиши орқали экологик инқирозларнинг олдини олиш мумкин. Маълумки, сўнгги йилларда Ўзбекистонда экологик хавфлар кучайди. Орол денгизи инқирози, чўлланишнинг ортиши, атмосферанинг ифлосланиши, биохилма-хилликнинг йўқолиши, ичимлик ва суғориш учун сувнинг етишмаслиги, чиқиндилар муаммоси, экологик маданиятнинг шаклланмаганлиги ва ҳоказолар тобора долзарблашаётган бир пайтда экологик журналистика халоскор сифатида



майдонга чиқади. Аҳолини мазкур муаммоларни ҳал қилиш йўлида бирлаштиради.

Экологик журналистиканинг асосида экологик ахборот ётади. Экологик ахборотни фуқароларга етказишнинг йўллари кўп. Бу китоблар, босма ОАВ, ТВ, радио, интернет, ижтимоий тармоқлар, видео қурилмалар бўлиши мумкин. Атроф-муҳит муҳофазаси, экологик муаммолар ва уларни бартараф этиш бўйича газетадаги мақола, ижтимоий тармоқлардаги постлар, видео ва суратлар, мессенжерлардаги каналлар, маърифий йўналишдаги фильмлар, видео, аудиороликлар, масъул шахсларнинг расмий чиқишлари, қонун ёки бошқа ҳужжатларнинг матни, буларнинг барчаси экологик ахборотга мисол бўла олади.

Экологик журналистиканинг бугунги кундаги ривожланиши тенденциялари қуйидагиларда кўринади:

8. Давлат ва нодавлат экологик ташкилотлари сайтларининг ривожланиши ва улардан ОАВ вакиллари маълумот олишларида самарали фойдаланишлари;
9. Экологик муаммолар ва улардан аҳолини хабардор этишда анъанавий жанрлар билан биргаликда кўпроқ визуаллашган ва интеграллашган жанрлардан фойдаланиш;
10. Экологик масалалар бўйича контентни тарқатишда ижтимоий тармоқлардан самарали фойдаланиш. Хусусан, Telegram ижтимоий тармоғи орқали;
11. Фуқаролик экологик журналистикасининг ривожланиши;
12. Журналистларнинг экологик масалаларни ёритишда ахборот манбаларидан фойдаланишда маълумотлар журналистикаси усуллари (статистик маълумотлар йиғиш, уларни саралаш, визуаллаштириш) фойдаланиш;
13. Шаффофлик ва ишонч. Тадқиқотда миллий экологик журналистиканинг



бир қисми сифатида таҳлил этилган давлат ва нодавлат экологик ташкилотларнинг сайтлари ривожининг асосий тамойиллари сифатида қайд этиш мумкин. Журналистлар ушбу сайтлардаги маълумотлардан фойдаланган ҳолда кўтарилган экологик масалалар, мазкур соҳада қабул қилинган қонун ҳужжатларини ўз оммавий ахборот воситаларида қайта беришмоқда;

14. Экологик мавзудаги фейклар ва уларга қарши курашишда фактчекинг платформалардан самарали фойдаланиш.

Миллий экологик журналистика концепцияси Ўзбекистон

Республикасининг экологик сиёсати концепцияси билан ҳамоҳангдир.

Адабиётлар:

5. Қосимова Н.С. Глобал иқлим ўзгариши ва журналистика. –Т., «Турон-иқбол», 2016 й, - 196 б.; Қосимова Н.С. Ўзбекистонда сувдан фойдаланиш масалаларининг оммавий ахборот воситаларида ёритилиши. Ўқув-амалий кўлланма. Тошкент., Марказий Осиё минтақавий экологик маркази, Журналистларни қайта тайёрлаш маркази, 2018 й. -108 б.;
6. Сулаймонова М.Р, Маматова Ё.М. Сулайманова С., Маматова Я. Экологическая журналистика Узбекистана в контексте Устойчивого Развития. Учебное пособие. - Т.: Extremum-press, 2016.
7. Марзияев Ж. К. Мустақиллик йиллари қорақалпоқ матбуотида экологик муаммолар талқини. Филология фанлари буйича фалсафа доктори (PhD) диссертацияси автореферати. –Т.: 2019. –б.44
8. Қозокбоев Т., Худойкулов М. Журналистикага кириш. -Т.: “Иқтисод-молия”, 2018. -104 б.



**ИЖТИМОЙ-МАДАНИЙ ФАОЛИЯТ ЖАРАЁНЛАРИ
ДАВЛАТ РИВОЖЛАНИШИНИНГ ЭНГ АСОСИЙ ФУНКЦИЯСИ
СИФАТИДА**

*Достон Ҳамидов,
Ўзбекистон давлат санъат ва маданият институти
“Маданият ва санъат соҳаси менежменти” таълим йўналиши
1-босқич магистранти*

Tel: +99894 987 78 89 Email: xamidovdoston802@gmail.com

Аннотация: *Ушбу мақолада бугунги кунда ёш кадрлар ва раҳбарларни тайёрлашда мамлакатимизда кечаётган ижтимоий маданий фаолият жараёнларининг ўрни ва бошқарув асосларининг роли ҳақида фикр мулоҳаза юритилади. Шунингдек, ҳозирда долзарб мавзу сифатида олдимизда турган, керакли мутахассис кадрларни тайёрлашда ривожланган давлатлар тажрибаси ўрганиш ва улардан андоза олиш муҳим эканлиги ҳақида таклифлар илгари сурилади.*

Аннотация: *В данной статье обсуждается роль принципов управления и роль социальных и культурных процессов в нашей стране в подготовке молодых специалистов и лидеров. Также предлагается изучить и стандартизировать опыт развитых стран при подготовке необходимых людских ресурсов, что актуально в настоящее время.*

Annotation: *This article discusses the role of management principles and the role of social and cultural processes in our country in the preparation of young professionals and leaders. It is also suggested that the experience of developed countries should be studied and standardized in the preparation of the necessary human resources, which is currently relevant.*

Калит сўзлар: *ижтимоий-маданий фаолият, мутахассис кадрлар, инсон капитали, коррупция, Сингапур тажрибаси, умуммиллий психология*

Ключевые слова: *социокультурная деятельность, человеческие ресурсы, человеческий капитал, коррупция, опыт Сингапура, национальная психология*

Key words: *socio-cultural activities, human resources, human capital, corruption, Singapore experience, national psychology*

Маълумки, жамиятимиздаги барқарорлик, унинг истикболини таъминлаш ёшларимизга қандай таълим беришимизга боғлиқдир. Шундай экан бу йўналишда уларни тарбиялашда бугунги кунда юртимизда кечаётган ижтимоий-маданий фаолиятнинг ўрни жуда муҳимдир. Бир қарашда оддий кўринган жамиятнинг бу каби



функциялари айни вақтда кўплаб муаммоларнинг сабабчиси ёки муаммоларнинг ечими сифатида бугун кўз олдимизда содир бўлмоқда. Шу ўринда бевосита ижтимоий-маданий фаолият қандай фаолият деган савол туғилиши табиий ҳолдир. Аслида бу соҳанинг ривожланганлиги, жамият томонидан тан олиниб ўрганилишни бошланганига анча вақт бўлган бўлсада, лекин бугун биз учун бу янги соҳа сифатида энди ўрганишга киришилмоқда.

Агарда биз халқимизнинг қадимий тарихини чуқур ўрганадиган бўлсак, 1915-йилнинг март ойларида маориф халқ комиссарлиги ҳузурида маданий-оқартув ишларига раҳбарлик қилувчи мактабдан ташқари бўлим ташкил этилади. Саводсизликни тугатиш шиори остида республикамизнинг 8 ёшдан 50 ёшгача бўлган барча аҳоли янгича советлар сиёсати мафкурасини ўрганишга мажбур этилади. Шу даврларда 1000 га яқин саводсизликни тугатиш мактаблари, кўплаб кутубхона, қироатхона, клуб, қизил чойхона, хотин-қизлар клублари ҳам ўз иш фаолиятини олиб боради. Кейинчалик бу фаолиятнинг таъсирчанлигини янада ошириш учун театр санъати ривожига эътибор берилиб, 1918-йилда ўлка саййор драматик труппаси ташкил этилади. Бир сўз билан айтганда, жамиятнинг билим-савиясини, унинг маданияти ва минг йиллик қадриятларини ўзгартириш йўлида бу маданий-оқартув ишлари энг асосий вазифани бажаришга хизмат қилади. Ҳозирги вақтда ушбу соҳага аҳолининг барча эҳтиёжларини қондириш, уларнинг ҳаёти билан боғлиқ бўлган барча соҳаларнинг жамиятда тартибли тарзда ҳаракат қилишини таъминлаш воситаси сифатида қаралмоқда. Агар биз ижтимоий-маданий фаолиятнинг ривожланиш эволюциясини чуқур ўрганиб таҳлил қиладиган бўлсак, ўз даврида бу соҳа қайсидир маънода халқнинг ва маълум тоифадаги жамият аъзоларини билим даражасида етукликка олиб чиқишга интиланлигига амин бўламиз. [2.Б.124]

Айни вақтда мамлакатимизда амалга оширилаётган чоратadbирлар, тадрижий ишлар ва ислоҳотларнинг негизида жамият ривожини, халқ фаровонлигини, юр тинчилигини, ватан равнақини, баркамол авлод тарбиясини, ёш кадрлар масаласини каби бир қанча долзаб масалалар етганлиги бугун ҳеч кимга сир эмас албатта.

Дарҳақиқат, бугун ҳар доимгиданда ўз олдига янгича ривожланиш йўлини, янгича



ислохотлар ва ташаббуслар билан тараққий этаётган Ўзбекистон давлатига барча давлатлар сингари ёш кучли раҳбар кадрлар ва мутахассислар қанчалик зарур эканлиги ҳақиқатдир. Нега деганда, бугун юртимизда ўз соҳасининг етук мутахассиси жуда ҳам кам эканлиги, лидер сифатида шаклланган ва лидерлик даражасига етган раҳбар ходимларнинг ҳам салмоғининг озлиги, амалга оширилаётган иш-жараёнларига ўзининг таъсирини ўтказмайди дея олмаймиз. Чунки, ҳар қандай мамлакат ўзининг келажакдаги тараққиёт йўлини босиб ўтиш мобайнида захира кадрларни шакллантирмас экан, билингки эртага бу йўлда кўплаб муаммоларга дуч келиши муқаррардир. Бу жараёнларда энг катта омил сифатида халқ интеллекти эътибор қилишимиз керак бўлган муҳим масалалардан бири ҳисобланади.

Шу ўринда айтиб ўтишимиз жоизки, халқ интеллекти ҳозирги вақтда аҳолининг билим даражаси, унинг ҳуқуқий саводхонлиги, яшаш турмуш-тарзи билан бир қаторда, мамлакатда амалга оширилаётган ислохотларни қандай қабул қилиши ва қай тарзда тушина олганлик даражаси сифатида белгиланмоқда. Шубҳасиз, бунда барча давлат раҳбарларининг ўз иш фаолиятини қанчалик даражада бажара олаётганлиги ва қай тартибда амалга ошира олаётганлиги юқорида айтиб ўтган саволларимизга жавоб бўла олади деб ўйлайман. Зотан, ҳукумат раҳбарлари ҳам халқнинг маълум бир бўлаги ҳисобланади. Уларнинг билим савияси, ўзини қандай даражада тута билиши, маданияти, халқнинг ҳам шу даражада эканлигидан далолат беради. Шунинг учун ҳам бугун халқнинг интеллект салоҳиятини ривожлантириш учун ижтимоий-маданий фаолиятни, ижтимоий-маданий фаолиятни тараққий эттириш учун эса ёш раҳбар ва мутахассис кадрларни тайёрлашга энг катта долраб масала сифатида қарашимиз жоиз.

Глобаллашув жараёнлари ҳар сонияда инсониятга турли хил хавф- хатарларни солиб турган бир пайтда уларга қарши энг тўғри ечим сифатида билимни экспорт ва импорт қилиш йўлини танласакгина ўзимиз ўйлаган мақсадларни ўз вақтида амалга ошира оламиз деб айта оламиз. Сир эмаски бу йўлда ҳозирда энг катта тўсиқ сифатида бошқа давлатларнинг олдида тургани каби коррупция деб аталувчи иллат бизнинг ҳам жамиятимизга бегона эмаслиги барчамизга аён. [1.Б]

Дунёда шундай нарсалар борки, кўзга



кўринмасида бутун бир жамиятни керак бўлса давлатни ҳам тамомила ўнглаб бўлмас даражага олиб келишга қодирдир. Бунинг бири ички сиёсий инқиризлар бўлса, яна бири айна вақтда коррупциядир. Коррупция ҳозирги вақтда ҳар бир давлатнинг олдида турган энг катта душмани сифатида намоён бўлмоқда. Ушбу иллат мавжуд бўлган жамият ва давлат ўзининг иқтидорли ёш авлодлари, интеллектуал салоҳиятга эга кадрлари ва соҳа мутахассисларининг эртанги келажагига зомин бўлади. Зотан, бу каби иллатларга қарши курашишни истаган ҳар қандай давлат сингапурча йўлни танлашини жоиз деб биламан. Негаки, Сингапурдек давлатнинг бугунгидек тараққиёт даражасига етишишига айнан ўзи учун муҳим ва мақбул йўл деб танлаган йўли уни шу ўринга кўтаргандир.

1965 йилдан токи ҳозирги кунга қадар бу давлатнинг бутун ҳамжамият ичра ўзининг юксак ўрнига эга бўлишида ўз даврида ўта кучли ва пухта ўйланган Ли Куан Ю дек шахснинг давлат келажаги учун тикилган умри ҳамда ҳаётининг мазмуни ётади. Ли Куан Ю Сингапур давлатини мустақиллик сари элтиб, ўзининг пухта ўйлаган йўли орқали сингапурликларни бугун бутун дунёга мўжиза сифатида тан олдирган буюк етакчи ва давлат арбобидир. Ли Куан

Ю ўзининг “Истеъдодли инсонлар мамлакатнинг бебаҳо бойлигидир” номли асарида шундай фикрларни илгари суради: “Коррупцияни йўқ қилиш бўйича ахлоқий тамойиллар, қатъий ишонч ва энг яхши ниятлар ҳақида панд насиҳатлар қилиш осон. Мазкур эзгу мақсадларга муносиб бўлиб яшаш эса қийиндир. Агар биз бошқараётган давлатда хокимият кўпчиликнинг ҳаётини яхшилаш учун эмас, балки юқори лавозимдаги санокли кишиларнинг чўнтагини кўпайтириш учун фойдаланилар экан, биз учун жуда ёмон бўлади.” [3.Б.68]

Бундан ташқари ўзининг 35 йиллик Бош вазирлик фаолиятидан келиб чиқиб, Ли Куан Ю истеъдодли инсонлар мамлакатнинг бебаҳо бойлиги ҳисобланишини ўз мақсад ғояларида илгари суради. Бундан кўришиб турибдики, агарда биз ўз ҳаракатимизни бугундан бошлаб мамлакатимизнинг истеъдодли инсонларини қўллаб қувватламасак, уларни ҳимо филиб керакли шарт шароитларни яратиб бермас эканмиз, биз ҳам бошқа давлатлар сингари ўз бойлигимини аста секинлик билан йўқотиб бораверамиз. Бу йўлда айнан Сингапур давлатининг босиб ўтган тарихан 65 йиллик йўлини тажриба сифатида ўрганиб уни амалиётга тадбиқ этиш керак. Негаки,



Ли Куан Ю нинг “Истеъдодли инсонлар мамлакатнинг бебаҳо бойлигидир” асарини мутола қилаётиб мени ажаблантирган ва хайрон қолдирган ҳолат шу бўлдики, бу халқ ўзининг интеллектуал салоҳиятини ва маданиятини ривожлантиришни XX асрнинг 70 йилларида бошлаган экан. Бу даврда улар халқ билим интеллектини ривожлантириш учун ИТ технология, инглиз тилини ўрганишдан бошлаган бўлса, миллат маданиятини ривожлантиришни эса Сингапур худудида сақич чайнашни тақиқлаш, тупуришни чеклашдан бошланганлиги сўзимиз исботидир.

Шу сабабли ҳам бугунги кунда бу давлат дунё давлатлари ичида энг тоза мамлакатларнинг биринчилик шоҳсупасидан жой олганлиги бежизгамас. Биласизми, ҳозирда мамлакат ичкарасида Сингапурнинг ютуғини учта тамойил белгилаб беради. Булар: уни яшаш ва ишлаш учун энг хавфсиз худудга айлантириш; фуқароларнинг тўлиқ тенг ҳуқуқлилиги; сингапурликларнинг барча авлодлари муваффақиятли бўлиши учун шароит яратиш.

Ҳар қандай инсон ўзининг орзу мақсадларини амалга оширишга чин кўнгилдан ишона олса, бу каби инсонлардан ташкил топган жамият ҳам ўзи танлаган ҳар қандай йўлни албатта босиб ўта олади. Бунга бемалол ҳаётий мисол тариқасида сингапур халқини айтишимиз мумкин. Шу ўринда айтиб ўтишимиз керакки, ҳар бир халқнинг бундай жараёнларни енгиб ўтиши учун биргина давлат бошқарувчисининг тўғри танлаган йўли ва бу йўлдаги ҳаракати камлик қилади. Бунинг учун, жамият ва халқ бир ёқадан бош чиқарган ҳолда бир мақсад йўлида оғишмай ҳаракат қилиши лозим.

Бундан ташқари фан тили билан айтганда, жамиятлар ягона бир умуммиллий психологияга эга бўлишлари даркор, шундагина давлат тараққиёти тўлақонли равишда кафолатланади. Акс ҳолда бу йўлларда кўплаб кўз илғамас тўсиқларга дуч келиш шубҳасиздир. Ҳар бир давлатнинг келажакдаги тараққиёти сифатида ягона бир умуммиллий психологияда шу мамлакатда яшайдиган халқнинг давлат раҳбарлари сиёсатидан келиб чиққан халқ фикри, бу мамлакатда кечаётган ижтимоий маданий фаолиятнинг фуқаролар томонидан эътироф этилиши, халқ манфаатлари учун амалга оширилаётган ислохотлардан жамиятда истиқомат қилувчи барча вакилларнинг рози эканлиги ва қолаверса жамиятдаги фуқароларнинг бўлиб ўтаётган жараёнларни тўғри таҳлил ва



тадбиқ эта олиш қобилиятини акс эттириши муҳим ҳисобланади.

Хулоса қилиб айтганда, давлат ва жамият шу каби омиллар асосида ҳаракатлана олсагина ўзининг танлаган йўлига эриша олади, бу йўлда эса халқнинг бойлиги ҳисобланган истеъдодли инсонлар албатта ёрдамга келади. Шундагина бирин кетин халқларнинг мўжизалари ўз вақтида содир бўла бошласа ажабмас.

Фойдаланилган адабиётлар:

1. Ўзбекистон Республикаси Президентининг “Ўзбекистон Республикасида миллий маданиятни янада ривожлантириш концепциясини тасдиқдаш тўғрисида” ги (2018 йил 28 ноябрь) қарори;
2. Маънавият: асосий тушунчалар изоҳли луғати. Тошкент, 2016. 124- бет;
3. Ли Куан Ю нинг “Истеъдодли инсонлар мамлакатнинг бебаҳо бойлигидир” Тошкент, 2019. 68- бет;



**Bugungi kun yoshlari ongida umuminsoniy , milliy madaniyat va
qadriyatlar uyg'unligi**

*O'zbekiston davlat san'at va madaniyat
instituti "Madaniyatshunoslik" mutaxassisligi
2-bosqich magistranti Ergasheva Laylo*

Annotatsiya: Ushbu maqolada bugungi kun yoshlarini ongida umumisoniy va milliy qadriyatlari uyg'unligi, G'arb davlatlaridan bo'layotgan yod ta'sirlar, yoshlar qadriyatlarimizga sadoqat ruhida tarbiyalashga , ularda Yevropa madaniyatini emas, balki o'zimizning milliy madaniyatni targ'ib qilish uchun zarur bo'lgan omillar ko'rsatilgan.

Kalit so'zlar: Urf-odat, an'ana, qadriyat, madaniyat, umuminsoniylik, insonparvarlik, milliy, millat.

Аннотация: В данной статье показано, что необходимо воспитывать современную молодежь в духе верности нашим ценностям, зарубежным влияниям из западных стран, продвигать собственную национальную культуру, а не европейскую культуру.

Ключевые слова: Обычай, традиция, ценность, культура, универсальность, гуманизм, национальный, нация.

Annotation: In this article, it is necessary to educate today's youth in the spirit of loyalty to our values, foreign influences from Western countries, and to promote our own national culture, not European culture. factors are shown.

Key words: Custom, tradition, value, culture, universality, humanitarianism, national, nation.



Muhtaram prezidentimiz Shavkat Mirziyoyev ta'kidlaganlaridek “Yoshlar – O‘zbekistonning eng katta boyligi, bebaho xazinasi”. Yurtimizda qanday islohotlarga qo‘l urilmasin bu , avvalo, yoshlarga, ularning kuch-g‘ayratiga, azmu shijoatiga tayaniladi. Barchamizga ma’lumki , bugun Yangi O‘zbekiston o‘z oldiga ulkan marralarni qo‘ygan. Ona Vatanimizda Uchinchi Renessans poydevorini yaratishga kirishilgan. Buning uchun oila, maktabgacha ta’lim, maktab va oliy ta’limni hamda ilmiy-madaniy dargohlarni bo‘lg‘usi Renessansning eng muhim bo‘g‘inlariga aylantirish lozim. Shu sababli ayni ushbu sohalarda tub islohotlar amalga oshirmoqda. Bugun yoshlarga ularning kelajagi uchun yaratilayotgan imkoniyatlarning ham chegarasi yo‘q. Mana shu imkoniyatlardan unumli foydalanib o‘z tengdoshlariga ibrat bo‘layotgan, jamiyatdagi yangilanishlar jarayonida faol ishtirok etayotgan yoshlarimiz juda ko‘p. Lekin, hayotda o‘z o‘rnini topishga qiynalayotgan, adashgan, ko‘makka muhtojlari ham yo‘q emas . Navqiron avlod vakillarida umuminsoniy va milliy madaniyat ko‘nikmalarini rivojlantirish masalasiga alohida e’tibor qaratish lozim . Bugungi shiddatli tezkor hayotimizda yoshlarimizni milliy qadriyatlarimizga sadoqat ruhida tarbiyalash , Yevropa madaniyatini emas, balki o‘zimizning milliy madaniyatni targ‘ib qilish zarur . Bu mavzuda so‘z yuritar ekanmiz avvalo madaniyat tushunchasiga to‘xtalib o‘tsak. Madaniyat tushunchasini har bir inson o‘zining dunyo qarashi, tafakkuri doirasida anglaydi va talqin qiladi, shunday bo‘lsa-da, ko‘pchilik tomonidan e’tirof etilgan tarifini keltirib o‘tishni joiz deb o‘yladim. Madaniyat insonning hayot-faoliyati davomida yaratilgan ma’naviy qadriyat, uning shaxs sifatida shakllanishida va kamol topishida asosiy omil bo‘lgan ijtimoiy hodisadir. Milliy madaniyat - millatning butun bir xalqning tarixini, asrlar davomidagi turmush tarzi, ilmiy, ma’naviy va moddiy salohiyatini belgilab beruvchi birlamchi hodisa. Qisqa qilib aytganda millatning jahon sahnasidagi in’ikosi desak to‘g‘ri deb o‘ylayman. Milliy madaniyat haqida so‘zlar ekanmiz millatimiz, milliy madaniyatimiz haqida har qancha g‘urur va iftixor bilan so‘zlashdan to‘xtamasak bo‘ladi.

Zero biz yashayotgan, ajdodlarimiz yashab o‘tgan bu tabarruk zamin eng qadimgi madaniyat o‘choqlaridan biridir. Ota-bobolarimizdan bizga ulkan madaniy meros qolgan bo‘lib, bu haqida har qancha maqtansak kamdek. Faqat maqtanish bilan chegaralib qolish



bizga hech qanday naf keltirmaydi, anashu merosni asrab-avaylab kelgusi avlodga yanada boyitib yetkazib berish bizning milliy qolaversa insoniy burchimizdir. Buning uchun esa shu yurtda yashayotgan shu millatning har bir fazanidi bu vazifaning nechog'lik mas'uliyatli, ayni damda dolzarb ekanligini chuqur anglab yetmog'i darkor. Har bir millat madaniyati bilan tirik. O'z madaniyatini yo'qotgan uni unutkan hech qaysi millat uzoq yashamaydi. Buni tarix ham ko'p bora isbotlagan. Yurtimizga bostirib kirgan qaysi kim yovlarni esga olsak ularning eng birinchi navbatda millatimizni madaniyatimizdan, o'zligim izdan mahrum etishga uringanligi ayni haqiqatdir. Masalan, SSSR davrida ulug' mutaffakkirlarimizning qimmatli go'yalari, ta'limotlari unutildi, din qatag'on qilindi xudosizlik targ'ib qilindi. Madaniy merosga o'tmish sarqiti, qoloqlik belgisi sifatida qarash, baynalminalnikni milliylikdan ustun qo'yish sotsializm yaratgan insonga xos bo'lmagan xususiyat edi. Bunday tuzumning qanday oqibatlariga olib kelganini katta yoshli hozirgi avlodimiz vakillari eslaridan chiqarishmagan bo'sa kerak. Madaniy an'alarini saqlanib qolgan xalqni bo'ysundirish, e'tiqodini o'zgartirish mumkin emas edi. Madaniyatimiz, milliy merosimizga yetkazilgan zarar haqida fikr yuritish ekanmiz, bir narsaga alohida e'tibor qaratmoq lozim. Chorizm yurtimizni mustamlakaga aylantirgandan so'ng xalqimizni tom ma'noda talash yo'lidan bordi, madaniyatimizga o'rnini aslo to'ldirib bo'lmas zarar yetkazdi: minglab osori-atiqalarimiz yo'q qilindi, Rossiyaga tashib ketildi yoki boshqa mamakatlarga sotib yuborildi. Afrosiyob, Tuproqqal'a, Sopoltepa Qoratepa, Zartepa va Varaxsha va boshqa yodgorliklardan topilgan, ayrim hollarda oshkora, ko'puncha yashirin tarzda yurtimizdan olib chiqib ketilgan, hozirda Moskva, Sankt-Peterburg va boshqa mashhur muzeylarning noyob eksponatlariga aylangan nodir qo'ylozmalar, tariximiz turmushini hikoya qiluvchi, ham tarixiy ham madaniy qimmatga ega bo'lgan turli xil jihozlar va idishlar, antik madaniyat davriga oid haykalchalar, san'at asarlari va bundanda qimmatbaho topilmalar bunga misol bo'la oladi. Ollohga shukrki xalqimiz bu davrda o'zligini yuqotgani yo'q, har qanday sinovlarga bardosh berib, bu tuzumni ortda qoldirdik. Mustaqillikka erishganimizning dastlabki yillaridanoq birinchi Prezidentimiz rahnamoligida milliy madaniyatimizga, milliy qadriyatlarimizni tiklashga, rivojlantirishga, boy madaniy merosimizni chuqur o'rganishga katta e'tibor berildi. Bugungi kunda birinchi Prezidentimiz I. A. Karimov



o'rinli ta'kidlaganidek, nafaqat mavjud noyob tarixiy yodgorliklarni, osori atiqalarni asrab-avaylash, balki o'zbek xalqi yaratgan va milliy boylik bo'lgan san'at asarlarini izlab topish, ularni O'zbekistonga qaytarish ma'naviyat dasturimizning muhim bo'lagini tashkil etmog'i lozim. Mustaqillik yillarida yashayotgan bo'lsak-da, o'zligimizga, milliy madaniyatimizga tahdidlardan holi emasmiz. Fan-texnika inqilobi natijasida jahonda yuz berayotgan globallashuv jarayoni ta'siri barcha davlatlar kabi bizda ham kuzatilmoqda. Avborot vositalarining rivojlanishi natijasida hozirda, bo'lib o'tgan bir voqea-hodisa soniyalar ichida dunyoning boshqa burchagiga ham yetib bormoqda. Bunday axborot xurujlari ro'y berayotgan ayni bir damda hech bir o'zgarish va yangiliklarga bee'tibor bo'lmasligimiz zarur va bu zamon talabi hamdir. Bugungi zamon yoshlarini, tom ma'nodagi kelajak egalarini "Ommaviy madaniyat" niqobi ostida kirib kelayotgan G'arb madaniyatidan asrashimiz lozim. Bu madaniyat asosan mafkuraviy immuniteti sust bo'lgan yoshlar o'rtasida tez targ'ib bo'lmoqda. Bu madaniyat bizga – milliy ruhimizga, milliy an'analar asosida voyaga yetgan yosh avlodga yot bo'gan axloqiy buzuvchilikni targ'ib etadi. "Ommaviy madaniyat" kirib kelishini oldini olish uchun, unga millatimiz ongu-taffakurida, turmush tarzida bo'sh joy qoldirmasligimiz lozim. Uning o'rnini milliy madaniyatimiz bilan boyitishimiz, ajdodlarimizdan qoldirgan asriy an'analar asosida tarbiya toptirishimiz zarur. Bu yo'lda madaniy merosimiz biz uchun eng asosiy omil hisoblanadi. Bunday ulkan va boy meros deyarli boshqa hech bir millatda uchramaydi. Yana qaysi bir xalqada Imom Al-Buxoriy, Imom At-Termiziy, Alisher Navoiy, Ibn Sino, Abu Rayhon Beruniy, Al-Xorazmiy, Mirzo Ulug'bek, Ahmad Al-Farg'oni, Z. M. Bobur kabi ajdodlardan qolgan ilmiy va ijodiy meros, Samarqand, Buxoro, Xiva kabi shaharlari bor. Boshqa yurtlardan sayyohlar kelib tarixiy shaharlarimizni ziyorat qilayotgan paytda, ulardan avval bu shaharlarni borib ko'rish biz uchun muhim emasmi, boshqa yurt olimlari mutaffakkir olimlarimiz hayoti va ijodini o'rganib ularga tan berayotganda ajdodlarimizni o'rganish va ularga munosib avlod bo'lish har birimizning burchimiz emasmi? Albatta bu bizning vazifamiz, bizning burchimizdir! Milliy madaniyat haqida fikr yuritar ekanmiz bu madaniyat nafaqat bir millatning madaniyati balki umuminsoniy madaniyat ekanligini ham unutmasligimiz lozim. Barcha millatlarga tegishli bo'lgan madaniyatlar o'z navbatida insoniyatga ham qarashlidir. Milliy madaniyatimiz davlatimiz himoyasi va



homiyligida bo'lsa, bir qator madaniyatimiz bo'laklari umuminsoniy madaniyat sifatida UNESCO ro'yxatiga ham kiritilgan. Umuminsoniy madaniyatlarni ro'yxatini tuzib, ularni butun dunyog e'tirof etadigan BMT ning bo'limi UNESCO ga ortiqcha tarif zarur hisoblanmasa kerak. Mana shu xalqaro tashkilotlarning harakatlari ham yoshlar ongida umumisoniy va milliy qadriyatlarni kamol toptirishga qaratilgan. Xalqimiz azaldan oilani muqaddas bilib, uni asrab-avaylab keladi. Oila mustahkam bo'lsa, jamiyat barqaror bo'ladi. Bola ongida ham milliy va umuminsoniy qadriyatlarni ilk ildizlari xuddi shu oilalarda otadi. Oiladagi muhit ham sog'lom bo'lishi lozim. Bola ongida qadriyat tushunchasini singdirish uchun :turli xildagi ma'naviy tahdidlarga qarshi immunitetni shakllantirish; yoshlarni ma'naviy merosimiz namunalarini bilan muntazam ravishda tanishtirib boorish; yosh bolalarga mobil telefonlar va kompyuter o'yinlarining inson sog'ligi, ma'naviyati, ongiga yetkazadigan salbiy ta'sirlari haqida tushuntirish ishlari olib borish lozim. Xulosa qilib shu narsani ta'kidlamoqchimanki, biz yoshlar internetdagi turli chorlovlarga ishonsak, chet elning jangari va axloqiy buzucq filmlari tamosha qilsak, asab va qonni junbushga keltiruvchi ajnabiy musiqalarini tinglasak o'zligimizdan yiroqlashib boraveramiz. Aksincha o'z bilimlarimizni doimiy ravishda mustaqil ta'lim hisobiga oshirib borsak, boy ma'naviy merosimiz, an'analarimiz, qadriyatlarimizni chuqur o'rgansak va albatta komil shaxs sifatida ularni keng targ'ib qilsakkina vatanimiz, millatimiz, xalqimiz oldidagi farzandlik burchimizni ado etgan bo'lamiz. Ilk tarbiya oiladan boshlanadi. Qush uyasida ko'rganini qiladi deyishadi. Qolaversa bir bolaga yetti mahalla ota-ona deb bejizga aytilmagan. Bola yosh nihol hisoblanadi, qayoqqa egsa shu tomonga qarab o'saveradi. Olimlarning olib borayotgan tadqiqotlaridan, natijalaridan kelib chiqqan holda yoshlarni milliy qadriyatlarga sodiqlik ruhida tarbiyalash borasida ularni yuksak ma'naviyatili halqimiz tarixidagi milliylikning bugungi kun qilgan solishtirma usuldagi darslarni, davra suhbatlarini, qisqa muddatli ko'rsatuvlarni ko'paytirib borish, yoshlarimizni tarixiy obidalarimizga sayohatlarini tashkil qilish hamda milliy kiym-kechaklarimiz, buyumlarimiz bilan doimiy tanishtirib borish; 3. Tariximizdagi milliy bayramlarimiz urf-odat,bilan doim tashtirib borish lozim.



Foydalanilgan adabiyotlar

1. X.Alimov «Milliylik va ijtimoiy ruxiyat» T. 1992 y.
2. Sh.M.Mirziyoyev, Milliy taraqqiyot yo'limizni qat'iyat bilan davom ettirib, yangi bosqichga ko'taramiz. - Toshkent : O'zbekiston, 2017.
3. Quronov M. Milliy tarbiya. Toshkent. Ma'naviyat. 2007
4. Lex.uz
5. Umurzoqov O.P. Umuminsoniy qadriyatlar: milliy an'ana va urf-odatlar takomillashmoqda. G'G' O'zbekistonda ijtimoiy fanlar, 1992



Millat rivojida kitoblarning o‘rni yoxud yoshlar o‘rtasida mutolaa madaniyatini rivojlantirish

*O‘zbekiston davlat san’at va madaniyat instituti “Madaniyatshunoslik” mutaxassisligi
2-bosqich magistranti Saloxova Gulnoza*

Annotatsiya: Ushbu maqolada vatan taraqqiyotida yoshlarning o‘rni , yoshlar hayotida esa kitoblarining o‘rni va mutolaa madaniyati haqida , kitoblarning jamyatda tutgan o‘rni , Vatani faqatgina dunyoga ilmi va ziyoli yoshlargina tanitishi , bugungi kunda kitobxonlik va mutolaaga qaratilayotgan yuksak e’tibor gavdalantirilgan.

Kalit so‘zlar: Kitob, tafakkur, mutolaa madaniyati, kitobxonlik, dunyoqarash, ong, zamonaviy axborot texnologiyalari .

Аннотация: В данной статье описывается роль молодежи в развитии страны, роль книги в жизни молодежи и культура чтения, роль книги в обществе, введение страны в мир только знающими и интеллигентной молодежи, и то высокое внимание, которое сегодня уделяется чтению и чтению.

Ключевие слова: Книга, мышление, культура чтения, чтение, мировоззрение, сознание, современные информационные технологии.

Annotation: This article describes the role of young people in the development of the country, the role of books in the life of young people and the culture of reading, the role of books in society, the introduction of the country to the world only by knowledgeable and intelligent young people, and the high attention paid to reading and reading today.

Key words: Book, thinking, culture of reading, reading, worldview, consciousness, modern information technologies.



Ziyo va tafakkur chashmasi bo'lmish kitoblar insonning beminnat do'sti, maslahatgo'yi, aql charxlovchisi va bilimlar manbai ekanligi hammaga ma'lumdir. Kitob xazinalar kaliti, fikrlash quroli, tafakkur manbai bo'lgani uchun ham xalqimiz uni nonday aziz hisoblagan. Shuning uchun kitobga, mutolaaga muhabbat, uni qadrlash xalqimizning qon-qoniga singib ketgan. Kishining ma'naviyati va madaniyati uning kitobida aks etadi. Shu ma'noda, bugungi kunda kitob o'qish va unga munosabat bir qadar susaygandek. Chunki bugungi yoshlar ko'proq telefon, kompyuter, internetdagi har hil ijtimoiy tarmoqlarga berilib ketdi. Bugungi kunda Internet, kompyuter, zamonaviy uyali aloqa vositalari kirib bormagan xonadonning o'zi yo'q. Istalgan yangilik va axborotlarni bu vositalardan xohlagancha olish mumkin. Achinarlisi, bugun kitob o'qish uchun vaqt sarflashga hojat yo'qdek. Aslida hech bir axborot vositasi badiiy asar o'rnini bosolmaydi. Masalan, atoqli adibimiz Abdulla Qodriyning "O'tkan kunlar" romani asosida ishlangan videofilm qanchalik mahorat bilan suratga olingan bo'lsada, kitobning ta'sirini, jozibasini berolmaydi. Bolada kitobga bo'lgan qiziqishni oshirish uni mutolaaga oshno etish oiladagi muhitga ham bog'liq. Ziyoli oilalarda kitobga e'tibor farzandlar tarbiyasida juda qo'l keladi. Inson o'zining fikrlash qobiliyati, ma'naviyat dunyosi bilan tirik. Odamni boshqa mavjudotlardan ajratib turuvchi omillardan biri ham uning ma'naviyati va onggi hisoblanadi.

Bilasizmi biz insonlar ma'naviy ozuqani qayerdan olamiz? Albatta, "bilimlar manbai" bo'lmish kitobdan. Birorta san'at turini televideniye va radio, zamonaviy kompyuterlar imkoniyati va afzalliklarini inkor qilmagan holda aytish mumkinki, bularning hech biri kitob o'rnini bosa olmaydi. Ayniqsa, badiiy kitoblar kishidagi insoniy fazilatlarini kuchaytiradi, dunyoqarashini kengaytiradi. "O'zimdagi barcha yaxshi xislatlarim uchun kitobdan minnatdorman", degan edi o'z davridagi allomalardan biri.

Darhaqiqat, Kitob – inson ma'naviyati va dunyoqarashini yuksaltiruvchi muhim manbaa hisoblanadi. Kitob o'qigan inson mulohazali, bilimli bo'lib, yuksak tafakkuri bilan boshqalardan o'zining dunyoqarashi va fikrlashi bilan ajralib turadi. Kitob bilan oshno bo'lgan bola yaxshi inson bo'lib ulg'ayadi. Shuning uchun ham oilada, bog'cha va maktablarda bolalarning kitobga mehrini, mutolaaga muhabbatni adabiyotga qiziqishini oshirish ota-onalarning, o'qituvchi va murabbiylarning oliy vazifasi hisoblanadi.

Ko'p kitob o'qigan kishining saviyasi yuqori, muomala madaniyati yuksak, hayotda o'z



o‘rniga ega bo‘ladi. Ammo bugungi kunda qanchadan-qancha kitoblar kitob javonlari va do‘konlarida shunchaki ko‘rgazma sifatida turibdi. O‘z o‘zidan savol tug‘iladi: Nega shunday? Nima uchun yosh avlod kitob o‘qimayapti? Nima uchun yoshlar o‘rtasida muatolaa madaniyati juda sust ? Ming afsuski, kitob o‘qish o‘rniga qimmatli vaqtini qandaydir bekorchi holatlarga, turli ko‘ngilochar o‘yinlarga sarflayotgan insonlar ham oramizda oz emas. Bunday insonlar fikrlashida, o‘zini tutishida ham ma’naviyati past ekanliklarini namoyon etib qo‘yishadi. To‘g‘ri XXI asr texnika asrida yashayapmiz, kundan-kunga zamonaviy texnik vositalar taraqqiy etib , ularga bo‘lgan ehtiyoj ortib bormoqda. Masalan, qo‘l telefonlari, internet, turli ijtimoiy tarmoqlarni bunga misol qilishimiz mumkin. Bugun Yurtimizda yoshlarga keng imkoniyatlar yaratib berilmoqda. Sababi millatimiz sha’nini, milliy g‘ururimizni yuksaltiruvchi bu – yoshlar. Shu bois, turli millat va elatlarning yoshlari kabi o‘zbek yoshlari ham dunyo bilan muloqotda bo‘lishi kerak. Ularni o‘z aql-zakovati , tafakkuri bilan dunyoni lol qoldirmoqg‘i kerak. Bunga hech qanday to‘siq yo‘q. Lekin ayrim yoshlar berilgan imkoniyatlardan unumli foydalanish o‘rniga, internetdagi turli zarali o‘yinlar, yoshlar ongini zaharlovchi saytlarga kirib, u yerdagi ma’lumotlar bilan tanishmoqdalar. Buning oqibatida ularning tafakkuri past , dunyoqarashi bir tomonlama bo‘lib qolmoqda. O‘tmishda buyuk shoir va yozuvchilarimiz, mutafakkirlarimiz , jamiki ilm ahli kitobga shu qadar mehr qo‘ygan edilarki, hatto tunlari sham yorug‘ida kitob mutolaa qilganlar. So‘z mulking sultoni Mir Alisher Navoiy hazratlari 4 yoshida Fariduddin Attorning "Mantiq ut-tayr" asarini yod olgan, buyuk muhaddisimiz Imom al-Buxoriy hazratlari esa olti mingdan ziyod hadisni yod bilgan. Ammo u davrlarda bizga yaratib berilayotgan imkoniyatlarning bir qismi ham bo‘lmagan. Lekin ular o‘z maqsadlari sari olg‘a intilib, yuksak ma’naviyat sohibiga aylanishgan. Biz uchun berilayotgan imkoniyatdan unumli foydalanish har birimizning o‘zimizga bog‘liq. Oramizdagi ayrim yoshlar o‘zlarining hur fikrligi va yuksak ma’naviyati bilan ajralib turadi. Biroq guruch ko‘rmaksiz bo‘lmagani kabi insonlar orasida ham ma’naviy qashshoq kishilar yo‘q emas. Bundaylarning loqaydliklari natijasida "yengil hayot" ixlosmandlari safi ortib bormoqda. Oqibatda mutolaa unutilmoqda. Ma’naviyati sayoz, kitob o‘qimaydigan insonlar oilasida tarbiya topayotgan farzandlar kelajakda barkamol shaxs bo‘lib ulg‘aymaydi. Har bir inson bilimlar kaliti bo‘lmish kitob bilan do‘st



bo‘lmog‘i lozim. Adabiyotimizning atoqli adibi Oybek ta‘rificha, kitob – tafakkurning tolmas qanoti. Shuni aytish mumkinki, kitob – insonning qalb gavhari, tafakkur xazinasidir. Biz shunga erishishimiz kerakki, yoshlar uchun telefon emas kitob eng bebaho sovg‘a bo‘lsin. Shundagina kelajak avlod biz orzu qilgandek, ma‘naviy yetuk, teran fikrlay oladigan, katta va kichikka mehribon, Vataniga sodiq, insofli, diyonatli va olijanob insonlar bo‘lib kamol topadilar. Buning uchun barcha imkoniyat yetarli. Birgina O‘zbekiston Respublikasi Vazirlar Mahkamasining 2020-2025- yillarda Kitobxonlik madaniyatini rivojlantirish va uni qo‘llab quvvatlash milliy dasturini tasdiqlanganligi ham yurtimizda kitobga va mutolaaga bo‘lgan yuksak e‘tibordan darak aslida. Unga ko‘ra aholi, avvalo, yoshlarning ma‘naviy-ma‘rifiy, badiiy-estetik talablariga javob beradigan kitoblarni yuksak sifat bilan chop etish, nashriyotlar va ijodkorlar faoliyatiga ko‘maklashish, bolalarga mo‘ljallangan adabiyotlarni chop etishni qo‘llab-quvvatlash; milliy va jahon adabiyotining eng sara namunalarini tarjima qilish, mutolaa madaniyatini yuksaltirish, respublikaning olis hududlarida va yoshga doir kitobxonlik madaniyatini rivojlantirish; kitob savdosini tashkil etish tartiblarini soddalashtirish, yangi nashr etilgan kitoblarni yetkazish va axborot manbalarini tarqatish tizimini takomillashtirish; kitob yetkazib beruvchilarni zamonaviy ijtimoiy ehtiyojlarga moslashtirish, infratuzilmani yaxshilash, axborot-kutubxona markazlarini chop etiladigan bosma nashrlar va ularning elektron nusxalari bilan to‘ldirib borish, elektron kitoblar yaratish, kitoblarni raqamlashtirish va elektron kataloglarni tuzish hamda tizimli ravishda yangilab borish; aholining kitobxonlik darajasi va kitobga qiziqishini tizimli o‘rganib borish, kitobxonlik madaniyatini rivojlantirishga qaratilgan loyiha va tanlovlarni tashkil etish, kutubxonachi kadrlar salohiyatini oshirish; xorijiy asarlarga onlayn buyurtma berish, ularni respublika hududiga olib kelish va tarqatish tizimini hamda kitobxonlik madaniyatini rivojlantirish bo‘yicha xalqaro hamkorlikni yo‘lga qo‘yish vazifaalri belgilangaligi ham bu sohaga yuksak e‘tibordan darak. Yangi davr shiddati jamiyat hayotida ezgu qadriyat va an‘analarni qaror toptirishga, xususan, xalqimiz, ayniqsa, yosh avlodning ma‘naviy-intellektual salohiyati, ongu tafakkuri va dunyoqarashini yuksaltirishda, ona Vatani va xalqiga muhabbat va sadoqat tuyg‘usi bilan yashaydigan barkamol shaxsni tarbiyalashda kitobxonlik madaniyatini oshirish alohida ahamiyat kasb etmoqda. Yoshlarda kitob o‘qish ko‘nikmasi shakllansa, kamoloti yo‘lida qolgan barcha



amallarni kitobning o‘zi o‘rgatadi. 2020 — 2025-yillarga mo‘ljallangan kitobxonlik madaniyatini rivojlantirish va qo‘llab-quvvatlash milliy dasturi O‘zbekiston Respublikasi Konstitutsiyasi, “Yoshlarga oid davlat siyosati to‘g‘risida”, “Axborot-kutubxona faoliyati to‘g‘risida”gi O‘zbekiston Respublikasi qonunlari, O‘zbekiston Respublikasi Prezidentining farmonlari, qarorlari va Hukumat qarorlari hamda boshqa qonun hujjatlari hamda xalqaro huquqning umume’trof etilgan normalariga muvofiq tayyorlangan. Dasturda kitobxonlik sohasidagi milliy va ilg‘or xorijiy tajriba tahlili asosida O‘zbekistonda kitobxonlik madaniyatini rivojlantirish va qo‘llab-quvvatlashni yangi bosqichga olib chiqish, kitob mahsulotini yaratish, chop etish, yetkazib berish, kitobxonlikni ommalashtirish, ilmiy-metodik ta‘minlash, kadrlar tayyorlash, kitobxonlik infratuzilmasini boshqarish bilan bog‘liq masalalar qamrab olingan. Dasturning ishlab chiqilishi va amalga oshirilishi, aholi, ayniqsa o‘sib kelayotgan yosh avlodning ta‘lim-tarbiyasi, dunyoqarashi, kitobxonlik madaniyati shakllanishida katta ahamiyat kasb etib, mamlakatni ijtimoiy-iqtisodiy rivojlanishining muhim omili sifatida xizmat qiladi. Dasturning maqsadi — kitobxonlik madaniyatini rivojlantirish, ijodkorlar, noshirlar va kitob tarqatuvchilar faoliyatini qo‘llab-quvvatlash tizimini izchil va samarali tashkil etish orqali faol kitobxonlar safini kengaytirish, aholi, ayniqsa, yosh avlodning intellektual salohiyatini oshirishdan iborat.

Dasturni amalga oshirishda quyidagi asosiy vazifalar belgilab olindi:

kitobxonlikni rivojlantirish va qo‘llab-quvvatlashning tarmoqlararo ilmiy-metodik asoslarini ishlab chiqish, normativ-huquqiy hujjatlar bazasini takomillashtirish;

kitobxonlik sohasidagi infratuzilmani (kutubxonalar, axborot-resurs markazlari, kitob do‘konlarini) rivojlantirish, moddiy-texnika bazasini mustahkamlash;

kitob mahsulotlarini chop etish va tarqatish, yangi asarlarni yaratish, tarjima qilish va mualliflarni rag‘batlantirishning kompleks chora-tadbirlarini amalga oshirish;

noshirlik, matbaa, axborot-kutubxona va kitob savdosi tashkilotlarining samarali faoliyati uchun qulay sharoitlarni ta‘minlash hamda ularga imtiyoz, preferensiyalar berishning iqtisodiy asoslarini ishlab chiqish va tatbiq etish;



ijtimoiy ahamiyatga ega bo'lgan kitoblarni, ayniqsa, bolalar adabiyoti, brayl alifbosiga asoslangan adabiyotlar chop etilishi, elektron va audio kitoblar yaratilishini qo'llab-quvvatlash;

respublika bo'ylab kitoblarni tarqatish va xorijiy mamlakatlar bilan kitob almashish uchun shart-sharoitlar yaratish, turli mulkchilik shakllaridagi kitoblarni sotish tarmoqlarini rivojlantirish;

yosh avlodning o'qishga bo'lgan qiziqishini yanada kuchaytirish, kitobxonlarni ma'naviy va moddiy rag'batlantirish, faol kitobxonlar safini kengaytirish;

kitobxonlikni rivojlantirish infratuzilmasiga kadrlar tayyorlash va ularning malakasini izchil oshirib borish;

kitobxonlik madaniyatini qo'llab-quvvatlashda xorijiy tashkilotlar bilan hamkorlikni rivojlantirish. Yuroqidagi imkoniyatlarning barchasi yosh avlodni yetuk , barkamol shaxs bo'lib voyaga yetishi , tafakkuri va dunyoqarashi keng bo'lishi uchun yaratilyapti . Biz yoshlar bundan faqat va faqat unumli foydalanmog'imiz lozim. Vaqatimizni , umrimizni behuda narsalarga sarf etmaylik. Qalami o'tkir yozuvchimiz O'tkir Hoshimov o'zining "Daftar hoshiyasidagi bitiklar" kitobida shunday yozadi : "Umr insonga Tangrining o'lchab bergan omonatidir. Biz esa uni ko'pincha behuda o'tkazib omonatga hiyonat qilamiz " . Shuni unutmaylikki , omonatga hiyonat hech qachon kechirmaydi. Oltin teng vaqtimizni ilm olishga , mutolaaga sarflaylik. Kitobdan shunchaki ermak yoki bo'lmasa zerikishda qo'l keladigan bir vosita sifatida foydalanish xatodir. Kitob tafakkur va qalb ehtiyojini qondiruvchi omil sifatida inson ruhini tarbiyalaydi , uning shaxsi shakllanishida asosiy turtki beruvchidir . Kitob mutolaa qilish jarayonida undagi ma'lumotlarni kishi nafaqat ongi va ko'zi , shuningdek ko'nglini ham birdek uyg'oq holda tutishi bilan xotirasida saqlab qolishi mumkin. Kitob o'qishdan maqsad bu – uning mazmunini anglab yetish , unga singdirilgan ma'no-mazmunni qalban tuyish va bu orqali ma'nalan ozuqaga ega bo'lishdir . Kitob mutoalasi insonda ma'naviy bo'shliq paydo bo'lishiga zinhor va zinhor yo'l qo'ymaydi , shunday ekan kitobni mutolaa qiluvchi har qanday inson yuksak ma'naviyatli shaxs bo'lib yetishishi mumkin .Dunyo bizga havas



bilan boqadigan o‘qimishli va kitobxon mamlakat bo‘lishimiz uchun kitoblar shunchaki javon bezagi emas, balki ko‘nglimizning bebaho mulkiga aylanishi kerak. Shundagina yosh avlod qalbiga ezgu g‘oyalarni singdirib, ularni komil inson qilib tarbiyalashimiz mumkin.

FOYDALANILGAN ADABIYOTLAR

1. «O‘zbekistan Respublikasini yanada rivojlantirish bo‘yicha xarakatlar strategiyasi to‘grisida»gi F-4947-sonli Farmoni.
2. Lex.uz sayti
3. Shavkat Mirziyoevning “Yangi O‘zbekiston Strategiyasi” nomli kitobi



MAKTABDA TIL NORMALARINI O‘TISH (FONETIK, GRAMMATIK, LISONIY NORMA)

Safarova Madina JDPU O‘zbek
tili va adabiyoti mutaxassisligi
magistranti

+99899-019-99-71

Annotatsiya. Mazkur maqolada maktabda til normalarini o‘tish (fonetik, grammatik, lisoniy norma) va til kishilarning eng muhim aloqalashuv vositasi ekanligi haqida so‘z yuritiladi.

Kalit so‘zlar: so‘z, til, nutq, fikr, maktab, jamiyat.

Аннотация. В данной статье говорится о переходе языковых норм в школе (фонетическая, грамматическая, языковая норма) и о том, что язык является важнейшим средством общения людей.

Ключевые слова: слово, язык, речь, мысль, школа, общество.

Annotation. This article discusses the transition of language norms at school (phonetic, grammatical, linguistic norm) and the fact that language is the most important means of communication between people.

Key words: word, language, speech, thought, school, society.

Dunyoga kelgan har bir bola haqiqiy inson bo‘lib yetishishi uchun juda ko‘p narsalarni bilishi kerak. U o‘ziga kerakli bilimni ko‘rib, eshitib va o‘qib o‘rganadi. Eshitib va o‘qib o‘rganish til vositasida amalga oshadi va uning imkoniyati cheksizdir.

Ma‘lumki, til kishilik jamiyati shakllanishining zaminini tashkil etadi. Buyuk mutafakkir AlisherNavoiy topib aytganidek, “So‘z ayladi insonni judo hayvondin, Bilki guhari sharifroq yo‘q ondin”. Tilshunos Mahmudovning bu boradagi quyidagi fikrlari diqqatga sazovor: “Til xalq tafakkur tarzining tamalida turadigan, olam sinoatlarini anglash va kelajak avlodlarga anglatishga imkon beradigan, qavmning qalbi qa‘ridagi qiyossiz qudratini sog‘lom saqlaydigan bemisl bir vositaadir. Har bir xalqning milliy o‘zligi, eng avvalo, uning tilida zuhur etadi. O‘zbek tilining tabiati va mantig‘ida xalqimizning sajiyasi,



saviyasi, idrok zaxirasi va tafakkur tarzi o'z tajassumini topgan. Aslida, odamni odam qilgan, uni tamaddun bilan qovushtirgan, madaniyat arshiga olib chiqqan omil ham, avvalo, til ekanligi e'tirof etilgan haqiqatlardandir [1].

Tilning birinchi ma'rifiy ahamiyati shundan iboratki, til tufayli jamiyat a'zolarining har birida hosil bo'lgan bilim ommalashib, uning ko'pchilik tomonidan rivojlantirilishiga imkon tug'iladi.

Til o'qitishning oldingi ruknida tavsiflangan prinspga binoan, o'quvchi maktabga kelguncha, tilning fonetik, leksik, grammatik tomonlarini amaliy yo'l bilan o'zlashtirib olgan, u til bilimlarini o'rganishga tayyor bo'ladi. Maktab ta'limida ham tilning bu uch tomoni til o'rgatish uchun asos hisoblanadi. Tilning fonetika, leksika, grammatikasiga bog'lab, bolalarda orfoepik, grafik, orfografik, uslubiy, prosodik, punktuatsion malakalar hosil qilinadi.

Tilning fonetikasini o'zlashtirish o'quvchilarning tafakkurini o'stirish bilan uzviy bog'langan holda olib boriladi. Nutq tovushi so'z tarkibida o'rgatiladi. Nutq tovushini so'z tarkibida o'rgatish bolalarning fonematik eshitishni (nutq tovushini so'z tarkibida to'g'ri eshitish, aytish, ajratish, anglash fonematik eshitish komponentlaridir) taraqqiy ettiradi.

So'zning leksik tomonini hisobga olmasdan, grammatik qurilishini, leksik va grammatik ma'noning o'zaro aloqadorligiga roiya qilmasdan, grammatikani o'rganib bo'lmaydi. Maktabda leksik materiallarni o'rgatish o'quvchilarda adabiy nutq me'yorlarini shakllantirishga xizmat qiladi [2].

Til insonning faoliyati bilan uzviy bog'langan. Tilni o'rganish vositasida o'quvchilar moddiy va ma'naviy hayotning faol ishtirokchilari bo'lib yetishadilar.

Tilning paydo bo'lishi masalasi azaliy mavzu. Biror tilning qachon paydo bo'lganini taxminan aytish mumkin. Masalan, manbalarda o'zbek tili XV asrda shakllanib bo'lgan, boshqa turkiy tillardan ajralib chiqqan deyiladi. Biroq, umuman insoniyatga xos tilning qachon paydo bo'lganini aniqlab bo'lmaydi. Olimlar tilning paydo bo'lishi haqidagi fikrni umumlashtirib, shuni aytish mumkinki, til bizga in'om etilgan so'zlash imkoniyati asosida kishilarning birga mehnat qilishi jarayonida o'zaro muloqotda bo'lish zaruriyati, ehtiyoji natijasida paydo bo'lgan. Til kishining bir-birini tushunishga, yashash vositasini topish va yaratishda birlashishga yordam bergan [3].



Tilga oid bilimlarni o‘zlashtirish natijasida o‘quvchilar so‘z, so‘z birikmasi va gapni to‘g‘ri ishlatish sirlarini bilib oladi.

Xulosa o‘rnida shuni aytishimiz mumkinki, ona tili predmetini o‘rganish natijasida o‘quvchilarda fonetik, grammatik va lisoniy normalar shakllanib boradi. O‘rganilgan bilimlar, kategoriyalar fikrlash jarayonlarini faollashtiradi. Fikrlash jarayoni qancha faollashtirilsa, o‘quvchi fikrdagi bog‘lanishlar sabab, oqibat, maqsad, shart, istak kabilarni ongli his etadi. O‘quvchilarning so‘z boyligini o‘stirish maktab ta’limining asosiy vazifasidir.

FOYDALANILGAN ADABIYOTLAR RO‘YXATI

1. Siddiqova Sh. O‘zga gaplar tadqiqi monografiya. Toshkent “Innovatsiya-Ziyo” 2021. B. 6.
2. Roziqov O va b. Ona tili didaktikasi. Toshkent “Yangi asr avlodi” 2005. B. 63-72.
3. Mengliyev B va b. O‘zbek tilidan universal qo‘llanma. Toshkent. “Akademnashr”. 2011. B. 3.



ECOLINGUISTICS AND THE PROBLEM OF SPEECH PERFECTION

Rakhimova Mohinur Kakhramon kizi

Uzbekistan State World

Languages University, master

Direction: Linguistics English

Annotation: The article notes that in a number of modern studies there is a discrepancy between the terms "ecology of language" and "ecolinguistics"; the multidimensional nature of ecolinguistic research contributes to the identification of a number of areas within ecolinguistics that require systemic comprehension; there is a problem of differentiation limit of ecolinguistics.

Keywords: ecology, ecolinguistics, consciousness, object of ecolinguistics, ecologic environment, information environment, text environment, social interaction, harmonic environment.

The anthropocentric and eco-centric lines may be distinguished as competitive modes in the development of modern humanitarian sciences for the reason that they introduce different approaches to investigating processes and results of human activity. This article is written with the aim to state a key significance of eco-centric approach and to offer issues for designing new profiles in modern linguistics – an ecological branch of communicative linguistics which calls for stating new ethic values in evaluating both material and spiritual activity of people.

Anthropocentrism may be undoubtedly referred to a dominant paradigm of modern sciences. Its comprehensive methodology has been gaining power since the 1970s of the 20th cen. when Man and the value of existence or survival were offered to be viewed as a merit of great significance in modern Europe. Owing to the 'post-non-classical' science paradigm a complex of interrelations that determines any item of human existence or activity – either in material or spiritual life of community – are put into the focus of attention thus aspiring the study and assessment of any objective criterion in its relation to Man and human environment. With regard to "eco-dimensional" approach such phenomena as biosphere, noosphere and ecological systems are being introduced into scientific discourse on a large scale these days, stimulating the process of 'ecologization' in humanitarian



sciences with the demand to examine facts of social and cultural life of peoples through the paradigm of human environment. The ecological roll has influenced minds of modern linguists and several schools plead for a change in the commonly accepted anthropocentric interpretation associated with philosophy and methodology of humanitarian sciences.

An eco-centric model of consciousness is based on the assertion that Man shouldn't be esteemed as a core element of universe but a part of natural environment, eco-centric consciousness is associated correspondingly with the issues of diversity and harmony of Man's coexistence in natural environment rather than of intellectual domination and global convenience. The term «ecology» is said to be coined by Ernst Haeckel in 1866 to designate a new sub-discipline of biology aimed at studying the relationship between living organisms and the environment. However, the content of the term has been significantly modified and got far beyond its biological science lately. For more than the centenary period of its existence the term «ecology» has been transformed time and again, so “ecology” of today is an integrative study occupied with investigating a wide range of humanitarian issues.

The popularity of the eco-centric line and its implantation into some branches of modern linguistics may be explained undoubtedly by the global ecological changes in the 20th cen. thought to be

caused mainly by human activity. Axiological aspect of natural environment preservation has contradicted the anthropocentric outlook, as a result the principles of ecological ethics are thought to be much more important for the issue of human survival than anthropocentric ideals of value. Some linguists made a number of attempts to enlarge the terminology of the branch, in particular, the notion of language environment was singled out as ‘language encirclement and a complex of social code factors’. In the works devoted to language social history several basic factors (“ecological fluents” as demographic, social, political, cultural, psychological, integrative, and linguistic ones) were singled out, they were thought to determine linguistic behavior of social groups and personalities.

Alvin Fill's works made a valuable contribution to scientific development of ecolinguistics into a new trend as the scientist introduced definitions of new fields in ecolinguistics: a) ecolinguistics, as a general term for all spheres of research that combine both ecology and linguistics; b) ecology of language (languages) that deals with interaction



between languages and language diversity reservation; c) ecological linguistics with the applied methods and principles of ecology for studying language (for example, the notion of ecosystem); d) linguistic ecology that studies interconnection between language and ecological problems».

Michael Halliday, the British linguist, raised the question about the widespread destruction of ecosystems, thus making linguistics relevant to the issues and concerns of a new time. He noted correlation between ecological context and consequences of language usage. The notion of correlation was firstly interpreted in the context of mutual influence of language and environment, which could result in changes of both objects as their interconnection creates «ecological system».

Due to works by A. Subetto the notions of ecological crisis and ecological catastrophe in the sphere of language were set for consideration. From his standpoint these phenomena are implemented in globally oriented world with the market and community unification, elimination of nation states and ethnic diversity, cultures unification under the “post-modern” slogan, Americanization of “mass culture” patterns and unification of languages after all. These processes are considered to be indicators of coming global spiritual, cultural, and anthropological catastrophe.

Targeted at working out new priorities in human values modern researchers stand for regulating various types of human activity from novel positions developing eco-ideas and offering some other aspects for the development of the ecological paradigm. Firstly, Russian linguists raise voices against the ‘post-written era’ and warn against destructive power of new technologies that threaten standards of language correction. To retain the language linguists of Russia monitor standard of speech patterns in various types of discourse, dwell on stylistic and rhetoric aspects of communication. In any case the efforts of linguists, who are busy with monitoring the language-in-use (collecting, analyzing, leveling language units from various types of discourse), are aimed at preserving native language, eliminating negative social trends in its usage, preventing language regress that consists in impoverishment its literary and expressive means, leveling functional, rhetoric, axiological imbalances.



Secondly, an interlingual aspect of ecolinguistics may be singled out. It studies language in connection with its ethnic environment and investigates reasons of language extinction. To this field we would refer works on language history which accurately record every language, highlighting its cultural and social value for the history of humanity. According by the evidence of Prof. Yartseva, the interlingual aspect of language ecology is associated with an issue of language historical changes, deterioration and death, the phenomena that are closely connected with natural history of the peoples, political, socio-economic and ecological catastrophes that are caused by military capture or sharp reduction of natural habitat.

Moreover, Russian linguists are developing a translingual aspect of the ecolinguistics in the context of language and culture interactions. It is aimed at studying processes of one language transformation under the influence of another, in other words, linguistic transposition of language units under the influence of another national (cultural) environment. Language is considered to be a means of culture translation within one society or among multilingual societies in intergenerational, diachronic and simultaneous perspectives. The scientists concentrate their efforts on the forms of language integration, lingual form coexistence, language tolerance, besides the principles of intercultural communication are noted.

The eco-centric line has brought another novel aspect into the focus of attention. As a result, an eco-communicative theory is under development, it offers to study the way people influence each other while communicating in situations of formal and informal types. Mental and speech acts, that represent full range of human activities with regard to such constituents as motivation (intention), aim, strategy and tactic, ways and means of aim achievement, results (spoken message) and emotional impact, are claimed to be included into the ecological paradigm of humanity survival. Accordingly, numerous speech acts that can hurt or insult humans (as hooliganism, humiliation with speech acts, lies, abasement, speech theft, fraud, etc.) are considered an excess of power and authority, they are announced to be equated to the types of criminal acts.

Language power and speech creativity are viewed in ecolinguistic light. The art of text production is closely tied to such non-linguistic phenomena as author's intention,



motives of speech activity, cognitive procedures of speech formation, and emotional effects of speech product on linguistic personality, small or large social groups. This new branch of linguistics has deep connections with intra-psychic states of Man or social and cultural aspects of social well-being and survival of civilization, its sacral values and cultural senses without which no state or nation can exist and develop. Thus, it has been defined that human consciousness is a 'textualized' entity. Under 'textualization' we mean the ability to create and interpret speech that is presented either in oral or written form, but it is typical of Russian school of linguistics to think about the body of the text as space with some discrete components that are associated with the conceptual world, its lexical and grammatical representation, compositional models, etc.. For a long time similar approached to research used to be carried out separately within the framework of psycholinguistics, ethnolinguistics, linguistic anthropology, sociolinguistics, and language sociology. In ecolinguistics they get a common methodological basis and practical purpose.

Ecology of communication seems to be a promising paradigm of linguistics, a vital part of the theory of speech that studies the ways personal communicative intentions are enforced during communication without weakening the opponent's communicative position or humiliating him by inappropriate speech acts. The detection of the mechanisms of text influence on the addressee, methods of verbal representation (relevant or not) of the referential situation image in textual forms seems to be prospective both in theoretical and practical values. The findings by this approach will allow to balance several issues of human environment instability and extend the facilities of ecosystem by integration of special notions, methods and ways of linguistic analysis and giving them status of universal instruments for humanitarian tasks implementation. Application of them into various spheres of modern communication will help to set principles of well-balanced information policy, reduce tension in interpersonal and cross-cultural communication, lessen conflicts and improve relations in the global community of the future.

REFERENCES:

1. Golev N.D., Pravovoe regulirovanie rechevykh konfliktov i yurislingvisticheskaya ehkspertiza konfliktogennykh tekstov, YUrislingvistika-1: problemy i perspektivy: Mezhvuz. sb. nauch. tr., Barnaul, AGU, S. 6-11, 2019.



2. Ivanova E.V., TSeli, zadachi i problemy ehkolingvistiki, Pragmaticheskij aspekt kommunikativnoj lingvistiki i stilistiki: sb-k nauch. Trudov, CHelyabinsk: Izd-vo IIUMTS «Obrazovanie», – S. 41–47, 2017.



1	Ekologik muammolami hal etish, atrof muhitni himoya qilish tizimining yangi bosqichi - yangi Konstitutsiyada ekologiya masalasi FAYZULLAYEV ABROR FAXRIDDIN O'G'LI	4
2	Kampirchopon (Trichodesma incanum) o'simligining tuzilishi, oziga xos xususiyatlari va ahamiyati Abdullayev Salmonbek / Murodali o'g'li Xo'jamshukurova Muhabbat Xursan qizi / Orlova Iroda Soatovna	11
3	ISSIQXONALARDA EKINLARNI YOMG'IRLATIB SUG'ORISHNING AFZALLIKLARI Amonqilicheva Farida Hakim qizi	15
4	ECOLINGUISTICS AND THE PROBLEM OF SPEECH PERFECTION Rakhimova Mohinur Kakhramon kizi	21
5	ЎЗБЕКИСТОНДА ЭКОЛОГИК ЖУРНАЛИСТИКА КОНЦЕПЦИЯСИ Ғумшагул Есемуратова	27
6	ОЛИЙ ТАЪЛИМДА БОШҚАРУВ САМАРАДОРЛИГИНИ ОШИРИШ ВА УНИ БОЗОР ҚОНУНИЯТЛАРИГА МОСЛАШТИРИШ ТАМОЙИЛЛАРИ Зокиров Шохрухбек Зоҳиджон ўғли	31
7	ПАХТА ДАЛАЛАРНИ ПУШТАЛИ ЭКИШГА ТАЙЁЛАШДА РЕСУРСТЕЖАМКОР ТЕХНОЛОГИЯЛАРДАН ФОЙДАЛАНИШ Овлаёров Салоҳиддин Ғанишерович	37
8	ЎЗБЕКИСТОНДА ЭКОЛОГИК ЖУРНАЛИСТИКА КОНЦЕПЦИЯСИ Ғумшагул Есемуратова	41
9	ИЖТИМОЙ-МАДАНИЙ ФАОЛИЯТ ЖАРАЁНЛАРИ ДАВЛАТ РИВОЖЛАНИШИНING ЭНГ АСОСИЙ ФУНКЦИЯСИ СИФАТИДА Достон Ҳамидов	45
10	Bugungi kun yoshlari ongida umuminsoniy , milliy madaniyat va qadriyatlar uyg'unligi Ergasheva Laylo	51
11	Millat rivojida kitoblarning o'rni yoxud yoshlar o'rtasida mutolaa madaniyatini rivojlantirish Saloxova Gulnoza	57
12	МАКТАБДА ТИЛ NORMALARINI O'TISH (FONETIK, GRAMMATIK, LISONIY NORMA) Safarova Madina	64
13	ECOLINGUISTICS AND THE PROBLEM OF SPEECH PERFECTION Rakhimova Mohinur Kakhramon kizi	67